

**mafelli****K 55 cc**

170404.0717/b

<b>de</b>	Handkreissäge	Originalbetriebsanleitung	5
<b>en</b>	Portable circular saw	Translation of the original operating instructions	15
<b>fr</b>	Scie circulaire portative	Traduction de la notice d'emploi originale	25
<b>it</b>	Sega circolare portatile	Traduzione delle istruzioni d'uso originali	35
<b>nl</b>	Handcirkelzaag	Vertaling van de originele gebruiksaanwijzing	45
<b>es</b>	Sierra circular manual	Traducción del manual de instrucciones original	55
<b>fi</b>	Käsisirkkeli	Käännös alkuperäiskäyttöohjeesta	65
<b>sv</b>	Cirkelsåg	Översättning av originalbruksanvisningen	75
<b>da</b>	Håndrundsav	Oversættelse af den originale betjeningsvejledning	85

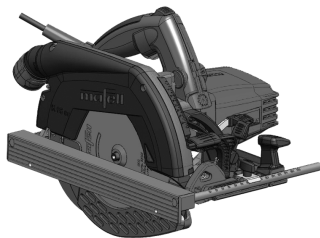

MAF02117/a

**WARNING**

**Lesen Sie alle Sicherheitshinweise und Anweisungen.** Versäumnisse bei der Einhaltung der Sicherheitshinweise und Anweisungen können elektrischen Schlag, Brand und/oder schwere Verletzungen verursachen. **Bewahren Sie alle Sicherheitshinweise und Anweisungen für die Zukunft auf.**

**WARNING**

**Please read all safety instructions and directions.** Failure to comply with the safety instructions and directions can cause electric shock, fire and/or serious injuries. **Please retain all safety instructions and directions for future reference.**

**AVERTISSEMENT**

**Veuillez lire toutes les consignes de sécurité et instructions.** Tout non-respect des consignes de sécurité et instructions risque d'être à l'origine de décharges électriques, d'incendies et/ou de blessures graves. **Conservez toutes les consignes et instructions pour pouvoir les relire à tout moment.**

**AVVERTENZA**

**Leggere tutte le avvertenze di sicurezza e le istruzioni.** La mancanza del rispetto delle avvertenze di sicurezza e delle istruzioni possono causare scossa elettrica, incendio e/o gravi lesioni. **Conservare tutte le avvertenze di sicurezza e le istruzioni per il futuro.**

**WAARSCHUWING**

**Lees alle veiligheidsaanwijzingen en instructies.** Nalatigheid bij het naleven van de veiligheidsinstructies en aanwijzingen kan elektrische schok, brand en/of ernstige letsels veroorzaken. **Bewaar alle veiligheidsaanwijzingen en instructies voor later gebruik.**

**ADVERTENCIA**

**Lea todas las indicaciones de seguridad e instrucciones.** Si no se cumplen las indicaciones de seguridad e instrucciones, se pueden producir descargas eléctricas, incendios y/o lesiones graves. **Guarde todas las indicaciones de seguridad e instrucciones para el futuro.**

**VAROITUS**

**Lue kaikki turvaohjeet ja käyttöohjeet.** Laiminlyönti turvaohjeiden ja käyttöohjeiden noudattamisessa voi aiheuttaa sähköiskun, tulipalon ja/tai vakavia vammoja. **Säilytä kaikki turvaohjeet ja käyttöohjeet tulevaisuuden varalle.**

**WARNING**

**Läs alla säkerhetsanvisningar och anvisningar.** Underlåtenhet att följa säkerhetsanvisningar och anvisningar kan orsaka elstöt, brand och/eller allvarliga personskador. **Behåll alla säkerhetsanvisningar och anvisning för framtida användning.**

**ADVARSEL**

**Læs alle sikkerhedshenvisninger og instruktioner.** En manglende overholdelse af sikkerhedshenvisningerne og instruktionerne kan føre til elektrisk stød, brand og/eller alvorlige kvæstelser. **Opbevar alle sikkerhedshenvisninger og instruktioner til fremtidig brug.**

#### D - EG Konformitätserklärung

Wir bescheinigen hiermit, dass die Maschine K 55 cc den angeführten EU-Richtlinien entspricht. Bei Konstruktion und Bau wurden die gelisteten Normen angewendet.

Bevollmächtigter für die Zusammenstellung der technischen Unterlagen: Mafell AG

#### GB - EC Declaration of Conformity

We herewith confirm that the machine K 55 cc complies with the EU directives quoted. The standards listed were used for design and construction.

Empowered person for the configuration of the technical documents: Mafell AG

#### F - Déclaration CE de conformité

Nous déclarons par la présente que la machine K 55 cc est conforme aux directives CE applicables comme suit. Lors de la construction, les règlements suivants ont été utilisés.

Plénipotentiaires pour l'assemblage des documentations techniques: Mafell AG

#### I - Dichiarazione di conformità CE

Con la presente certifichiamo che la macchina K 55 cc è conforme alle seguenti direttive CE applicabili. Nella progettazione e la costruzione sono state applicate le seguenti norme.

Responsabile per la composizione della documentazione tecnica: Mafell AG

#### NL - EG conformiteitsverklaring

Wij bevestigen hiermede dat de machine K 55 cc aan de vermelde EU-richtlijnen beantwoord. Bij constructie en bouw werden de vermelde normen toegepast.

Gemachtigde voor de samenstelling van de technische documenten: Mafell AG

#### E - Declaración de conformidad CE

Con la presente se certifica que la máquina K 55 cc cumple las directivas europeas mencionadas, las cuales forman la base tanto del diseño constructivo como de los procesos de fabricación.

Apoderado legal para la compilación de la documentación técnica: Mafell AG

#### FIN - EY-vaatimustenmukaisuusvakuutus

Vakuutamme täten, että kone K 55 cc vastaa mainittujen EU-direktiivien vaatimuksia. Sen suunnittelussa ja valmistuksessa on sovellettu luettelossa ilmoitettuja standardeja.

Teknisten asiakirjojen laatimiseen valtuutettu henkilö: Mafell AG

#### S - EG Konformitetsförklaring

Vi intygar härmed att maskinen K 55 cc uppfyller angivna EU direktiv. De angivna normerna användes vid konstruktion och tillverkning. Befullmäktigad för sammanställningen av den tekniska dokumentationen: Mafell AG

#### DK - EU overensstemmelseserklæring

Vi attesterer hermed, at maskinen K 55 cc opfylder de angivene EU-direktiver. Konstruktion og bygning er udført iht. de angivene standarder.

Person, der er befuldægtiget til at sammenstille det tekniske materiale: Mafell AG



2006/42/EG

2014/30/EU

2011/65/EU

K 55 cc

EN 60745, EN 55014-1, EN 55014-2, EN 61000-3, EN 12100 T1, EN 12100 T2, EN 1037, EN 847-1

Art.-Nr.: 918001, 918002, 918020, 918030, 918022, 918032, 918031, 918025

**Mafell AG**

D - 78727 Oberndorf, den 18.07.2016

  
Krauss



i. V. Dr. Lauckner

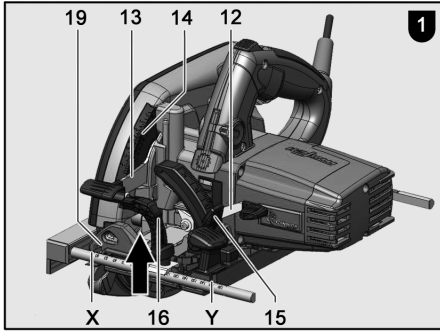

MAF02116/a

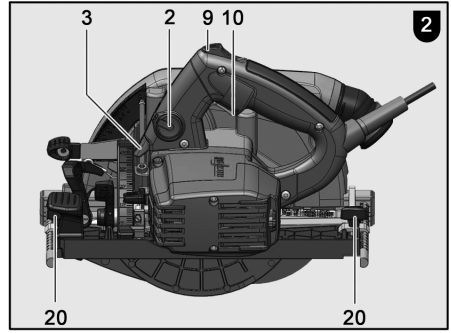

MAF02128/a

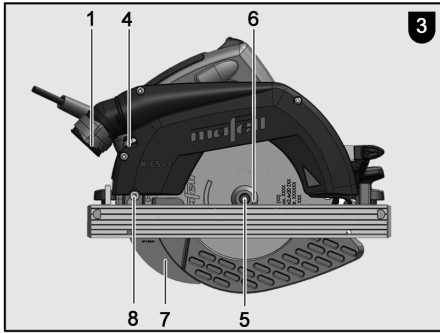

MAF02118/a

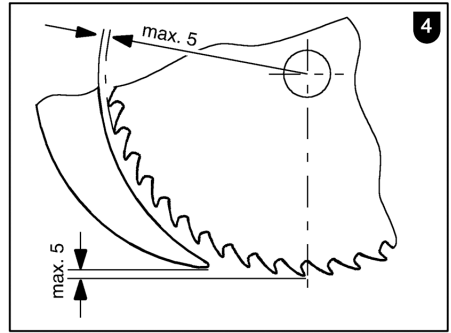

MAF00806/a

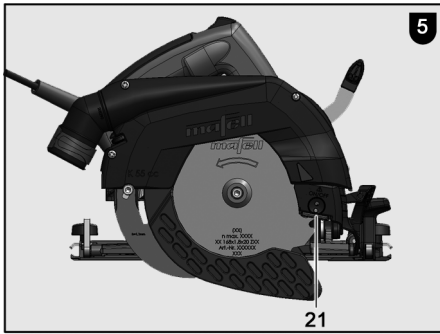

MAF02159/a



**Inhaltsverzeichnis**

1	Zeichenerklärung.....	6
2	Erzeugnisangaben .....	6
2.1	Angaben zum Hersteller.....	6
2.2	Kennzeichnung der Maschine .....	6
2.3	Technische Daten .....	7
2.4	Angaben zur Geräuschemission .....	7
2.5	Angaben zur Vibration .....	7
2.6	Lieferumfang .....	7
2.7	Sicherheitseinrichtungen .....	8
2.8	Bestimmungsgemäße Verwendung .....	8
2.9	Restrisiken.....	8
3	Sicherheitshinweise.....	8
4	Rüsten / Einstellen .....	10
4.1	Netzanschluss .....	10
4.2	Späneabsaugung .....	10
4.3	Sägeblattauswahl .....	10
4.4	Sägeblattwechsel .....	10
4.5	Spaltkeil.....	10
5	Betrieb .....	11
5.1	Inbetriebnahme .....	11
5.2	Ein- und Ausschalten .....	11
5.3	Licht.....	11
5.4	Schnitttiefeinstellung .....	11
5.5	Einstellung für Schrägschnitte.....	11
5.6	Eintauchschnitte .....	11
5.7	Sägen nach Anriss .....	12
5.8	Sägen mit dem Parallelanschlag.....	12
5.9	Arbeiten mit dem Untergreifanschlag .....	12
6	Wartung und Instandhaltung .....	12
6.1	Lagerung .....	12
7	Störungsbeseitigung.....	13
8	Sonderzubehör.....	14
9	Explosionszeichnung und Ersatzteilliste .....	14

## 1 Zeichenerklärung



**Dieses Symbol steht an allen Stellen, wo Sie Hinweise zu Ihrer Sicherheit finden.**

Bei Nichtbeachten können schwerste Verletzungen die Folge sein.



**Dieses Symbol kennzeichnet eine möglicherweise schädliche Situation.**

Wenn sie nicht gemieden wird, kann das Produkt oder Gegenstände in seiner Umgebung beschädigt werden.



Dieses Symbol kennzeichnet Anwendertips und andere nützliche Informationen.

## 2 Erzeugnisangaben

zu Maschinen mit Art.-Nr. 918001, 918002, 918020, 918022, 918025, 918030, 918031 oder 918032

### 2.1 Angaben zum Hersteller

MAFELL AG, Beffendorfer Straße 4, D-78727 Oberndorf / Neckar, Telefon +49 (0)7423/812-0, Fax +49 (0)7423/812-218

### 2.2 Kennzeichnung der Maschine

Alle zur Identifizierung der Maschine erforderlichen Angaben sind auf dem angebrachten Leistungsschild vorhanden.



Schutzklasse II



CE-Zeichen zur Dokumentation der Übereinstimmung mit den grundlegenden Sicherheits- und Gesundheitsanforderungen gemäß Anhang I der Maschinenrichtlinie



Nur für EU Länder

Werfen Sie Elektrowerkzeuge nicht in den Hausmüll!

Gemäß Europäischer Richtlinie 2002/96/EG über Elektro- und Elektronik-Altgeräte und Umsetzung in nationales Recht müssen verbrauchte Elektrowerkzeuge getrennt gesammelt und einer umweltgerechten Wiederverwertung zugeführt werden.



Zur Verringerung eines Verletzungsrisikos lesen Sie die Betriebsanleitung.

### 2.3 Technische Daten

Universalmotor funk- und fernsehentstört	230 V~ 50 Hz	240 60 Hz	V~	110 50 Hz	V~	120 V~ 60 Hz
Aufnahmeleistung (Normallast)	1300 W			1300 W		1300 W
Strom bei Normallast	6,0 A			12,5 A		11,6 A
Sägeblattdrehzahl im Leerlauf	5700 min <sup>-1</sup>					
Sägeblattdrehzahl bei Normallast	3300 min <sup>-1</sup>					
Schnitttiefe 0°/30°/45°	58 / 56 / 48 mm					
Sägeaggregat schwenkbar	0°– 45°					
Sägeblattdurchmesser max./min.	168 / 157 mm					
Größte Sägeblatt-Grundkörperdicke	1,2 mm					
Werkzeug-Schnittbreite	1,8 mm					
Sägeblattaufnahmebohrung	20 mm					
Durchmesser Absaugstutzen	35 mm					
Gewicht ohne Netzkabel, ohne Parallelanschlag	4,1 kg					
Abmessungen (B x L x H)	234 x 330 x 258 mm					

### 2.4 Angaben zur Geräuschemission

Die nach EN 60745-1 und EN 60745-2-5 ermittelten Geräuschemissionswerte betragen:

	<b>Schall-Leistungspegel</b>	<b>Arbeitsplatzbezogener Emissionswert</b>
Leerlauf	103 dB (A)	93 dB (A)
Bearbeitung	104 dB (A)	91 dB (A)

Die Geräuschmessung wurde mit dem serienmäßig mitgelieferten Sägeblatt durchgeführt.

Die angegebenen Werte berücksichtigen keine mögliche Serienstreuung und sind nicht geeignet zur Feststellung der Beurteilungspegel, da diese in Abhängigkeit von der Einsatzzeit, der jeweiligen Bearbeitung und den Umgebungseinflüssen schwanken. Ein Beurteilungspegel kann deshalb nur beim Maschinenanwender im Einzelfall ermittelt werden.

### 2.5 Angaben zur Vibration

Die typische Hand-Arm-Schwingung ist kleiner als 2,5 m/s<sup>2</sup>.

### 2.6 Lieferumfang

Handkreissäge K 55 cc komplett mit:

- 1 hartmetallbestücktes Kreissägeblatt ø 168 mm, 24 Zähne
- 1 Spaltkeil (Dicke 1,2 mm)
- 1 Bedienwerkzeug in Halterung an der Maschine
- 1 Betriebsanleitung
- 1 Heft „Sicherheitshinweise“
- 1 Transportkasten nur bei Art.-Nr. 918002, 918030, 918031, 918032

## 2.7 Sicherheitseinrichtungen



### Gefahr

Diese Einrichtungen sind für den sicheren Betrieb der Maschine erforderlich und dürfen nicht entfernt bzw. unwirksam gemacht werden.

Die Maschine ist mit den folgenden Sicherheitseinrichtungen ausgestattet:

- Obere feste Schutzhaube
- Untere bewegliche Schutzhaube
- Große Grundplatte
- Handgriffe
- Spaltkeil
- Schalteinrichtung und Bremse
- Absaugstutzen

## 2.8 Bestimmungsgemäße Verwendung

Die Handkreissäge ist ausschließlich zum Längs- und Querschneiden von Massivholz geeignet.

Plattenwerkstoffe wie Spanplatten, Tischlerplatten und MDF-Platten können ebenfalls verarbeitet werden. Verwenden Sie die zugelassenen Sägeblätter nach EN 847-1.

Ein anderer Gebrauch als oben beschrieben ist nicht zulässig. Für einen Schaden, der aus einer solchen anderen Nutzung hervorgeht, haftet der Hersteller nicht.

Um die Maschine bestimmungsgemäß zu verwenden halten Sie die von MAFELL vorgeschriebenen Betriebs-, Wartungs- und Instandsetzungsbedingungen ein.

## 2.9 Restrisiken



### Gefahr

Bei bestimmungsgemäßem Gebrauch und trotz der Einhaltung der Sicherheitsbestimmungen bleiben durch den Verwendungszweck hervorgerufene Restrisiken.

- Berühren des Sägeblattes im Bereich der Anfahröffnung unterhalb der Grundplatte.
- Berühren des unterhalb des Werkstücks vorstehenden Teils des Sägeblattes beim Schneiden.
- Berühren sich drehender Teile von der Seite: Sägeblatt, Spannflansch und Flansch-Schraube.
- Rückschlag der Maschine beim Verklemmen im Werkstück.
- Bruch und Herausschleudern des Sägeblattes oder von Teilen des Sägeblattes.
- Berühren spannungsführender Teile bei geöffnetem Gehäuse und nicht gezogenem Netzstecker.
- Beeinträchtigung des Gehörs bei länger andauernden Arbeiten ohne Gehörschutz.
- Emission gesundheitsgefährdender Holzstäube bei länger andauerndem Betrieb ohne Absaugung.

## 3 Sicherheitshinweise



### Gefahr

Beachten Sie stets die folgenden Sicherheitshinweise und die im jeweiligen Verwenderland geltenden Sicherheitsbestimmungen!

### Allgemeine Hinweise:

- Kinder und Jugendliche dürfen diese Maschine nicht bedienen. Davon ausgenommen sind Jugendliche unter Aufsicht eines Fachkundigen zum Zwecke ihrer Ausbildung.
- Arbeiten Sie nie ohne die für den jeweiligen Arbeitsgang vorgeschriebenen Schutzvorrichtungen und ändern Sie an der Maschine nichts, was die Sicherheit beeinträchtigen könnte.
- Beim Einsatz der Maschine im Freien wird die Verwendung eines Fehlerstromschutzschalters empfohlen.
- Beschädigte Kabel oder Stecker müssen sofort ausgetauscht werden.
- Scharfe Knicke am Kabel verhindern. Speziell beim Transport und Lagern der Maschine das Kabel nicht um die Maschine wickeln.



### **Nicht verwendet werden dürfen:**

- Rissige Sägeblätter und solche, die ihre Form verändert haben.
- Sägeblätter aus hochlegiertem Schnellarbeitsstahl (HSS-Sägeblätter).
- Stumpfe Sägeblätter wegen der zu hohen Motorbelastung.
- Sägeblätter, deren Grundkörper dicker oder deren Schnittbreite (Schränkung) kleiner ist als die Dicke des Spaltkeils.
- Sägeblätter, die nicht für die Sägeblatt-Drehzahl im Leerlauf geeignet sind.

### **Hinweise zur Verwendung persönlicher Schutzausrüstungen:**

- Tragen Sie beim Arbeiten immer einen Gehörschutz.
- Tragen Sie beim Arbeiten immer eine Staubschutzmaske.

### **Hinweise zum Betrieb:**

- Kommen Sie mit Ihren Händen nicht in den Sägebereich und an das Sägeblatt. Halten Sie mit Ihrer zweiten Hand den Zusatzgriff oder das Motorgehäuse.
- Greifen Sie nicht unter das Werkstück.
- Passen Sie die Schnitttiefe an die Dicke des Werkstücks an.
- Halten Sie das Werkstück niemals in der Hand oder über dem Bein fest. Sichern Sie das Werkstück an einer stabilen Unterlage.
- Halten Sie das Gerät nur an den isolierten Griffflächen, wenn Sie Arbeiten ausführen, bei denen das Schneidwerkzeug verborgene Stromleitungen oder das eigene Gerätekabel treffen könnte.
- Verwenden Sie beim Längsschneiden immer einen Anschlag oder eine gerade Kantenführung.
- Verwenden Sie immer Sägeblätter in der richtigen Größe und mit passender Aufnahmebohrung (z. B. sternförmig oder rund).
- Verwenden Sie niemals beschädigte oder falsche Sägeblatt-Unterlegscheiben oder – Schrauben.
- Halten Sie die Säge mit beiden Händen fest und bringen Sie Ihre Arme in eine Stellung, in der Sie den Rückschlagkräften standhalten können. Halten

Sie sich immer seitlich des Sägeblattes, nie das Sägeblatt in eine Linie mit Ihrem Körper bringen.

- Falls das Sägeblatt klemmt oder das Sägen aus einem anderen Grund unterbrochen wird, lassen Sie den Ein- Aus- Schalter los und halten Sie die Säge im Werkstoff ruhig, bis das Sägeblatt vollständig still steht. Versuchen Sie niemals die Säge aus dem Werkstück zu entfernen oder sie rückwärts zu ziehen, solange das Sägeblatt sich bewegt oder ein Rückschlag sich ereignen könnte.
- Wenn Sie eine Säge, die im Werkstück steckt, wieder starten wollen, zentrieren Sie das Sägeblatt im Sägespalt und überprüfen Sie, ob die Sägezähne nicht im Werkstück verhakt sind.
- Stützen Sie große Platten ab, um das Risiko eines Rückschlages durch ein klemmendes Sägeblatt zu vermindern.
- Verwenden Sie keine stumpfen oder beschädigten Sägeblätter.
- Ziehen Sie vor dem Sägen die Schnitttiefen- und Schnittwinkleinstellungen fest.
- Seien Sie besonders vorsichtig, wenn Sie einen „Tauschnitt“ in einen verborgenen Bereich, z. B. eine bestehende Wand, ausführen.
- Überprüfen Sie vor jeder Benutzung, ob die untere Schutzhaube einwandfrei schließt. Verwenden Sie die Säge nicht, wenn die untere Schutzhaube nicht frei beweglich ist und sich nicht sofort schließt. Klemmen oder binden Sie die untere Schutzhaube niemals in geöffneter Position fest.
- Überprüfen Sie die Funktion der Feder für die untere Schutzhaube. Lassen Sie das Gerät warten, wenn untere Schutzhaube und Feder nicht einwandfrei arbeiten.
- Öffnen Sie die untere Schutzhaube von Hand nur bei besonderen Schnitten, wie „Tauch- und Winkelschnitten“. Öffnen Sie die untere Schutzhaube mit dem Rückziehhelb und lassen Sie diesen los, sobald das Sägeblatt in das Werkstück eingedrungen ist.
- Legen Sie die Säge nicht auf der Werkbank oder dem Boden ab, ohne dass die untere Schutzhaube das Sägeblatt bedeckt.
- Verwenden Sie das für den Spaltkeil passende Sägeblatt.
- Justieren Sie den Spaltkeil wie in der Betriebsanleitung beschrieben.

- Verwenden Sie immer den Spaltkeil, außer bei „Tauschschnitten“.
- Damit der Spaltkeil wirken kann, muss er sich im Sägespalt befinden.
- Betreiben Sie die Säge nicht mit verbogenem Spaltkeil.
- Kontrollieren Sie das Werkstück auf Fremdkörper. Nicht in Metallteile, z. B. Nägel, sägen.

#### Hinweise zur Wartung und Instandhaltung:

- Die regelmäßige Reinigung der Maschine, vor allem der Verstellrichtungen und der Führungen, stellt einen wichtigen Sicherheitsfaktor dar.
- Es dürfen nur original MAFELL-Ersatz- und Zubehörteile verwendet werden. Es besteht sonst kein Garantieanspruch und keine Haftung des Herstellers.

## 4 Rüsten / Einstellen

### 4.1 Netzanschluss

Achten Sie vor Inbetriebnahme darauf, dass die Netzspannung mit der auf dem Leistungsschild der Maschine angegebenen Betriebsspannung übereinstimmt.

### 4.2 Späneabsaugung



#### Gefahr

Gesundheitsgefährdende Stäube müssen mit einem M-Sauger eingesaugt werden.

Bei allen Arbeiten, bei denen eine erhebliche Menge Staub entsteht, schließen Sie die Maschine an eine geeignete externe Absaugeinrichtung an. Die Luftgeschwindigkeit muss mindestens 20 m/s betragen.

Der Innendurchmesser des Absaugstutzens 1 (Abb. 3) beträgt 35 mm.

### 4.3 Sägeblattauswahl

Um eine gute Schnittqualität zu erhalten, verwenden Sie ein scharfes Werkzeug und wählen entsprechend Material und Anwendung ein Werkzeug aus der folgenden Liste:

#### Schneiden von Weich- und Hartholz speziell längs zur Faserrichtung:

- HM-Kreissägeblatt Ø 168 x 1,8 x 20 mm, 16 Zähne

#### Schneiden von Weich- und Hartholz quer und längs zur Faserrichtung:

- HM-Kreissägeblatt Ø 168 x 1,8 x 20 mm, 24 Zähne

#### Schneiden von Weich- und Hartholz speziell quer zur Faserrichtung:

- HM-Kreissägeblatt Ø 168 x 1,8 x 20 mm, 32 Zähne

#### Schneiden von Weich- und Hartholz speziell quer zur Faserrichtung „Feinschnitte“:

- HM-Kreissägeblatt Ø 168 x 1,8 x 20 mm, 56 Zähne

### 4.4 Sägeblattwechsel



#### Gefahr

Bei allen Wartungsarbeiten den Netzstecker ziehen.

- Betätigen Sie den Drücker 2 (Abb. 2) und ziehen den Sperrhebel 3 (Abb. 2) nach oben. Nun ist die Sägewelle arretiert und der Schalthebel verriegelt.
- Mit dem Sechskant-Schraubendreher 4 (Halterung Abb. 3) lösen Sie die Flansch-Schraube 5 (Abb. 3) **entgegen dem Uhrzeigersinn**. Nehmen Sie nun die Schraube sowie den vorderen Spannflansch 6 (Abb. 3) ab.
- Sie können nun das Sägeblatt nach dem Öffnen der beweglichen Schutzhaube entfernen.
- Die Spannflansche müssen frei von anhaftenden Teilen sein.
- Achten Sie beim Einsetzen des Sägeblattes auf die Drehrichtung.
- Anschließend stecken Sie den Spannflansch auf, setzen die Flansch-Schraube an und ziehen sie durch Drehen **im Uhrzeigersinn** fest.

### 4.5 Spaltkeil



#### Gefahr

Bei allen Wartungsarbeiten den Netzstecker ziehen.

Der Spaltkeil 7 (Abb. 3) verhindert das Klemmen des Sägeblattes beim Längsschneiden. Der richtige Abstand zum Sägeblatt ist in der (Abb. 4) dargestellt.

- Lösen Sie zum Verstellen die Schraube 8 (Abb. 3) mit dem mitgelieferten Sechskant-Schraubendreher 4 (Abb. 3).
- Verstellen Sie den Spaltkeil durch verschieben in seinem Längsschlitz und ziehen Sie anschließend die Schraube wieder fest.

## 5 Betrieb

### 5.1 Inbetriebnahme

Diese Betriebsanleitung muss allen mit der Bedienung der Maschine beauftragten Personen zur Kenntnis gegeben werden, wobei insbesondere auf das Kapitel „Sicherheitshinweise“ aufmerksam zu machen ist.

### 5.2 Ein- und Ausschalten

- **Einschalten:** Drücken Sie die Einschaltsperr 9 (Abb. 2) zum entriegeln nach vorne. Danach betätigen Sie bei gedrückter Einschaltsperr den Schalldrücker 10 (Abb. 2).

Da es sich um einen Schalter ohne Arretierung handelt, läuft die Maschine nur so lange, wie dieser Schalldrücker gedrückt wird.

- **Ausschalten:** Zum Ausschalten lassen Sie den Schalldrücker 10 (Abb. 2) los. Durch die eingebaute automatische Bremse wird die Auslaufzeit des Sägeblattes auf ca. 1 - 2 s begrenzt. Die Einschaltsperr wird automatisch wieder wirksam und sichert die Handkreissäge gegen irrtümliches Einschalten.

### 5.3 Licht



#### Achtung

Nicht in die brennende Leuchte starren!

Das Elektrowerkzeug ist mit einem Lichtmodul 21 (Abb. 5) ausgestattet.

Das Lichtmodul wird mit dem Einschalten der Maschine für eine bestimmte Zeit versorgt und ist anschließend betriebsbereit.

In Betriebsbereitschaft schaltet das Lichtmodul das Licht automatisch beim Bewegen der Maschine ein oder bei längerem Stillstand wieder aus.

### 5.4 Schnitttiefeinstellung

Die Schnitttiefe lässt sich in einem Bereich zwischen 0 und 55 mm stufenlos einstellen.

#### Dazu wird wie folgt vorgegangen:

- Lösen Sie den Klemmhebel 12 (Abb. 1).
- Mit dem Tauchhebel 13 (Abb. 1) stellen Sie die Schnitttiefe ein.
- Die eingestellte Tiefe ist auf der Skala 14 (Abb. 1) ablesbar. Als Zeiger dient dabei die angeschrägte Kante des Tauchhebels.
- Ziehen Sie den Klemmhebel 12 (Abb. 1) wieder fest.



Stellen Sie die Schnitttiefe immer ca. 2 bis 5 mm größer als die zu schneidende Materialstärke ein.

### 5.5 Einstellung für Schrägschnitte

Das Sägeaggregat lässt sich für Schrägschnitte auf jeden beliebigen Winkel von 0° bis 45° einstellen.

- Zum Schrägstellen bringen Sie die Maschine in Ausgangsstellung und stützen diese so ab, dass das Sägeaggregat geschwenkt werden kann.
- Lösen Sie den Hebel 15 (Abb. 1).
- Entsprechend der Skala am Schwenksegment stellen Sie den Winkel ein.
- Anschließend ziehen Sie den Hebel 15 (Abb. 1) fest.

### 5.6 Eintauchschnitte



#### Gefahr

Rückschlaggefahr bei Eintauchschnitten! Vor dem Eintauchen legen Sie die Maschine mit der hinteren Kante der Grundplatte an einem am Werkstück befestigten Anschlag an. Halten Sie beim Eintauchen die Maschine am Handgriff gut fest und schieben Sie leicht nach vorne!

- Lösen Sie den Klemmhebel 12 (Abb. 1) und stellen Sie mit dem Tauchhebel 13 (Abb. 1) die Maschine in die oberste Stellung.
- Mit dem Voreinzugshebel 16 (Abb. 1) öffnen Sie die bewegliche Schutzhaube ganz, so dass die Maschine auf dem zu bearbeitenden Werkstück aufgesetzt werden kann. Das Sägeblatt befindet sich nun frei über dem Material und kann zum Anriss ausgerichtet werden.
- Schalten Sie die Maschine ein und drücken Sie den Tauchhebel 13 (Abb. 1) nach unten. Damit taucht das Sägeblatt senkrecht in das Werkstück ein. Dabei ist die Eintauchtiefe an der Skala 14 (Abb. 1) abzulesen. Der Spaltkeil schwenkt beim Eintauchvorgang nach oben weg. Sobald beim Vorwärtsbewegen der Maschine der Spalt hinter dem Sägeblatt frei wird, kehrt der Spaltkeil in seine normale Lage zurück.

## 5.7 Sägen nach Anriss

Der bewegliche Anrisszeiger 19 (Abb. 1) passt sich auch bei Schrägschnitten automatisch an. Die Anrisskante entspricht der Innenseite des Sägeblattes. Für Schrägschnitte kann der Anriss durch die Öffnung auf der linken Seite der oberen Schutzhaube eingesehen werden (Pfeil, Abb. 1).

- Halten Sie die Maschine an den Handgriffen fest und setzen Sie sie mit dem vorderen Teil der Grundplatte auf das Werkstück auf.
- Schalten Sie die Handkreissäge ein (siehe Kapitel 5.2) und schieben Sie die Maschine gleichmäßig in Schnittrichtung vor.
- Nach dem Schnittende schalten Sie die Säge durch Loslassen des Schalterdrückers 10 (Abb. 2) aus.

## 5.8 Sägen mit dem Parallelanschlag

Der Parallelanschlag dient zum Sägen parallel zu einer schon vorhandenen Kante. Dabei kann der Anschlag sowohl rechts als auch links an der Maschine angebracht werden. Dabei beträgt der Schnittbereich auf der rechten Seite 33 - 130 mm (Ablesezeiger „X“ Abb. 1) und auf der linken Seite 163 - 300 mm (Ablesekante an Zeigerkante „Y“ Abb. 1). Im Bereich von 163 – 220 mm muss die Maschine um ca. 10 mm nach oben gestellt werden, damit der

Anschlag unter das Motorgehäuse geschoben werden kann.

- Sie können die Schnittbreite nach dem Lösen der Flügelschrauben 20 (Abb. 2) verstellen, indem Sie den Anschlag entsprechend verschieben, und anschließend die Flügelschrauben wieder festziehen.

Zusätzlich kann der Parallelanschlag durch einfaches Umdrehen (Führungsfläche für die Werkstückkante zeigt nach oben) auch als Doppelaufgabe zur besseren Führung der Handkreissäge verwendet werden. Nun kann die Maschine an einer auf dem Werkstück befestigten Führung entlanggeführt werden.

## 5.9 Arbeiten mit dem Untergreifanschlag

Der Untergreifanschlag dient zum Arbeiten parallel zu einer schon vorhandenen Kante. Dabei kann der Anschlag sowohl rechts als auch links an der Maschine angebracht werden. Dabei beträgt der Schnittbereich auf der rechten Seite ca. 12 - 40 mm und auf der linken Seite ca. 30 – 210 mm.

- Sie können die Schnittbreite nach dem Lösen der Flügelschrauben 20 (Abb. 2) verstellen, indem Sie den Anschlag entsprechend verschieben, und anschließend die Flügelschrauben wieder festziehen.

## 6 Wartung und Instandhaltung



### Gefahr

Bei allen Wartungsarbeiten den Netzstecker ziehen.

MAFELL-Maschinen sind wartungsarm konstruiert.

Die eingesetzten Kugellager sind auf Lebenszeit geschmiert. Nach längerer Betriebszeit empfehlen wir, die Maschine einer autorisierten MAFELL-Kundendienstwerkstatt zur Durchsicht zu übergeben.

Für alle Schmierstellen nur unser Spezialfett, Bestell-Nr. 049040 (1 kg - Dose), verwenden.

### 6.1 Lagerung

Wird die Maschine längere Zeit nicht verwendet, ist sie sorgfältig zu reinigen. Blanke Metallteile mit einem Rostschutzmittel einsprühen.

## 7 Störungsbeseitigung



### Gefahr

Die Ermittlung der Ursachen von vorliegenden Störungen und deren Beseitigung erfordern stets erhöhte Aufmerksamkeit und Vorsicht. Vorher Netzstecker ziehen!

Im Folgenden sind einige der häufigsten Störungen und ihre Ursachen aufgeführt. Bei weiteren Störungen wenden Sie sich bitte an Ihren Händler oder direkt an den MAFELL-Kundendienst.

Störung	Ursache	Beseitigung
Maschine lässt sich nicht einschalten	Keine Netzspannung vorhanden	Spannungsversorgung kontrollieren
	Netzsicherung defekt	Sicherung ersetzen
	Kohlebürsten abgenutzt	Maschine in die MAFELL-Kundendienstwerkstatt bringen
Maschine bleibt während des Schneidens stehen	Netzausfall	Netzseitige Versicherungen kontrollieren
	Überlastung der Maschine	Vorschubgeschwindigkeit verringern
Sägeblatt klemmt beim Vorschieben der Maschine	Zu großer Vorschub	Vorschubgeschwindigkeit verringern
	Stumpfes Sägeblatt	Sofort Schalter loslassen. Maschine aus dem Werkstück entfernen und Sägeblatt austauschen
	Spannungen im Werkstück	
	Schlechte Maschinenführung	Parallelanschlag einsetzen
	Unebene Werkstückoberfläche	Fläche ausrichten
Brandflecke an den Schnittstellen	Für den Arbeitsgang ungeeignetes oder stumpfes Sägeblatt	Sägeblatt austauschen
Späneauswurf verstopft	Holz zu feucht	
	Lang andauerndes Schneiden ohne Absaugung	Maschine an eine externe Absaugung, z. B. Kleinentstauber, anschließen

## 8 Sonderzubehör

- |   |                   |
|---|-------------------|
| - Sägeblatt-HM Ø 168 x 1,8 x 20, 16 Zähne (Längsschnitt)  | Best.-Nr. 092 476 |
| - Sägeblatt-HM Ø 168 x 1,8 x 20, 24 Zähne (Längs- und Querschnitte)   | Best.-Nr. 092 478 |
| - Sägeblatt-HM Ø 168 x 1,8 x 20, 32 Zähne (Querschnitt)   | Best.-Nr. 092 480 |
| - Sägeblatt-HM Ø 168 x 1,8 x 20, 56 Zähne (Feinschnitt)   | Best.-Nr. 092 482 |
| - Führungsschiene F80, 800 mm lang  | Best.-Nr. 204 380 |
| - Führungsschiene F110, 1100 mm lang  | Best.-Nr. 204 381 |
| - Führungsschiene F160, 1600 mm lang  | Best.-Nr. 204 365 |
| - Führungsschiene F210, 2100 mm lang  | Best.-Nr. 204 382 |
| - Führungsschiene F310, 3100 mm lang  | Best.-Nr. 204 383 |
| - Winkelanschlag F-WA   | Best.-Nr. 205 357 |
| - Zubehör zu Führungsschiene:   |                   |
| - Schraubzwinde F-SZ100MM (2 St.)   | Best.-Nr. 205 399 |
| - Verbindungsstück F-VS   | Best.-Nr. 204 363 |
| - Schienentasche F160   | Best.-Nr. 204 626 |
| - Schienentaschenset F80/160 mit Winkelanschlag bestehend aus: F80 + F160 + Verbindungsstück + Winkelanschlag + 2 Schraubzwingen + Schienentasche | Best.-Nr. 204 749 |
| - Schienentaschenset F160/160 bestehend aus: 2 x F160 + Verbindungsstück + 2 Schraubzwingen + Schienentasche                                      | Best.-Nr. 204 805 |
| - Rückschlagstop F-RS   | Best.-Nr. 202 867 |
| - Untergreifanschlag UA   | Best.-Nr. 206 073 |
| - Parallelanschlag K55-PA   | Best.-Nr. 206 825 |

## 9 Explosionszeichnung und Ersatzteilliste

Die entsprechenden Informationen zu den Ersatzteilen finden Sie auf unserer Homepage: [www.mafell.com](http://www.mafell.com)

**Table of Contents**

1	Signs and symbols .....	16
2	Product information .....	16
2.1	Manufacturer's data .....	16
2.2	Machine identification .....	16
2.3	Technical data .....	17
2.4	Noise emission specifications .....	17
2.5	Vibration specifications .....	17
2.6	Scope of supply .....	17
2.7	Safety devices .....	18
2.8	Use according to intended purpose .....	18
2.9	Residual risks .....	18
3	Safety instructions .....	18
4	Setting / Adjustment .....	20
4.1	Mains connection .....	20
4.2	Chip extraction .....	20
4.3	Saw blade selection .....	20
4.4	Saw blade change .....	20
4.5	Riving knife/splitter .....	20
5	Operation .....	21
5.1	Initial operation .....	21
5.2	Switching on and off .....	21
5.3	Light .....	21
5.4	Cutting depth adjustment .....	21
5.5	Setting for bevel cuts .....	21
5.6	Plunge cuts .....	21
5.7	Sawing according to tracings .....	22
5.8	Sawing with parallel stop .....	22
5.9	Working with the roller edge guide .....	22
6	Service and maintenance .....	22
6.1	Storage .....	22
7	Troubleshooting .....	23
8	Special accessories .....	24
9	Exploded drawing and spare parts list .....	24

## 1 Signs and symbols



**This symbol appears at places where you will find instructions for your own safety.**

Non-compliance with these instructions may result in very serious injuries.



**This symbol indicates a potentially hazardous situation.**

If this situation is not avoided, the product or objects in its vicinity may get damaged.



This symbol indicates tips for the user and other useful information.

## 2 Product information

in respect of machines with item No. 918001, 918002, 918020, 918022, 918025, 918030, 918031 or 918032

### 2.1 Manufacturer's data

MAFELL AG, Beffendorfer Straße 4, D-78727 Oberndorf / Neckar, Phone +49 (0)7423/812-0, Fax +49 (0)7423/812-218

### 2.2 Machine identification

All details required for machine identification are available on the attached rating plate.

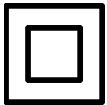

Protection class II



CE symbol to document compliance with the basic safety and health requirements according to Appendix I of the Machinery Directive.



For EU countries only

Do not dispose of electric tools together with household waste material!

In accordance with the European directive 2002/96/EC on waste electrical and electronic equipment and transposition into national law, obsolete electrical tools must be collected separately and recycled in an environmentally-compatible manner.



To reduce the risk of injury, please read the operating instructions.



### 2.3 Technical data

Universal motor, radio and TV interference suppressed	230 V~ 50 Hz	240 60 Hz	V~	110 50 Hz	V~	120 60 Hz	V~
Power input (nominal load)	1300 W			1300 W		1300 W	
Current at nominal load	6.0 A			12.5 A		11.6 A	
Saw blade speed while idling	5700 min <sup>-1</sup>						
Saw blade speed at normal load	3300 min <sup>-1</sup>						
Cutting depth 0°/30°/45°	58 / 56 / 48 mm						
Tilting saw unit	0°– 45°						
Saw blade diameter max./min.	168 /157 mm						
Largest thickness basic saw blade body	1.2 mm (3/64 in.)						
Tool cutting width	1.8 mm (0.070 in.)						
Saw blade mounting hole	20 mm						
Hose connector diameter	35 mm (1 3/8 in.)						
Weight without mains cable, without parallel guide fence	4.1 kg (9.0 lbs)						
Dimensions (W x L x H)	234 x 330 x 258 mm						

### 2.4 Noise emission specifications

Noise emission values determined according to EN 60745-1 and EN 60745-2-5:

	Sound power level	Workplace-related emission value
Idling	103 dB (A)	93 dB (A)
Machining	104 dB (A)	91 dB (A)

The noise measurement was recorded using the saw blade included in the standard equipment.

The values stated do not take into consideration any possible series variances and are not suitable for determining the rating levels, as these fluctuate in dependence on the time in service, the respective type of machining and the environmental influences. The noise rating level can therefore only be determined on an individual basis at the machine user's position.

### 2.5 Vibration specifications

The typical hand-arm vibration is less than 2.5 m/s<sup>2</sup>.

### 2.6 Scope of supply

Portable circular saw K 55 cc complete with:

- 1 carbide-tipped circular saw blade Ø 168 mm (6 1/4 in.), 24 teeth
- 1 riving knife/splitter (thickness 1.2 mm/3/64 in.)
- 1 service tool in bracket on the machine
- 1 operating manual
- 1 folder "Safety Instructions"
- 1 carrying case only for item No. 918002, 918030, 918031, 918032

## 2.7 Safety devices



### **Danger**

These devices are required for the machine's safe operation and may not be removed or rendered inoperative.

The machine is equipped with the following safety devices:

- Upper stationary saw guard
- Lower retractable saw guard
- Large base plate
- Handles
- Riving knife / splitter
- Index mechanism and brake
- Hose connector

## 2.8 Use according to intended purpose

The portable circular saw is exclusively suitable for longitudinal and cross cutting of solid wood.

Panel materials such as chip board, core board and medium density fibre board can also be processed. Use approved saw blades according to EN 847-1.

Any other use than described above is not permissible. The manufacturer cannot be held liable for any damage arising from such other use.

So as to use the machine as intended, comply with the operating, maintenance and repair instructions specified by Mafell.

## 2.9 Residual risks



### **Danger**

Even if used in accordance with its intended purpose and despite conforming with the safety instructions, residual risks caused by the intended use will always remain.

- Touching the saw blade in the vicinity of the starting aperture below the base plate.
- Touching the part of the saw blade that protrudes below the workpiece when cutting.
- Touching of turning parts from the side: saw blade, clamping flange and flange screw.
- Machine backlash if the blade gets stuck in the workpiece.
- Breakage of the saw blade and risk of the blade or pieces of the blade being hurled away.
- Touching live parts with the housing open and the mains plug not removed.
- Hearing can be impaired when working for long periods without ear protectors.
- Emission of harmful wood dusts during longer operation without extraction.

## 3 Safety instructions



### **Danger**

Always observe the following safety instructions and the safety regulations applicable in the respective country of use!

### **General instructions:**

- Children and adolescents must not operate this machine. This rule does not apply to young persons receiving training and being supervised by an expert.
- Never work without the protection devices prescribed for the respective operating sequence and do not make any changes to the machine that could impair safety.
- When operating the machine outdoors, use of an earth-leakage circuit-breaker is recommended.
- Damaged cables or plugs must be immediately replaced.
- Avoid sharp bends in the cable. Especially when transporting and storing the machine, do not wind the cable around the machine.

**Do not use:**

- Cracked and misshapen saw blades.
- Saw blades made of high speed steel (HSS saw blades).
- Blunt saw blades as they impose an excessive load on the motor.
- Saw blades with a base body with a thickness greater than, or a cutting width (setting) less than, the thickness of the riving knife / splitter.
- Saw blades which are not suitable for the saw blade's idling speed.

**Instructions on the use of personal protective equipment:**

- Always wear ear protectors during work.
- Always wear a dust mask during work.

**Instructions on operation:**

- Do not reach with your hands into the sawing area and do not touch the saw blade. With your other hand, support the supplementary handle or the motor casing.
- Do not reach under the workpiece.
- Adapt the cutting depth to the workpiece thickness.
- Never support the workpiece in your hand or over your leg. Secure the workpiece against a sturdy support.
- Only hold the device by its isolated handle surfaces when carrying out work during which the cutting tool could hit hidden power cables or its own connection cable.
- Always use a limit stop or a straight edge guide for longitudinal cutting.
- Always use correctly sized saw blades with matching receiving bore (e.g. star-shaped or round).
- Never use damaged or incorrect saw blade washers or screws.
- Hold the saw with both hands and bring your arms into a position where you are able to resist the backlash forces. Always keep to the side of the saw blade. Never bring the saw blade in line with your body.
- If the saw blade gets jammed or sawing is interrupted for some other reason, release the on/off switch and keep the saw steady in the material, until the saw blade has come to a

complete standstill. Never try to remove the saw from the workpiece or to pull it backwards while the saw blade is still moving or while a backlash could occur.

- If you would like to restart a saw that is stuck in the workpiece, centre the saw blade in the saw slit and check whether the saw teeth are stuck in the workpiece.
- Support large plates to reduce the risk of backlash caused by a jammed saw blade.
- Do not use any blunt or damaged saw blades.
- Before starting to saw, tighten the cutting depth and cutting angle adjustments.
- Be especially careful when making a "plunge cut" into a concealed area, e.g. into an existing wall.
- Prior to every use, check whether the lower saw guard is closing properly. Do not use the saw if the lower saw guard is not freely movable and does not close immediately. Never clamp or tie down the lower saw guard in an open position.
- Check the function of the spring for the lower saw guard. Have the device serviced if lower saw guard and spring do not work properly.
- Only manually open the lower saw guard for special cuts, such as "plunge and angle cuts". Open the lower saw guard using the retracting lever and release the lever as soon as the saw blade has penetrated the workpiece.
- Do not place the saw on the work bench or on the floor without the lower saw guard covering the saw blade.
- Use the saw blade that matches the riving knife/splitter
- Adjust the riving knife / splitter as described in the operating instructions.
- Always use the riving knife / splitter except for "plunge cuts".
- For the riving knife / splitter to function, it has to be located in the saw slit.
- Never operate the saw with a bent riving knife / splitter.
- Examine the workpiece for foreign objects. Never attempt to cut into nails or other metal objects.

#### Instructions on service and maintenance:

- Regularly cleaning the machine, especially the adjusting devices and guides, constitutes an important safety factor.
- Only original MAFELL spare parts and accessories may be used. Otherwise the manufacturer will not accept any warranty claims and cannot be held liable.

## 4 Setting / Adjustment

### 4.1 Mains connection

Prior to commissioning make sure that the mains voltage complies with the operating voltage stated on the machine's rating plate.

### 4.2 Chip extraction



#### Danger

Substances that are harmful to health must be taken up with an M-suction device.

Connect the machine to a suitable external dust extractor during all work generating a considerable amount of dust. The air velocity must be at least 20 m/s (65.6 ft / sec.).

The inside diameter of hose connector 1 (Fig. 3) is 35 mm (1 3/8 in.).

### 4.3 Saw blade selection

Use a sharp tool to obtain a good cut quality and select a tool from the following list according to material and application:

#### For cuts especially along the grain in soft or hard wood:

- Circular saw blade carbide  $\varnothing$  168 x 1.8 x 20 mm, 16 teeth

#### For cuts along and across the grain in soft or hard wood:

- Circular saw blade carbide  $\varnothing$  168 x 1.8 x 20 mm, 24 teeth

#### For cuts especially across the grain in soft or hard wood:

- Circular saw blade carbide  $\varnothing$  168 x 1.8 x 20 mm, 32 teeth

#### For cuts especially across the grain "fine cuts" in soft or hard wood:

- Circular saw blade carbide  $\varnothing$  168 x 1.8 x 20 mm, 56 teeth

### 4.4 Saw blade change



#### Danger

Pull the power plug during all service work.

- Press the push-button 2 (Fig. 2) and pull the locking lever 3 (Fig. 2) upwards. Now the saw shaft is locked in position and the gearshift lever locked.
- Using the Allen key 4 (brackets Fig. 3) release the flange screw 5 (Fig. 3) **counter clockwise**. Remove the screw and the front clamping flange 6 (Fig. 3).
- Now you can remove the saw blade after opening the retractable saw guard.
- The clamping flanges must be free of adhering parts.
- Pay attention to the sense of rotation when inserting the saw blade.
- Afterwards, mount the clamping flange, attach the flange screw and tighten it by **clockwise** turning.

### 4.5 Riving knife/splitter



#### Danger

Pull the power plug during all service work.

The riving knife 7 (Fig. 3) prevents the saw blade from jamming during longitudinal cutting. The correct distance to the saw blade is shown in (Fig. 4).

- For adjustment purposes, release the screw 8 (Fig. 3) with the Allen key 4 that is included in the supply (Fig. 3).
- Adjust the riving knife/splitter by moving it in its longitudinal groove and retighten the screw afterwards.

## 5 Operation

### 5.1 Initial operation

Personnel entrusted to work with the machine must be made aware of the operating instructions, calling particular attention to the chapter "Safety instructions".

### 5.2 Switching on and off

- **Switching on:** Press the switch-on lock 9 (Fig. 2) forward to unlock it. Then actuate switch trigger 10 (Fig. 2) when the switch-on lock is pressed.

As this is a switch without locking device, the machine will only run for as long as this switch trigger is pressed.

- **Switching off:** Release switch trigger 10 (Fig. 2) to switch off the machine. The built-in automatic brake limits the saw blade slowing time to approx. 1 - 2 s. The switch-on lock automatically takes effect again and secures the portable circular saw against accidental switch-on.

### 5.3 Light



#### Caution

Do not stare into the burning lamp!

The power tool is equipped with a light module 21 (Fig. 5).

The light module is supplied with power for a certain period of time as soon as the machine is switched on, and is then ready for operation.

When the machine is ready for operation, the light module automatically switches the light on when the machine is moved or switches it off when the machine is standing still for longer periods.

### 5.4 Cutting depth adjustment

The cutting depth is continuously variable between 0 and 55 mm.

**Proceed as follows to adjust it:**

- Unfasten the clamping lever 12 (Fig. 1).
- Set the cutting depth with the plunge lever 13 (Fig. 1).

- The set depth can be read off scale 14 (Fig. 1). The beveled edge of the plunge lever serves as indicator.
- Retighten clamping lever 12 (Fig. 1).



Always set the cutting depth approx. 2 to 5 mm (5/64 to 13/64 in.) larger than the material thickness to be cut.

### 5.5 Setting for bevel cuts

For bevel cuts, the saw unit can be set to any angle between 0° and 45°.

- In order to incline it, bring the machine into home position and support it such that it is possible to tilt the saw unit.
- Release the lever 15 (Fig. 1).
- Adjust the angle according to the scale on the segment for tilting.
- Retighten the lever 15 (Fig. 1) afterwards.

### 5.6 Plunge cuts



#### Danger

Risk of backlash during plunge cuts! Prior to plunging, place the machine with the rear edge of its base plate against a limit stop fastened on the workpiece. Keep a firm hold on the machine handle during plunging and push the saw lightly forward!

- Release clamping lever 12 (Fig. 1) and put the machine in the topmost position with plunge lever 13 (Fig. 1).
- Completely open the retractable saw guard with the pre-feed lever 16 (Fig. 1), so that the machine can be placed onto the workpiece to be processed. The saw blade is now freely suspended above the material and can be aligned with the marking.
- Switch on the machine and press the plunge lever 13 (Fig. 1) downwards. This causes the saw blade to plunge vertically into the workpiece. While doing so, the plunge depth can be read off the scale 14 (Fig. 1). The riving knife/splitter swings up and away when the

blade enters the workpiece. As soon as the slit behind the saw blade is cleared during the forward motion of the machine, the riving knife reverts to its normal position.

### 5.7 Sawing according to tracings

The retractable marking indicator 19 (Fig. 1) is automatically adjusted for bevel cuts as well. The tracing edge corresponds to the saw blade's inside. For diagonal cuts, the marking can be viewed through the opening on the left-hand side of the upper saw guard (arrow, fig. 1).

- Hold the machine by its handles and place the front part of its base plate onto the workpiece.
- Switch on the portable circular saw (see chapter 5.2) and slide the machine evenly forward in the direction of the cut.
- When the cut is completed, switch off the saw by releasing the switch trigger 10 (Fig. 2).

### 5.8 Sawing with parallel stop

The parallel stop serves to saw parallel to an already existing edge. The limit stop can be attached to the left or right of the machine. While doing so, the cutting range amounts to 33 - 130 mm on the right-hand side (reading indicator "X" Fig. 1) and to 163 - 300 mm on the left-hand side (reading edge at indicator edge "Y" Fig. 1). In the range of 163-220 mm, the machine must be adjusted upwards by approx. 10 mm so that the limit stop can be pushed under the motor casing.

- You can adjust the cutting width after releasing the wing screws 20 (Fig. 2) by moving the limit stop accordingly and afterwards retightening the wing screws.

In addition, by simply turning it around (guide face for the workpiece edge points upwards), the parallel stop

can also be used as double support to improve guidance of the portable circular saw. Now the machine can be guided along a guide that is fastened on the workpiece.

### 5.9 Working with the roller edge guide

The roller edge guide serves to work parallel to an already existing edge. The limit stop can be attached to the left or right of the machine. The cutting range on the right-hand side amounts to approx. 12 - 40 mm and on the left-hand side to approx. 30 - 210 mm.

- You can adjust the cutting width after releasing the wing screws 20 (Fig. 2) by moving the limit stop accordingly and afterwards retightening the wing screws.

## 6 Service and maintenance



### Danger

Pull the power plug during all service work.

MAFELL machines are designed to be low in maintenance.

The ball bearings used are greased for life. When the machine has been in operation for a longer period of time, we recommend to hand the machine in at an authorised MAFELL customer service shop for inspection.

Only use our special grease, order No. 049040 (1 kg tin) for all greasing points.

### 6.1 Storage

If the machine is not used for a longer period of time, it has to be carefully cleaned. Spray bright metal parts with a rust inhibitor.

## 7 Troubleshooting



### Danger

Determining the causes for existing defects and eliminating these always requires increased attention and caution. Pull the mains plug beforehand!

Some of the most frequent defects and their causes are listed in the following chart. In case of other defects, contact your dealer or the MAFELL customer service.

Defect	Cause	Elimination
Machine cannot be switched on	No mains voltage	Check power supply
	Mains fuse defective	Replace fuse
	Carbon brushes worn	Take the machine to a MAFELL customer service shop
Machine stops while cutting is in process	Mains failure	Check mains back-up fuses
	Machine overloaded	Reduce feed speed
Saw blade jams as the machine is advanced	Feed rate too fast	Reduce feed speed
	Blunt saw blade	Release the switch immediately. Remove the machine from the workpiece and replace the saw blade
	Tension in the workpiece	
	Poor machine guidance	Use parallel stop
	Uneven workpiece surface	Straighten the surface
Burn marks on the cut surfaces	The saw blade used is unsuitable for the task or blunt	Replace saw blade
Chip ejection blocked	Wood is too damp	
	Extended operation without extraction	Connect to an external extraction, e.g. portable dust extractor

## 8 Special accessories

- Saw blade TCT Ø 168 x 1.8 x 20 (6 1/4 x 5/64 in. x 20 mm), 16 teeth (longitudinal cut) Order No. 092 476
- Saw blade TCT Ø 168 x 1.8 x 20 (6 1/4 x 5/64 in. x 20 mm), 24 teeth (longitudinal and crosscuts) Order No. 092 478
- Saw blade - TCT Ø 168 x 1.8 x 20 (6 1/4 x 5/64 in. x 20 mm), 32 teeth (cross cut) Order No. 092 480
- Saw blade - TCT Ø 168 x 1.8 x 20 (6 1/4 x 5/64 in. x 20 mm), 56 teeth (fine cut) Order No. 092 482
- Guide rail F80, 800 mm (31 1/2 in.) long Order No. 204 380
- Guide rail F110, 1100 mm (43 5/16 in.) long Order No. 204 381
- Guide rail F160, 1600 mm (63 in.) long Order No. 204 365
- Guide rail F210, 2100 mm (82 11/16 in.) long Order No. 204 382
- Guide rail F310, 3100 mm (122 in.) long Order No. 204 383
- Sliding bevel segment F-WA Order No. 205 357
- Accessories for guide rail:
  - Screw clamp F-SZ100MM (2 x) Order No. 205 399
  - Connecting piece F-VS Order No. 204 363
  - Rail bag F160 Order No. 204 626
- Rail bag kit F80/160 with sliding bevel segment consisting of: F80 + F160 + connecting piece + sliding bevel segment + 2 screw clamps + rail bag Order No. 204 749
- Rail bag kit F160/160 consisting of: 2 x F160 + connecting piece + 2 screw clamps + rail bag Order No. 204 805
- Backlash stop F-RS Order No. 202 867
- Roller edge guide UA Order No. 206 073
- parallel stop K55-PA Order No. 206 825

## 9 Exploded drawing and spare parts list

The corresponding information in respect of spare parts can be found on our homepage: [www.mafell.com](http://www.mafell.com)



## Sommaire

1	Explication des pictogrammes.....	26
2	Données caractéristiques.....	26
2.1	Identification du constructeur.....	26
2.2	Identification de la machine.....	26
2.3	Caractéristiques techniques.....	27
2.4	Niveau sonore.....	27
2.5	Vibration.....	27
2.6	Équipement standard.....	27
2.7	Dispositifs de sécurité.....	28
2.8	Utilisation conforme.....	28
2.9	Autres risques.....	28
3	Consignes de sécurité.....	28
4	Équipement / Réglage.....	30
4.1	Raccordement au réseau.....	30
4.2	Aspiration des copeaux.....	30
4.3	Choix de la lame.....	30
4.4	Changement de lame.....	30
4.5	Couteau diviseur.....	30
5	Fonctionnement.....	31
5.1	Mise en service.....	31
5.2	Marche / arrêt.....	31
5.3	Éclairage.....	31
5.4	Réglage de la profondeur de coupe.....	31
5.5	Réglage pour coupes inclinées.....	31
5.6	Coupes en plongée.....	31
5.7	Sciage d'après tracé.....	32
5.8	Sciage avec le guide parallèle.....	32
5.9	Travail avec le rouleau-guide.....	32
6	Entretien et maintenance.....	32
6.1	Stockage.....	32
7	Élimination des défauts.....	33
8	Accessoires supplémentaires.....	34
9	Schéma éclaté et liste de pièces de rechange.....	34

## 1 Explication des pictogrammes



**Ce symbole figure partout où vous trouverez des consignes concernant votre sécurité.**

Leur non respect peut entraîner des blessures très graves.



**Ce symbole signale la présence d'une situation présentant des risques possibles**

Qui, s'ils ne sont pas évités, peuvent endommager le produit ou d'autres bien matériels dans ses alentours.



Ce symbole signale la présence de suggestions pour l'utilisation et autres informations utiles.

## 2 Données caractéristiques

pour les machines portant le n° d'art. 918001, 918002, 918020, 918022, 918025, 918030, 918031 ou 918032

### 2.1 Identification du constructeur

MAFELL AG, Beffendorfer Straße 4, D-78727 Oberndorf / Neckar, Téléphone +49 (0)7423/812-0, Fax +49(0)7423/812-218

### 2.2 Identification de la machine

Toutes les indications nécessaires à l'identification de la machine se trouvent sur la plaque signalétique.

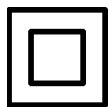

Classe de protection II



Marque CE documentant la conformité avec les exigences fondamentales de sécurité et de santé, conformément à l'annexe 1 de la directive pour les machines



Seulement pour les pays de l'Union Européenne

Ne pas jeter les appareils électriques dans les ordures ménagères !

Conformément à la directive européenne 2002/96/CE relative aux équipements électriques ou électroniques usés et à sa transposition dans la législation nationale, les appareils électriques doivent être collectés séparément et recyclés de manière à ne porter aucun préjudice à l'environnement.



Pour réduire le risque de blessures, lire le manuel d'utilisation.

### 2.3 Caractéristiques techniques

Moteur universel antiparasité radio / TV	230 V~ 50 Hz	240 V~ 60 Hz	110 V~ 50 Hz	120 V~ 60 Hz
Puissance absorbée (charge nominale)	1300 W		1300 W	1300 W
Courant en charge nominale	6,0 A		12,5 A	11,6 A
Vitesse de rotation de la lame au ralenti	5700 min <sup>-1</sup>			
Vitesse de rotation de la lame à charge normale	3300 min <sup>-1</sup>			
Profondeur de coupe 0°/30°/45°	58 / 56 / 48 mm			
Groupe de sciage inclinable	0°– 45°			
Diamètre de lame de scie maxi/mini	168 /157 mm			
Épaisseur de corps de lame maxi	1,2 mm			
Largeur de coupe de l'outil	1,8 mm			
Alésage de fixation de la lame	20 mm			
Diamètre du manchon d'aspiration	35 mm			
Poids sans câble réseau, sans guide parallèle	4,1 kg			
Dimensions (l x L x h)	234 x 330 x 258 mm			

### 2.4 Niveau sonore

Les niveaux d'émission sonores tels que définis par EN 60745-1 et EN 60745-2-5 s'élèvent à :

	Niveau de puissance acoustique	Niveau sonore au poste de travail
À vide	103 dB (A)	93 dB (A)
En charge	104 dB (A)	91 dB (A)

La mesure d'émission sonore a été effectuée avec la lame de scie livrée en version standard.

Les valeurs ici indiquées ne tiennent pas compte d'une possible dispersion et ne peuvent être prises en compte pour la détermination du niveau d'émission sonore, car ce dernier varie en fonction de la durée d'utilisation, du type de travail et des conditions environnantes. Le niveau sonore nominal ne peut donc être évalué que chez l'utilisateur de la machine et ce, en fonction du cas.

### 2.5 Vibration

La vibration typique main-bras est inférieure à 2,5 m/s<sup>2</sup>.

### 2.6 Équipement standard

Scie circulaire portative K 55 cc complète avec :

1 lame de scie circulaire en carbure Ø 168 mm, 24 dents

1 couteau diviseur (épaisseur 1,2 mm)

1 outil de service dans la fixation attachée à la machine

1 notice d'emploi

1 livret « Consignes de sécurité »

1 mallette de transport seulement pour n° d'art. 918002, 918030, 918031, 918032

## 2.7 Dispositifs de sécurité



### Danger

Ces dispositifs étant nécessaires au fonctionnement fiable de la machine, il est interdit de les retirer ou de les ponter.

La machine est équipée des dispositifs de sécurité suivants :

- Capot protecteur supérieur fixe
- Capot protecteur inférieur mobile
- Grande plaque de base
- Poignées
- Couteau diviseur
- Dispositif de commande et frein
- Tubulure d'aspiration

## 2.8 Utilisation conforme

La scie circulaire portable est exclusivement destinée à la coupe longitudinale et transversale de bois massifs.

Les panneaux dérivés du bois tels que les panneaux de particules, les panneaux lattés et les panneaux MDF peuvent être également usinés. N'utiliser que des lames de scie conformes à EN 847-1.

Toute autre utilisation que celle précédemment décrite sera qualifiée de non conforme. La responsabilité du fabricant ne pourra pas être mise en cause en cas de dommages résultant d'une utilisation non conforme.

Pour utiliser la machine de façon conforme, respecter les conditions de fonctionnement, maintenance et entretien dictées par Mafell.

## 2.9 Autres risques



### Danger

Même dans le cadre de l'utilisation conforme et du respect des consignes de sécurité, certains risques résiduels émanent de l'utilisation.

- Contact avec la lame de scie dans la zone de la fente de translation sous la plaque de base.
- Contact lors du sciage, de la partie de lame se trouvant sous la pièce à travailler.
- Contact de pièces en rotation sur le côté : lame de scie, flasque de serrage, vis de flasque.
- Contrecoup de la machine lors du coincement dans la pièce à travailler.
- Rupture et éjection de la lame de scie ou de morceaux de la lame de scie.
- Contact avec les parties sous tension lors de l'ouverture du boîtier, si la fiche n'a pas été débranchée.
- Lésion de l'ouïe lors de travail long et continu sans protection acoustique.
- Émission de sciures de bois nuisant à la santé lors d'un travail long et continu sans aspiration.

## 3 Consignes de sécurité



### Danger

Toujours respecter les consignes de sécurité ainsi que les règlements de sécurité en vigueur dans le pays respectif de l'utilisateur !

### Instructions générales :

- Il est interdit à des enfants ou à des adolescents de se servir de la machine. Exception faite des adolescents en cours de formation et sous la surveillance d'un spécialiste compétent.
- Ne jamais travailler sans les dispositifs de protection consignés pour les opérations correspondantes à effectuer et ne rien modifier sur la machine qui puisse mettre la sécurité en cause.
- Lors de l'utilisation de la machine en plein air, il est recommandé de l'équiper d'un interrupteur de protection contre les courants de court-circuit.
- Les câbles ou les fiches détériorés doivent être remplacés sans retard.
- Éviter de plier le câble. En particulier, ne pas enrouler le câble autour de la machine pendant le transport et le stockage de la machine.

### **Ne doivent pas être utilisées :**

- Des lames de scie fissurées ou des lames de scie déformées.
- Des lames de scie en acier rapide fortement allié (HSS).
- Des lames de scie émoussées, occasionnant une surcharge du moteur.
- Des lames de scie dont le corps est plus épais que le couteau diviseur ou dont la largeur de coupe (avoyage) est inférieure à l'épaisseur du couteau diviseur.
- Des lames de scie pas appropriées à la vitesse de rotation à vide.

### **Instructions pour l'utilisation d'équipement de protection personnelle :**

- Toujours porter un protège-oreilles en travaillant.
- Toujours porter un masque de protection contre la poussière en travaillant.

### **Instructions pour l'opération :**

- Ne mettre les mains ni dans la zone de sciage, ni sur la lame de scie. Retenir de l'autre main la poignée supplémentaire ou le carter du moteur.
- Ne pas mettre les mains sous la pièce à travailler.
- Adapter la profondeur de coupe à l'épaisseur de la pièce à usiner.
- Ne jamais retenir la pièce à travailler d'une main ou d'une jambe. Bloquer la pièce à travailler sur une base stable.
- Ne tenir l'appareil qu'au niveau des poignées isolées en effectuant des travaux au cours desquels l'outil de coupe risquerait de sectionner des câbles électriques coudés ou le propre câble de l'appareil.
- Toujours utiliser une butée ou un guidage de bord droit pour la coupe longitudinale.
- Toujours utiliser des lames de scie ayant la dimension et l'alésage de fixation voulus (par ex. en forme d'étoile ou rond).
- Ne jamais utiliser de rondelles ou de vis de lames de scies endommagées ou incorrectes.
- Bien tenir la scie des deux mains et positionner les bras de manière à ce qu'ils puissent résister aux forces de rebond. Toujours se tenir sur le côté de la lame de scie et ne jamais se placer sur la même ligne que la lame de scie.

- Si la lame de scie se coince ou si le sciage est interrompu pour une autre raison, relâcher l'interrupteur marche-arrêt et retenir la scie dans la pièce à travailler, jusqu'à ce qu'elle soit complètement immobilisée. Ne jamais essayer de la dégager ou de la tirer en arrière hors de la pièce, tant que la lame de scie est en mouvement ou qu'elle risque de rebondir.
- Pour faire redémarrer une scie bloquée dans une pièce, centrer la lame de scie dans l'interstice de coupe et vérifier que les dents de la scie ne restent pas accrochées dans la pièce à travailler.
- Étayer les grands panneaux pour éviter le risque de contrecoup dû au coincement d'une lame de scie.
- Ne pas utiliser de lames de scie émoussées ou endommagées.
- Définir avant le sciage les réglages de la profondeur et de l'angle de coupe.
- Faire preuve d'une vigilance particulière en effectuant une coupe plongeante dans une zone dissimulée telle qu'un mur par exemple.
- Vérifier avant chaque utilisation si le capot protecteur inférieur ferme bien. Ne pas utiliser la scie, si le capot inférieur manque de mobilité et ne se ferme pas immédiatement. Ne jamais coincer ou attacher le capot protecteur inférieur en position ouverte.
- Vérifier le fonctionnement des ressorts du capot protecteur inférieur. Faire réparer l'appareil si le capot inférieur et les ressorts ne fonctionnent pas correctement.
- N'ouvrir le capot protecteur inférieur à la main que pour des coupes spéciales en plongée ou en équerre. Ouvrir le capot protecteur inférieur avec le levier de rappel et le relâcher dès que la lame de scie a pénétré dans la pièce à travailler.
- Ne pas poser la scie sur un établi ou sur le sol sans que la lame de scie ne soit protégée par le capot protecteur inférieur.
- Utiliser la lame de scie adaptée au couteau diviseur
- Ajuster le couteau diviseur comme décrit dans la notice d'emploi.
- Toujours utiliser le couteau diviseur, sauf pour les « coupes en plongée ».

- Pour que le couteau diviseur puisse être efficace, il ne doit pas se trouver dans l'interstice de sciage.
- Ne pas utiliser la scie avec un couteau diviseur tordu.
- Vérifier que la pièce à travailler ne contient pas de corps étrangers. Ne scier ni clous ni objets métalliques.

#### Instructions pour entretien et maintenance :

- Le nettoyage régulier de la machine et surtout des dispositifs de réglage et des guidages constitue un facteur de sécurité important.
- N'utiliser que des pièces détachées et des accessoires d'origine MAFELL. À défaut de quoi la garantie du constructeur n'est pas assurée et sa responsabilité est dérogée.

## 4 Équipement / Réglage

### 4.1 Raccordement au réseau

Avant la mise en marche, vérifier que la tension du réseau correspond bien à la tension indiquée sur la plaque signalétique de la machine.

### 4.2 Aspiration des copeaux



#### Danger

Les poussières nuisant à la santé doivent être aspirées à l'aide d'un aspirateur M.

Raccorder la machine à un dispositif d'aspiration externe approprié avant d'effectuer des travaux avec un fort dégagement de poussière. La vitesse de l'air doit être d'au moins 20 m/s.

Le diamètre intérieur du manchon d'aspiration 1 (ill. 3) est de 35 mm.

### 4.3 Choix de la lame

Pour obtenir une bonne qualité de coupe, utiliser un outil affûté et choisir une lame dans le tableau suivant, en fonction du matériau et de l'application :

#### Coupe de bois tendre ou dur, en particulier dans le sens longitudinal par rapport au sens des fibres :

- lame de scie circulaire en carbure  $\varnothing$  168 x 1,8 x 20 mm, 16 dents

#### Coupe longitudinale et transversale par rapport au sens des fibres du bois tendre ou dur :

- lame de scie circulaire en carbure  $\varnothing$  168 x 1,8 x 20 mm, 24 dents

#### Coupe de bois tendre ou dur, en particulier dans le sens transversal par rapport au sens des fibres :

- lame de scie circulaire en carbure  $\varnothing$  168 x 1,8 x 20 mm, 32 dents

#### Coupe « de précision » de bois tendre ou dur, en particulier dans le sens transversal par rapport au sens des fibres :

- lame de scie circulaire en carbure  $\varnothing$  168 x 1,8 x 20 mm, 56 dents

### 4.4 Changement de lame



#### Danger

Débrancher la fiche de secteur avant d'effectuer des travaux de maintenance.

- Actionner le poussoir 2 (ill. 2) et tirer le levier de blocage 3 (ill. 2) vers le haut. L'arbre de scie est maintenant bloqué et le levier interrupteur verrouillé.
- Desserrer la vis de bride 5 (ill. 3)  **dans le sens inverse des aiguilles d'une montre**  à l'aide de la clé mâle à six pans 4 (support ill. 3). Retirer maintenant la vis ainsi que la bride de serrage avant 6 (ill. 3).
- Après l'ouverture du capot mobile, la lame de scie peut être retirée.
- Les brides de serrage doivent être exemptes de particules adhérentes.
- Lors de la mise en place de la lame de scie, faire attention au sens de rotation.
- Remettre la bride de serrage en place, introduire la vis de bride et la serrer en la tournant  **dans le sens des aiguilles d'une montre** .

### 4.5 Couteau diviseur



#### Danger

Débrancher la fiche de secteur avant d'effectuer des travaux de maintenance.

Le couteau diviseur 7 (ill. 3) empêche le coincement de la lame de scie lors de la coupe longitudinale. L'écart correct par rapport à la lame de scie est représenté dans l'(ill. 4).

- Pour le réglage, desserrer la vis 8 (ill. 3) à l'aide de la clé mâle à six pans 4 livrée (ill. 3).
- Régler le couteau diviseur en le décalant dans sa fente longitudinale et serrer ensuite la vis de nouveau à fond.

## 5 Fonctionnement

### 5.1 Mise en service

La présente notice d'emploi doit être portée à la connaissance du personnel chargé de travailler avec la machine, une attention particulière devant être accordée au chapitre « consignes de sécurité ».

### 5.2 Marche / arrêt

- **Mise en marche :** Presser le blocage d'enclenchement 9 (ill. 2) pour le déverrouillage vers l'avant. Actionner ensuite la détente d'interrupteur 10 (ill. 2) en maintenant le blocage d'enclenchement appuyé.

Vu qu'il s'agit d'un interrupteur sans blocage, la machine ne fonctionne que tant que cette détente d'interrupteur est actionnée.

- **Arrêt :** pour l'arrêt, relâcher la détente d'interrupteur 10 (ill. 2). La durée de décélération de la lame de scie est limitée à environ 1 à 2 secondes, grâce au frein automatique incorporé. Le blocage d'enclenchement redevient actif et protège la scie circulaire portative contre tout enclenchement involontaire.

### 5.3 Éclairage



#### Attention !

Ne pas fixer la lampe allumée du regard !

L'outil électrique est équipé d'un module d'éclairage 21 (ill. 5).

Le module d'éclairage est alimenté pendant un certain temps, lors de la mise en marche de la machine et est ensuite opérationnel.

Lorsqu'il est prêt à fonctionner, le module d'éclairage coupe automatiquement l'éclairage lors du mouvement de la machine ou l'éteint en cas d'immobilisation prolongée.

### 5.4 Réglage de la profondeur de coupe

La profondeur de coupe peut être réglée progressivement dans une plage de 0 à 55 mm.

**Procéder pour cela de la manière suivante :**

- Desserrer le levier de serrage 12 (ill. 1).
- Régler la profondeur de coupe à l'aide du levier à plonger 13 (ill. 1).
- La profondeur de coupe réglée peut être relevée sur l'échelle graduée 14 (ill. 1). Le bord chanfreiné du levier à plonger sert pour cela d'indicateur.
- Resserrer le levier de serrage 12 (ill. 1).



Toujours régler la profondeur de coupe de manière à ce qu'elle ait jusqu'à 2 à 5 mm de plus environ que l'épaisseur du matériau à couper.

### 5.5 Réglage pour coupes inclinées

Pour les coupes biaisées, le groupe de sciage peut être réglé sur un angle quelconque de 0 ° à 45°.

- Pour la position inclinée, amener la machine en position initiale et l'étayer de manière à ce que le groupe de sciage puisse être pivoté.
- Desserrer le levier 15 (ill. 1).
- Régler l'angle en fonction de la graduation sur le segment à incliner.
- Serrer ensuite le levier 15 (ill. 1) à fond.

### 5.6 Coupes en plongée



#### Danger

Risque de contrecoup en coupe plongeante ! Avant la plongée, aligner le bord arrière de la plaque de base de la machine par rapport à une butée fixée sur la pièce à usiner fixée. Bien retenir la machine au niveau de la poignée, lors de la plongée, et la faire progresser doucement vers l'avant !

- Desserrer le levier de serrage 12 (ill. 1) et régler la machine dans la position supérieure à l'aide du levier à plonger 13 (ill. 1).
- Ouvrir complètement le capot mobile à l'aide du levier 16 (ill. 1), de manière à ce que la machine puisse être posée sur la pièce à usiner. La lame de scie se trouve alors libre au-dessus du bois et peut être alignée par rapport au tracé.
- Mettre la machine en marche et presser le levier à plonger 13 (ill. 1) vers le bas. Ceci permet à la lame de scie de plonger à la verticale dans la pièce à usiner. Relever alors la profondeur de pénétration sur l'échelle graduée 14 (ill. 1). Le couteau diviseur s'écarte vers le haut lors de la plongée. En progressant, la machine libère l'interstice en aval de la lame de scie, de sorte que le couteau diviseur reprend sa position normale.

### 5.7 Sciage d'après tracé

L'indicateur de tracé mobile 19 (ill. 1) s'adapte également aux coupes biaisées. Le bord de traçage correspond au côté intérieur de la lame de scie. Pour les coupes biaisées, le tracé peut être vu par l'ouverture pratiquée dans le côté gauche du capot de protection supérieur (flèche, ill. 1).

- Retenir la machine au niveau des poignées et poser la partie avant de la plaque de base sur la pièce à travailler.
- Mettre la scie circulaire portable en marche (voir le chapitre 5.2) et faire avancer régulièrement la machine dans le sens de la coupe.
- À l'issue de la coupe, arrêter la scie en relâchant la détente d'interrupteur 10 (ill.2).

### 5.8 Sciage avec le guide parallèle

Le guide parallèle sert au sciage parallèle par rapport à un chant présent. Le guide peut être posé aussi bien à gauche qu'à droite de la machine. La plage de coupe sur le côté droit est de 33 - 130 mm (indicateur de lecture « X », ill. 1) et sur le côté gauche de 163 - 300 mm (bord de lecture sur le bord indicateur « Y » ill. 1). Dans la plage de 163 - 220 mm, la machine doit être réglée de 10 mm environ vers le haut, pour

que la butée puisse être poussée sous le carter du moteur.

- Après le desserrage des vis à ailettes 20 (ill. 2), il est possible de régler la largeur de coupe en décalant la butée en conséquence et en resserrant de nouveau les vis à ailettes à fond.

En outre, si on le retourne simplement (le plan de guidage pour l'arête de la pièce à travailler étant dirigé vers le haut), le guide parallèle peut également servir de double appui pour améliorer le guidage de la scie circulaire portable. La machine peut être alors guidée le long d'un guidage fixé sur la pièce à usiner.

### 5.9 Travail avec le rouleau-guide

Le rouleau-guide sert à travailler parallèlement à un bord déjà présent. Le guide peut être posé aussi bien à gauche qu'à droite de la machine. La plage de coupe est d'environ 12 à 40 mm sur le côté droit et d'environ 30 à 210 mm sur le côté gauche.

- Après le desserrage des vis à ailettes 20 (ill. 2), il est possible de régler la largeur de coupe en décalant la butée en conséquence et en resserrant de nouveau les vis à ailettes à fond.

## 6 Entretien et maintenance



### Danger

Débrancher la fiche de secteur avant d'effectuer des travaux de maintenance.

Les machines MAFELL sont conçues pour fonctionner avec très peu d'entretien.

Les roulements à billes utilisés sont graissés à vie. Après une longue période d'utilisation, nous recommandons de faire réviser la machine par un service après-vente MAFELL agréé.

N'utiliser pour tous les points de graissage que notre graisse spéciale référence 049040 (boîte d'1 kg).

### 6.1 Stockage

Nettoyer soigneusement la machine, si elle ne doit pas être utilisée pendant une période prolongée. Vaporiser les pièces métalliques mises à nu d'un produit de protection contre la rouille.



## 7 Élimination des défauts



### Danger

La détermination des causes de dérangements présents et leur élimination exigent toujours une attention et précaution particulières. Débrancher la fiche au préalable !

Les dérangements les plus fréquents et leurs causes sont décrits ci-après. Pour tout autre dérangement, veuillez contacter votre concessionnaire ou directement le service après-vente MAFELL.

Dérangement	Cause	Élimination
Impossible de mettre la machine en marche	Absence de tension du réseau	Contrôler l'alimentation en tension
	Fusible de secteur défectueux	Remplacer le fusible
	Balais de charbon usés	Amener la machine à un service après-vente MAFELL
La machine s'arrête pendant la coupe	Panne de secteur	Vérifier les fusibles du secteur
	Machine surchargée	Réduire la vitesse d'avance
La lame se coince en avançant la machine	Avance trop rapide	Réduire la vitesse d'avance
	Lame émoussée	Relâcher immédiatement l'interrupteur. Dégager la machine de la pièce à travailler et changer la lame de scie
	Tensions dans la pièce à travailler	
	Mauvais guidage de la machine	Utiliser le guide parallèle
	Surface irrégulière de la pièce à travailler	Niveler la surface
Traces de brûlure au niveau des points de coupe	Lame de scie émoussée ou inappropriée au travail	Changer la lame de scie
Sortie de copeaux obstruée	Bois trop humide	
	Travail trop long sans aspiration	Raccorder la machine à une installation d'aspiration externe, p. ex. aspirateur mobile pour la sciure

## 8 Accessoires supplémentaires

- Lame de scie en carbure Ø 168 x 1,8 x 20, 16 dents (coupe longitudinale) Réf. 092 476
- Lame de scie en carbure Ø 168 x 1,8 x 20, 24 dents (coupes longitudinales et transversales) Réf. 092 478
- Lame de scie en carbure Ø 168 x 1,8 x 20, 32 dents (coupe transversale) Réf. 092 480
- Lame de scie en carbure Ø 168 x 1,8 x 20, 56 dents (coupe de précision) Réf. 092 482
- Règle de guidage F80, 800 mm de long Réf. 204 380
- Règle de guidage F110, 1100 mm de long Réf. 204 381
- Règle de guidage F160, 1600 mm de long Réf. 204 365
- Règle de guidage F110, 2100 mm de long Réf. 204 382
- Règle de guidage F310, 3100 mm de long Réf. 204 383
- Butée d'équerre F-WA Réf. 205 357
- Accessoires pour le rail de guidage :
  - Serre-joints F-SZ100MM (2 pces) Réf. 205 399
  - Pièce de raccordement F-VS Réf. 204 363
  - Lot système de guidage F160 Réf. 204 626
- Kit lot système de guidage F80/160 avec butée d'équerre, comprenant : F80 + F160 + pièce de raccordement + butée d'équerre + 2 serre-joints + lot système de guidage Réf. 204 749
- Kit lot système de guidage F160/160 comprenant : 2 x F160 + pièce de raccordement + 2 serre-joints + lot système de guidage Réf. 204 805
- Pare-rebond F-RS Réf. 202 867
- Rouleau-guide UA Réf. 206 073
- Guide parallèle K55-PA Réf. 206 825

## 9 Schéma éclaté et liste de pièces de rechange

Les informations correspondantes, relatives aux pièces de rechange, se trouvent sur notre page web : [www.mafell.com](http://www.mafell.com)

**Indice**

1	Legenda .....	36
2	Informazioni sul prodotto .....	36
2.1	Informazioni sul fabbricante .....	36
2.2	Identificazione della macchina .....	36
2.3	Dati tecnici .....	37
2.4	Informazioni sull'emissione di rumori .....	37
2.5	Informazioni sulle vibrazioni .....	37
2.6	Volume di fornitura .....	37
2.7	Dispositivi di sicurezza .....	38
2.8	Impiego conforme alla destinazione .....	38
2.9	Rischi residui .....	38
3	Avvertenze di sicurezza .....	38
4	Allestimento / Regolazione .....	40
4.1	Collegamento a rete .....	40
4.2	Aspirazione dei trucioli .....	40
4.3	Scelta della lama da taglio .....	40
4.4	Sostituzione della lama da taglio .....	40
4.5	Cuneo divaricatore .....	40
5	Funzionamento .....	41
5.1	Messa in funzione .....	41
5.2	Accensione e spegnimento .....	41
5.3	Luce .....	41
5.4	Regolazione della profondità di taglio .....	41
5.5	Regolazione per tagli obliqui .....	41
5.6	Tagli a tuffo .....	41
5.7	Taglio su profilo .....	42
5.8	Taglio con battuta parallela .....	42
5.9	Lavorare con battuta d'appoggio inferiore .....	42
6	Manutenzione e riparazione .....	42
6.1	Immagazzinaggio .....	42
7	Eliminazione dei guasti .....	43
8	Accessori speciali .....	44
9	Disegno esploso e distinta dei ricambi .....	44

## 1 Legenda



**Questo simbolo si trova dovunque siano riportate avvertenze sulla Vostra sicurezza.**

In caso di mancata osservanza possono conseguire seri infortuni.



**Questo simbolo contrassegna una situazione potenzialmente dannosa.**

Se essa non viene evitata, il prodotto o oggetti nelle sue vicinanze possono essere danneggiati.



Questo simbolo contrassegna suggerimenti e altre utili informazioni per gli utilizzatori.

## 2 Informazioni sul prodotto

per macchine con N. articolo 918001, 918002, 918020, 918022, 918025, 918030, 918031 oppure 918032

### 2.1 Informazioni sul fabbricante

MAFELL AG, Beffendorfer Straße 4, D-78727 Oberndorf / Neckar, Telefon +49 (0)7423/812-0, fax +49 (0)7423/812-218

### 2.2 Identificazione della macchina

Tutti i dati necessari per l'identificazione della macchina sono riportati sulla targhetta identificatrice.

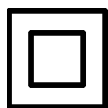

Classe di protezione II



Marchio CE che attesta la conformità ai requisiti fondamentali di sicurezza e di salute come da Allegato I della Direttiva Macchine.



Solo per i paesi UE

Non smaltire apparecchi elettrici insieme ai rifiuti domestici!

Secondo la direttiva europea 2002/96/CE sugli apparecchi elettrici ed elettronici in disuso ed alla sua attuazione in diritto nazionale, gli attrezzi elettrici da smaltire devono essere raccolti e riciclati in maniera differenziata.



Si prega di leggere attentamente queste istruzioni per l'uso per ridurre al massimo il rischio di ferirsi durante l'uso della macchina.

### 2.3 Dati tecnici

Motore universale con soppressione dei disturbi / interferenze TV	230 V~ 50 Hz	240 V~ 60 Hz	110 V~ 50 Hz	120 V~ 60 Hz
Potenza assorbita (carico normale)	1300 W		1300 W	1300 W
Corrente a carico normale	6,0 A		12,5 A	11,6 A
Velocità della lama da taglio a vuoto	5700 min <sup>-1</sup>			
Velocità della lama da taglio con carico normale	3300 min <sup>-1</sup>			
Profondità di taglio 0°/30°/45°	58 / 56 / 48 mm			
Gruppo di taglio orientabile	0°– 45°			
Diametro della lama di taglio max./min.	168 /157 mm			
Spessore massimo del corpo di base della lama di taglio	1,2 mm			
Larghezza di taglio dell'utensile	1,8 mm			
Foro d'inserimento della lama di taglio	20 mm			
Diametro del bocchettone di aspirazione	35 mm			
Peso senza cavo elettrico, senza battuta parallela	4,1 kg			
Dimensioni (larghezza x lunghezza x altezza)	234 x 330 x 258 mm			

### 2.4 Informazioni sull'emissione di rumori

I valori di rumorosità determinati secondo EN 60745-1 ed EN 60745-2-5 sono:

	<b>Livello di potenza sonora</b>	<b>Valore riferito al posto di lavoro</b>
A vuoto	103 dB (A)	93 dB (A)
Lavorazione	104 dB (A)	91 dB (A)

La misurazione della rumorosità è stata effettuata con la lama da taglio fornita di serie.

I valori riportati non tengono in considerazione possibili differenze nell'ambito della produzione di serie e non sono idonei per la determinazione del livello di immissione acustica, in quanto esso oscilla in funzione del tempo d'uso, della lavorazione in atto e degli agenti ambientali. Il livello di immissione acustica può dunque essere determinato solamente caso per caso dall'utilizzatore della macchina.

### 2.5 Informazioni sulle vibrazioni

L'oscillazione tipica mano-braccio è minore di 2,5 m/s.<sup>2</sup>

### 2.6 Volume di fornitura

Sega circolare portatile K 55 cc completa con:

1 lama da taglio circolare in metallo duro Ø 168 mm, 24 denti

1 cuneo divaricatore (spessore 1,2 mm)

1 utensile d'uso alloggiato nel supporto della macchina

1 manuale di istruzioni per l'uso

1 libretto „Avvertenze di sicurezza“

1 cassa di trasporto solo per N. art. 919002, 919030, 919031, 919032

## 2.7 Dispositivi di sicurezza



### Pericolo

I dispositivi descritti sono indispensabili per il funzionamento sicuro della macchina e non devono essere rimossi o manomessi.

La macchina è dotata dei seguenti dispositivi di sicurezza:

- cappa protettiva superiore fissa
- cappa protettiva inferiore mobile
- ampio piano di appoggio
- manici
- cuneo divaricatore
- dispositivo di commutazione e freno
- bocchettone di aspirazione

## 2.8 Impiego conforme alla destinazione

La sega circolare è destinata esclusivamente al taglio longitudinale e trasversale di legno massiccio.

Si possono tagliare anche tavole di legno come pannelli di truciolato, paniforti e pannelli MDF. Usare lame da taglio approvate secondo EN 847-1.

Ogni altro tipo di uso di quello descritto sopra viene considerato non consentito. Il produttore non risponde per danni derivanti da un uso di tale tipo.

Per usare la macchina conforme alla sua destinazione d'uso è necessario osservare le condizioni di esercizio, di manutenzione e di riparazione prescritte da Mafell.

## 2.9 Rischi residui



### Pericolo

Nonostante l'uso conforme alla destinazione e l'osservanza delle disposizioni di sicurezza restano dei rischi residui causati dall'uso previsto.

- Contatto con la lama da taglio in corrispondenza dell'apertura al di sotto del piano di appoggio.
- In fase di taglio, contatto con la parte della lama da taglio sporgente da sotto al pezzo.
- Contatto con le parti girevoli dal lato: lama da taglio, flangia di serraggio e vite della flangia.
- Contraccolpo della macchina in caso di inceppamento nel pezzo.
- Rottura e fuoriuscita della lama da taglio o di sue parti.
- Contatto con pezzi sotto tensione con alloggiamento aperto e spina elettrica non estratta.
- Danneggiamento dell'udito in caso di lavori prolungati senza cuffie protettive.
- Emissione di polveri di legno nocive alla salute in caso di lavoro prolungato senza impianto di aspirazione.

## 3 Avvertenze di sicurezza



### Pericolo

Osservate sempre le seguenti avvertenze di sicurezza e le disposizioni di sicurezza vigenti nel paese di utilizzazione!

### Avvertenze di carattere generale:

- È assolutamente vietato che questa macchina venga usata da bambini o da ragazzi. Fanno eccezione giovani sotto la sorveglianza di personale esperto ai fini di istruzione.
- Non lavorate mai senza i dispositivi di protezione prescritti per il lavoro in questione e non modificate nessun componente della macchina che ne possa compromettere la sicurezza.
- Se si usa la macchina all'aperto si raccomanda l'uso di un interruttore magnetotermico di sicurezza per correnti di guasto.
- Cavi o spine difettosi devono essere sostituiti immediatamente.
- Evitate di schiacciare o piegare fortemente il cavo. Non avvolgete il cavo intorno alla macchina, soprattutto durante il trasporto e l'immagazzinaggio della macchina.

### **È vietato utilizzare:**

- lame da taglio crepate e lame dalla forma alterata;
- lame da taglio in acciaio rapido altamente legato (lame in acciaio superrapido);
- lame da taglio che non tagliano a causa dell'eccessiva sollecitazione del motore;
- lame da taglio con uno spessore del corpo di base maggiore o con una larghezza di taglio minore dello spessore del cuneo divaricatore;
- lame da taglio non adatte per la velocità della lama a vuoto.

### **Avvertenze per l'impiego di dispositivi di protezione individuali:**

- Indossare sempre una protezione dell'udito durante i lavori.
- Indossare sempre una mascherina antipolvere durante i lavori.

### **Avvertenze relative al servizio:**

- Non avvicinate le mani alla zona della sega e della lama. Con la seconda mano afferrate l'impugnatura supplementare o l'alloggiamento del motore.
- Non mettete le mani sotto il pezzo.
- Adattate la profondità di taglio allo spessore del pezzo.
- Non afferrate mai il pezzo con la mano né appoggiatelo sulla gamba. Assicurate il pezzo su un appoggio stabile.
- Afferrate l'apparecchio solo dai manici isolati quando si eseguono lavori in cui l'utensile di taglio potrebbe venire a contatto con dei cavi elettrici nascosti o con il cavo di alimentazione dell'apparecchio stesso.
- Utilizzate sempre un elemento di battuta o una guida dritta per bordi per effettuare tagli longitudinali.
- Utilizzate solo lame di grandezza adatta e con foro di inserimento adeguato (ad esempio a stella o circolare).
- Non utilizzate mai rondelle o viti della lama danneggiate o non adatte.
- Afferrate la sega con entrambe le mani e portate le braccia in una posizione adatta a resistere alle forze di contraccolpo. Tenetevi sempre di lato

rispetto alla lama e non portate mai il corpo su la stessa linea della lama.

- Se la lama si inceppa o se si interrompe il lavoro per un altro motivo, rilasciate l'interruttore e mantenete la sega ferma nel materiale fino all'arresto completo della lama. Non tentate mai di togliere la sega dal pezzo o di tirarla indietro mentre la lama è ancora in movimento o si potrebbe verificare un contraccolpo.
- Per riavviare una sega la cui lama si trova ancora nel pezzo, centrate la lama nella fessura di taglio e controllate se i denti della lama si sono bloccati nel pezzo.
- Sostenete pannelli di grandi dimensioni per ridurre il rischio di contraccolpo a causa dell'inceppamento della lama.
- Non utilizzate lame che non tagliano o che sono danneggiate.
- Prima di iniziare a segare serrate a fondo gli elementi per la regolazione di profondità e di angolo di taglio.
- Usate la massima prudenza per eseguire un "taglio ad immersione" in una zona nascosta o non in vista, ad esempio in una parete.
- Prima di ogni uso controllate se la cappa protettiva inferiore si chiude correttamente. Non utilizzate la sega se la cappa protettiva inferiore non è mobile liberamente e se non si chiude subito. Non bloccate né legate mai la cappa protettiva inferiore in posizione aperta.
- Verificate il funzionamento della molla per la cappa protettiva inferiore. Fate sottoporre l'apparecchio a manutenzione se la cappa protettiva inferiore e la molla non dovessero funzionare correttamente.
- Aprite a mano la cappa protettiva inferiore solo per tagli particolari, ad esempio per "tagli ad immersione o ad angolo". Aprite la cappa protettiva inferiore con la leva di ritorno e rilasciate la leva appena la lama è penetrata nel pezzo.
- Non collocate la sega su un banco di lavoro o a terra se la cappa protettiva inferiore non copre la lama.
- Utilizzare la lama adatta al cuneo divaricatore.
- Regolate il cuneo divaricatore come descritto nelle istruzioni per l'uso.
- Utilizzate sempre il cuneo divaricatore, eccetto per "tagli ad immersione".

- Per poter agire il cuneo divaricatore deve trovarsi nella fessura di taglio.
- Non utilizzate la sega se il cuneo divaricatore è piegato.
- Controllate che nel pezzo non vi siano corpi estranei. Non tagliate in pezzi metallici quali chiodi, ecc.

#### Avvertenze circa la manutenzione e riparazione:

- Un importante fattore di sicurezza consiste nella regolare pulizia della macchina, soprattutto quella dei dispositivi di regolazione e delle guide.
- Devono essere utilizzati solo pezzi di ricambio ed accessori originali MAFELL. In caso contrario la garanzia decade; il produttore non risponde per eventuali guasti.

## 4 Allestimento / Regolazione

### 4.1 Collegamento a rete

Prima della messa in funzione verificate che la tensione di rete corrisponda a quella riportata sulla targhetta identificatrice della macchina.

### 4.2 Aspirazione dei trucioli



#### Pericolo

Polveri nocive alla salute devono essere aspirate con un aspiratore della classe M.

Durante tutti i lavori in cui viene prodotta molta polvere, occorre collegare la macchina ad un idoneo dispositivo di aspirazione esterno. La velocità dell'aria deve essere di almeno 20 m/s.

Il diametro interno del bocchettone di aspirazione 1 (Fig.3) è di 35 mm.

### 4.3 Scelta della lama da taglio

Per ottenere una buona qualità di taglio è necessario usare una lama da taglio affilata e scegliere un tipo di lama adatta al materiale e all'impiego dalla seguente tabella:

#### Taglio di legno dolce e duro specialmente lungo la direzione delle fibre:

- Lama da taglio circolare in metallo duro Ø 168 x 1,8 x 20 mm, 16 denti

#### Taglio di legno dolce e duro in senso trasversale e longitudinale alla direzione delle fibre:

- Lama da taglio circolare in metallo duro Ø 168 x 1,8 x 20 mm, 24 denti

#### Taglio di legno dolce e duro specialmente in senso trasversale a quello delle fibre:

- Lama da taglio circolare in metallo duro Ø 168 x 1,8 x 20 mm, 32 denti

#### Tagliare legno morbido e duro specialmente in senso trasversale a quello delle fibre „Tagli fini“:

- Lama da taglio circolare in metallo duro Ø 168 x 1,8 x 20 mm, 56 denti

### 4.4 Sostituzione della lama da taglio



#### Pericolo

Tirate la spina elettrica prima di iniziare i lavori di manutenzione.

- Premere il pulsante 2 (Fig. 2) e tirare la leva di blocco 3 (Fig. 2) in alto. L'albero della sega è quindi fissato e la leva di accensione bloccata.
- Con la chiave esagonale 4 (supporto Fig. 3) svitare la vite della flangia 5 (Fig. 3) in **senso antiorario**. Quindi rimuovere le vite e la flangia di serraggio anteriore 6 (Fig. 3).
- Quindi ora dopo aver aperto la cappa di protezione mobile potete rimuovere la lama di taglio.
- Le flange di serraggio devono essere prive di residui attaccati.
- Osservate il senso di rotazione durante l'inserimento della lama da taglio.
- **Successivamente inserite la flangia di serraggio, applicate le vite della flangia e stringetela girandola in senso orario.**

### 4.5 Cuneo divaricatore



#### Pericolo

Tirate la spina elettrica prima di iniziare i lavori di manutenzione.

Il cuneo divaricatore 7 (Fig. 3) impedisce che la lama della sega s'incestra durante il taglio longitudinale. La corretta distanza verso la lama di taglio è raffigurata nella (Fig. 4).



- Per lo spostamento, allentare la vite 8 (Fig. 3) con il cacciavite per esagoni 4 (Fig. 3) in dotazione.
- Spostare il cuneo divaricatore muovendolo nella sua fessura longitudinale e poi serrare di nuovo la vite.

## 5 Funzionamento

### 5.1 Messa in funzione

Tutte le persone addette all'uso della macchina devono conoscere le presenti istruzioni per l'uso ed in particolare essere edotte circa il contenuto del capitolo "Avvertenze di sicurezza".

### 5.2 Accensione e spegnimento

- **Accensione:** Per sbloccarlo, premere il blocco di accensione 9 (Fig. 2) in avanti. Poi con blocco di accensione premuto azionare il pulsante a levetta 10 (Fig. 2).

Trattandosi di un interruttore senza arresto, la macchina funziona solamente finché lo stesso resta premuto.

- **Spegnimento:** Per spegnere, rilasciare il pulsante a levetta 10 (Fig. 2). Attraverso il freno automatico installato, il tempo d'inerzia della lama di sega viene delimitato a circa 1 - 2 s. Il blocco di accensione viene attivato automaticamente bloccando la sega circolare portatile e rendendo impossibile un'accensione accidentale.

### 5.3 Luce



#### Attenzione

Non fissare la lampada accesa!

L'utensile elettrico è dotato di un modulo luce 21 (Fig. 5).

Con l'accensione della macchina, il modulo luce viene alimentato per un determinato tempo ed è poi pronto all'uso.

In modalità di pronto, il modulo luce si accende automaticamente al movimento della macchina oppure si spegne dopo un lungo fermo macchina.

### 5.4 Regolazione della profondità di taglio

La profondità di taglio può essere regolata in modo continuo tra 0 e 55 mm.

**Per regolare la profondità di taglio procedete nel seguente modo:**

- Allentate la leva di serraggio 12 (Fig. 1).
- Impostare la profondità di taglio con la leva d'immersione 13 (Fig. 1).
- La profondità impostata è leggibile sulla scala 14 (Fig. 1). Come indicatore (lancetta) viene utilizzato lo spigolo smussato della leva d'immersione.
- Serrare di nuovo la leva di serraggio 12 (Fig. 1).



Regolate sempre la profondità di taglio circa da 2 a 5 mm superiore allo spessore di materiale da tagliare.

### 5.5 Regolazione per tagli obliqui

°°Il gruppo di taglio può essere regolato per i tagli obliqui su qualsiasi angolo desiderato tra 0 e 45.

- Per inclinare la macchina portatela in posizione iniziale ed appoggiatela in modo tale da poter girare il gruppo sega.
- Allentare la leva 15 (Fig. 1).
- Regolate l'angolo desiderato indicato sulla scala presente sul segmento inclinabile.
- Infine serrare la leva 15 (Fig. 1).

### 5.6 Tagli a tuffo



#### Pericolo

Pericolo di contraccolpo durante l'esecuzione di tagli a tuffo! Prima di eseguire dei tagli a tuffo è necessario appoggiare la macchina con il bordo posteriore del piano di appoggio ad una battuta fissata al pezzo in lavorazione. Durante il taglio a tuffo tenete ben ferma la macchina per il manico e spingetela leggermente in avanti!

- Allentare la leva di serraggio 12 (Fig. 1) e con la leva d'immersione 13 (Fig. 1) impostare la macchina nella posizione più alta.
- Con la leva di tiraggio 16 (Fig. 1) aprire completamente la cappa di protezione mobile, in modo la macchina possa essere appoggiata sul pezzo da lavorare. La lama di taglio ora è posizionata libera sopra il materiale e può essere allineata per la tracciatura.
- Accendere la macchina e premere la leva d'immersione 13 (Fig. 1) verso il basso. Con ciò la lama da taglio s'immerge verticalmente nel pezzo da lavorare. Durante ciò leggere la profondità d'immersione sulla scala 14 (Fig. 1). Mentre la lama penetra nel legno, il cuneo divaricatore scompare rientrando completamente verso l'alto. Non appena la macchina avanza e si libera la fessura dietro alla lama, il cuneo divaricatore torna nella sua normale posizione.

### 5.7 Taglio su profilo

L'indicatore di tracciatura mobile 19 (Fig. 1) si adegua automaticamente anche per tagli obliqui. Lo spigolo di tracciatura corrisponde al lato interno della sega di taglio. Per tagli obliqui, la tracciatura può essere vista attraverso l'apertura sul lato sinistro della cappa di protezione superiore (freccia, Fig. 1).

- Tenere la macchina ferma per i manici e appoggiare la parte anteriore del piano di appoggio sul pezzo da lavorare.
- Accendete la sega circolare (vedi capitolo 5.2) e spingetela uniformemente in direzione di taglio.
- Dopo aver terminato il taglio spegnere la sega rilasciando subito la leva di accensione 10 (Fig. 2).

### 5.8 Taglio con battuta parallela

La battuta parallela consente il taglio parallelo rispetto ad un bordo preesistente. La battuta può essere montata sia sul lato destro che sinistro della macchina. A ciò, il range di taglio sul lato destro è di 33 - 130 mm (lancetta „X“ Fig. 1) e sul lato sinistro di 163 - 300 mm (spigolo di lettura allo spigolo indicatore „Y“ Fig. 1). Nel range di 163 mm la macchina deve essere portata di circa 10 mm

in alto, affinché la battuta possa essere spinta sotto il carter del motore.

- Allentando le viti ad alette 20 (Fig. 2) potete regolare la larghezza di taglio, spostando corrispondentemente la battuta e poi serrando di nuovo le viti ad alette.

Inoltre, tramite una sua semplice rotazione, la battuta parallela può essere utilizzata anche come superficie di appoggio doppia (la superficie di guida per il bordo del pezzo è rivolta verso l'alto) per poter condurre meglio la sega circolare portatile. Quindi la macchina può essere guidata lungo una guida fissata sul pezzo da lavorare.

### 5.9 Lavorare con battuta d'appoggio inferiore

La battuta inferiore serve per la segatura parallela ad un bordo già presente. La battuta può essere montata sia sul lato destro che sinistro della macchina. A ciò, il range di taglio sul lato destro è di circa 12 - 40 mm e sul lato sinistro di circa 30 - 210 mm.

- Allentando le viti ad alette 20 (Fig. 2) potete regolare la larghezza di taglio, spostando corrispondentemente la battuta e poi serrando di nuovo le viti ad alette.

## 6 Manutenzione e riparazione



### Pericolo

Tirate la spina elettrica prima di iniziare i lavori di manutenzione.

Le macchine MAFELL sono costruite in maniera da richiedere una manutenzione ridotta.

I cuscinetti a sfera utilizzati sono lubrificati a vita. Dopo lunghi periodi di esercizio raccomandiamo di lasciar revisionare o controllare la macchina da un centro di assistenza clienti autorizzato MAFELL.

Per tutti i punti di lubrificazione utilizzate solo il nostro grasso speciale, n° d'ordine 049040 (barattolo da 1 kg).

### 6.1 Immagazzinaggio

Se la macchina non viene usata per lungo tempo, deve essere pulita accuratamente. Spruzzate dell'antiruggine sulle parti di metallo lucide.

## 7 Eliminazione dei guasti



### Pericolo

L'accertamento delle cause dei seguenti disturbi e la loro eliminazione richiedono sempre la massima attenzione e cautela. Prima di procedere a qualsiasi intervento, estrarre sempre la spina elettrica!

Di seguito sono riportati alcuni dei disturbi più frequenti e le rispettive cause. In caso di disturbi differenti, rivolgetevi al vostro rivenditore o direttamente al servizio di assistenza MAFELL.

Disturbo	Causa	Rimedio
La macchina non si accende	Manca la tensione	Controllare l'alimentazione della tensione
	Fusibile guasto	Sostituire il fusibile
	Spazzole a carbone usurate	Consegnare la macchina ad un centro di assistenza clienti MAFELL
La macchina si ferma durante il taglio	Mancanza di alimentazione di rete	Controllare gli interruttori o i fusibili del circuito elettrico
	Sovraccarico della macchina	Ridurre la velocità di avanzamento
Inceppamento della lama da taglio durante l'avanzamento della macchina	Eccessivo avanzamento	Ridurre la velocità di avanzamento
	Lama di taglio senza filo	Rilasciare immediatamente l'interruttore. Rimuovere la macchina dal pezzo in lavorazione e sostituire la lama
	Tensioni nel pezzo in lavorazione	
	Conduzione non corretta e lineare della macchina	Applicare la battuta parallela
	Pezzo in lavorazione dalla superficie non piana	Appianare la superficie
Bruciature in corrispondenza dei tagli	Lama non idonea al tipo di taglio o senza filo	Sostituire la lama
Espulsore trucioli intasato	Legno troppo umido	
	Taglio prolungato senza aspirazione	Collegare la macchina ad un aspiratore esterno, p. es. un piccolo aspiratore portatile

## 8 Accessori speciali

- Lama di taglio in metallo duro Ø 168 x 1,8 x 20, 16 denti (taglio longitudinale) N. d'ordinazione 092 476
- Lama di taglio in metallo duro ø 168 x 1,8 x 20, 24 denti (taglio longitudinale e trasversale) N. d'ordinazione 092 478
- Lama di taglio in metallo duro ø 168 x 1,8 x 20, 32 denti (taglio trasversale) N. d'ordinazione 092 480
- Lama per sega in metallo duro Ø 168 x 1,8 x 20 mm, 56 denti (taglio fine) N. d'ordinazione 092 482
- Guida F80, lunghezza 800 mm n° d'ordine 204 380
- Guida F110, lunghezza 1100 mm n° d'ordine 204 381
- Guida F160, lunghezza 1600 mm n° d'ordine 204 365
- Guida F210, lunghezza 2100 mm n° d'ordine 204 382
- Guida F310, lunghezza 3100 mm n° d'ordine 204 383
- Battuta angolare F-WA N. d'ordine 205 357
- Accessori per la guida:
  - Morsetto F-SZ100MM (2 pz.) n° d'ordine 205 399
  - Guinto di unione F-VS n° d'ordine 204 363
  - Borsa per barra guida F160 n° d'ordine 204 626
- Kit borsa per barra guida F80/160 con battuta angolare composto da: F80 + F160 + guinto di unione + battuta angolare + 2 morsetti + borsa per barra guida n° d'ordine 204 749
- Kit borsa per barra guida F160/160 composto da: 2 x F160 + guinto di unione + 2 morsetti + borsa per barra guida n° d'ordine 204 805
- Arresto di ritorno F-RS N. d'ordinazione 202 867
- Battuta d'appoggio inferiore UA n° d'ordine 206 073
- Battuta parallela K55-PA N. d'ordinazione 206 825

## 9 Disegno esploso e distinta dei ricambi

Le corrispondenti informazioni riguardo ai ricambi sono riportate alla nostra homepage: [www.mafell.com](http://www.mafell.com)

**Inhoudsopgave**

1	Verklaring van de symbolen .....	46
2	Gegevens met betrekking tot het product .....	46
2.1	Gegevens met betrekking tot de fabrikant .....	46
2.2	Karakterisering van de machine .....	46
2.3	Technische gegevens .....	47
2.4	Gegevens met betrekking tot de geluidsemisatie .....	47
2.5	Gegevens m.b.t. de trilling .....	47
2.6	Leveromvang .....	47
2.7	Veiligheidsvoorzieningen .....	48
2.8	Reglementaire toepassing .....	48
2.9	Restrisico's .....	48
3	Veiligheidsinstructies .....	48
4	Vorbereiden / Instellen .....	50
4.1	Netaansluiting .....	50
4.2	Afzuigen van de spanen .....	50
4.3	Keuze van het zaagblad .....	50
4.4	Zaagbladwissel .....	50
4.5	Spouwmes .....	50
5	Werking .....	51
5.1	Ingebruikname .....	51
5.2	In- en uitschakelen .....	51
5.3	Licht .....	51
5.4	Instelling van de snijdiepte .....	51
5.5	Instelling voor schuinsneden .....	51
5.6	Invalsragen .....	51
5.7	Zagen volgens tekening .....	52
5.8	Zagen met paralleelaanslag .....	52
5.9	Werken met de ondergriipaanslag .....	52
6	Onderhoud en reparatie .....	52
6.1	Opslag .....	52
7	Verhelpen van storingen .....	53
8	Extra toebehoren .....	54
9	Explosietekening en onderdelenlijst .....	54

## 1 Verklaring van de symbolen



Dit symbool staat op alle plekken, waar u instructies met betrekking tot uw veiligheid vindt.

Bij veronachtzaming kunnen zware verwondingen het gevolg zijn.



Dit symbool kenmerkt een mogelijkerwijze schadelijke situatie.

Wordt deze niet vermeden, kunnen het product of voorwerpen en de omgeving worden beschadigd.



Dit symbool kenmerkt gebruikerstips en andere nuttige informatie.

## 2 Gegevens met betrekking tot het product

voor machines met art.-nr. 918001, 918002, 918020, 918022, 918025, 918030, 918031 of 918032

### 2.1 Gegevens met betrekking tot de fabrikant

MAFELL AG, Beffendorfer Straße 4, D-78727 Oberndorf / Neckar, telefoon +49 (0)7423/812-0, fax +49 (0)7423/812-218

### 2.2 Karakterisering van de machine

Alle ter identificatie van de machine vereiste gegevens zijn op het aangebracht typeplaatje voorhanden.

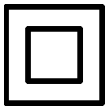

Beschermsoort II



CE-teken ter documentatie van de overeenstemming met de principiële veiligheids- en gezondheidseisen volgens aanhangsel I van de machinerichtlijn



Alleen voor EU landen

Gooi electrowerktuigen niet in het huishoudelijk afval !

Volgens de Europese richtlijn 2002/96/EG over oude elektro- en elektronische toestellen en de omzetting in nationaal recht moeten versleten electrowerktuigen gescheiden worden verzameld en aan een milieuvriendelijk recycling worden toegevoerd.



Lees voor de vermindering van een verwondingsrisico de gebruiksaanwijzing.

### 2.3 Technische gegevens

Universele motor radio- en televisieontstoor	230 V~ 50 Hz	240 V~ 60 Hz	110 V~ 50 Hz	120 V~ 60 Hz
Opgenomen vermogen (normale belasting)	1300 W		1300 W	1300 W
Stroom bij normale belasting	6,0 A		12,5 A	11,6 A
Toerental zaagblad in de vrijloop	5700 min <sup>-1</sup>			
Toerental zaagblad bij normale last	3300 min <sup>-1</sup>			
Snijdiepte 0°/30°/45°	58 / 56 / 48 mm			
Zaagaggregaat zwenkbaar	0°– 45°			
Doorsnede zaagblad max./min.	168 /157 mm			
Grootste dikte van het stamblad	1,2 mm			
Snijbreedte van het zaagblad	1,8 mm			
Opnameboring zaagblad	20 mm			
Doorsnede afzuigstuk	35 mm			
Gewicht zonder netkabel, zonder parallelaanslag	4,1 kg			
Afmetingen (B x L x H)	234 x 330 x 258 mm			

### 2.4 Gegevens met betrekking tot de geluidsemisatie

De volgens EN 60745-1 en EN 60745-2-5 berekende geluidsemisiewaarden bedragen:

	<b>Geluidsvermogensniveau</b>	<b>werkplaatsbetrokken emissiewaarde</b>
Leegloop	103 dB (A)	93 dB (A)
Bewerking	104 dB (A)	91 dB (A)

De geluidmeting werd met het standaard meegeleverde zaagblad doorgevoerd.

De vermelde waarden houden geen rekening met een mogelijke seriestrooiing en zijn niet geschikt ter constatering van het beoordelingspeil, omdat deze afhankelijk van de inzetijd, de desbetreffende bewerking en de omgevingsinvloeden schommelen. Een beoordelingspeil kan vandaar alleen bij de operator in het afzonderlijk geval worden berekend.

### 2.5 Gegevens m.b.t. de trilling

De typische hand-arm-trilling is kleiner dan 2,5 m/s<sup>2</sup>.

### 2.6 Leveromvang

Handcirkelzaag K 55 cc compleet met:

- 1 hardmetalen cirkelzaagblad Ø 168 mm, 24 tanden
- 1 spouwmes (dikte 1,2 mm)
- 1 bediengereedschap in houder aan de machine
- 1 gebruiksaanwijzing
- 1 folder "Veiligheidsinstructies"
- 1 transportbak enkel bij art.-nr. 918002, 918030, 918031, 918032

## 2.7 Veiligheidsvoorzieningen



### Gevaar

Deze voorzieningen zijn voor het veilig bedrijf van de machine noodzakelijk en mogen niet worden verwijderd of ongeldig worden gemaakt.

De machine is van de volgende veiligheidsvoorzieningen voorzien:

- bovenste vaste beschermkap
- onderste beweeglijke beschermkap
- grote grondplaat
- Handgrepen
- Spouwmes
- Schakelvoorziening en rem
- Afzuigstuk

## 2.8 Reglementaire toepassing

De handcirkelzaag is uitsluitend voor het langs- en dwarsnijden van massief hout geschikt.

Plaatwerkstoffen zoals spaanplaten, meubelplaten en vezelplaten kunnen eveneens worden bewerkt. Gebruik de toegestane zaagbalden conform EN 847-1.

Een ander gebruik dan boven beschreven, is niet toegestaan. Voor een schade die uit een zulk ander gebruik voortvloeit, is de fabrikant niet aansprakelijk.

Om de machine reglementair te gebruiken, volg de door Mafell voorgeschreven bedrijfs-, onderhouds- en reparatievoorwaarden op.

## 2.9 Restrisico's



### Gevaar

Bij reglementair gebruik en ondanks het opvolgen van de veiligheidsinstructies blijven restrisico's bestaan die in verband met de aanwending staan.

- Aanraken van het zaagblad in het bereik van de aanrijopening onder de grondplaat.
- Aanraken van het onder het werkstuk uitstekend gedeelte van het zaagblad bij het snijden.
- Aanraken van zich draaiende onderdelen van opzij: zaagblad, spanflens en flens-schroef.
- Terugslag van de machine bij verklemmen in het werkstuk.
- Breuk en uitslingeren van het zaagblad of van delen van het zaagblad.
- Aanraken van spanningsvoerende onderdelen bij geopende kast en niet getrokken netstekker.
- Vermindering van het gehoor bij langer durende werkzaamheden zonder gehoorbeveiliging.
- Emissie van de gezondheid bedreigende houtstoffen bij langer durend bedrijf zonder afzuiging.

## 3 Veiligheidsinstructies



### Gevaar

Houdt alstublieft steeds rekening met de volgende veiligheidsbepalingen en met de in het desbetreffende gebruikersland geldige veiligheidsinstructies!

### Algemene instructies:

- Kinderen en jongeren mogen deze machine niet bedienen. Daarvan uitgesloten zijn jongeren onder toezicht van een deskundige in het kader van hun opleiding.
- Werk nooit zonder de voor de desbetreffende handeling voorgeschreven veiligheidsvoorzieningen en verander aan de machine niets dat de veiligheid zou kunnen belemmeren.
- Bij het gebruik van de machine buiten wordt de toepassing van een veiligheidsschakelaar geadviseerd.
- Beschadigde kabels of stekers moeten onmiddellijk worden vervangen.
- Scherpe knikken aan de kabel voorkomen. Vooral bij het transport en het opslaan van de machine de kabel niet om de machine wikkelen.



### **Niet toegepast mogen worden:**

- Gescheurde zaagbladen en zulke, die hun vorm hebben veranderd.
- Zaagbladen uit hooggelegeerd snelstaal (HSS-zaagbladen).
- Stompe zaagbladen wegens de te hoge motorbelasting.
- Zaagbladen, waarvan de dikte groter is of waarvan de snijbreedte (verzet) kleiner is dan de dikte van het spouwmes.
- Zaagbladen die niet voor het zaagblad-toerental in de leegloop zijn geschikt.

### **Instructies met betrekking tot het gebruik van persoonlijke veiligheidsuitrustingen:**

- Draag bij het werk altijd een gehoorbescherming.
- Draag bij het werk altijd een stofmasker.

### **Aanwijzingen met betrekking tot het bedrijf:**

- Kom met uw handen niet in het zaagbereik en aan het zaagblad. Houdt met uw tweede hand de extra greep of de motorbehuizing vast.
- Grijp niet onder het werkstuk.
- Pas de snijdiepte aan de dikte van het werkstuk aan.
- Houdt het werkstuk nooit in de hand of boven het been vast. Zeker het werkstuk aan een stabiele steun.
- Houdt het toestel alleen aan de geïsoleerde grijpvlakken, wanneer u werkzaamheden uitvoert, waarbij het snijwerktuig verbogen stroomleidingen of het eigen toestelkabel zou kunnen raken.
- Gebruik bij het langssnijden steeds een aanslag of een rechte kantgeleiding.
- Maak steeds gebruik van zaagbladen in de juiste grootte en met passende opnameboring (bv stervormig of rond).
- Gebruik nooit beschadigde of verkeerde zaagblad-onderleggringen of -schroeven.
- Houdt de zaag met beide handen vast en breng uw armen in een positie, waarin u de terugslagkrachten kunt standhouden. Houdt u zich steeds zijdelings van het zaagblad, nooit het zaagblad in één lijn met uw lichaam brengen.
- Wanneer het zaagblad klemt of het zagen om een andere reden wordt onderbroken, laat de aan-uitschakelaar los en houdt de zaag in de grondstof

- rustig, tot het zaagblad geheel stil staat. Probeer nooit de zaag uit het werkstuk te verwijderen of ze achterwaarts te trekken, zo lang het zaagblad zich beweegt of een terugslag zou kunnen plaatsvinden.
- Wilt u een zaag die in het werkstuk steekt weer starten, centreer het zaagblad in de zaagspleet en controleer, of de zaagtanden niet in het werkstuk zijn vastgehaakt.
- Steun grote platen af, om het risico van een terugslag door een vastzittend zaagblad te voorkomen.
- Gebruik geen stompe of beschadigde zaagbladen.
- Trek vóór het zagen de instellingen voor snijdiepte en snijhoek vast.
- Wees bijzonder voorzichtig, wanneer u een "invalsneede" in een verborgen bereik, bv een voorhanden muur, uitvoert.
- Controleer vóór ieder gebruik, of de onderste beschermkap foutvrij sluit. Gebruik de zaag niet, wanneer de onderste beschermkap niet vrij beweeglijk is en zich niet meteen sluit. Klem of bindt de onderste beschermkap nooit in geopende positie vast.
- Controleer de werking van de veer voor de onderste beschermkap. Laat het toestel onderhouden, wanneer de onderste beschermkap en de veer niet foutvrij werken.
- Open de onderste beschermkap met de hand alleen bij bijzondere sneden, zoals "inval- en hoeksnedes". Open de onderste beschermkap met de terugtrekhandel en laat deze los, zodra het zaagblad in het werkstuk is binnengedrongen.
- Leg de zaag niet op de werkbank of op de grond neer, zonder dat de onderste beschermkap het zaagblad bedekt.
- Gebruik het bij de slijtspie passende zaagblad.
- Justeer het spouwmes zoals in de gebruiksaanwijzing is beschreven.
- Gebruik steeds het spouwmes, behalve bij "invalsnedes".
- Opdat het spouwmes kan werken, moet het zich in de zaagspleet bevinden.
- Run de zaag niet met verbogen spouwmes.
- Controleer het werkstuk op vreemde voorwerpen. Niet in metalen onderdelen, bv nagels zagen.

## Opmerkingen met betrekking tot onderhoud en reparatie:

- De regelmatige reiniging van de machine, vooral van de verstelvoorzieningen en de geleidingen, vormt een belangrijke veiligheidsfactor.
- Er mogen enkel originele MAFELL-reseverdelen en toebehoren worden toegepast. Anders bestaat er geen garantieclaim en geen aansprakelijkheid door de fabrikant.

## 4 Voorbereiden / Instellen

### 4.1 Netaansluiting

Let voor de ingebruikname erop dat de netspanning met de op het vermogensplaatje van de machine vermelde bedrijfsspanning overeenstemt.

### 4.2 Afzuigen van de spanen



#### Gevaar

Stoffen die schadelijk zijn voor de gezondheid moeten met een M-zuiger afgezogen worden.

Bij alle werkzaamheden, waarbij een aanzienlijke hoeveelheid stof ontstaat, sluit de machine aan een geschikte externe afzuigvoorziening aan. De luchtsnelheid moet ten minste 20 m/s bedragen.

De binnendoorsnede van de afzuigaansluiting 1 (afb. 3) bedraagt 35 mm.

### 4.3 Keuze van het zaagblad

Om een goede snijkwaliteit te behalen, maak alstublieft gebruik van scherp werktuig en kiest in overeenstemming met materiaal en toepassing een werktuig uit de volgende lijst:

#### **Snijden van zacht- en hardhout vooral langs ten opzichte van de vezelrichting:**

- HM-cirkelzaagblad Ø 168 x 1,8 x 20 mm, 16 tanden

#### **Snijden van zacht- en hardhout dwars en langs ten opzichte van de vezelrichting:**

- HM-cirkelzaagblad Ø 168 x 1,8 x 20 mm, 24 tanden

#### **Snijden van zacht- en hardhout vooral dwars ten opzichte van de vezelrichting:**

- HM-cirkelzaagblad Ø 168 x 1,8 x 20 mm, 32 tanden

#### **Snijden van zacht- en hardhout vooral dwars ten opzichte van de vezelrichting „Fijne sneden“:**

- HM-cirkelzaagblad Ø 168 x 1,8 x 20 mm, 56 tanden

### 4.4 Zaagbladwissel



#### Gevaar

Neem bij alle onderhoudswerkzaamheden de netstekker uit het stopcontact.

- Bedien de drukknop 2 (afb. 2) en trek de palhefboom 3 (afb. 2) naar boven. Nu is de zaagas vastgezet en de schakelhefboom vergrendeld.
- Met de zeskant schroevendraaier 4 (houder afb. 3) draait u de flensbout 5 (afb. 3) **tegen de wijzers van de klok** los. Neem nu de schroef en de voorste spanflens 6 (afb. 3) weg.
- U kunt nu het zaagblad verwijderen nadat de beweeglijke beschermkap werd geopend.
- De spanflenzen moeten vrij van vastplakkende delen zijn.
- Let bij het inzetten van het zaagblad op de draairichting.
- Vervolgens steekt u de spanflens op, zet de flensschroef aan en trekt u door draaien in **richting van de wijzers van de klok** vast.

### 4.5 Spouwmes



#### Gevaar

Neem bij alle onderhoudswerkzaamheden de netstekker uit het stopcontact.

Het spouwmes 7 (afb. 3) voorkomt het klemmen van het zaagblad bij het langssnijden. De juiste afstand tot het zaagblad is op (afb. 4) weergegeven.

- Om te verstellen, draait u de schroef 8 (afb. 3) los met de meegeleverde zeskantschroevendraaier 4 (afb. 3).
- Verstel het spouwmes door het in de langsgleuf te verschuiven en span de schroef vervolgens opnieuw aan.

## 5 Werking

### 5.1 Ingebruikname

Deze gebruiksaanwijzing moet iedere persoon die met de bediening van de machine is belast, ter kennisname worden doorgegeven, waarbij vooral attent dient te worden gemaakt op het hoofdstuk "Veiligheidsinstructies".

### 5.2 In- en uitschakelen

- **Inschakelen:** Duw de inschakelblokkering 9 (afb. 2) naar voor om te ontgrendelen. Daarna bedient u de drukschakelaar bij een ingedrukte inschakelblokkering 10 (afb. 2).

Omdat het gaat om een schakelaar zonder blokkering, draait de machine zo lang deze schakelaar wordt bediend.

- **Uitschakelen:** Om uit te schakelen, laat u de drukschakelaar 10 (afb. 2) los. Door de ingebouwde automatische rem wordt de uitlooptijd van het zaagblad op ca. 1 - 2 s beperkt. De inschakelblokkering wordt automatisch weer actief en beveiligd de handcirkelzaag tegen een onopzettelijk inschakelen.

### 5.3 Licht



**Let op**  
Kijk niet in de brandende lamp!

Het elektrisch gereedschap is uitgerust met een lichtmodule 21 (afb. 5).

De lichtmodule wordt bij het inschakelen van de machine gedurende een bepaalde tijd voorzien en is daarna bedrijfsklaar.

In een bedrijfsklare toestand schakelt de lichtmodule bij het bewegen van de machine het licht automatisch in of bij een langere stilstand opnieuw uit.

### 5.4 Instelling van de snijdiepte

De snijdiepte laat zich in een bereik tussen 0 en 5 mm traploos instellen.

**Hiervoor wordt op de volgende manier te werk gegaan:**

- Maak de klemhendel 12 los (afb. 1).
- Met de invalhendel 13 (afb. 1) stelt u de snijdiepte in.
- De ingestelde diepte is afleesbaar op de schaal 14 (afb. 1). Als wijzer dient daarbij de schuine kant van de invalhendel.
- Trek de spanhefboom 12 (afb. 1) opnieuw vast.



Stel de snijdiepte steeds ca. 2 tot 5 mm groter dan de te snijden materiaaldikte in.

### 5.5 Instelling voor schuinsneden

Het zaagaggregaat laat zich voor schuinsneden op iedere willekeurige hoek van 0 ° tot 45° instellen.

- Breng voor het schuinzetten de machine in uitgangspositie steun ze zodanig af, dat het zaagaggregaat kan worden gezwenkt.
- Maak de hendel 15 (afb. 1) los.
- In overeenstemming met de schaal op het zwenksegment stelt u de hoek in.
- Vervolgens trekt u de hendel 15 (afb. 1) vast.

### 5.6 Invalszagen



#### Gevaar

Terugslaggevaar bij invalszagen!  
Voor het invallen leg de machine met de achterste kant van de grondplaat aan een aan het werkstuk bevestigde aanslag aan. Houdt bij het invallen de machine aan de handgrendel goed vast en schuif ze iets naar voren!

- Druk op de drukknop 12 (afb. 1) en zet met de invalhendel 13 (afb. 1) de machine in de bovenste stand.
- Met de intrekhendel 16 (afb. 1) opent u de beweeglijke beschermkap volledig zodat de machine op het te bewerken werkstuk kan worden geplaatst. Het zaagblad bevindt zich nu

vrij boven het materiaal en kan voor het snijden uitgericht worden.

- Schakel de machine in en duw de invalhendel 13 (afb. 1) naar beneden. Daarmee valt het zaagblad verticaal in het werkstuk. Daarbij kan de invaldiepte op de schaal 14 (afb. 1) afgelezen worden. Het spouwmes zwenkt bij het invalsproces naar boven weg. Zodra bij het vooruit bewegen van de machine de spleet achter het zaagblad vrij komt, keert het spouwmes in zijn normale stand terug.

### 5.7 Zagen volgens tekening

De beweeglijke tekeningswijzer 19 (afb. 1) past zich ook bij schuinsneden automatisch aan. De tekenkant komt overeen met de binnenkant van het zaagblad. Voor schuinsneden kan de tekenkant door de opening op de linker zijde van de bovenste beschermkap worden ingekeken (pijl, afb. 1).

- Houd de machine aan de handgrepen vast en zet ze met het voorste gedeelte van de grondplaat op het werkstuk neer.
- Schakel de handcirkelzaag in (zie hoofdstuk 5.2) en schuif de machine gelijkmatig in snijrichting vooruit.
- Na het snijeinde schakelt u de zaag door loslaten van schakelaar 10 (afb. 2) uit.

### 5.8 Zagen met parallelaanslag

De parallelaanslag dient voor het zagen parallel tot een reeds voorhanden kant. Daarbij kan de aanslag zowel rechts als ook links aan de machine worden aangebracht. Daarbij bedraagt het snijgebied aan de rechterkant 33 - 130 mm (afleeswijzer „X“ afb. 1) en aan de linkerkant 163 - 300 mm (afleeskant aan wijzerzijde „Y“ afb. 1). In het bereik van 163 – 220 mm moet de machine ca. 10 mm naar boven gezet worden zodat de aanslag onder het motorhuis geschoven kan worden.

- U kunt de snijbreedte na het losdraaien van de vleugelschroeven 20 (afb. 2) verstellen door de aanslag navenant te verschuiven en de

vleugelschroeven vervolgens weer aan te draaien.

Aanvullend kan de parallelaanslag door eenvoudig omdraaien (geleidingsvlakte voor de werkstukkant wijst naar boven) ook als dubbele steun voor een betere geleiding van de handcirkelzaag worden toegepast. Nu kan de machine langs een op het werkstuk bevestigde geleiding worden geleid.

### 5.9 Werken met de ondergriipaanslag

De ondergriipaanslag dient om parallel aan een reeds voorhanden snijrand te werken. Daarbij kan de aanslag zowel rechts als ook links aan de machine worden aangebracht. Daarbij bedraagt het snijbereik aan de rechterkant ca. 12 - 40 mm en aan de linkerkant ca. 30 - 210 mm.

- U kunt de snijbreedte na het losdraaien van de vleugelschroeven 20 (afb. 2) verstellen door de aanslag navenant te verschuiven en de vleugelschroeven vervolgens weer aan te draaien.

## 6 Onderhoud en reparatie



### Gevaar

Neem bij alle onderhoudswerkzaamheden de netstekker uit het stopcontact.

MAFELL-machines werden onderhoudsvriendelijk geconstrueerd.

De toegepaste kogellagers werden op levensijd gesmeerd. Na een langere bedrijfstijd adviseren wij, de machine aan een geautoriseerde klantenservice van MAFELL ter inspectie te geven.

Voor alle smeerplaatsen slechts onze speciale vet, bestel-nr. 049040 (1 kg - blik), gebruiken.

### 6.1 Opslag

Wordt de machine langere tijd niet benut, moet ze zorgvuldig worden gereinigd. Blanke metalen delen met een roestmiddel insproeien.

## 7 Verhelpen van storingen



### Gevaar

De opsporing van de oorzaken van voorhanden storingen en het verhelpen hiervan vereist steeds vermeerde oplettendheid en voorzichtigheid. Van tevoren netsteker trekken!

Onderstaand worden sommige vaak optredende storingen en hun oorzaken opgelijst. Bij verdere storingen richt u zich alstublieft aan uw handelaar of direct aan de MAFELL-klantenservice.

Storing	Oorzaak	Remedie
Machine laat zich niet inschakelen	Geen netspanning voorhanden	Spanningsvoeding controleren
	Netzekering defect	Zekering vervangen
	Koolborstels versleten	Machine naar de MAFELL-klantenservice brengen
Machine blijft gedurende het snijden staan	Stroomuitval	Netzijdige voorzekeringscontroles
	Overbelasting van de machine	Aanvoersnelheid verlagen
Zaagblad klemt bij het voorschuiwen van de machine	Te grote aanvoer	Aanvoersnelheid verlagen
	Stomp zaagblad	Meteen schakelaar loslaten. Machine uit het werkstuk verwijderen en zaagblad vervangen
	Spanningen in het werkstuk	
	Slechte machinevoering	Parallelaanslag inzetten
	Oneffen werkstukoppervlakte	Vlakte uitrichten
Brandvlekken aan de snijplekken	Voor het werkproces ongeschikt of stomp zaagblad	Zaagblad vervangen
Spanen uitgooi verstopt	Hout te vochtig	
	Lang durend snijden zonder afzuigen	Machine aan een externe afzuiging, bv stofvanger, aansluiten

## 8 Extra toebehoren

- Zaagblad- HM Ø 168 x 1,8 x 20, 16 tanden (langssnede)	Best.-nr. 092 476
- Zaagblad-HM ø 168 x 1,8 x 20, 24 tanden (langs- en dwarssnede)	Best.-nr. 092 478
- Zaagblad-HM ø 168 x 1,8 x 20, 32 tanden (dwarssnede)	Best.-nr. 092 480
- Zaagblad-HM Ø 168 x 1,8 x 20, 56 tanden (fijnsnede)	Best.-nr. 092 482
- Geleidingsrail F80, 800 mm lang	Best.-nr. 204 380
- Geleidingsrail F110, 1100 mm lang	Best.-nr. 204 381
- Geleidingsrail F160, 1600 mm lang	Best.-nr. 204 365
- Geleidingsrail F210, 2100 mm lang	Best.-nr. 204 382
- Geleidingsrail F310, 3100 mm lang	Best.-nr. 204 383
- Hoekaanslag F-WA	Best.-nr. 205 357
- Toebehoren tot geleidingsrail:	
- Klem F-SZ100MM (2 stuks)	Best.-nr. 205 399
- Verbindingsstuk F-VS	Best.-nr. 204 363
- Railtas F160	Best.-nr. 204 626
- Set railtassen F80/160 met hoekaanslag bestaande uit: F80 + F160 + verbindingsstuk + hoekaanslag + 2 klemmen + railtas	Best.-nr. 204 749
- Set railtassen F160/160 bestaande uit: 2 x F160 + verbindingsstuk + 2 klemmen + railtas	Best.-nr. 204 805
- Terugslagstop F-RS	Best.-nr. 202 867
- Ondergriipaanslag UA	Best.-nr. 206 073
- Parallele aanslag K55-PA	Best.-nr. 206 825

## 9 Explosietekening en onderdelenlijst

De overeenkomstige informatie van de reserveonderdelen vindt u op onze homepage: [www.mafell.com](http://www.mafell.com)

**Índice**

1	Simbología .....	56
2	Datos del producto .....	56
2.1	Datos del fabricante .....	56
2.2	Identificación de la máquina .....	56
2.3	Datos técnicos .....	57
2.4	Información relativa a la emisión de ruidos .....	57
2.5	Información relativa a las vibraciones mecánicas .....	57
2.6	Contenido .....	57
2.7	Dispositivos de seguridad .....	58
2.8	Uso correcto .....	58
2.9	Riesgos residuales .....	58
3	Instrucciones de seguridad .....	58
4	Reequipamiento / Ajustes .....	60
4.1	Alimentación de red .....	60
4.2	Sistema de aspiración de virutas .....	60
4.3	Selección del disco de sierra .....	60
4.4	Cambio del disco de sierra .....	60
4.5	Cuña de partir .....	61
5	Funcionamiento .....	61
5.1	Puesta en funcionamiento .....	61
5.2	Conexión y desconexión .....	61
5.3	Luz .....	61
5.4	Ajuste de la profundidad de corte .....	61
5.5	Ajustes para cortes inclinados .....	61
5.6	Cortes de incisión .....	62
5.7	Serrar por la línea de trazado .....	62
5.8	Cortar con tope paralelo .....	62
5.9	Trabajar con el tope inferior .....	62
6	Mantenimiento y reparación .....	63
6.1	Almacenaje .....	63
7	Eliminación de averías .....	63
8	Accesorios especiales .....	64
9	Dibujo de explosión y lista de piezas de recambio .....	64

## 1 Simbología



**Este símbolo identifica las instrucciones de seguridad para el personal operario.**

De no respetar estas instrucciones, se pondrá en peligro la integridad de las personas.



**Este símbolo identifica situaciones que pueden poner en peligro la integridad del producto o de otros bienes que se encuentren en las proximidades del lugar de uso.**



Este símbolo identifica consejos para el personal operario u otra información oportuna.

## 2 Datos del producto

para las máquinas con los números de referencia 918001, 918002, 918020, 918022, 918025, 918030, 918031 o 918032

### 2.1 Datos del fabricante

MAFELL AG, Beffendorfer Straße 4, D-78727 Oberndorf / Neckar, tel. +49 (0)7423/812-0, fax +49 (0)7423/812-218

### 2.2 Identificación de la máquina

Toda información necesaria para identificar la máquina se encuentra en la placa de características colocada en la misma.

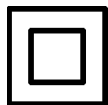

Clase de protección II



Marca CE para confirmar que cumple con los requisitos básicos sanitarios y de seguridad de acuerdo con el anexo I de la Directiva "Máquinas".



Sólo para países de la Unión Europea

¡No deseche los aparatos eléctricos junto con los residuos domésticos!

De conformidad con la Directiva Europea 2002/96/CE sobre residuos de aparatos eléctricos y electrónicos y su aplicación de acuerdo con la legislación nacional, las herramientas eléctricas cuya vida útil haya llegado a su fin se deberán recoger por separado y trasladar a una planta de reciclaje que cumpla con las exigencias ecológicas.



Lea atentamente este manual de instrucciones para minimizar el riesgo de daños personales.



### 2.3 Datos técnicos

Motor universal, antiparásito	230 V~ 50 Hz	240 V~ 60 Hz	110 V~ 50 Hz	120 V~ 60 Hz
Potencia de entrada (carga normal)	1300 W		1300 W	1300 W
Corriente a carga normal	6,0 A		12,5 A	11,6 A
Velocidad del disco de sierra funcionamiento en vacío	5700 min <sup>-1</sup>			
con carga normal	3300 min <sup>-1</sup>			
Profundidad de corte 0°/30°/45°	58 / 56 / 48 mm			
Base inclinable	0°– 45°			
Diámetro del disco de sierra máx./mín.	168 /157 mm			
Espesor máximo cuerpo del disco de sierra	1,2 mm			
Ancho de corte herramienta	1,8 mm			
Taladro de alojamiento del disco de sierra	20 mm			
Diámetro tubo de aspiración	35 mm			
Peso sin cable de alimentación de red, sin tope paralelo	4,1 kg			
Dimensiones (anch. x long. x alt.)	234 x 330 x 258 mm			

### 2.4 Información relativa a la emisión de ruidos

Valores de emisión de ruidos, determinados según las normas EN 60745-1 y EN 60745-2-5:

	Nivel de potencia acústica	Nivel de emisión en el lugar de trabajo
En vacío	103 dB (A)	93 dB (A)
Serrando	104 dB (A)	91 dB (A)

La medida de ruidos fue realizada con el disco de sierra estándar suministrado.

Los valores indicados no reflejan una posible dispersión acústica ni son aptos para determinar el nivel de evaluación, puesto que estos valores varían según el tiempo de empleo, el uso de la máquina y las condiciones ambientales. Por esta razón, el nivel de evaluación sólo puede ser determinado en el lugar de uso en cada caso concreto.

### 2.5 Información relativa a las vibraciones mecánicas

El valor típico de vibraciones mano-brazo es inferior a 2,5 m/s<sup>2</sup>.

### 2.6 Contenido

Sierra circular manual K 55 cc completa con:

- 1 disco de sierra con plaquitas de metal duro Ø 168 mm, 24 dientes
- 1 cuña de partir (1,2 mm de espesor)
- 1 herramienta de manejo con soporte en la máquina
- 1 manual de instrucciones
- 1 cuaderno "Instrucciones de seguridad"
- 1 maleta de transporte solo en los núm. de referencia 918002, 918030, 918031, 918032

## 2.7 Dispositivos de seguridad



### ¡Peligro!

Los dispositivos descritos garantizan la seguridad en el trabajo con esta máquina, por lo tanto, no se pueden desmontar ni desactivar.

La máquina ofrece los siguientes dispositivos de seguridad:

- Cubierta de protección fija superior
- Cubierta de protección flexible inferior
- Placa de soporte de grandes dimensiones
- Empuñaduras
- Cuña de partir
- Dispositivos de conexión y desconexión y freno
- Tubo de aspiración

## 2.8 Uso correcto

La sierra circular manual únicamente se puede utilizar para cortar longitudinal y transversalmente madera maciza.

Asimismo, se pueden trabajar materiales compuestos como madera aglomerada, tableros de madera estratificada y tipo Mdf, utilice los discos de sierra autorizados, según EN 847-1.

Cualquier otro uso de la máquina se considera inapropiado. No se podrá presentar reclamación alguna ante el fabricante por los daños que se desprendan del uso inapropiado.

El uso apropiado de la máquina comprende respetar todas las instrucciones de servicio, mantenimiento y reparación del fabricante.

## 2.9 Riesgos residuales



### ¡Peligro!

A pesar de utilizar la máquina conforme al uso proyectado y respetando todas las normas de seguridad aplicables, existen riesgos inevitables que se deben a la construcción de la máquina según el uso previsto.

- Contacto con el disco de sierra en la zona de comienzo de corte debajo de la placa de soporte.
- Contacto con la parte saliente del disco de sierra en la parte inferior de la pieza de trabajo durante el corte.
- Contacto lateral con los siguientes elementos giratorios: disco de sierra, brida de sujeción y tornillo de brida.
- Retroceso de la máquina al atascarse con la pieza de trabajo.
- Rotura o desprendimiento del disco de sierra o de partes del mismo.
- Contacto con componentes bajo tensión con la carcasa abierta y la alimentación de tensión conectada.
- Daños al oído debido al trabajo intensivo sin la protección adecuada.
- Emisión de polvo de madera, nocivo para la salud, durante el trabajo intensivo sin el conveniente sistema de aspiración.

## 3 Instrucciones de seguridad



### ¡Peligro!

Respete siempre las instrucciones de seguridad resumidas en este capítulo y las normas correspondientes al país de que se trate.

### Instrucciones generales

- No podrán manejar esta máquina personas menores de edad, excepto adolescentes bajo la supervisión de una persona cualificada y en el marco de la formación profesional de los mismos.
- No realice nunca tareas sin los correspondientes dispositivos de protección previstos ni efectúe modificaciones en la máquina que puedan perjudicar la seguridad en el trabajo.
- Para el uso de la máquina al aire libre, se recomienda introducir un interruptor de corriente de defecto.
- Reemplace inmediatamente cualquier cable o conector defectuoso.
- No doble nunca el cable. No envuelva nunca el cable alrededor de la máquina, particularmente

durante el transporte o almacenamiento de la misma.

### **No se deben utilizar discos de sierra**

- agrietados o deformados,
- acabados en acero rápido altamente aleado,
- despuntados por la carga excesiva del motor,
- con cuerpo de espesor superior o ancho de corte (triscado) inferior al espesor de la cuña de partir,
- que no sean aptos para la velocidad de funcionamiento en vacío de la máquina.

### **Instrucciones relativas al equipamiento de protección personal**

- Utilizar siempre protecciones auditivas para trabajar.
- Utilizar siempre una mascarilla para trabajar.

### **Instrucciones de uso**

- Mantenga las manos fuera de la zona de corte, evitando cualquier contacto con el disco de sierra. Sujete con la segunda mano la empuñadura adicional o la carcasa del motor.
- No coloque nunca las manos debajo de la pieza de trabajo.
- Ajuste la profundidad de corte según el espesor de la pieza de trabajo.
- No sujete nunca la pieza de trabajo con la mano o colocado sobre la pierna. Fije la pieza de trabajo sobre una superficie rígida.
- Sujete la máquina por las empuñaduras aisladas cuando hay peligro de cortar cables eléctricos no visibles o el cable de la propia máquina.
- Para realizar cortes longitudinales, utilice siempre un tope o guía de borde recto adecuado.
- Utilice únicamente discos de sierra que ofrecen el tamaño y el taladro de alojamiento (estrella o circular) adecuados.
- No utilice nunca arandelas o tornillos dañados o inapropiados para fijar el disco de sierra.
- Sujete la máquina con las dos manos y coloque los brazos en una posición que permita compensar las fuerzas de rebote de la misma. No realice nunca cortes sujetando la máquina directamente ante el cuerpo.
- En caso de bloquearse el disco de sierra o interrumpirse el proceso de corte por cualquier

causa que sea, suelte el interruptor principal y mantenga la máquina en la última posición de corte hasta que se haya parado el disco de sierra. No proceda nunca a alejar la máquina de la pieza de trabajo con el disco de sierra en movimiento o si hay peligro de golpes.

- Antes de volver a arrancar la máquina puesta en la pieza de trabajo, centre el disco de sierra en la ranura de corte y compruebe que no está bloqueado el dentado.
- Siempre que se corten placas de grandes dimensiones, éstas se deben apoyar para evitar golpes al bloquearse el disco de sierra.
- No utilice nunca discos de sierra despuntados o dañados.
- Antes de proceder a cortar, fije los dispositivos para ajustar la profundidad y el ángulo de corte.
- Preste especial atención a la hora de realizar cortes de inmersión en zonas no visibles, por ejemplo una pared existente.
- Antes de utilizar la máquina, compruebe el correcto funcionamiento de la cubierta de protección inferior. Prohibido utilizar la máquina si no es posible mover ni cerrar correctamente la cubierta inferior. No bloquear ni fijar de alguna manera la cubierta en la posición de abierto.
- Compruebe el correcto funcionamiento del resorte de la cubierta inferior. En caso de anomalías en la cubierta inferior o el resorte, entregue la máquina al servicio técnico.
- Sólo abra manualmente la cubierta inferior para realizar cortes especiales, como "inmersión" o "angular". Para abrir la cubierta inferior, accione la palanca prevista. En el momento de entrar el disco de sierra en la pieza de trabajo, suelte la palanca.
- No coloque nunca la máquina en el banco de trabajo o en el suelo sin haber protegido el disco de sierra colocando la cubierta inferior en la posición adecuada.
- Utilizar una hoja de sierra apta para la cuña.
- Ajuste la cuña de partir según las instrucciones de este manual.
- Utilice siempre la cuña de partir, excepto realizando cortes de inmersión.

- La cuña de partir sólo tendrá efecto si se encuentra en la ranura de corte.
- No utilice la máquina si la cuña de partir está deformada.
- Compruebe que la pieza de trabajo no incluya cuerpos extraños. No corte nunca piezas metálicas, como por ejemplo clavos.

### Instrucciones de mantenimiento y reparación

- Por razones de seguridad, es imprescindible limpiar con regularidad la máquina, particularmente los dispositivos de ajuste y de guía.
- Únicamente pueden utilizarse accesorios y piezas de recambio originales de MAFELL. De lo contrario, no se podrá presentar reclamación alguna ante el fabricante.

## 4 Reequipamiento / Ajustes

### 4.1 Alimentación de red

Antes de poner en marcha la máquina, asegúrese de que la tensión de red se corresponda con la tensión de servicio indicada en la placa de características de la máquina.

### 4.2 Sistema de aspiración de virutas



#### ¡Peligro!

Los polvos nocivos para la salud tienen que aspirarse con un aspirador M.

Cortando materiales que provocan la formación masiva de polvo, conecte la máquina con un sistema de aspiración externo adecuado. Será necesaria una velocidad de aire mínima de 20 m/s.

El tubo de aspiración 1 (fig. 3) tiene un diámetro interior de 35 mm.

### 4.3 Selección del disco de sierra

Para asegurar una calidad de corte óptima, utilice únicamente herramientas bien afiladas. Seleccione la herramienta adecuada según el material cortado y las condiciones de corte dadas, ver la siguiente lista:

### Cortar madera blanda y dura en el sentido de la fibra:

- Disco de sierra de metal duro Ø 168 x 1,8 x 20 mm, 16 dientes

### Cortar madera blanda y dura transversalmente o en el sentido de la fibra:

- Disco de sierra de metal duro Ø 168 x 1,8 x 20 mm, 24 dientes

### Cortar madera blanda y dura transversalmente al sentido de la fibra:

- Disco de sierra de metal duro Ø 168 x 1,8 x 20 mm, 32 dientes

### Cortar madera blanda y dura especial en transversal al sentido de la fibra "Cortes de precisión":

- Disco de sierra de metal duro Ø 168 x 1,8 x 20 mm, 56 dientes

### 4.4 Cambio del disco de sierra



#### ¡Peligro!

Antes de realizar los trabajos de mantenimiento, desenchufe el conector de red.

- Accionar el empujador 2 (fig. 2) y tirar de la palanca de bloqueo 3 (fig. 2) hacia arriba. Ahora el eje de la sierra está bloqueado y la palanca de mando también.
- Con el destornillador hexagonal 4 (soporte fig. 3) se puede aflojar el tornillo de la brida 5 (fig. 3) **en el sentido contrario a las agujas del reloj**. Quitar ahora el tornillo y la brida de sujeción delantera 6 (fig. 3).
- Ahora puede quitar el disco de sierra tras abrir la cubierta de protección flexible.
- Procure que las bridas de sujeción estén libres de cuerpos ajenos.
- Preste atención al sentido de giro a la hora de montar el disco de sierra.
- A continuación, coloque la brida de sujeción, introduzca el tornillo de brida y fíjelo girando **en el sentido de las agujas del reloj**.

## 4.5 Cuña de partir



### ¡Peligro!

Antes de realizar los trabajos de mantenimiento, desenchufe el conector de red.

La cuña de partir 7 (fig. 3) evita que se atasque el disco de sierra durante el corte longitudinal. En la (fig. 4) está representada la distancia correcta con el disco de sierra.

- Soltar para ajustar el tornillo 8 (fig. 3) con el destornillador hexagonal suministrado 4 (fig. 3).
- Reajustar la cuña de partir para desplazar en longitudinal y a continuación apretar de nuevo el tornillo.

## 5 Funcionamiento

### 5.1 Puesta en funcionamiento

Cada persona encargada del manejo de la máquina ha de estar familiarizada con el manual de instrucciones y, en particular, con el apartado "Instrucciones de seguridad".

### 5.2 Conexión y desconexión

- **Conexión:** Presionar el dispositivo de bloqueo de conexión 9 (fig. 2) para desbloquear hacia delante. Después pulse el interruptor de conexión 10 con el dispositivo de bloqueo de conexión presionado (fig. 2).

Como se trata de un interruptor sin bloqueo, la máquina funciona solo mientras esté pulsado este interruptor de conexión.

- **Desconexión:** Para desconectar, soltar el interruptor de conexión 10 (fig. 2). Gracias al freno automático integrado, se limita el tiempo de funcionamiento hasta la parada del disco de sierra a aprox. 1 - 2 s. Se activará de nuevo el dispositivo de bloqueo de conexión para evitar que la sierra circular manual se ponga en marcha sin querer.

### 5.3 Luz



### ¡Atención!

No mirar directamente a la luz encendida!

La herramienta eléctrica está equipada con un módulo de luz 21 (fig. 5).

El módulo de luz se abastece de electricidad al conectar la máquina durante un tiempo determinado y, a continuación, estará listo para su uso.

En modo de disponibilidad, el módulo de luz desconecta automáticamente la luz al mover la máquina o en caso de parada prolongada.

### 5.4 Ajuste de la profundidad de corte

La profundidad de corte se puede ajustar de forma continua dentro de un rango de 0 a 55 mm.

**Para ello, proceda de la siguiente manera:**

- Afloje la palanca apriete 12 (fig. 1).
- Configurar con la palanca de incisión 13 (fig. 1) la profundidad de corte.
- La profundidad configurada se puede leer en la escala 14 (fig. 1). Como aguja sirve el borde triscado de la palanca de incisión.
- Apriete la palanca apriete 12 (fig. 1) de nuevo.



Ajuste una profundidad de corte 2 - 5 mm superior al espesor del material a cortar, aproximadamente.

### 5.5 Ajustes para cortes inclinados

Para realizar cortes inclinados, se puede inclinar la base de la máquina de 0° hasta 45°.

- Coloque la máquina en la posición normal, apoyándola de manera tal que se pueda inclinar la unidad de sierra.
- Soltar la palanca 15 (fig. 1).
- Ajuste el ángulo deseado con ayuda de la escala en la unidad de giro.
- A continuación apretar la palanca 15 (fig. 1).

## 5.6 Cortes de incisión



### ¡Peligro!

Si se realizan cortes de incisión, existe peligro de retroceso. Antes de realizar un corte de incisión, fije la máquina por el borde posterior de la placa de soporte en un tope fijado de forma segura en la pieza de trabajo. Durante el corte de incisión, sujete la máquina por la empuñadura y desplácela con cuidado hacia delante.

- Suelte la palanca apriete 12 (fig. 1) y ajuste la máquina en la posición superior con la palanca de incisión 13 (fig. 1).
- Con la palanca previa 16 (fig. 1) se puede abrir la cubierta de protección flexible totalmente de modo que la máquina se pueda colocar sobre la pieza de trabajo que se vaya a trabajar. El disco de sierra se encuentra libre sobre el material y se puede orientar hacia la línea de trazado.
- Conectar la máquina y pulsar la palanca de incisión 13 (fig. 1) hacia abajo. De esta forma se introduce el disco de sierra en la pieza de trabajo de forma vertical. Al hacerlo hay que leer la profundidad de inmersión en la escala 14 (fig. 1). Durante el proceso de incisión, la cuña de partir se mueve hacia arriba. Una vez que se haya abierto la ranura detrás del disco de sierra al avanzarse la máquina hacia delante, la cuña de partir vuelve a su posición normal.

## 5.7 Serrar por la línea de trazado

El indicador de trazado 19 (fig. 1) se ajusta automáticamente con cortes inclinados. El canto de trazado corresponde a la cara interior del disco de sierra. Durante los cortes inclinados, la línea de trazado puede verse por la abertura izquierda de la cubierta de protección superior (flecha, fig. 1).

- Para cortar, sujete la máquina por las empuñaduras y coloque la parte delantera de la placa de soporte sobre la pieza de trabajo.
- Ponga en marcha la sierra circular manual (ver capítulo 5.2) y avance con regularidad en la dirección de corte.
- Una vez finalizado el corte, suelte el interruptor de conexión 10 (Fig. 2) para desconectar la máquina.

## 5.8 Cortar con tope paralelo

Con ayuda del tope paralelo se pueden realizar cortes paralelos a los bordes existentes. El tope puede ser fijado tanto en el lado izquierdo como en el lado derecho de la máquina, En la zona de corte del lateral derecho 33 - 130 mm (indicador de lectura "X" fig. 1) y en el lateral izquierdo 163 - 300 mm (canto de lectura en el canto del indicador "Y" fig. 1). En el rango 163 - 220 mm se tiene que ajustar la máquina aprox. 10 mm hacia arriba, para que el tope se desplace debajo de la carcasa del motor.

- Se puede reajustar el ancho de corte tras aflojar los tornillos de orejetas 20 (fig. 2), para ello deslizar el tope según corresponda, y a continuación volver a apretar los tornillos de orejetas.

Con un simple giro del tope paralelo (superficie de guía orientada hacia arriba), éste se convierte en un dispositivo de guía adicional (soporte doble) de la sierra circular manual. Ahora se puede llevar la máquina a lo largo de una guía fijada en una pieza de trabajo.

## 5.9 Trabajar con el tope inferior

El tope inferior sirve para trabajos paralelos a un borde ya existente. El tope puede ser fijado tanto en el lado izquierdo como en el lado derecho de la máquina, La zona de corte del ala derecha es de aprox. 12 - 40 mm y la izquierda aprox. 30 - 210 mm.

- Se puede reajustar el ancho de corte tras aflojar los tornillos de orejetas 20 (fig. 2), para ello deslizar el tope según corresponda, y a continuación volver a apretar los tornillos de orejetas.

## 6 Mantenimiento y reparación



### ¡Peligro!

Antes de realizar los trabajos de mantenimiento, desenchufe el conector de red.

Las máquinas de MAFELL requieren escaso mantenimiento.

Los rodamientos de bolas utilizados están engrasados de forma permanente. Se recomienda llevar la máquina a un centro de servicio al cliente

## 7 Eliminación de averías



### ¡Peligro!

La determinación y eliminación de fallos técnicos requieren siempre especial cuidado. Antes de proceder a realizar las tareas necesarias, desconecte la alimentación de red.

A continuación, se detallan algunos de los fallos más frecuentes y sus respectivas causas. En caso de que se produzcan otros errores, diríjase a su distribuidor o directamente al servicio técnico de MAFELL.

Fallo	Causa	Solución
No se puede poner en marcha la máquina	Falta de alimentación de red	Compruebe la alimentación de red
	Fusible de red defectuoso	Cambie el fusible
	Escobillas de carbón desgastadas	Entregue la máquina a un centro de servicio al cliente autorizado de MAFELL
La máquina se para durante el corte	Falta de tensión	Compruebe el fusible de red
	Sobrecarga de la máquina	Disminuya la velocidad de avance
El disco de sierra se atasca al avanzar la máquina	Velocidad de avance excesiva	Disminuya la velocidad de avance
	Hoja de sierra despuntada	Suelte el interruptor de inmediato. Aleje la máquina de la pieza de trabajo y cambie el disco de sierra.
	Tensiones en la pieza de trabajo	
	No se puede guiar exactamente la máquina	Utilice el tope paralelo
	Superficie desigual de la pieza de trabajo	Alinee la superficie
Quemaduras en el corte	Disco de sierra inapropiado para el proceso de corte en cuestión	Cambie el disco de sierra

autorizado de MAFELL para su revisión después de algún tiempo de funcionamiento.

En todos los puntos de engrase se debe aplicar únicamente nuestra grasa especial con número de referencia 049040 (unidades de 1 kg).

### 6.1 Almacenaje

Si no se utiliza la máquina durante algún tiempo, límpiela cuidadosamente. Rociar las superficies de metal desprotegidas con agente antioxidante.

Fallo	Causa	Solución
Eyector de virutas obstruido	Madera demasiada húmeda	
	Cortar intensivamente sin sistema de aspiración conectado	Conecte la máquina con un sistema de aspiración externo, por ejemplo un despolvoreador

## 8 Accesorios especiales

- Disco de sierra de metal duro Ø 168 x 1,8 x 20, 16 dientes (corte longitudinal) Referencia 092 476
- Disco de sierra de metal duro ø 168 x 1,8 x 20, 24 dientes (cortar longitudinal y transversalmente) Referencia 092 478
- Disco de sierra de metal duro Ø 168 x 1,8 x 20, 32 dientes (cortes transversales) Referencia 092 480
- Disco de sierra HM Ø 168 x 1,8 x 20, 56 dientes (corte de precisión) Referencia 092 482
- Riel guía F80, longitud 800 mm Referencia 204 380
- Riel guía F110, longitud 1100 mm Referencia 204 381
- Riel guía F160, longitud 1600 mm Referencia 204 365
- Riel guía F210, longitud 2100 mm Referencia 204 382
- Riel guía F310, longitud 3100 mm Referencia 204 383
- Tope angular F-WA Referencia 205 357
- Accesorios para riel guía:
  - Gato F-SZ100MM (2 uds.) Referencia 205 399
  - Pieza de unión F-VS Referencia 204 363
  - Estuche para rieles F160 Referencia 204 626
- Juego de estuches para rieles F80/160 con tope angular, incluyendo: F80 + F160 + pieza de unión + tope angular + 2 gatos + estuche para rieles Referencia 204 749
- Juego de estuches para rieles F160/160, incluyendo: 2 x F160 + pieza de unión + 2 gatos + estuche para rieles Referencia 204 805
- Parada de retroceso F-RS Referencia 202 867
- Tope inferior UA Referencia 206 073
- Tope paralelo K55-PA Referencia 206 825

## 9 Dibujo de explosión y lista de piezas de recambio

Encontrará la información correspondiente sobre las piezas de repuesto en nuestra página web: [www.mafell.com](http://www.mafell.com)



**Sisällysluettelo**

1	Merkkien selitykset .....	66
2	Tuotetiedot .....	66
2.1	Valmistajan tiedot .....	66
2.2	Konetunnus .....	66
2.3	Tekniset tiedot .....	67
2.4	Melupäästötiedot .....	67
2.5	Tärinää koskevat tiedot .....	67
2.6	Toimituksen laajuus .....	67
2.7	Turvalaitteet .....	68
2.8	Määräysten mukainen käyttö .....	68
2.9	Jäännösriskit .....	68
3	Turvallisuusohjeet .....	68
4	Varustus / säädöt .....	70
4.1	Verkkoliitäntä .....	70
4.2	Sahanpurujen poisimurointi .....	70
4.3	Sahanterän valinta .....	70
4.4	Sahanterän vaihto .....	70
4.5	Halkaisuveitsi .....	70
5	Käyttö .....	71
5.1	Käyttöönotto .....	71
5.2	Käynnistäminen ja poiskytkentä .....	71
5.3	Valo .....	71
5.4	Sahaussyvyyden säätö .....	71
5.5	Viistosahauksen säätö .....	71
5.6	Upotusleikkaus .....	71
5.7	Sahaus piirtolinjaa pitkin .....	72
5.8	Sahaus rinnakkaisvasteella .....	72
5.9	Työskentely alatartuntavastetta käyttäen .....	72
6	Huolto ja kunnossapito .....	72
6.1	Säilytys .....	72
7	Häiriöiden poisto .....	72
8	Erikoistarvikkeet .....	74
9	Räjähdyssuojausmerkintä ja varaosaluettelo .....	74

## 1 Merkkien selitykset



**Tämä symboli näkyy kaikissa niissä kohdissa, joissa annetaan turvallisuuteen liittyviä ohjeita.**

Ohjeiden noudattamatta jättäminen voi aiheuttaa erittäin vakavia loukkaantumisia.



**Tällä symbolilla on merkitty mahdollisesti vahingolliset tilanteet.**

Jos tilannetta ei vältetä, tuote tai sen lähellä olevat tavarat voivat vahingoittua.



Tällä symbolilla on merkitty käyttövinkejä ja muita hyödyllisiä tietoja.

## 2 Tuotetiedot

koneisiin, joiden tuotenumero on 918001, 918002, 918020, 918022, 918025, 918030, 918031 tai 918032

### 2.1 Valmistajan tiedot

MAFELL AG, Beffendorfer Straße 4, D-78727 Oberndorf / Neckar, puhelin +49 (0)7423/812-0, faksi +49 (0)7423/812-218

### 2.2 Konetunnus

Kaikki koneen tunnistamiseen tarvittavat tiedot näkyvät siihen kiinnitetystä tyyppikilvestä.

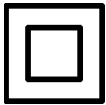

Suojaluokka II



CE-tunnus, joka osoittaa konedirektiivin liitteen I mukaisten turvallisuutta ja terveyttä koskevien määräyksien noudattamisen.



Vain EU-maat

Sähkötyökaluja ei saa hävittää kotitalousjätteen mukana!

EU:n sähkö- ja elektroniikkalaiteromua koskeva direktiivi 2003/96/EY ja kansalliset lait määräävät, että käytetyt sähkötyökalut on kerättävä erikseen ja vietävä kierrätys- tai keräyspisteeseen.



Lue käyttöohje vähentääksesi loukkaantumisriskiä.

### 2.3 Tekniset tiedot

Yleismoottori, radio- ja televisiohäiriövaimennettu	230 V~ 50 Hz	240 V~ 60 Hz	110 V~ 50 Hz	120 V~ 60 Hz
Ottoteho (normaali kuormitus)	1300 W		1300 W	1300 W
Virta normaalikuormituksella	6,0 A		12,5 A	11,6 A
Sahanterän kierrosluku tyhjäkäynnillä	5700 min <sup>-1</sup>			
Sahanterän kierrosluku normaalikuormituksella	3300 min <sup>-1</sup>			
Sahaussyvyys 0°/30°/45°	58 / 56 / 48 mm			
Sahapää, käännettävä	0°– 45°			
Sahanterän läpimitta maks./min.	168 /157 mm			
Suurin sahanterän peruspaksuus	1,2 mm			
Työkalun sahausleveys	1,8 mm			
Sahanterän kiinnitysaukko	20 mm			
Imuliitännän läpimitta	35 mm			
Paino ilman verkkojohtoa ja rinnakkaisvastetta	4,1 kg			
Mitat (L x P x K)	234 x 330 x 258 mm			

### 2.4 Melupäästötiedot

Standardien EN 60745-1 ja EN 60745-2-5 mukaan määritellyt meluarvot ovat:

	Äänitehotaso	Työpaikkakohtainen meluarvo
Tyhjäkäynti	103 dB (A)	93 dB (A)
Työstö	104 dB (A)	91 dB (A)

Äänimittaukset on tehty vakiovarustukseen kuuluvalla sahanterällä.

Annetut arvot eivät ota huomioon mahdollisia sarjavaihteluita, eikä arvoja voida käyttää meluluokan määrittämiseen, koska se vaihtelee käyttöajan, työstön ja ympäristöolosuhteiden mukaan. Meluluokka voidaan siksi määrittää ainoastaan koneen käyttäjän luona yksittäistä tilannetta varten.

### 2.5 Tärinää koskevat tiedot

Tyypillinen käsiin ja käsivarsiin kohdistuva tärinä on alle 2,5 m/s<sup>2</sup>.

### 2.6 Toimituksen laajuus

Käsisirkkeli K 55 cc, täydellinen mukana:

- 1 kovapala sirkkelinterä Ø 168 mm, 24 hammasta
- 1 halkaisuveitsi (paksuus 1,2 mm)
- 1 käyttötyökalut koneen kahvassa
- 1 käyttöohje
- 1 vihko "Turvallisuusohjeet"
- 1 kuljetuslaatikko, vain tuotenumeroissa 918002, 918030, 918031, 918032

## 2.7 Turvalaitteet



### Vaara

Nämä laitteet ovat tarpeellisia koneen turvallisessa käytössä. Niitä ei saa poistaa eikä niiden toimintaa estää.

Koneessa ovat seuraavat turvalaitteet:

- Ylempi kiinteä suojakupu
- Alempi liikkuva suojakupu
- Suuri pohjalaatta
- Käsikahvat
- Halkaisuveitsi
- KytKentälaite ja jarru
- Imuistukka

## 2.8 Määräysten mukainen käyttö

Käsisirkkeli soveltuu ainoastaan täyspuun pituus- ja poikittaissuuntaiseen leikkaamiseen.

Sillä voidaan kuitenkin työstää myös lastulevyn, rimalevyn ja MDF-kuitulevyjen tyyppisiä levyjä. Käytä sallittuja EN 847-1 mukaisia sahanteriä.

Muunlainen kuin yllä kuvattu käyttö on kiellettyä. Valmistaja ei vastaa muunlaisen käytön aiheuttamista vahingoista.

Koneen käyttötarkoituksen mukaiseen käyttöön kuuluu myös Mafellin antamien käyttö-, huolto- ja kunnossapito-ohjeiden noudattaminen.

## 2.9 Jännösriskit



### Vaara

Konetta käytettäessä ei voida täysin välttää koneen käyttötarkoituksesta johtuvia jännösriskejä, vaikka konetta käytetään määräysten mukaisesti ja turvallisuusmääräyksiä noudattaen.

- Sahaterään koskettaminen pohjalaatan alapuolella olevan aukon alueella.
- Työkappaleen alta näkyvään sahanterän osaan koskettaminen sahauksen aikana.
- Pyöriviin osiin koskettaminen sivulta: sahanterä, kiristyslaippa ja laipparuuvi.
- Koneesta tuleva isku sahan juutuessa kiinni työkappaleeseen.
- Sahanterän tai sahanterän osien murtuminen tai irtoaminen.
- Kosketus jännitteen alaisiin osiin pistorasian ollessa auki ja pistokkeen ollessa pistorasiassa.
- Kuulovauriot pitempään kestävässä työskentelyssä ilman kuulosuojaimia.
- Terveydelle vahingollisen puupölyn emissio pitkäaikaisessa käytössä ilman imulaitteita.

## 3 Turvallisuusohjeet



### Vaara

Noudata aina seuraavia turvallisuusohjeita sekä käyttömaassa voimassa olevia turvallisuusmääräyksiä!

### Yleiset ohjeet:

- Lapset ja nuoret eivät saa käyttää tätä konetta. Tästä poikkeuksena ovat asiantuntevan henkilön valvonnassa olevat nuoret.
- Älä koskaan työskentele ilman määräysten mukaisia turvalaitteita äläkä muuta koneessa mitään, mikä voisi heikentää turvallisuutta.
- Konetta ulkona käytettäessä suosittelemme vikavirtakytkimen asentamista.
- Vialliset johdot ja pistokkeet on vaihdettava heti uusiin.
- Varo, että johto ei taitu. Varsinkaan koneen kuljetuksen ja varastoinnin aikana johtoa ei saa kiertää koneen ympärille.

## **Älä käytä:**

- viallisia tai alkuperäisen muotonsa menettäneitä sahanteriä.
- runsasseosteisesta pikateräksestä (HSS) valmistettuja sahanteriä.
- tylsiä sahanteriä niiden moottorille aiheuttaman suuren kuormituksen vuoksi.
- sahanteriä, joiden runko on paksumpi tai sahausleveys (sahanterän haritus) on pienempi kuin halkaisuveitsen paksuus.
- Sahanteriä, joiden sahanterän kierrosluku ei sovi tyhjäkäyntiin.

## **Henkilökohtaisten turvavarusteiden käyttö:**

- Käytä aina käytön aikana kuulosuojaimia.
- Käytä aina käytön aikana pölynsuojamaskia.

## **Käyttöä koskevat ohjeet:**

- Käsiä ei saa viedä liian lähelle sahausaluetta ja sahanterää. Pidä toisella kädellä kiinni lisäkavasta tai moottorin suojakotelosta.
- Älä koske työkappaleen alle.
- Säädä sahausvyövyys työkappaleen paksuuden mukaan.
- Älä missään tapauksessa pidä työkalua kädessä tai jalan päällä. Kiinnitä työkalu tukevalle alustalle.
- Jos teet töitä, joissa sahanterä saattaa osua piilossa oleviin sähköjohtoihin tai laitteen omaan johtoon, pidä kiinni vain laitteen eristetyistä kahvapinnoista.
- Käytä pitkittäisleikkauksessa aina vastetta tai suoraa reunaohjainta.
- Käytä aina sopivan kokoista sahanterää, jonka kiinnitysaukko on oikean mallinen (esim. tähden muotoinen tai pyöreä).
- Älä koskaan käytä viallisia tai vääriä sahanterän aluslaattoja tai ruuveja.
- Pidä sahasta tukevasti kiinni kaksin käsin ja pidä käsivarret sellaisessa asennossa, että pystyt hallitsemaan takaiskun aiheuttaman voiman. Pysytele aina sahanterän sivulla, älä koskaan kohdista sahanterää itseesi päin.
- Jos sahanterä jumiutuu tai sahaus keskeytyy jostain muusta syystä, päästä käynnistyskytkin irti ja pidä sahaa kohdallaan materiaalissa, kunnes sahanterä on kokonaan pysähtynyt. Älä koskaan

yrityä irrottaa sahaa työkappaleesta tai vetää sitä taaksepäin niin kauan kuin sahanterä liikkuu tai takaisku on mahdollinen.

- Jos haluat käynnistää uudelleen työkalussa kiinni olevan sahan, kohdista sahanterä sahausuran keskelle ja varmista, etteivät sahan hampaat ole takertuneet kiinni työkaluun.
- Tue suuret levyt, jotta jumiutuvan sahanterän aiheuttama takaisku on mahdollisimman pieni.
- Älä käytä tylsiä tai viallisia sahanteriä.
- Kiristä sahausvyövyden ja sahauskulman säätimet ennen kuin aloitat sahaus.
- Ole erityisen varovainen, jos "upotat" sahan näkymättömissä olevaan alueeseen, esimerkiksi seinään.
- Tarkista aina ennen käyttöä, sulkeutuuko alempi suojakupu kunnolla. Sahaa ei saa käyttää, jos alempi suojakupu ei liiku vapaasti ja sulkeudu välittömästi. Alempaa suojakupua ei saa missään tapauksessa kiinnittää avoimeen asentoon.
- Tarkista alemman suojakuvun jousien toiminta. Vie laite huoltoon, jos alempi suojakupu ja jouset eivät toimi kunnolla.
- Avaa alempi suojakupu käsin vain erikoistapauksissa, esim. upotus- ja kulmaleikkauksissa. Alempi suojakupu avataan vetämällä vivusta. Päästä vipu irti, kun sahanterä on uponnut työkaluun.
- Älä laske sahaa työpenkille tai maahan, jos alempi suojakupu ei peitä sahanterää.
- Käytä rakokiilalle soveltuvaa sahanterää.
- Säädä halkaisuveitsi käyttöohjeessa kuvatulla tavalla.
- Käytä halkaisuveistä kaikissa töissä paitsi upotusleikkauksissa.
- Halkaisuveitsen on oltava sahausurassa, jotta se voi toimia.
- Älä käytä sahaa, jos halkaisuveitsi on vääntynyt.
- Tarkista, ettei työkalussa ole vieraita esineitä. Älä sahaa metalliosia, kuten esim. nautoja.

## Huoltoa ja kunnossapitoa koskevat ohjeet:

- Koko koneen ja varsinkin sen säätölaitteiden ja ohjaimien säännöllinen puhdistus on tärkeä turvallisuustekijä.
- Ainoastaan alkuperäisten MAFELL-varaosien ja -tarvikkeiden käyttö on sallittua. Muuten valmistajan takuu ja vastuu raukeaa.

## 4 Varustus / säädöt

### 4.1 Verkkoliitäntä

Ennen käyttöönottoa on varmistettava, että verkkojännite vastaa koneen tyyppikilvessä ilmoitettua käyttöjännitettä.

### 4.2 Sahanpurujen poisimurointi



#### Vaara

Terveydelle vaaralliset pölyt tulee imuroida pois M-imurilla.

Koneeseen on liitettävä ulkopuolinen imulaite kaikkien sellaisten töiden yhteydessä, joissa syntyy runsaasti pölyä. Ilman virtausnopeuden on oltava vähintään 20 m/s.

Imuriliitäntän 1 sisäläpimitta (kuva 3) on 35 mm.

### 4.3 Sahanterän valinta

Hyvä sahauslaatu edellyttää terävää työkalua, joka valitaan materiaalin ja käyttötarkoituksen mukaan seuraavan luettelon avulla:

#### Pehmeän ja kovan puun sahaukseen erityisesti puunsiyihin nähden pitkittäissuunnassa:

- HM-pyörösahanterä Ø 168 x 1,8 x 20, 16 hammasta

#### Pehmeän ja kovan puun sahaukseen puunsiyihin nähden poikittais- ja pitkittäissuunnassa:

- HM-pyörösahanterä Ø 168 x 1,8 x 20, 24 hammasta

#### Pehmeän ja kovan puun sahaukseen erityisesti puunsiyihin nähden poikittäissuunnassa:

- HM-pyörösahanterä Ø 168 x 1,8 x 20, 32 hammasta

#### Pehmeän ja kovan puun sahaukseen erityisesti puunsiyihin nähden poikittäissuunnassa "hienosahaukset":

- HM-pyörösahanterä Ø 168 x 1,8 x 20, 56 hammasta

### 4.4 Sahanterän vaihto



#### Vaara

Pistoke on irrotettava pistorasiasta aina huoltotöiden ajaksi.

- Paina painiketta 2 (kuva. 2) ja vedä estovipu 3 (kuva 2) ylös. Sahan akseli ja kytkinvipu ovat nyt lukittuna.
- Löysää kuusiokoloavaimella 4 (pidike kuva 3) vastapäivään kiertämällä laipparuuvia 5 (kuva 3) **vastapäivään**. Poista sitten ruuvi ja etummainen kiristyslaippa 6 (kuva 3).
- Voit nyt poistaa sahanterän liikkuvan suojakuvun avaamisen jälkeen.
- Varmista, että kiristyslaippaan ei ole tarttunut likaa.
- Tarkista pyörimissuunta, kun kiinnität sahanterää.
- Tämän jälkeen aseta kiristyslaippa ja laipparuuvi paikalleen ja kiristä ne kiertämällä **myötäpäivään**.

### 4.5 Halkaisuveitsi



#### Vaara

Pistoke on irrotettava pistorasiasta aina huoltotöiden ajaksi.

Halkaisuveitsi 7 (kuva 3) estää sahanterän kiinnijuuttumisen pitkittäisleikkauksessa. Oikea etäisyys sahanterään nähden on esitetty kuvassa (kuva 4).

- Löysää säätämistä varten ruuvia 8 (kuva 3) mukana toimitetulla kahvallisella kuusiokoloavaimella 4 (kuva 3).
- Säädä rakokilaa työntämällä sitä pitkässä reiässään ja kiristä sitten ruuvi uudelleen.

## 5 Käyttö

### 5.1 Käyttöönotto

Tämä käyttöohje on annettava tiedoksi kaikille koneetta käyttäville henkilöille. Erityistä huomiota on kiinnitettävä kappaleeseen "Turvallisuusohjeet".

### 5.2 Käynnistäminen ja poiskytkentä

- **Päällekytkentä:** Vapauta lukitus painamalla käynnistysnäppäintä 9 (kuva 2) eteenpäin. Paina sen jälkeen, käynnistysnäppäintä ollessa painettuna, kytkinpainiketta 10 (kuva 2).

Koska kyseessä on ei päälle jäävä kytkin, kone käy vain niin pitkään, kuin tätä kytkinpainiketta painetaan.

- **Kytkeminen pois päältä:** Pois päältä kytkemiseksi, vapauta kytkinpainike 10 (kuva 2). Sisäänrakennettu automaattinen jarru pysäyttää sahanterän n. 1 - 2 sekunnissa. Turvakytkin aktivoituu automaattisesti ja varmistaa käsisirkkelin siten, ettei sitä voida käynnistää tahattomasti.

### 5.3 Valo



#### Huomio

Älä tuijota palavaa valaisinta!

Sähkötyökalu on varustettu valomoduulilla 21 (Kuva 5).

Valomoduuli saa jatkuvasti virtaa, kun koneen liitäntäjohto on pistetty pistorasiaan, ja on sitten käyttövalmis.

Käyttövalmiudessa ollessaan valomoduuli kytkee automaattisesti valon päälle koneetta liikutellessa ja kytkee valon pois päältä pidemmän liikkumattomuuden jälkeen.

### 5.4 Sahaussyvyyden säätö

Sahaussyvyys on säädettävissä portaattomasti alueella 0 - 55 mm.

#### Tee näin:

- Löysää kiristysvipu 12 (kuva 1).
- Uputusvivulla 13 (kuva 1) asetetaan sahaussyvyyden.

- Asetettu syvyys on luettavissa asteikolta 14 (kuva 1). Osoittimena toimii tällöin upotusvivun viistottu reuna.
- Kiristä kiristysvipu 12 (kuva 1) uudelleen.



Säädä sahaussyvyys aina n. 2 - 5 mm leikattavan materiaalin vahvuutta suuremmaksi.

### 5.5 Viistosahauksen säätö

Sahan voi säätää viistoja leikkauksia varten mihin tahansa kulmaan 0° ja 45° asteen välillä.

- Vinoon asentoon asettamiseksi, aseta saha perusasentoon ja tue siten, että sahapään voidaan kääntää vinoon.
- Löysää vipua 15 (kuva 1).
- Säädä kulma kääntösegmentin asteikon avulla.
- Kiristä sitten vipu 15 (kuva 1) uudelleen.

### 5.6 Uputusleikkaukset



#### Vaara

Uputussahauksessa on takaiskuvaara! Ennen upotusta aseta koneen pohjalaatan takareuna työkappaleeseen kiinnitettyyn vasteeseen. Koneetta materiaaliin upottaessa pidä tukevasti kiinni käsikahvasta ja työnnä konetta kevyesti eteenpäin!

- Löysää kiristysvipu 12 (kuva 1) ja aseta upotusvivulla 13 (kuva 1) kone ylimpään asentoon.
- Avaa esisisäänvetovivulla 16 (kuva 1) liikkuva suojakupu kokonaan, niin että koneen voi asettaa työstettävän työkappaleen päälle. Sahanterä on nyt vapaina materiaalin yläpuolella ja sen voi kohdistaa sahausviivan kohdalle.
- Kytke kone päälle ja paina upotusvipu 13 (kuva 1) alas. Sahanterä uppoutuu tällöin pystysuoraan työkappaleeseen. Tällöin tulee lukea upotussyvyys asteikolta 14 (kuva 1). Halkaisuveitsi kohoaa upotussahauksessa ylös. Kun sahanterän takana oleva ura vapautuu koneen liikkeessä eteenpäin, halkaisuveitsi palaa normaaliin asentoonsa.

## 5.7 Sahaus piirtolinjaa pitkin

Liikkuva sahausviivaosoin 19 (kuva 1) sopeutuu automaattisesti myös viistosahauksiin. Piirtolinja vastaa sahanterän sisäpuolta. Vinoleikkaukseen piirtolinja näkyy ylemmän suojakannen vasemmanpuoleisen aukon läpi (nuoli, kuva 1).

- Pidä konetta kiinni käsikahvoista ja aseta pohjalaatan etuosa työkappaleen päälle.
- Kytke käsisirkkeli päälle (ks. luku 5.2) ja työnnä konetta tasaisesti sahaussuuntaan.
- Kun sahaus on päättynyt, kytke saha välittömästi pois päältä löysäämällä kytkinpainike 10 (kuva 2).

## 5.8 Sahaus rinnakkaisvasteella

Rinnakkaisvaste on tarkoitettu rinnakkaisahaukseen jo valmiiseen reunaan. Vasteen voi tällöin asentaa koneen oikealle tai vasemmalle puolelle. Sahausalue on tällöin oikealla puolella 33 - 130 mm (lukuosoin „X“ kuva 1) ja vasemmalla puolella 163 - 300 mm (lukureuna osoitinreuna „Y“ kuva 1). Alueella 163 - 220 mm koneen tulee olla asetettuna n. 10 mm korkeammalle, jotta vasteen voi työntää moottorin suojakotelon alle.

- Voit säätää leikkuuleveyttä löysäämällä siipiruuveja 20 (kuva 2), siirtämällä vastetta vastaavasti ja kiristämällä siipiruuvit uudelleen.

Lisäksi rinnakkaisvaste voidaan kääntää (työkappaleen reunalle tarkoitettu ohjauspinta osoittaa ylöspäin) niin, että se toimii kaksinkertaisena

## 7 Häiriöiden poisto



### Vaara

Häiriöiden syyn selvittäminen ja poistaminen vaatii erityistä huolellisuutta ja varovaisuutta. Ensinnäkin irrotettava pistoke pistorasiasta!

Seuraavassa luetellaan muutama usein esiintyvä häiriö ja niiden syyt. Jonkin muun häiriön ilmaantuessa otayhteys myyjäsi tai suoraan MAFELL-asiakaspalveluun.

Häiriö	Syy	Poisto
Saha ei käynnisty	Ei käyttöjännitettä	Tarkista virran saanti
	Varoke viallinen	Vaihda varoke
	Hiiliharjat kuluneet	Vie kone MAFELL-asiakaspalveluun

tukena ja parantaa käsisirkkelin ohjausta. Nyt konetta voi ohjata työkappaleeseen kiinnitettyä johdetta pitkin.

## 5.9 Työskentely alatartuntavastetta käyttäen

Alatartuntavastetta käytetään sahaamiseen jo olemassa olevan reunan suuntaisesti. Vasteen voi tällöin asentaa koneen oikealle tai vasemmalle puolelle. Tällöin sahausleveysalue on oikealla puolella n. 12 - 40 mm ja vasemmalla puolella n. 30 - 210 mm.

- Voit säätää leikkuuleveyttä löysäämällä siipiruuveja 20 (kuva 2), siirtämällä vastetta vastaavasti ja kiristämällä siipiruuvit uudelleen.

## 6 Huolto ja kunnossapito



### Vaara

Pistoke on irrotettava pistorasiasta aina huoltotöiden ajaksi.

MAFELL-koneet on suunniteltu niin, että ne eivät tarvitse paljon huoltoa.

Niissä käytettävät kuulalaakerit on rasvattu koneen koko eliniäksi. Pitemmän käyttöajan jälkeen jälkeen MAFELL suosittelee antamaan koneen valtuutetun MAFELL-asiakaspalvelun tarkastettavaksi.

Käytä kaikkiin voitelukohtiin ainoastaan valmistajan erikoisrasvaa, tilausno 049040 (1 kg:n rasia).

### 6.1 Säilytys

Jos konetta ei käytetä pitempään aikaan, se on puhdistettava huolellisesti. Kiiltävät metalliosat on sumutettava ruosteestoaineella.



<b>Häiriö</b>	<b>Syy</b>	<b>Poisto</b>
Kone pysähtyy kesken sahauskesken	Virtakatko	Tarkista sähköverkon varokkeet
	Koneen ylikuormitus	Vähennä syöttöliikkeen nopeutta
Sahanterä jumittuu, kun konetta työnnetään eteenpäin	Syöttöliike liian nopea	Vähennä syöttöliikkeen nopeutta
	Tylsä sahanterä	Päästä kytkin heti irti. Irrota kone työkappaleesta ja vaihda sahanterä
	Työkappaleessa on jännitteitä	
	Huono koneen ohjaus	Käytä rinnakkaisvastetta
	Työkappaleen pinta epätasainen	Tasoi pinta
Paloläiskä sahauskohdissa	Työhön sopimaton tai tylsä sahanterä	Vaihda sahanterä
Sahanpurujen ulosheitto tukossa	Puu liian kostea	
	On sahattu pitkään ilman imurointilaitetta	Liitä kone ulkopuoliseen imurointilaitteeseen, esim. pölynimuriin

## 8 Erikoistarvikkeet

- Sahanterä - HM Ø 168 x 1,8 x 20, 16 hammasta (pitkittäissahaus) Til.-nro 092 476
- Sahanterä - HM Ø 168 x 1,8 x 20, 24 hammasta (pitkittäis- ja poikittäissahaus) Til.-nro 092 478
- Sahanterä - HM Ø 168 x 1,8 x 20, 32 hammasta (poikittäissahaus) Til.-nro 092 480
- Sahanterä - HM Ø 168 x 1,8 x 20, 56 hammasta (hienosahaus) Til.-nro 092 482
- Ohjauskisko F80, pituus 800 mm Til.-nro 204 380
- Ohjauskisko F110, pituus 1100 mm Til.-nro 204 381
- Ohjauskisko F160, pituus 1600 mm Til.-nro 204 365
- Ohjauskisko F210, pituus 2100 mm Til.-nro 204 382
- Ohjauskisko F310, pituus 3100 mm Til.-nro 204 383
- Kulmavaste F-WA Til.-nro 205 357
- Ohjauskiskon lisätarvikkeet:
  - Ruuvipuristin F-SZ100MM (2 kpl.) Til.-nro 205 399
  - Liitoskappale F-VS Til.-nro 204 363
  - Kiskopakkaus F160 Til.-nro 204 626
- Kiskopakkausarja F80/160 kulmavasteella, sisältö: F80 + F160 + yhdyskappale + kulmavaste + 2 ruuvipuristinta + kiskopakkaus Til.-nro 204 749
- Kiskolaukkusarja F160/160, sisältö: 2 x F160 + yhdyskappale + 2 ruuvipuristinta + kiskopakkaus Til.-nro 204 805
- Takaiskustop F-RS Til.-nro 202 867
- Alartuntavaste UA Til.-nro 206 073
- Rinnakkaisvaste K55-PA Til.-nro 206 825

## 9 Räjähdyssuojausmerkintä ja varaosaluettelo

Vastaavat tiedot varaosista löydät kotisivuiltamme: [www.mafell.com](http://www.mafell.com)

**Innehållsförteckning**

1	Teckenförklaring .....	76
2	Produktdata .....	76
2.1	Uppgifter om tillverkare .....	76
2.2	Maskinens ID-beteckning .....	76
2.3	Tekniska data .....	77
2.4	Uppgifter om bullernivå .....	77
2.5	Uppgifter om vibration .....	77
2.6	Leveransinnehåll .....	77
2.7	Säkerhetsanordningar .....	78
2.8	Avsedd användning .....	78
2.9	Kvarvarande risker .....	78
3	Säkerhetsanvisningar .....	78
4	Förbereda/ställa in .....	80
4.1	Nätanslutning .....	80
4.2	Bortsugning av spån .....	80
4.3	Sågklingeval .....	80
4.4	Byta sågklinga .....	80
4.5	Klyvkiel .....	80
5	Användning .....	80
5.1	Idrifttagning .....	80
5.2	Till- och frånkoppling .....	81
5.3	Belysning .....	81
5.4	Inställning av snittdjup .....	81
5.5	Inställning för sneda snitt .....	81
5.6	Snitt med djupanslag .....	81
5.7	Såga efter mall .....	81
5.8	Såga med parallellanslag .....	82
5.9	Arbeta med stödanslaget .....	82
6	Service och underhåll .....	82
6.1	Förvaring .....	82
7	Åtgärdande av störning .....	82
8	Specialtillbehör .....	84
9	Explosionsritning och reservdelslista .....	84

## 1 Teckenförklaring



**Denna symbol återfinns på alla platser där anvisningar beträffande den egna säkerheten finns.**

Beaktas inte dessa kan detta leda till svåra skador.



**Denna symbol markerar en situation som eventuellt kan leda till skada.**

Undviks inte denna situation kan produkten eller föremål i dess omgivning skadas.



Denna symbol markerar tips för användare och annan, användbar information.

## 2 Produktdata

för maskiner med art.nr. 918001, 918002, 918020, 918022, 918025, 918030, 918031 eller 918032

### 2.1 Uppgifter om tillverkare

MAFELL AG, Beffendorfer Straße 4, D-78727 Oberndorf / Neckar, Telefon +49 (0)7423/812-0, Fax +49 (0)7423/812-218

### 2.2 Maskinens ID-beteckning

Alla uppgifter som behövs för identifiering av maskinen kan läsas på den monterade kapacitetsskylten.

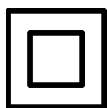

Skyddsklass II



CE-märkning för dokumentation beträffande överensstämmelse med grundläggande säkerhets- och hälsokrav enligt bilaga I, maskinriktlinjer.



Endast för EU länder.

Kasta inte elektroverktyg i hushållsoporna!

Enligt europeiskt direktiv 2002/96/EG beträffande uttjänta elektro- och elektronikapparater samt gällande nationell lagstiftning måste uttjänta elektroverktyg samlas separat och lämnas till miljövänlig återvinning.



Läs bruksanvisningen så att risken för skador kan minskas.

### 2.3 Tekniska data

Universalmotor radio- och teveavstörd	230 V~, 50 Hz	240 V~, 60 Hz	110 V~, 50 Hz	120 V~, 60 Hz
Upptagningseffekt (normallast)	1300 W		1300 W	1300 W
Ström vid normallast	6,0 A		12,5 A	11,6 A
Sågklingevarvtal vid tomgång	5700 min <sup>-1</sup>			
Sågklingevarvtal vid normal belastning	3300 min <sup>-1</sup>			
Snittdjup 0°/30°/45°	58 / 56 / 48 mm			
Sågaggregat svängbart	0° – 45°			
Sågklingediameter max./min.	168 / 157 mm			
Största sågklingetjocklek	1,2 mm			
Verktygets snittbredd	1,8 mm			
Sågklingemonteringshål	20 mm			
Diameter sughållare	35 mm			
Vikt utan nätkabel, utan parallellslag	4,1 kg			
Mått (B x L x H)	234 x 330 x 258 mm			

### 2.4 Uppgifter om bullernivå

Bulleremissionsvärden har mätts enligt EN 60745-1 och EN 60745-2-5 och uppgår till:

	<b>Buller-effektnivå</b>	<b>Emissionsvärde för arbetsplats</b>
Tomgång	103 dB (A)	93 dB (A)
Bearbetning	104 dB (A)	91 dB (A)

Bullernivåmätning genomfördes med seriemässigt levererad sågklinga.

De angivna värdena tar inte hänsyn till möjlig seriespridning och är inte lämpliga för fastställning av bedömningsnivån då denna varierar beroende på användningstid, aktuell bearbetning och påverkan från omgivningen. En bedömningsnivå kan därför endast beräknas av maskinoperatören i det enskilda fallet.

### 2.5 Uppgifter om vibration

Den typiska hand-arm-rörelsen är mindre än 2,5 m/s<sup>2</sup>.

### 2.6 Leveransinnehåll

Handcirkelsåg K 55 cc komplett med:

- 1 Cirkelsågklinga med hårdmetallyta Ø 168 mm, 24 tänder
- 1 Klyvkiel (tjocklek 1,2 mm)
- 1 Manöververktyg i hållaren på maskinen
- 1 Bruksanvisning
- 1 Häfte "Säkerhetsanvisningar"
- 1 Transportlåda endast för art. nr. 918002, 918030, 918031, 918032

## 2.7 Säkerhetsanordningar



### Risk

Dessa anordningar är nödvändiga för säker maskindrift och får inte tas bort eller göras överksamma.

Maskinen är utrustad med följande säkerhetsanordningar:

- Övre fast skyddskåpa
- Undre rörlig skyddskåpa
- Stor basplatta
- Handtag
- Klyvkiel
- Kopplingsanordning och broms
- Utsugsstuts

## 2.8 Avsedd användning

Handcirkelsågen är endast avsedd för längd- och tvärkapning av massivt trä.

Även träbaserat material som spånplattor, lamellträ och MDF-skivor kan bearbetas. Använd godkända sågklingor enligt EN 847-1.

En annan användning än vad som beskrivs ovan är inte tillåten. Tillverkaren fransäger sig allt ansvar för skador som kan härledas till sådan avvikande användning.

Följ de riktlinjer beträffande användning, service och underhåll som lämnas av MAFELL för korrekt användning av maskinen.

## 2.9 Kvarvarande risker



### Risk

Användningsrelaterade restrisker finns kvar även vid korrekt användning och trots att säkerhetsbestämmelser följs.

- Beröring av sågklingan i området vid öppningen under grundplattan.
- Beröring av den del av sågklingan som skjuter ut under arbetsstycket vid kapning.
- Beröring av roterande delar från sidan: sågklinga, klämfläns och flänsskruv.
- Rekyll hos maskinen vid fastklämning i arbetsstycke.
- Brott på, och utslungning av, sågklingan eller delar av denna.
- Beröring av spänningsförande delar vid öppen kåpa och ej urdragen nätkontakt.
- Påverkan på hörsel vid långvariga arbeten utan hörselskydd.
- Emission av hälsovådligt trädamm vid längre användning utan uppsugning.

## 3 Säkerhetsanvisningar



### Risk

Beakta alltid följande säkerhetshänvisningar och de säkerhetsbestämmelser som gäller i repsektive användarland!

### Allmänna anvisningar:

- Barn och ungdomar får inte hantera denna maskin. Detta gäller dock inte ungdomar som arbetar under uppsikt av fackkraft inom ramen för sin utbildning.
- Arbeta aldrig utan de skyddsanordningar som föreskrivs för aktuellt arbete och ändra inget på maskinen som kan påverka säkerheten.
- Vid användning av maskinen utomhus rekommenderas en jordfelsbrytare.
- Skadad kabel eller kontakt måste omgående bytas ut.
- Förhindra skarpa böjningar av kabeln. Snurra inte kabeln runt maskinen vid transport och förvaring.

### **Följande sågklingor får inte användas:**

- Hackiga sågklingor och sådana som ändrat form.
- Sågklingor av snabbstål med hög legering (SS-sågklinga).
- Trubbiga sågklingor på grund av för hög belastning på motorn.
- Sågklingor vars huvudmassa är kraftigare, eller vars snittbredd (vridning) är mindre, än bredden på klyvkilen.
- Sågklingor som inte är lämpliga till sågklingevarvtalet vid tomgång.

### **Anvisningar för användning av personliga skyddsutrustningar:**

- Bär alltid hörselskydd under arbetet.
- Bär alltid en dammskyddsmask under arbetet.

### **Anvisningar för drift:**

- För inte in händerna i sågområdet och tag inte på sågklingan. Håll i extrahandtaget eller i motorhöljat med ena handen.
- För inte in handen under arbetsstycket.
- Anpassa snittdjupet till arbetsstyckets grovlek.
- Håll aldrig fast arbetsstycket i handen eller över benet. Säkra arbetsstycket på ett stabilt underlag.
- Håll endast i aggregatet på de isolerade greppytorna när arbeten utförs där kapverktyget kan träffa gömda elledningar eller den egna aggregatkabeln.
- Använd alltid ett anslag, eller kantstyrning, vid långskapning.
- Använd alltid sågklingor i rätt storlek och med passande monteringshål (t.ex. stjärnformat eller runt).
- Använd aldrig skadade eller felaktiga sågklingebrickor eller sågklingeskruvar.
- Håll sågen med båda händerna och ha armarna i ett läge där rekylkrafter kan hanteras. Man bör alltid stå vid sidan om sågklingan, aldrig ha den i linje med kroppen.
- Om sågklingan klämmer, eller om sågningen avbryts av annan anledning, ska startreglaget släppas och sågen lugnt hållas kvar i arbetsstycket tills sågklingan stannat helt. Försök aldrig ta bort sågen från arbetsstycket, eller dra den bakåt, så länge sågklingan rör sig eller rekyl kan inträffa.

- Om man vill starta om en såg som befinner sig i ett arbetsstycke så ska sågklingan centeras i sågspalten och det måste kontrolleras att inte tänderna på sågklingan har hakat fast i arbetsstycket.
- Säkra stora plattor för att förhindra rekyl på grund av en sågklinga som sitter fast.
- Använd inte trubbiga eller skadade sågklingor.
- Drag fast snittdjups- och snittvinkelinställning innan sågning påbörjas.
- Var extra försiktig när sågen tränger igenom ytor vars inre ej går att överblicka, t.ex. en vägg.
- Före varje användningstillfälle måste kontrolleras att den undre skyddskåpan stänger helt. Använd inte sågen om inte rörligheten hos den undre skyddskåpan fungerar och den inte stänger direkt. Kläm, eller bind, aldrig fast den undre skyddskåpan när den är öppen.
- Kontrollera att fjädern till den undre skyddskåpan fungerar. Låt reparera aggregatet om inte undre skyddskåpa och fjäder fungerar felfritt.
- Manuell öppning av den undre skyddskåpan ska endast ske vid speciella kapningar, som "djup- och vinkelsnitt". Öppna den undre skyddskåpan med dragspaken och släpp spaken så snart sågklingan trängt in i arbetsstycket.
- Lägg inte ner sågen på arbetsbänk eller golv utan att den undre skyddskåpan täcker sågklingan.
- Använd sågklingan som passar till klyvkilen.
- Justera klyvkilen enligt beskrivning i bruksanvisningen.
- Använd alltid klyvkilen, utom vid "djupkapning".
- Klyvkilen fungerar endast när den befinner sig i sågspalten.
- Kör inte sågen med böjd klyvkiel.
- Kontrollera arbetsstycket så att det inte innehåller främmande material. Såga inte i metalldelar, ex. spik.

## Anvisningar för service och underhåll:

- Regelbunden rengöring av maskinen, framför allt av justeringsanordningar och styrfunktioner, är en viktig säkerhetsaspekt.
- Endast original MAFELL reservdelar och tillbehör får användas. I annat fall föreligger inga anspråk på garantiåtaganden och inget ansvar från tillverkarens sida.

## 4 Förbereda/ställa in

### 4.1 Nätanslutning

Före idrifttagning måste det kontrolleras att nätspänningen överensstämmer med vad som står på maskinens kapacitetsskylt.

### 4.2 Bort sugning av spån



#### Risk

Hälsovådligt damm måste suga upp med en M-sugare.

Maskinen ska anslutas till en lämplig, extern suganordning vid alla arbeten där en stor mängd damm skapas. Lufthastigheten måste vara minst 20 m/s.

Invändig diameter på sughållare 1 (bild 3) är 35 mm.

### 4.3 Sågklingeval

Använd ett vasst verktyg för att bibehålla bra snittkvalitet. Välj ett verktyg som passar material och aktuell användning i följande lista:

#### Kapning av barr- och lövträ speciellt längs med fiberriktning:

- HM-cirkelsågsklinga  $\varnothing$  168 x 1,8 x 20 mm, 16 tänder

#### Kapning av barr- och lövträ tvärs emot och längs med fiberriktning:

- HM-cirkelsågsklinga  $\varnothing$  168 x 1,8 x 20 mm, 24 tänder

#### Kapning av barr- och lövträ speciellt tvärs emot fiberriktning:

- HM-cirkelsågsklinga  $\varnothing$  168 x 1,8 x 20 mm, 32 tänder

#### Kapning av barr- och lövträ speciellt tvärs emot fiberriktning "finsnitt":

- HM-cirkelsågsklinga  $\varnothing$  168 x 1,8 x 20 mm, 56 tänder

### 4.4 Byta sågklinga



#### Risk

Drag alltid ur nätkontakten vid alla servicearbeten.

- Påverka på omkopplaren 2 (bild 2) och dra spärrspaken 3 (bild 2) uppåt. Nu är sågaxeln låst och kopplingsspaken spärrad.
- Lossa fläns-skruven 5 (bild 3) **motsols** med sexkantnyckeln 4 (hållare bild 3). Ta nu loss skruven och den främre spännflänsen 6 (bild. 3).
- Du kan nu ta bort sågklingen efter att den rörliga skyddsskåpan har öppnats.
- Klämflänsarna måste vara fria från vidhäftande delar.
- Var noga med rotationsriktningen när sågklingen sätts i.
- Sätt sedan klämflänsen på plats, sätt i fläns-skruven och drag fast genom att vrida **medsols**.

### 4.5 Klyvkil



#### Risk

Drag alltid ur nätkontakten vid alla servicearbeten.

Klyvkilen 7 (bild. 3) förhindrar att sågklingen kläms fast vid sågning i längsriktningen. Rätt avstånd till sågklingen visas i (bild 4).

- Lossa för inställningen skruven 8 (bild 3) med den medföljande sexkantnyckeln 4 (bild 3).
- Justera klyvkilen genom att förskjuta den i den längsgående slitsen och dra sedan åt skruven igen.

## 5 Användning

### 5.1 Idrifttagning

Innehållet i denna bruksanvisning måste vara känt av alla som ska hantera maskinen, med speciell hänvisning till kapitlet "Säkerhetsanvisningar".



## 5.2 Till- och fränkoppling

- **Starta:** tryck startspärren 9 (bild 2) framåt för att låsa upp. Håll in startspärren och tryck in startknappen 10 (bild 2).

Eftersom det är en omkopplare som saknar spärr går maskinen bara så länge som startknappen hålls intryckt.

- **Avstängning:** För att stänga av släpper du startknappen 10 (bild 2). Med hjälp av den inbyggda automatiska bromsen begränsas sågklingans eftergångstid till ca 1-2 s. Startspärren aktiveras igen automatiskt och säkrar handcirkelsågen mot oavsiktlig start.

## 5.3 Belysning



### Observera

Titta inte in i den lysande lampan!

Elverktyget är utrustat med en belysningsmodul 21 (Bild 5).

Belysningsmodulen försörjs kontinuerligt under en viss tid i och med att maskinen startas sätt i och är sedan redo för användning.

När den är redo för användning startar belysningsmodulen belysningen automatiskt när maskinen förflyttas och stänger av den om maskinen är stilla under en längre tid.

## 5.4 Inställning av snittdjup

Snittdjupet kan ställas in steglöst mellan 0 och 55 mm.

### Gör på följande sätt:

- Lossa spärrspaken 12 (bild 1).
- Ställ in snittdjupet med djupanslaget 13 (bild 1).
- Det inställda djupet kan läsas av på skalan 14 (bild 1). Som pekare används den avfasade kanten på djupanslaget.
- Dra åt spärrspaken 12 (bild 1) igen.



Ställ alltid in snittdjupet så att det är ca. 2 till 5 mm större än tjockleken på det material som skall kapas.

## 5.5 Inställning för sneda snitt

Sågaggregatet kan ställas in i valfri vinkel från 0 ° till 45° för fasade snitt.

- När maskinen ska lutats placeras den i startposition och stötts på sådant sätt att sågaggregatet kan svängas.
- Lossa spaken 15 (bild 1).
- Ställ in vinkeln enligt skalan på svängfästet.
- Dra sedan fast spaken 15 (bild 1).

## 5.6 Snitt med djupanslag



### Risk

Risk för rekyl vid snitt med djupanslag! Innan maskinen sänks ner ska den placeras med basplattans bakre kant mot ett anslag som är fäst på arbetsstycket. Håll stadigt i handtaget när maskinen sänks ner och skjut den lätt framåt!

- Lossa kläm-spaken 12 (bild 1) och ställ med djupanslaget 13 (bild 1) maskinen i det översta läget.
- Öppna den rörliga skyddskåpan helt med förindragningsspaken 16 (bild 1) så att maskinen kan sättas ner på arbetsstycket som ska bearbetas. Sågklingan befinner sig nu fritt över materialet och kan riktas in för mallkapning.
- Starta maskinen och tryck djupanslaget 13 (bild 1) neråt. Då sjunker sågklingan ner lodrätt i arbetsstycket. Därvid kan snittdjupet avläsas på skalan 14 (bild 1). Klyvkilen svänger undan uppåt när sågklingan går ner i materialet. Klyvkilen återgår till normal position så snart spalten bakom sågklingan blir fri när maskinen förflyttas framåt.

## 5.7 Såga efter mall

Den rörliga mallpekaren 19 (bild 1) anpassas automatiskt även vid lutande snitt. Mallkanten motsvarar sågklingans insida. Vid lutande snitt kan mallen ses genom öppningen på övre skyddskåpens vänstra sida. (pil, bild 1).

- Håll maskinen i handtagen och placera basplattans främre kant på arbetsstycket.
- Starta handcirkelsågen (se kapitel 5.2) och skjut maskinen med jämna rörelser i snittriktningen.
- När snittet är avslutat stänger man av sågen genom att släppa reglaget 10 (bild 2).

### 5.8 Såga med parallellanslag

Parallellfästet är avsett för sågning längs med en redan existerande kant. Anslaget kan placeras både till höger och till vänster på maskinen. Snittbredden är då på den högra sidan 33 - 130 mm (avläsningspekare "X" bild 1) och på den vänstra sidan 163 - 300 mm (avläsningskant mot pekarkant "Y" bild 1). I området 163 - 220 mm måste maskinen ställas ca 10 mm uppåt så att anslaget kan skjutas under motorhuset.

- Du kan ändra snittbredden när vingskruvarna 20 (bild 2) lossats. Därefter förskjuter du anslaget i motsvarande grad och drar sedan fast vingskruvarna igen.

Om parallellanslaget vänds (styrningsytan för arbetsstyckeskanten pekar uppåt) kan det även användas som extra underlägg för bättre styrning av handcirkelsågen. Nu kan maskinen föras längs en styrning som är fäst på arbetsstycket.

### 5.9 Arbeta med stödanslaget

Undergreppsanslaget är till för arbete parallellt med en redan existerande kant. Anslaget kan placeras

## 7 Åtgärdande av störning



### Risk

Felsökning efter orsak till föreliggande störning och åtgärdande av denna kräver alltid största uppmärksamhet och försiktighet. Drag först ur kontakten!

Nedan beskrivs några vanligt förekommande störningar och deras orsaker. Om andra störningar uppstår, kontakta din återförsäljare eller MAFELL-kundservice direkt.

Störning	Orsak	Åtgärd
Maskinen startar inte	Ingen nätspänning finns	Kontrollera spänningsförsörjningen
	Säkring defekt	Byt ut säkring
	Kolborstar utslitna	Ta maskinen till MAFELL-kundtjänstverkstad

## 6 Service och underhåll



### Risk

Drag alltid ur nätkontakten vid alla servicearbeten.

MAFELL-maskiner är konstruerade för lågfrekvent servicenivå.

Använda kullager har smörjning som gäller för lagrets livstid. Efter längre användning rekommenderar vi att låta en auktoriserad MAFELL-kundtjänstverkstad gå igenom maskinen.

Endast vårt specialsmörjmedel, beställnr. 049040 (1 kg - burk), skall användas, gäller samtliga smörjpunkter.

### 6.1 Förvaring

Ska maskinen inte användas undre längre period ska den rengöras noggrant. Spruta rostskyddsmedel på blanka metalldelar.

<b>Störning</b>	<b>Orsak</b>	<b>Åtgärd</b>
Maskinen stannar under kapningen	Strömavbrott	Kontrollera säkringar på nätsidan
	Överbelastning av maskinen	Sänk matningshastigheten
Sågklingan klämmer när maskinen förflyttas framåt	För hög hastighet	Sänk matningshastigheten
	Trubbig sågklinga	Släpp genast brytaren Tag bort maskinen från arbetsstycket och byt ut sågklingan
	Spänningar i arbetsstycket	
	Dålig maskinstyrning	Sätt i parallellanslag
	Ojämn yta på arbetsstycke	Jämna ut ytan
Brännmärken på snittytor	Sågklingan passar inte till arbetet eller är trubbig.	Byt sågklinga
Spånutkast tilltäppt	Trä för fuktigt	
	För långvarig sågning utan uppsugning.	Anslut apparaten till extern suganordning, tex. liten mobil dammsugare.

## 8 Specialtillbehör

- Sågklinga - HM Ø 168 x 1,8 x 20, 16 tänder (längskapning) Art. nr. 092 476
- Sågklinga-HM Ø 168 x 1,8 x 20, 24 tänder (längs- och tvärkapning) Art. nr. 092 478
- Sågklinga-HM Ø 168 x 1,8 x 20, 32 tänder (tvärsnitt) Art. nr. 092 480
- Sågklinga-HM Ø 168 x 1,8 x 20, 56 tänder (finsnitt) Art. nr. 092 482
- Styrskena F80, 800 mm lång Art. nr. 204 380
- Styrskena F110, 1100 mm lång Art. nr. 204 381
- Styrskena F160, 1600 mm lång Art. nr. 204 365
- Styrskena F210, 2100 mm lång Art. nr. 204 382
- Styrskena F310, 3100 mm lång Art. nr. 204 383
- Vinkelanslag F-WA Art. nr. 205 357
- Tillbehör för styrskena:
  - Skruvtving F-SZ100MM (2 St.) Art. nr. 205 399
  - Skarvstycke F-VS Art. nr. 204 363
  - Skenväska F160 Art. nr. 204 626
- Sats med skenväskor F80/160 med vinkelanslag bestående av: F80 + F160 + skarvstycke + vinkelfäste + två skruvtvingar + skenfodral Art. nr. 204 749
- Sats med skenväskor F160/160 bestående av: 2 x F160 + skarvstycke + två skruvtvingar + skenfodral Art. nr. 204 805
- Rekylstopp F-RS Art. nr. 202 867
- Undergreppsanslag UA Art. nr. 206 073
- Parallellanslag K55-PA Art. nr. 206 825

## 9 Explosionsritning och reservdelslista

Information om reservdelar hittar du på vår hemsida: [www.mafell.com](http://www.mafell.com)

**Indholdsfortegnelse**

1	Forklaring af tegn .....	86
2	Produktinformationer .....	86
2.1	Producentinformationer .....	86
2.2	Mærkning af maskinen .....	86
2.3	Tekniske data .....	87
2.4	Informationer vedr. støj .....	87
2.5	Informationer vedr. vibrationer .....	87
2.6	Leveringsomfang .....	87
2.7	Sikkerhedsanordninger .....	88
2.8	Hensigtsmæssig brug .....	88
2.9	Resterende risici .....	88
3	Sikkerhedshenvisninger .....	88
4	Klargøring / justering .....	90
4.1	Nettilslutning .....	90
4.2	Spånsuger .....	90
4.3	Valg af savblad .....	90
4.4	Skift af savblad .....	90
4.5	Spaltekniv .....	90
5	Drift .....	90
5.1	Igangsætning af maskinen .....	90
5.2	Til- og frakobling .....	90
5.3	Lys .....	91
5.4	Indstilling af skæredybde .....	91
5.5	Indstilling af skråsnit .....	91
5.6	Neddykningssnit .....	91
5.7	Savning efter opmærkning .....	91
5.8	Savning med parallelanslag .....	91
5.9	Arbejde med undergrebanslag .....	92
6	Vedligeholdelse og reparation .....	92
6.1	Lagring .....	92
7	Afhjælpning af driftsforstyrrelser .....	92
8	Specialudstyr .....	93
9	Eksploderet tegning og reservedelsliste .....	93

## 1 Forklaring af tegn



**Dette symbol findes de steder, hvor der findes sikkerhedshenvisninger.**  
Fare for alvorlige kvæstelser ved tilsidesættelse af henvisningerne.



**Dette symbol kendetegner mulige faresituationer.**

Hvis disse situationer ikke undgås, er der fare for, at produktet eller genstande i nærheden beskadiges.



Dette symbol kendetegner henvisninger og andre nyttige informationer.

## 2 Produktinformationer

for maskiner med artikelnr. 918001, 918002, 918020, 918022, 918025, 918030, 918031 eller 918032

### 2.1 Producentinformationer

MAFELL AG, Beffendorfer Straße 4, D-78727 Oberndorf / Neckar, telefon +49 (0)7423/812-0, fax +49 (0)7423/812-218

### 2.2 Mærkning af maskinen

Alle informationer, som er nødvendige til identifikation af maskinen, findes på det monterede skilt.

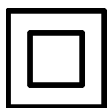

Beskyttelsesklasse II



CE-mærkning til dokumentation for overensstemmelse med de grundlæggende sikkerheds- og sundhedskrav, i henhold til maskindirektivets bilag I.



Kun for EU lande

Elektrisk værktøj må ikke smides ud sammen med det almindelige husholdningsaffald!

I henhold til det europæiske direktiv 2002/96/EF om affald af elektrisk og elektronisk udstyr (WEEE), skal kasseret udstyr samles, deponeres og genbruges i henhold til gældende regler.



Læs driftsvejledningen for at erfare mere om, hvordan kvæstelsesrisikoen forringes.

### 2.3 Tekniske data

Universalmotor radio- og fjernsynsstøjdæmpet	230 V~ 50 Hz	240 V~ 60 Hz	110 V~ 50 Hz	120 V~ 60 Hz
Optagen effekt (normalbelastning)	1300 W		1300 W	1300 W
Strøm under normal last	6,0 A		12,5 A	11,6 A
Savbladets omdrejningstal i tomgang	5700 min <sup>-1</sup>			
Savbladets omdrejningstal under normalbelastning	3300 min <sup>-1</sup>			
Skæredybde 0°/30°/45°	58 / 56 / 48 mm			
Drejeligt saveapparat	0° – 45°			
Savbladdiameter maks./min.	168 – 157 mm			
Største savbladstykkelse	1,2 mm			
Værktøjets skærebredde	1,8 mm			
Savbladets holdeboring	20 mm			
Udsugningsstuds-diameter	35 mm			
Vægt uden netkabel, uden parallellanslag	4,1 kg			
Mål (B x L x H)	234 x 330 x 258 mm			

### 2.4 Informationer vedr. støj

De målte støjemissionsværdier efter EN 60745-1 og EN 60745-2-5 er:

	Lydeffektniveau	Arbejdspladsrelateret emissionsværdi
Tomgang	103 dB (A)	93 dB (A)
Under arbejdet	104 dB (A)	91 dB (A)

Støjmålingerne er blevet gennemført med det leverede savblad.

De nævnte værdier tager hensyn til mulige forskelle og kan ikke regnes som vurdering af det reelle støjniveau, da værdierne kan variere alt afhængig af tid for anvendelse, bearbejdning og omgivelser. Det er derfor kun muligt at gennemføre en individuel vurdering af støjemissionerne hos den enkelte bruger.

### 2.5 Informationer vedr. vibrationer

Den typiske hånd-arm svingning er mindre end 2,5 m/s<sup>2</sup>.

### 2.6 Leveringsomfang

Rundsav K 55 cc komplet med:

- 1 hårdmetalbestykt rundsavblad ø 168 mm, 24 tænder
- 1 spaltekniv (tykkelse 1,2 mm)
- 1 betjeningsværktøj i holder ved maskinen
- 1 driftsvejledning
- 1 hæfte „Sikkerhedshenvisninger“
- 1 transportkasse kun ved art.nr. 918002, 918030, 918031, 918032

## 2.7 Sikkerhedsanordninger



### Fare

Disse anordninger kræves for at opnå en sikker drift af maskinen og må ikke fjernes eller være defekte.

Maskinen er blevet udstyret med de efterfølgende sikkerhedsanordninger:

- Fast beskyttelseskappe, ovenfor
- Bevægelig beskyttelseskappe, nedenfor
- Stor basisplade
- Håndgreb
- Spaltekniv
- Koblingsanordning og bremse
- Udsugningsstuds

## 2.8 Hensigtsmæssig brug

Hånd-rundsaven er udelukkende egnet til længde- eller tværsnit i massivt træ.

Det er også muligt at bearbejde materiale som spånplader, møbelplader og mdf-plader. Anvend de godkendte savblade iht. EN 847-1.

Brug, som er i strid mod ovennævnte, er ikke tilladt. For en beskadigelse, som resulterer af sådan brug, er producenten ikke ansvarlig.

Overhold drifts-, vedligeholdelses- og reparationsbestemmelserne fra Mafell, for at anvende maskinen efter formålet.

## 2.9 Resterende risici



### Fare

Selv i tilfælde af hensigtsmæssig brug og ved overholdelse af sikkerhedsbestemmelserne er der fare i sammenhæng med anvendelsesmåden.

- Ved kontakt med savbladet i startåbningens område under basispladen.
- Ved kontakt med den fremstående del af savbladet under emnet, under savning.
- For kontakt med roterende dele fra siden, savblad, spændeflange og flangeskrue.
- Ved tilbagestød fra maskinen, hvis emnet kommer i klemme.
- Ved brud af savblad / udslyngende savblad eller dele heraf.
- Ved kontakt med strømførende dele ved åbnet kabinet og ikke afbrudt netstik.
- Ved ugunstig påvirkning af hørevænen under længerevarende arbejde uden høreværn.
- Under længerevarende drift uden udsugning er der fare for udslip af sundhedsskadeligt træstøv.

## 3 Sikkerhedshenvisninger



### Fare

Tag altid hensyn til de efterfølgende sikkerhedshenvisninger og de gældende sikkerhedsbestemmelser i landet!

### Generelle henvisninger:

- Børn og unge må ikke betjene maskinen. Dette gælder ikke for unge i sammenhæng med en uddannelse, under opsyn af fagpersonale.
- Du må aldrig arbejde med maskinen uden de foreskrevne beskyttelsesanordninger, du må ikke ændre sikkerhedsrelevante ting ved maskinen.
- Ved udendørs brug af maskinen anbefales det at anvende et fejlstrømræle.
- Beskadigede ledninger og stik skal udskiftes med det samme.
- Undgå skarpe knæk i ledningen. Især under transport og lagring af maskinen må ledningen ikke vikles omkring maskinen.



### **Du må ikke anvende:**

- Savblade med rids eller med ændret form.
- Savblad af højt legeret hurtigstål (HSS-savblad).
- Uskarpe savblade pga. øget belastning af motoren.
- Savblade, hvis basisdel er tykkere eller hvis skærebredde (udlægning) er mindre end spalteknivens tykkelse.
- Savblade, som ikke er egnet til savbladets omdrejningstal i tomgang.

### **Henvisninger til brug af beskyttelsesudstyr:**

- Brug altid høreværn under arbejdet med saven.
- Brug altid en støvbeskyttelsesmaske under arbejdet med saven.

### **Henvisninger vedr. drift:**

- Sørg for, at du ikke kommer ind i savens område eller til savbladet med hænderne. Hold på ekstragrebet eller motorhuset med den anden hånd.
- Grib ikke under emnet.
- Tilpas skæredybden til emnets tykkelse.
- Hold aldrig emnet fast i hånden eller ovenover benet. Emnet skal sikres på et stabilt underlag.
- Hold kun på maskinen på de isolerede greb under arbejdet, hvor der er fare for at skære i gemte strømledninger eller maskinens egen ledning.
- Anvend altid anslag eller lige kantføring under længdesavning.
- Brug kun savblade med den korrekte størrelse og passende optagerboring (f.eks. stjerneform eller rund).
- Anvend aldrig beskadigede eller forkerte savblad-afstandsskiver eller -skruer.
- Hold saven fast med begge hænder og armene i position til at optage tilbageslød. Ophold dig altid ved siden af savbladet, stå aldrig i en linje med savbladet.
- Hvis savbladet klemmer eller savningen afbrydes af en anden grund, slippes on/off kontakten. Hold saven i emnet, indtil savbladet står stille. Forsøg aldrig at fjerne saven ud af emnet eller at trække den bagud, så længe savbladet drejer eller der er fare for tilbageslød.

- Hvis du vil starte en sav, som befinder sig i emnet, skal savbladet centreres i spalten og kontrollér, om savetænderne ikke sidder fast.
- Støt store plader, for at mindske risikoen for tilbageslød pga. et klemmende savblad.
- Brug aldrig sløve eller beskadigede savblade.
- Træk skæredybde- og skærevinkelindstillingen fast, før du saver.
- Vær meget forsigtig, hvis du laver en dyksavning indenfor et skjult område, f.eks. en bestående væg.
- Før brug kontrolléres, om den nederste beskyttelseskappe er lukket korrekt. Brug ikke saven, hvis den nederste beskyttelseskappe ikke er frit bevægelig eller ikke lukker med det samme. Klem eller bind aldrig den nederste beskyttelseskappe fast i åbnet position.
- Kontrollér fjederens funktion (til beskyttelseskappen nederst). Brug ikke maskinen hvis den nederste beskyttelseskappe og fjederen ikke fungerer korrekt.
- Den nederste beskyttelseskappe bør kun åbnes manuelt for specielle snit, som f.eks. "dykke- og vinkelsnit". Åben den nederste beskyttelseskappe med tilbagetrækhåndtaget og slip det, når savbladet trænger ind i emnet.
- Læg ikke saven på arbejdsbordet eller gulvet, uden at den nederste beskyttelseskappe dækker savbladet.
- Brug den savklinge, der passer til spaltekniven.
- Justér spaltekniven, som beskrevet i brugsanvisningen.
- Brug altid spaltekniv, undtaget ved "dykkesnit".
- Spaltekniven skal være i savespalten, for at kunne fungere.
- Anvend aldrig saven med buet spaltekniv.
- Emnet kontrolleres for fremmedlegemer. Du må ikke save ind i metaldele, f.eks. søm.

### **Henvisninger vedr. vedligeholdelse og reparation:**

- Den regelmæssige rensning af maskinen, især af justéranordningen og føringen, har en stor sikkerhedsmæssig betydning.
- Der må udelukkende anvendes originale MAFELL-reservedele og tilbehør. I modsat fald ydes ingen garanti og producenten hæfter ikke for produktet.

## 4 Klargøring / justering

### 4.1 Netttilslutning

Før igangsætning sørges for at el-spændingen stemmer overens med den værdi, der nævnes på maskinens skilt.

### 4.2 Spånsuger



#### Fare

Sundhedstruende støv skal opuges med en M-suger.

Ved ethvert arbejde, hvor der opstår store støvmængder, tilsluttes maskinen til en ekstern udsugningsanordning. Lufthastigheden skal være mindst 20 m/s.

Den indvendige diameter på udsugningsstudsden 1 (Fig. 3) er 35 mm.

### 4.3 Valg af savblad

Brug skarpt værktøj og vælg værktøjet fra den efterfølgende liste i henhold til materialet for at opnå en høj savekvalitet:

**Skæring af blødt-og hårdt træ, især langs fibernes retning:**

- HM-rundsavblad Ø 168 x 1,8 x 20 mm, 16 tænder

**Skæring af blødt og hårdt træ på tværs og langs fiberretningen:**

- HM-rundsavblad Ø 168 x 1,8 x 20 mm, 24 tænder

**Skæring af blødt-og hårdt træ, især på tværs af fibernes retning:**

- HM-rundsavblad Ø 168 x 1,8 x 20 mm, 32 tænder

**Skæring af blødt og hårdt træ, især på tværs af fibernes retning "Finsnit":**

- HM-rundsavblad Ø 168 x 1,8 x 20 mm, 56 tænder

### 4.4 Skift af savblad



#### Fare

Afbrød strømmen til maskinen og fjern el-stikket, før vedligeholdelse påbegyndes.

- Betjen trykkeren 2 (Fig. 2) og træk spærrehåndtaget 3 (Fig. 2) opad. Nu er savakslen arreteret og kontakten låst.
- Med sekskantskruetrækkeren 4 (holder Fig. 3) løsnes flangeskruen 5 (Fig. 3) **til venstre**. Tag nu skruen samt den forreste spændeflange 6 (Fig. 3) af.
- Nu kan savbladet fjernes, efter at den bevægelige beskyttelsehætte er blevet åbnet.
- Spændeflangerne skal være fri for vedhæftende dele.
- Kontrollér drejeretningen, når savbladet sættes i.
- Sæt herefter først spændeflangeren og så flangeskruen på og spænd det hele fast ved at dreje **til højre**.

### 4.5 Spaltekniv



#### Fare

Afbrød strømmen til maskinen og fjern el-stikket, før vedligeholdelse påbegyndes.

Spaltekniven 7 (Fig. 3) forhindrer en blokering af savbladet ved længdesnit. Den rigtige afstand til savbladet ses i (Fig. 4).

- Løsn til justering skruen 8 (Fig. 3) med den medleverede sekskantskruetrækker 4 (Fig. 3).
- Forsyd spaltekniven i knivens slids og stram skruen igen.

## 5 Drift

### 5.1 Igangsætning af maskinen

Driftsvejledningen skal gennemblæses af alle personer, der betjener maskinen, specielt skal der lægges vægt på afsnittet "Sikkerhedshenvisninger".

### 5.2 Til- og frakobling

- **Tilkobling:** Tryk på kontaktspærren 9 (fig. 2) til åbning fremad. Betjen herefter kontakten 10 (fig. 2), mens kontaktspærren er trykket ned.

Da denne kontakt er uden fastlåsningsfunktion, kører maskinen kun, så længe der trykkes på denne kontakt.

- **Frakobling:** Maskinen slukkes ved at slippe kontakten 10 (fig. 2). Den indbyggede, automatiske bremse gør, at savbladets udløbstid er begrænset til ca. 1 - 2 s. Kontaktpærren aktiveres igen og sikrer håndrundsaven mod tilfældig tænding.

### 5.3 Lys



#### Bemærk!

Ret ikke blikket ind i den brændende lampe!

El-værktøjet er udstyret med et lysmodul 21 (Fig. 5). Lysmodulet forsynes med strøm i en bestemt tid, når maskinen tændes, hvorefter det er klar til brug. I driftsfunktion tænder lysmodulet automatisk for lyset, når maskinen bevæges, under længere stillstand slukkes lyset igen.

### 5.4 Indstilling af skæredybde

Det er muligt at indstille skæredybden trinløst mellem 0 og 55 mm.

#### Dette gøres på følgende måde:

- Løsn klemhåndtaget 12 (fig. 1).
- Med dykhåndtaget 13 (fig. 1) indstilles skæredybden.
- Den indstillede dybde kan aflæses på skalaen 14 (fig. 1). Den skrå kant på dykhåndtaget fungerer som viser.
- Spænd klemhåndtaget 12 (fig. 1) igen.



Indstil altid skæredybden på en værdi, som er ca. 2 til 5 mm større end den materialetykkelse, som saves.

### 5.5 Indstilling af skrånsnit

Det er muligt at indstille saveaggregatet på den ønskede vinkel mellem 0 ° og 45 ° til skrå savning.

- Til skrå positionering stilles maskinen i udgangsposition og støttes på en sådan måde, at saveaggregatet kan svinges.
- Løsn håndtaget 15 (Fig. 1).
- Vinklen indstilles i henhold til skalaen ved drejesegmentet.

- Spænd herefter håndtaget 15 (Fig. 1).

### 5.6 Nedykningssnit



#### Fare

Fare for tilbageskud ved dykkesavning! Før inddykning lægges maskinen med basispladens bageste kant på et anslag, som sidder på emnet. Hold maskinen under dykning fast ved håndgrebet og skub den lidt forud!

- Løsn klemhåndtaget 12 (fig. 1) og stil maskinen i den øverste position vha. dykhåndtaget 13 (fig. 1).
- Med indtrækningshåndtaget 16 (fig. 1) åbnes den bevægelige beskyttelseshætte helt, så maskinen kan sættes på det emne, der skal bearbejdes. Savbladet befinder sig nu frit over materialet og kan indstilles til opmærkning.
- Tænd maskinen og tryk dykkerhåndtaget 13 (fig. 1) nedad. Dermed dykker savbladet lodret ned i emnet. Nedykningsdybden skal aflæses på skalaen 14 (fig. 1). Spaltekniven drejer under dykningen opad. Så snart spalten bag savbladet er fri, mens maskinen bevæges forud, vender spaltekniven tilbage til den normale position.

### 5.7 Savning efter opmærkning

Den bevægelige opmærkningsindikator 19 (Fig. 1) tilpasser sig også automatisk ved skrå snit. Opmærkningskanten svarer til savbladets indvendige side. Til skrånsnit kan opmærkningen ses igennem åbningen på venstre side af den øvre beskyttelseshætte (pil, Fig. 1).

- Hold maskinen fast med håndgrebene og sæt den forreste del af dens basisplade på emnet.
- Start rundsaven (se afsnit 5.2) og skub maskinen lige i skæreretningen.
- Når snittet er færdigt, slukkes saven ved at slippe kontakten 10 (Fig. 2).

### 5.8 Savning med parallelanslag

Parallelanslaget bruges til parallel savning til en kant. Herved er der mulighed for, at montere anslaget til højre eller venstre på maskinen. Her er snitområdet på højre side 33 - 130 mm (aflæsesviser "X" Fig. 1) og

på venstre side 163 - 300 mm (aflæsekant på viserkant "Y" Fig. 1). I området fra 163 til 220 mm skal maskinen stilles ca. 10 mm opad, så anslaget kan skubbes ind under motorhuset.

- Snitbredden kan indstilles ved at løsne vingeskruerne 20 (Fig. 2), dette gøres ved at forskyde anslaget og så spænde vingeskruerne igen.

Du kan desuden bruge parallelanslaget som dobbelt underlag (anslaget vendes om - føringsoverfladen til emnet viser opad), for at opnå en bedre føring af rundsaven. Nu kan maskinen føres langs med en føring, der er fastgjort på emnet.

### 5.9 Arbejde med undergrebsanlæg

Undergrebsanslaget bruges til at arbejde parallelt på en eksisterende kant. Herved er der mulighed for, at montere anslaget til højre eller venstre på maskinen. Derved er snitområdet på højre side ca. 12 - 40 mm og på venstre side ca. 30 - 210 mm.

- Snitbredden kan indstilles ved at løsne vingeskruerne 20 (Fig. 2), dette gøres ved at

forskyde anslaget og så spænde vingeskruerne igen.

## 6 Vedligeholdelse og reparation



### Fare

Afbryd strømmen til maskinen og fjern el-stikket, før vedligeholdelse påbegyndes.

MAFELL-maskiner er blevet konstrueret med henblik på mindst mulig vedligeholdelse.

Kuglelejlere har livsvarig smøring. Efter længere tids drift anbefales det, at der udføres service på maskinen af på autoriseret Mafell-kundeservice værksted.

Brug kun vores specielle fedtstof til alle smøresteder, ordre- nr. 049040 (1 kg - dåse).

### 6.1 Lagring

Rens maskinen nøje, hvis den ikke skal bruges i længere tid. Sprøjt rustbeskyttelsesmiddel på blanke metaldele.

## 7 Afhjælpning af driftsforstyrrelser



### Fare

Årsagen til forstyrrelser og afhjælpning af disse kræver altid øget opmærksomhed. Afbryd strømmen og fjern el-stikket, før du undersøger fejlen!

I det følgende ses en oversigt over hyppige driftsforstyrrelser og hvorfor de opstår. Opstår der andre driftsforstyrrelser, bedes du kontakte din forhandler eller direkte MAFELL-kundeservice.

Driftsforstyrrelse	Årsag	Afhjælpning
Det er ikke muligt at tilkoble maskine	Ingen netspænding	Kontroller spændingsforsyningen
	Netsikring defekt	Erstat sikringen
	Kulbørster slidt	Bring maskinen hen til et MAFELL-kundeserviceværksted
Maskinen stopper under savning	Netsvigt	Kontroller nettets forsikringer
	Overbelastning af maskinen	Reducer fremføringshastigheden

Driftsforstyrrelse	Årsag	Afhjælpning
Savbladet klemmer sig fast	For stor fremføring	Reducer fremføringshastigheden
	Sløvt savblad	Slip kontakten med det samme. Maskinen fjernes fra emnet og savbladet udskiftes
	Spændinger i emnet	
	Dårlig maskinføring	Brug parallelanslag
	Ujævn emneoverflade	Overfladen planes
Brandplet på skærestedene	Savblad, der er uskarpt eller uegnet til arbejdet	Skift savbladet
Spånudkast tilstoppet	Træ for fugtigt	
	Langvarig savning uden udsugning	Maskinen tilsluttes til ekstern udsugning, f.eks. støvseparator

## 8 Specialudstyr

- Savblad-HM ø 168 x 1,8 x 20, 16 tænder (savning på langs) Best.nr. 092 476
- Savblad-HM ø 168 x 1,8 x 20, 24 tænder (savning på langs og tværs) Best.nr. 092 478
- Savblad-HM Ø 168 x 1,8 x 20, 32 tænder (savning på tværs) Best.nr. 092 480
- Savblad-HM Ø 168 x 1,8 x 20, 56 tænder (finsavning) Best.nr. 092 482
- Føringssskinne F80, 800 mm lang Best.nr. 204 380
- Føringssskinne F110, 1100 mm lang Best.nr. 204 381
- Føringssskinne F160, 1600 mm lang Best.nr. 204 365
- Føringssskinne F210, 2100 mm lang Best.nr. 204 382
- Føringssskinne F310, 3100 mm lang Best.nr. 204 383
- Vinkelanslag F-WA Best.nr. 205 357
- Tilbehør til føringssskinne:
  - Skruetvinge F-SZ100MM (2 stk.) Best.nr. 205 399
  - Forbindelsesstykke F-VS Best.nr. 204 363
  - Skinnetaske F160 Best.nr. 204 626
- Skinnetaskesæt F80/160 med vinkelanslag: F80 + F160 + Best.nr. 204 749  
forbindelsesstykke + vinkelanslag + 2 skruetvinger + skinnetaske
- Skinnetaskesæt F160/160 med: 2 x F160 + forbindelsesstykke + 2 Best.nr. 204 805  
skruetvinger + skinnetaske
- Tilbageslagsstop F-RS Best.nr. 202 867
- Undergrebanslag UA Best.nr. 206 073
- Parallelanslag K55-PA Best.nr. 206 825

## 9 Eksploderet tegning og reservedelsliste

De vigtigste informationer om reservedelene findes på vores hjemmeside: [www.mafell.com](http://www.mafell.com)

**GARANTIE**

Gegen Vorlage der Garantieunterlagen (Original-Kaufbeleg) werden innerhalb der jeweils gültigen Gewährleistungsregelungen kostenlos alle Reparaturen ausgeführt, die nach unseren Feststellungen wegen Material-, Bearbeitungs- und Montagefehlern erforderlich sind. Verbrauchs- und Verschleißteile sind hiervon ausgeschlossen. Hierzu muss die Maschine bzw. das Gerät frachtfrei an das Werk oder an eine MAFELL-Kundendienststelle geschickt werden. Vermeiden Sie, die Reparatur selbst zu versuchen, da dadurch der Garantieanspruch erlischt. Für Schäden, die durch unsachgemäße Behandlung oder durch normalen Verschleiß entstanden sind, wird keine Haftung übernommen.

**WARRANTY**

Upon presentation of the warranty document (original invoice), we will carry out all repairs free of charge in accordance with the applicable warranty provisions, processing and mounting faults free of charge on presentation of this properly filled-in Guarantee Certificate and your original receipt. This is not valid for consumables and wearing parts. For this purpose, the machine or the appliance is to be forwarded freight paid to our plant or to an authorized MAFELL repair service. Refrain from trying to carry out the repairs yourself as otherwise your warranty claim will become extinct. We do not accept any liability for any damage resulting from improper handling or normal wear.

**GARANTIE**

Sur présentation de cette carte de garantie, dûment remplie par votre fournisseur et accompagnée de l'original de la pièce justifiant l'achat, nous effectuerons gratuitement toutes les réparations faisant l'objet d'un recours en garantie pendant la période indiquée, de la construction ou de la fabrication, à l'exclusion des pièces de consommation et d'usure. La machine ou l'appareil doit être pour cela expédié franco de port à notre usine ou à un atelier de service après-vente MAFELL. Évitez de procéder vous-mêmes à toute réparation, ceci périmant tout recours en garantie par la suite. Nous déclinons toute responsabilité en cas de dommages découlant d'une manipulation non conforme ou d'une usure normale.

**GARANZIA**

Dietro presentazione del presente certificato di garanzia, regolarmente compilato, insieme alla ricevuta originale, vengono eseguite gratuitamente tutte le riparazioni necessarie riscontrate dai nostri accertamenti, entro il periodo di garanzia vigente, dovuti a difetti di materiale, di lavorazione o di montaggio. Da ciò sono esclusi pezzi di consumo e pezzi soggetti ad usura. A questo scopo la macchina ovvero l'apparecchio (elettrico) va spedito franco di porto allo stabilimento oppure a un punto di assistenza clienti della MAFELL. Evitate di tentare Voi stessi di effettuare la riparazione, altrimenti il diritto di garanzia viene revocato. Non ci assumiamo alcuna responsabilità per danni derivanti da trattamento non conforme o da normale usura.

**GARANTIE**

Tegen vertoon van dit reglementair ingevuld garantie-bewijs, samen met het originele koopbewijs worden binnen de telkens geldige garantieregelingen gratis alle reparaties uitgevoerd, die volgens onze constateringen op grond van materiaal-, bewerkings- en montagefouten vereist zijn. Verbruik- en slijtagedelen zijn hiervan uitgesloten. Hiervoor moet de machine resp. het apparaat vrachtfrij naar de fabriek of naar een MAFELL-kliantenservice worden gestuurd. Vermijdt u het de reparatie zelf uit te voeren, omdat daardoor de garantieclaim vervalt. Voor schade die door ondeskundige behandeling of door normale slijtage is ontstaan, wordt geen aansprakelijkheid aanvaard.

**GARANTÍA**

Presentando este documento de garantía (recibo original de compra), todas las reparaciones necesarias por defectos de material, errores de mecanizado o faltas de montaje en el marco de las reglamentaciones de la garantía concedida por parte del fabricante se efectuarán libre de gastos. Se excluyen sin embargo piezas fungibles o de desgaste. Para ello, entregue a porte pagado la máquina o el equipo a las fábricas del fabricante o a uno de los puntos de asistencia técnica de MAFELL. No realice nunca las tareas de reparación a cuenta propia. De lo contrario, caducará el derecho a garantía. No se asumirá responsabilidad alguna por los daños que se desprendan del uso inapropiado ni por el desgaste en el uso diario.

**TAKUU**

Tätä takuukuitia (alkuperäinen ostokuiti) vastaan suoritetaan voimassa olevan takuuaian sisällä maksutta kaikki korjaukset, jotka olemme todenneet tarpeelliseksi materiaali-, valmistus- ja asennusvirheistä johtuen. Käyttö- ja kuluvat osat ei kuulu takuupiiriin. Korjausta varten kone tai laite on lähetettävä asianmukaisesti postitettuna joko tehtaalte tai johonkin MAFELL-asiakaspalveluun. Älä yritä korjata konetta itse, koska siinä tapauksessa takuu sammuu. Takuu ei vastaa vahingoista, jotka johtuvat asiaankuulumattomasta käytöstä tai normaalista kulumisesta.

**GARANTI**

Mot uppvisande av kvitto utförs kostnadsfritt, under giltiga garantiåtgärdanden, alla reparationer som efter fastställande från vår sida kan härledas till material-, bearbetnings- eller monteringsfel. Förbruknings- och försättningsdelar undantagna. Maskinen eller verktyget måste skickas fraktfritt till fabrik eller till MAFELLkunds-service. Undvik att själv försöka utföra reparationen då detta leder till att garantianspråk förfaller. För skador som uppkommer på grund av felaktig behandling eller normalt slitage övertas inget ansvar.

**GARANTI**

Mod fremlæggelse af garantibeviset (original kvittering) ydes der gratis reparation af materiale-, fremstillings- og monteringsfejl, i henhold til de gældende garanti-betingelser. Forbrugs- og sliddele udelukkes fra denne garanti. Hertil sendes maskinen/apparatet fragtfrit til producenten eller et Mafell-kundeserviceværksted. Hvis kunden selv forsøger at reparere maskinen, bortfalder garantien. Der overtages intet ansvar for beskadigelser, der opstår pga. u hensigtsmæssig brug eller normal slitage.



MAFELL AG

Beffendorfer Straße 4, D-78727 Oberndorf / Neckar, Telefon +49 (0)7423/812-0

Fax +49 (0)7423/812-218 Internet: www.mafell.de E-Mail: mafell@mafell.de