

170656.0424/b

S 35 M

mafell
creating excellence

de	Absauggerät	Originalbetriebsanleitung	5
en	Dust extractor	Translation of the original operating instructions	16
fr	Aspirateur	Traduction de la notice d'emploi originale	27
it	Aspiratore	Traduzione delle istruzioni d'uso originali	39
nl	Afzuigtoestel	Vertaling van de originele gebruiksaanwijzing	50
es	Aspirador	Traducción del manual de instrucciones original	61
fi	Imurointilaite	Käännös alkuperäiskäyttöohjeesta	73
sv	Sugaggregat	Översättning av originalbruksanvisningen	84
da	Udsugningsapparat	Oversættelse af den originale betjeningsvejledning	95
ru	Аспирационное устройство	Перевод оригинальной инструкции по эксплуатации	106
pl	Urządzenie odpylające	Tłumaczenie oryginalnej instrukcji obsługi	118
cs	Odsávací přístroj	Překlad původního provozního návodu	129
sl	Odsesovalna naprava	Prevod izvirnih navodil za uporabo	140
sk	Odsávací prístroj	Preklad originálneho návodu na používanie	150



MAF2060/b

WARNING

Lesen Sie alle Sicherheitshinweise und Anweisungen. Versäumnisse bei der Einhaltung der Sicherheitshinweise und Anweisungen können elektrischen Schlag, Brand und/oder schwere Verletzungen verursachen. **Bewahren Sie alle Sicherheitshinweise und Anweisungen für die Zukunft auf.**

WARNING

Please read all safety instructions and directions. Failure to comply with the safety instructions and directions can cause electric shock, fire and/or serious injuries. **Please retain all safety instructions and directions for future reference.**

AVERTISSEMENT

Veuillez lire toutes les consignes de sécurité et instructions. Tout non-respect des consignes de sécurité et instructions risque d'être à l'origine de décharges électriques, d'incendies et/ou de blessures graves. **Conservez toutes les consignes et instructions pour pouvoir les relire à tout moment.**

AVVERTENZA

Leggere tutte le avvertenze di sicurezza e le istruzioni. La mancanza del rispetto delle avvertenze di sicurezza e delle istruzioni possono causare scossa elettrica, incendio e/o gravi lesioni. **Conservare tutte le avvertenze di sicurezza e le istruzioni per il futuro.**

WAARSCHUWING

Lees alle veiligheidsaanwijzingen en instructies. Nalatigheid bij het naleven van de veiligheidsinstructies en aanwijzingen kan elektrische schok, brand en/of ernstige letsels veroorzaken. **Bewaar alle veiligheidsaanwijzingen en instructies voor later gebruik.**

ADVERTENCIA

Lea todas las indicaciones de seguridad e instrucciones. Si no se cumplen las indicaciones de seguridad e instrucciones, se pueden producir descargas eléctricas, incendios y/o lesiones graves. **Guarde todas las indicaciones de seguridad e instrucciones para el futuro.**

VAROITUS

Lue kaikki turvaohjeet ja käyttöohjeet. Laiminlyönti turvaohjeiden ja käyttöohjeiden noudattamisessa voi aiheuttaa sähköiskun, tulipalon ja/tai vakavia vammoja. **Säilytä kaikki turvaohjeet ja käyttöohjeet tulevaisuuden varalle.**

WARNING

Läs alla säkerhetsanvisningar och anvisningar. Underlåtenhet att följa säkerhetsanvisningar och anvisningar kan orsaka elstötar, brand och/eller allvarliga personskador. **Behåll alla säkerhetsanvisningar och anvisning för framtida användning.**

ADVARSEL

Læs alle sikkerhedshenvisninger og instruktioner. En manglende overholdelse af sikkerhedshenvisningerne og instruktionerne kan føre til elektrisk stød, brand og/eller alvorlige kvæstelser. **Opbevar alle sikkerhedshenvisninger og instruktioner til fremtidig brug.**

ПРЕДУПРЕЖДЕНИЕ

Прочитайте все правила и инструкции по технике безопасности. Несоблюдение этих правил и инструкций по технике безопасности может привести к поражению электрическим током, возгоранию и/или другим серьезным травмам. **Сохраните все правила и инструкции по технике безопасности для дальнейшего использования.**

OSTRZEŻENIE

Przeczytać wszystkie przepisy bezpieczeństwa i wskazówki. Zaniedbanie przestrzegania przepisów bezpieczeństwa i wskazówek może prowadzić do porażenia prądem, pożaru i/lub ciężkich zranień. **Zachować wszystkie przepisy bezpieczeństwa i wskazówki na przyszłość.**

UPOZORNĚNÍ

Přečtěte si všechna bezpečnostní upozornění a pokyny. Zanedbání bezpečnostních upozornění a pokynů může způsobit zásah elektrickým proudem, požár a/nebo vážná zranění. **Všechna bezpečnostní upozornění a pokyny si ponechejte pro pozdější použití.**

OPOZORILO

Preberite vsa varnostna opozorila in napotke. Neupoštevanje varnostnih opozoril in napotkov lahko povzroči udar električnega toka, požar in/ali hude telesne poškodbe. **Vsa varnostna opozorila in napotke shranite za prihodnjo uporabo.**

VÝSTRAHA

Prečítajte si bezpečnostné pokyny a inštrukcie. Nedbalé dodržiavanie bezpečnostných pokynov a inštrukcií môže spôsobiť úder elektrickým prúdom, požiar a/alebo ťažké zranenia. **Uschovajte si všetky bezpečnostné pokyny a inštrukcie pre možné budúce použitie.**

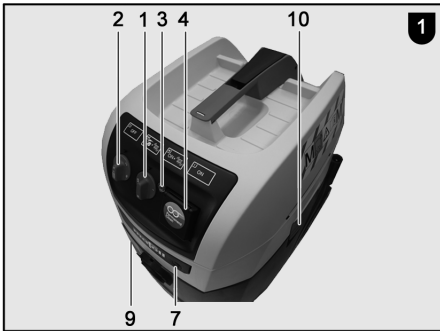

MAF02059/a

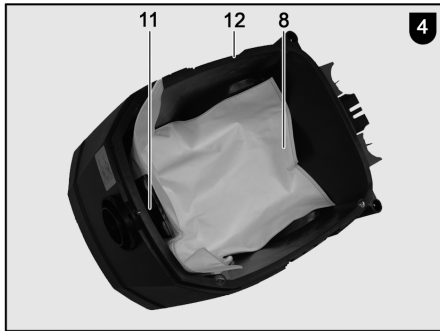

MAF02057/a

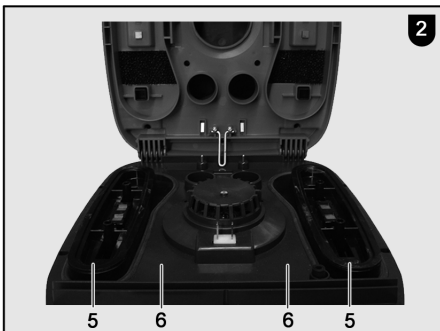

MAF02055/a

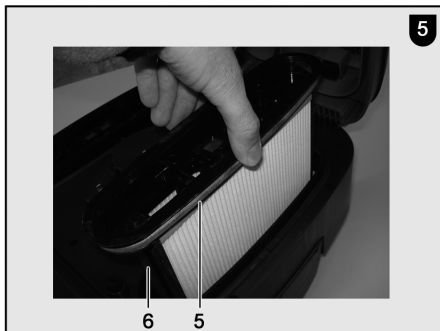

MAF02058/a



MAF02056/a

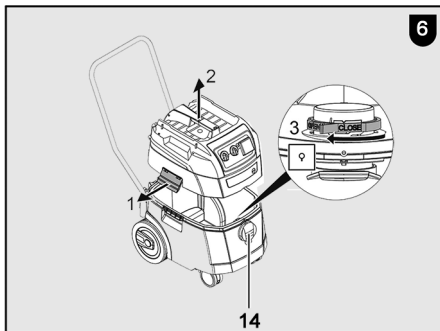

MAF02290/a

D - EG Konformitätserklärung

Wir bescheinigen hiermit, dass das Absauggerät S 35 M den angeführten EU-Richtlinien entspricht. Bei Konstruktion und Bau wurden die gelisteten Normen angewendet. Bevollmächtigter für die Zusammenstellung der technischen Unterlagen: Mafell AG

GB - EC Declaration of Conformity

We herewith confirm that the dust extractor S 35 M complies with the EU directives quoted. The standards listed were used for design and construction. Empowered person for the configuration of the technical documents: Mafell AG

F - Déclaration CE de conformité

Nous déclarons par la présente que l'aspirateur S 35 M est conforme aux directives CE applicables comme suit. Lors de la construction, les règlements suivants ont été utilisés. Plénipotentiaires pour l'assemblage des documentations techniques: Mafell AG

I - Dichiarazione di conformità CE

Con la presente certifichiamo che l'aspiratore S 35 M è conforme alle seguenti direttive CE applicabili. Nella progettazione e la costruzione sono state applicate le seguenti norme. Responsabile per la composizione della documentazione tecnica: Mafell AG

NL - EG conformiteitsverklaring

Wij bevestigen hiermede dat de stofzuiger S 35 M aan de vermelde EU-richtlijnen beantwoord. Bij constructie en bouw werden de vermelde normen toegepast. Gemachtigde voor de samenstelling van de technische documenten: Mafell AG

E - Declaración de conformidad CE

Con la presente se certifica que el aspirador S 35 M cumple las directivas europeas mencionadas, las cuales forman la base tanto del diseño constructivo como de los procesos de fabricación. Apoderado legal para la compilación de la documentación técnica: Mafell AG

FIN - EY-vaatimusten mukaisuusvakuutus

Vakuutamme läten, imurointilaitte S 35 M vastaa mainittujen EU-direktiivien vaatimuksia. Sen suunnittelussa ja valmistuksessa on sovellettu luettelossa ilmoitettuja standardeja. Teknisten asiakirjojen laatimiseen valtuutettu henkilö: Mafell AG

S - EG Konformitetsförklaring

Vi intygar härmed att sugaggregat S 35 M uppfyller angivna EU direktiv. De angivna normerna användes vid konstruktion och tillverkning. Befullmäktigad för sammanställningen av den tekniska dokumentationen: Mafell AG

DK - EU overensstemmelseserklæring

Vi attesterer hermed, at udsugningsapparat S 35 M opfylder de angivne EU-direktiver. Konstruktion og bygning er udført iht. de angivne standarder. Person, der er befuldmægtiget til at sammenstille det tekniske materiale: Mafell AG

RUS - Сертификат соответствия ЕС

Настоящим подтверждаем, что машина S 35 M отвечает требованиям указанных директив ЕС. При проектировании и изготовлении применялись перечисленные нормы. Уполномоченный представитель по составлению технической документации: Mafell AG

PL - Deklaracja zgodności UE

Niniejszym potwierdzamy, że maszyna S 35 M spełnia wymagania wyszczególnionych dyrektyw UE. W trakcie konstrukcji urządzenia zastosowano przedstawione normy. Pełnomocnik odpowiedzialny za zestawienie dokumentacji technicznej: Mafell AG

CZ - PROHLÁŠENÍ O SHODĚ

Tímto prohlašujeme, že stroj S 35 M splňuje pokyny uvedených směrnic EU. Při plánování a sestavení byly využity uvedené normy. Za sestavení technických podkladů zodpovídá: Mafell AG

SLO - ES izjava o skladnosti

S tem izjavljamo, da stroj S 35 M ustreza navedenim direktivam EU. Pri konstrukciji in izdelavi so uporabljeni naštetí standardi. Za sestavo tehnične dokumentacije je pooblaščenó podjetje: Mafell AG

SVK - Vyhlásenie o zhode

Týmto potvrdzujeme, že stroj S 35 M zodpovedá uvedeným smerniciam EÚ. Pri projektovaní a stavbe boli použité normy uvedené v zozname. Osoba poverená vyhotovením technických podkladov: Mafell AG



2006/42/EG
2014/30/EU
2011/65/EU

EN 60335-1, EN 60335-2-69, EN 62233, EN 55014-1,
EN 55014-2, EN ISO 61000-3-2, EN 61000-3-3,
EN ISO 12100

S 35 M

Art.-Nr. 91C401, 91C420, 91C421

Mafell AG

Beffendorfer Str. 4
D - 78727 Oberndorf, den 22.04.2024

Dipl.-Ing. (FH) Thorsten Bühl
Vorstandsvorsitzender / CEO

i. V. Dipl.-Ing. Harald Schmid, MBA
Leitung Entwicklung und Konstruktion

Inhaltsverzeichnis

1	Zeichenerklärung.....	6
2	Erzeugnisangaben	6
2.1	Angaben zum Hersteller.....	6
2.2	Kennzeichnung des Gerätes	6
2.3	Technische Daten	7
2.4	Angaben zur Geräuschemission	7
2.5	Lieferumfang	7
2.6	Gerätebeschreibung.....	7
2.7	Sicherheitseinrichtungen	7
2.8	Bestimmungsgemäße Verwendung	8
2.9	Restrisiken.....	8
3	Sicherheitshinweise.....	8
4	Rüsten / Einstellen	10
4.1	Zusammenbau	10
4.2	Netzanschluss	10
4.3	Wechsel der Faltenfilter-Kassette	10
4.4	Wechsel der Filterbeutel.....	10
4.5	Entsorgung der Filterbeutel	11
4.6	Filterbeutel einsetzen	11
4.7	Behälter entleeren	11
5	Betrieb	12
5.1	Ein- und Ausschalten	12
5.2	Tipps und Hinweise	13
6	Wartung und Instandhaltung	13
6.1	Wartung.....	13
6.2	Instandhaltung.....	14
7	Störungsbeseitigung.....	14
8	Sonderzubehör.....	15
9	Explosionszeichnung und Ersatzteilliste	15

1 Zeichenerklärung



Dieses Symbol steht an allen Stellen, an denen Sie Hinweise zu Ihrer Sicherheit finden.

Bei Nichtbeachten können schwerste Verletzungen die Folge sein.



Dieses Symbol kennzeichnet eine möglicherweise schädliche Situation.

Wenn sie nicht gemieden wird, kann das Produkt oder Gegenstände in seiner Umgebung beschädigt werden.



Dieses Symbol kennzeichnet Anwendertipps und andere nützliche Informationen.

2 Erzeugnisangaben

zu Absauggeräten S 35 M mit Art.-Nr. 91C401, 91C420, 91C421

2.1 Angaben zum Hersteller

MAFELL AG, Beffendorfer Straße 4, D-78727 Oberndorf / Neckar, Telefon +49 (0)7423/812-0, Fax +49 (0)7423/812-218, E-Mail mafell@mafell.de

2.2 Kennzeichnung des Gerätes

Alle zur Identifizierung des Gerätes erforderlichen Angaben sind auf dem am Motorgehäuse angebrachten Typenschild vorhanden.



CE-Zeichen zur Dokumentation der Übereinstimmung mit den grundlegenden Sicherheits- und Gesundheitsanforderungen gemäß Anhang I der Maschinenrichtlinie



Nur für EU Länder

Werfen Sie Elektrowerkzeuge nicht in den Hausmüll!

Gemäß Europäischer Richtlinie 2002/96/EG über Elektro- und Elektronik- Altgeräte und Umsetzung in nationales Recht müssen verbrauchte Elektrowerkzeuge getrennt gesammelt und einer umweltgerechten Wiederverwertung zugeführt werden.



Zur Verringerung eines Verletzungsrisikos lesen Sie die Betriebsanleitung.



Warnung: Dieses Gerät enthält gesundheitsgefährliche Stäube. Entleerung und Wartung einschließlich der Entfernung des Staubbeutel, dürfen nur von sachkundigen Personen vorgenommen werden, die geeignete persönliche Schutzausrüstung tragen. Nicht einschalten, bevor das komplette Filtersystem installiert ist und die Funktion der Volumenstromkontrolle überprüft wurde.

2.3 Technische Daten

Betriebsart	Dauerbetrieb
Spannung, Frequenz	220-240 V~, 50/60 Hz
Aufnahmeleistung (Normallast)	1200 max. 1400 W
Strom bei Normallast	6,0 A
Nennvolumenstrom	270 m ³ /h
Zugehöriger Unterdruck	280 mbar
Filterfläche	6000 cm ²
Abmessungen	530 x 400 x 560 mm ohne MAX-Halter 530 x 400 x 620 mm mit MAX-Halter (ohne Schlauchhaken)
Gewicht (ohne Zubehör)	15,6 kg ohne MAX-Halter 16,8 kg mit MAX-Halter
Durchmesser Ansaugstutzenanschluss	Ø 66 / 58 mm

2.4 Angaben zur Geräuschemission

Die Sauger der Klasse "M" sind gemäß BGIA "H" Prüfzeugniss nach GS-BIA-M02 (07/02), DIN EN 60335-2-69 (11/04) Anhang AA, DIN 60335-2-69/A1 (11/05) geprüft.

Messflächen-Schalldruckpegel:	69 dB (A)
Umgebungsbedingungen:	< 40 °C

Die Lärmwerte wurden nach EN 60704-1 im Freifeld im Abstand von 1,5 m von der Geräteoberfläche gemessen.

2.5 Lieferumfang

Absauggerät S 35 M komplett mit:

- 2 Faltenfilter-Kassetten, Polyester nanobeschichtet
- 1 PE Entleer-Entsorgungsbeutel 25/35l
- 4 m Absaugschlauch, Innen-Ø 27 mm antistatisch
- 1 Betriebsanleitung
- 1 MAX-Halter

2.6 Gerätebeschreibung

Das Absauggerät S 35 M ist für den Einsatz als Trocken- und Nass-Sauger.

Saugen Sie beim Nass-Saugen ohne Filterbeutel. Die Filterkassetten sind zum Nass-Saugen geeignet.

2.6.1 Vor dem Gebrauch

- Achten Sie beim Auspacken auf Vollständigkeit und Transportschäden.
- Vor dem Gebrauch sollten die Benutzer mit Informationen, Anweisungen und Schulungen für den Gebrauch des Saugers und der Substanzen, für die es benutzt werden soll, einschließlich des sicheren Verfahrens der Beseitigung des aufgenommenen Materials, versorgt werden.

Lesen Sie vor der Inbetriebnahme des Saugers die Bedienungsanleitung sorgfältig durch. Sie gibt wichtige Hinweise zur Bedienung, Sicherheit sowie Wartung und Pflege. Bewahren Sie die Bedienungsanleitung sorgfältig auf und geben Sie diese bei Veräußerung an den Nachbesitzer weiter.

2.7 Sicherheitseinrichtungen



Gefahr

Diese Einrichtungen sind für den sicheren Betrieb des Gerätes erforderlich und dürfen nicht entfernt bzw. unwirksam gemacht werden.

- Alle durch Elektromotoren angetriebenen beweglichen Maschinenteile sind durch fest stehende, sicher befestigte und nur durch Werkzeug zu entfernende Schutzverkleidungen abgedeckt.
- Die Prüfung nach EN 60335-1 und EN 60335-2-69 ergab, dass die sicherheitstechnischen Anforderungen in Bezug auf die elektrische Sicherheit auch beim Aufsaugen eines Wasser-Luft-Gemisches erfüllt sind.
- Das Absauggerät ist für erhöhte Beanspruchung bei gewerblicher Verwendung geeignet. Gemäß EN 60335-1 und EN 60335-2-69.

2.8 Bestimmungsgemäße Verwendung



Gefahr

Generell dürfen keine brennbaren oder explosiven Lösungsmittel, Flüssigkeiten wie Benzin, Öl, Alkohol, Verdünnung bzw. Gut, das heißer ist als 60 °C, aufgesaugt werden. Es besteht sonst Explosions- und Brandgefahr!

Sauger der Klasse M sind geeignet für das Auf-/Absaugen von trockenen, nicht brennbaren Stäuben, nicht brennbaren Flüssigkeiten, Holzstäuben und gefährlichen Stäuben mit AGWs >0,1mg/m³.

Ein anderer Gebrauch als oben beschrieben ist nicht zulässig. Für einen Schaden, der aus einer solchen anderen Nutzung hervorgeht, haftet der Hersteller nicht.

Zur bestimmungsgemäßen Verwendung halten Sie die von Mafell vorgeschriebenen Betriebs-, Wartungs- und Instandsetzungsbedingungen ein.

Ebenso ist dieses Gerät nicht geeignet für den Betrieb im Freien bei Regen oder in explosionsgefährdeten Räumen.

Das Absauggerät S 35 M darf nur von Personen genutzt, gerüstet und gewartet werden, die mit dem Gerät vertraut und über die Gefahren unterrichtet sind. Instandsetzungsarbeiten müssen durch die MAFELL-Vertragshändler bzw. MAFELL-Kundendienststellen durchgeführt werden.

Die im jeweiligen Verwenderland geltenden Sicherheitsbestimmungen sowie sonstige allgemein

anerkannte sicherheitstechnische und arbeitsmedizinische Regeln sind einzuhalten.

2.9 Restrisiken



Gefahr

Bei bestimmungsgemäßem Gebrauch und trotz der Einhaltung der Sicherheitsbestimmungen bleiben durch den Verwendungszweck hervorgerufene Restrisiken, welche zu gesundheitlichen Folgen führen können.

- Berühren spannungsführender Teile bei geöffnetem Gehäuse und nicht gezogenem Netzstecker.
- Emission von Stäuben bei länger andauerndem Betrieb mit beschädigtem Faltenfilter.
- Beim Wechsel eines Filterbeutels oder beim Entleeren des Behälters ist das Einatmen von Staub nicht ausgeschlossen (Atemschutz).
- Eigenmächtige Veränderungen an dem Gerät schließen eine Haftung des Herstellers für daraus resultierende Schäden aus.

3 Sicherheitshinweise



Gefahr

Beachten Sie stets die folgenden Sicherheitshinweise und die im jeweiligen Verwenderland geltenden Sicherheitsbestimmungen!

Lesen Sie auch die Sicherheitshinweise im beigegeführten Heft „Sicherheitshinweise“.



Achtung

Das Einsaugen von Zündquellen muss unbedingt vermieden werden, um Explosionen zu vermeiden.



Achtung: Der Entstauber / Staubsauger ist nach der Arbeit, spätestens bei Schichtende, zu entleeren

- Die Spannung auf dem Geräte-Typenschild muss mit der Netzspannung übereinstimmen.
- Die Steckdose muss über eine Haushaltssicherung mit geeigneter Stromstärke abgesichert sein (16 A).
- Geräte einschließlich Zubehör nicht in Betrieb nehmen, wenn:
 - Gerät erkennbare Schäden (Risse/Brüche) aufweist,
 - Netzanschlussleitung defekt ist oder Rissbildung bzw. Alterung aufweist,
 - Verdacht auf einen unsichtbaren Defekt (nach einem Sturz) besteht.
- Verwenden Sie keine beschädigten Verlängerungsleitungen.
- Richten Sie Düse, Schlauch oder Rohr nicht auf Menschen oder Tiere.
- Besondere Sorgfalt ist beim Saugen von Treppen geboten. Achten Sie auf sicheren Stand.
- Die Steckdose am Gerät darf nur für die in der Gebrauchsanleitung festgelegten Zwecke verwendet werden.
- Arbeiten Sie nie ohne die für den jeweiligen Arbeitsgang vorgeschriebenen Schutzvorrichtungen und ändern Sie an dem Gerät nichts, was die Sicherheit beeinträchtigen könnte.
- Beim Einsatz des Gerätes im Freien wird die Verwendung eines Fehlerstromschutzschalters empfohlen.
- Beschädigte Kabel oder Stecker müssen sofort ausgetauscht werden. Der Austausch darf nur durch MAFELL oder einer autorisierten MAFELL-Kundendienstwerkstatt erfolgen, um Sicherheitsgefährdungen zu vermeiden.
- Kinder und Jugendliche dürfen dieses Gerät nicht bedienen. Davon ausgenommen sind Jugendliche unter Aufsicht eines Fachkundigen zum Zwecke ihrer Ausbildung.
- Schalten Sie vor jeder Wartung und nach jedem Gebrauch das Gerät aus und ziehen Sie den Netzstecker.
- Prüfen Sie vor jeder Arbeit, ob die Saugschläuche sicher befestigt und nicht beschädigt sind.
- Ziehen Sie den Stecker nicht am Kabel aus der Steckdose.
- Ziehen Sie vor dem Reinigen, Entleeren und vor dem Beseitigen von Störungen den Netzstecker.
- Achten Sie darauf, dass das Kabel vor Öl und Hitze geschützt ist und nicht durch Überfahren, Quetschen, Zerren und dergleichen verletzt wird.
- Berücksichtigen Sie Umgebungseinflüsse. Setzen Sie das Gerät nicht dem Regen aus und vermeiden Sie Arbeiten in der Nähe von brennbaren Flüssigkeiten oder Gasen.
- Bewahren Sie das Gerät an trockenen, verschlossenen Orten außerhalb der Reichweite von Kindern auf.
- Die regelmäßige Reinigung des Gerätes stellt einen wichtigen Sicherheitsfaktor dar. Ziehen Sie vor Beginn dieser Arbeiten den Netzstecker.
- Das Gerät soll auf ebenem Untergrund so aufgestellt werden, dass es weder kippen noch wegrollen kann (Lenkrollen feststellen).
- Die gereinigte Luft darf nur in solche Arbeitsräume zurückgeführt werden, aus denen sie abgesaugt wird; d. h., das Elektrowerkzeug und das Absauggerät dürfen nur im gleichen Arbeitsraum betrieben werden.
- Bei Austritt von Schaum oder Wasser sofort abschalten. Behälter und ggf. Faltenfilter entleeren.
- Säure, Aceton und Lösungsmittel können Geräteteile anätzen.
- Lassen Sie das Gerät nicht unbeaufsichtigt. Ziehen Sie bei längerer Arbeitsunterbrechung den Netzstecker.
- Wenn die Anschlussleitung des Gerätes beschädigt wird, muss sie durch eine besondere Anschlussleitung ersetzt werden, die beim Hersteller oder seinem Kundendienst erhältlich ist.
- Lassen Sie Reparaturen nur von Fachkräften, z. B. Kundendienst, ausführen. Nicht fachgerecht reparierte Geräte stellen eine Gefahr für den Benutzer dar.
- Verwenden Sie nur original MAFELL-Ersatz-, Zubehör- und Sonderzubehöerteile. Es besteht sonst kein Garantieanspruch und keine Haftung des Herstellers.

4 Rüsten / Einstellen

4.1 Zusammenbau

- Achten Sie darauf, dass die beiden Rastverschlüsse des Behälters sicher in die Aussparungen an der Motorhaube eingerastet sind.
- Stecken Sie den Absaugschlauchstutzen über die Saugöffnung des Behälters und drehen ihn, bis der Schlauchstutzen einrastet.

4.2 Netzanschluss

Das Absauggerät S 35 M ist schutzgeerdet nach Klasse I und darf deshalb nur an Steckdosen mit Schutzleiter angeschlossen werden.

Achten Sie vor Inbetriebnahme darauf, dass die Netzspannung mit der auf dem Leistungsschild des Gerätes angegebenen Betriebsspannung übereinstimmt.

4.3 Wechsel der Faltenfilter-Kassette

- Rütteln Sie die Faltenfilterkassetten vor dem Filterwechsel ab.
- Drehen Sie mit einer Münze oder einem ähnlichen Gegenstand den Verschluss 7 (Abb. 1) am Riegel 9 um 90° gegen den Uhrzeigersinn und drücken den Riegel 9 nach hinten.
- Klappen Sie die Haube auf und nehmen die Filterkassette 5 (Abb. 5) nach oben heraus.
- Die entnommenen Faltenfilterkassetten sofort in einen staubdichten Kunststoffbeutel verschließen und bestimmungsgemäß entsorgen.
- Setzen Sie die neuen Filterkassetten ein und achten Sie dabei auf einen sauberen und festen Sitz der Filter.
- Klappen Sie die Haube herunter und bringen durch leichtes Drücken auf den Riegel 9 (Abb. 1) diesen in die Ausgangslage. Das Gerät ist wieder verschlossen.

4.3.1 Wechsel des Motorschutzfilters

Neben den Faltenfilter-Kassetten befinden sich die Motorschutzfilter 6 (Abb. 2). Wenn sie stark verschmutzt sind, auswaschen und in trockenem Zustand wieder einsetzen. Beschädigte Motorschutzfilter müssen ersetzt werden.

4.4 Wechsel der Filterbeutel



Gefahr

Dieses Gerät kann gesundheitsschädlichen Staub enthalten. Leerungs- und Wartungsvorgänge einschließlich der Beseitigung der Staubsammelbehälter dürfen nur mit entsprechender Schutzausrüstung durchgeführt werden.

Wenn die Kontrollanzeige während des Betriebs blinkt und zusätzlich ein akustisches Signal ertönt muss der Filterbeutel gewechselt werden.

4.4.1 Vliesfilterbeutel wechseln

- Schalten Sie das Gerät zum Wechseln des Vliesfilterbeutels aus.
- Ziehen Sie den Stecker des Saugers.
- Öffnen Sie die Rastverschlüsse 10 (Abb. 1).
- Nehmen Sie das Saugeroberteil vom Behälter 12 (Abb. 4) ab.
- Ziehen Sie den Filterbeutel vorsichtig von dem Ansaugstutzen.
- Verschließen Sie den Flansch des Filterbeutels durch Umklappen des Deckels.

4.4.2 PE-Entleer- und Entsorgungsbeutel wechseln

- PE-Entleer- und Entsorgungsbeutel: Sauger einschalten, Faltenfilterkassetten abrütteln. Sauger ausschalten.
- Mundschutz anziehen.
- Saugschlauch entfernen, Absaugstutzen mit Deckel 14 (Abb. 6) verschließen.
- Seitliche Verschlüsse öffnen, Oberteil abnehmen. Oberteil, vor dem abstellen, auf Schalterstellung >IR< einschalten, damit evtl. abfallender Schwebstaub angesaugt wird.
- PE-Entleer- und Entsorgungsbeutel vorsichtig mit dem beiliegenden Verschlussband verschließen.

- Flansch vorsichtig von dem Ansaugstutzen ziehen und verschließen.
- PE-Entleer- und Entsorgungsbeutel vorsichtig aus Behälter nehmen.
- Sauggut gemäß den gesetzlichen Bestimmungen entsorgen.

4.5 Entsorgung der Filterbeutel

Entsorgen Sie den Filterbeutel in einem undurchlässigen Beutel in Übereinstimmung mit den gültigen Bestimmungen für die Beseitigung solcher Abfälle.

- Vliesfilterbeutel, gefüllt mit üblichem Hausschmutz, werden über den normalen Hausmüll entsorgt.
- PE-Entleer- Entsorgungsbeutel, gefüllt mit Sondermüll: Fragen Sie bei Ihrer Stadt- oder Gemeindeverwaltung bzw. bei der zuständigen Stelle nach.

4.6 Filterbeutel einsetzen

4.6.1 Vliesfilterbeutel einsetzen

- Schieben Sie den Flansch vollständig über die Ansaugöffnung.



Bedienung des Drehschiebers

- Roten Drehschieber* innen auf CLOSE bis zum Anschlag auf die Markierung ▲ drehen.



- Oberteil auf Behälter setzen und seitliche Verschlüsse schließen.

4.6.2 PE-Entleer- und Entsorgungsbeutel einsetzen



Nur die Sauger der Klasse M und HEPA mit Spezialbehälter und Drehschieber in der Ansaugöffnung der Typen S 35 M und S 35 HEPA, sind für die Verwendung von PE-Entleer- und Entsorgungsbeuteln geeignet.



Bedienung des Drehschiebers

- Roten Drehschieber* innen auf OPEN bis zum Anschlag auf die Markierung ▲ drehen.
- Flansch vollständig über Ansaugstutzen schieben, obere Beutelöffnung über Behälterrang legen.

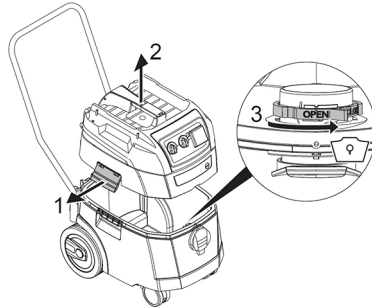

- Oberteil auf Behälter setzen und seitliche Verschlüsse schließen.

4.7 Behälter entleeren



Nur zulässig bei Stäuben mit AGW's > 1mg/m³

Sauger ausschalten, Netzstecker ziehen.

- Verschlüsse öffnen.
- Deckel und Saugschlauch vom Behälter nehmen.
- Behälter auskippen.

5 Betrieb



Gefahr

Elektrowerkzeug muss beim Anschließen abgeschaltet sein. Die Steckdose steht bei eingestecktem Netzstecker unabhängig von der Schalterstellung immer unter Spannung. In Schalterstellung "0" kann die Steckdose als Verlängerungsleitung (z. B. für Leuchte) genutzt werden.

Anschlusswert: Sauger und angeschlossenes Gerät max. 16 A.

5.1 Ein- und Ausschalten

Schalterstellungen 1 (Abb. 1)

- Stecker in Steckdose stecken

>0< = Sauger ausgeschaltet

>I< = Sauger eingeschaltet ohne Rüttelfunktion

>IR< = Sauger eingeschaltet mit autom. Rüttelfunktion

>AR< = Sauger auf Standby mit autom. Rüttelfunktion

Erst beim einschalten des Werkzeugs schaltet der Sauger automatisch ein.

Nach abschalten des Werkzeugs läuft der Sauger für ca. 10sec. nach, dadurch wird verhindert, dass eine Restmenge im Schlauch bleibt.

- Sauger auf Schalterstellung >0< stellen.
- Nach Beendigung Netzstecker ziehen.
- Zur Aufbewahrung des Saugrohrs durch Einstecken in das vorgesehene Zubehördepot* an der Behälter-Rückwand fixieren.
- Die Schlauchenden können zusammengesteckt werden, damit keine Schmutzpartikel austreten.



Vorwahlschalter für Mindestvolumenstromsignal(Hupe und Leuchte) bei Saugern der Klasse "M".

Im Modus >AR< und >IR< wird in Abhängigkeit vom Schlauchdurchmesser folgende Einstellung vorgenommen:

Schlauchinnendurchmesser	Volumenstrom
Ø 49 mm	70 m³/h
Ø 35 mm	70 m³/h
Ø 27 mm	40 m³/h
Ø 21 mm	20 m³/h
Bei Ø 27 mm Ø 21 mm wird die Drehzahl reduziert.	

Das Absauggerät S 35 M ist mit einer elektronischen Saugkraftregulierung ausgestattet. Mit dem Drehknopf 2 kann die Saugleistung, entsprechend dem Sauggut, angepasst werden.

- Netzstecker des Saugers in die Steckdose stecken.
- Schalter für Normalbetrieb ohne Rüttlerfunktion auf „I“, für Normalbetrieb mit Rüttlerfunktion auf „IR“ oder für Bereitschaftsbetrieb auf „AR“ stellen.
 - ✓ Sauger ist saugbereit.
- Nach dem Saugen Schalter auf „O“ stellen.
 - ✓ Sauger ist ausgeschaltet.
- Netzstecker des Saugers aus der Steckdose ziehen.
- Netzkabel aufräumen.
- Elektro- Werkzeug entfernen.

Die Steckdose 4 ist für den Anschluss eines Elektrowerkzeugs vorgesehen (IR/ AR-Betrieb).

Um zu hohe Einschaltstromspitzen zu vermeiden, ist das Absauggerät mit einer Anlaufstrombegrenzung (Sanftanlauf) ausgestattet.

5.1.1 Permanente Filterabreinigung

Der Sauger ist mit einer elektromagnetischen Filterabreinigung ausgestattet, mit der anhaftender Staub von den Faltenfilterkassetten abgerüttelt werden kann. Die Faltenfilterkassetten werden abwechselnd nacheinander gereinigt, so dass kontinuierliches Arbeiten garantiert ist.

- Ständige Füllstandsüberwachung der Filter durch Differenzdruckmessung, für eine absolut genaue bedarfsgesteuerte Filterabreinigung während des Betriebes.
- Dadurch konstant hoher Luftstrom während des Betriebs garantiert, auch bei kritischen Staubarten.

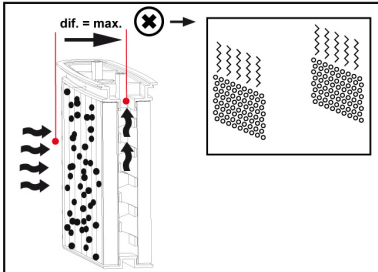
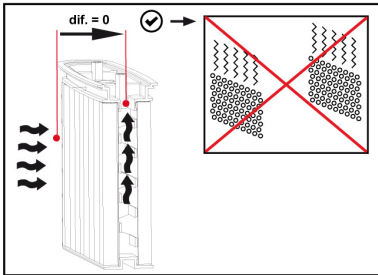

5.2 Tipps und Hinweise

- Beim Saugen von trockenem Gut muss der Faltenfilter 5 (Abb. 2) ganz trocken sein.
- Beim Nass-Saugen verhindert der eingebaute Sensor, dass die maximale Füllhöhe im Behälter überschritten wird. Das Gerät saugt nicht mehr, wenn der Behälter gefüllt ist. Motor ausschalten. Stecker des Saugers ziehen und Behälter entleeren.
- Sollte beim Saugen größerer Flüssigkeitsmengen (mehr als eine Behälterfüllung) der Sensor ansprechen, Gerät abschalten und Behälter entleeren.

- Wenn beim Wiedereinschalten die Volumenstrom-Anzeige 3 (Abb. 1) aufleuchtet, kann das folgende Gründe haben:
 - Behälter, Filterbeutel 8 (Abb. 4) voll.
 - Absaugschlauch verstopft.
 - Luftquerschnitte des Stauberzeugers zu klein.

Nach Beendigung der Arbeiten - vor allem aber, wenn Sie das Gerät längere Zeit nicht benutzen - sollten Sie:

- Schmutz und Flüssigkeiten ausschütten.
- Den Absaugschlauch so aufbewahren, dass keine Knickstellen entstehen.
- Das Netzkabel ordentlich aufrollen und vor Beschädigung schützen.

6 Wartung und Instandhaltung



Gefahr

Bei allen Wartungsarbeiten den Netzstecker ziehen.



Nach längerer Betriebsdauer empfiehlt MAFELL, das Gerät einer autorisierten MAFELL-Kundendienstwerkstatt zur Durchsicht zu geben.

Der Aufbewahrungsort muss trocken und frostfrei sein. Sollte das Gerät trotz sorgfältiger Herstell- und Prüfverfahren einmal ausfallen, ist die Reparatur von einer autorisierten Kundendienststelle für MAFELL-Erzeugnisse ausführen zu lassen.



Gefahr

Nur MAFELL-Zubehör und Ersatzteile verwenden. Bauteile deren Austausch nicht beschrieben wurde, bei einer MAFELL Kundendienststelle auswechseln lassen.

6.1 Wartung

Zur Wartung durch den Benutzer muss das Gerät auseinander genommen, gereinigt und gewartet werden, soweit es durchführbar ist, ohne dabei eine Gefahr für das Wartungspersonal und andere Personen hervorzurufen.

Geeignete Vorsichtsmaßnahmen beinhalten Reinigung vor dem Auseinandernehmen, Vorsorge treffen für örtliche gefilterte Zwangsentlüftung, wo das Gerät auseinander genommen wird, Reinigung des Wartungsbereichs und geeignete persönliche Schutzausrüstung.

Bei Maschinen der Klasse M sollte das Äußere der Maschine durch Staubabsaugverfahren gereinigt und sauber abgewischt werden oder mit Abdichtmitteln behandelt werden, bevor sie aus dem gefährlichen Gebiet genommen werden.

Alle Maschinenteile müssen als verunreinigt angesehen werden, wenn sie aus dem gefährlichen Gebiet genommen werden, und geeignete Handlungen müssen vorgenommen werden, um eine Staubverteilung zu vermeiden.

Solche Gegenstände müssen in undurchlässigen Beuteln in Übereinstimmung mit dem gültigen Bestimmungen für die Beseitigung solchen Abfalls entsorgt werden.

Das Verfahren, mit dem Abdeckungen von nicht staubdichten Bereichen zur Reinigung entfernt werden

sollten, sollte auch in der Gebrauchsanweisung angegeben werden.

6.2 Instandhaltung

Lässt die Saugleistung des Saugers nach und erhöht auch das Abreinigen der Filter 5 (Abb. 2) nach Tausch des Filterbeutels 8 (Abb. 4) die Saugleistung nicht mehr, müssen die Faltenfilter- Kassetten 5 (Abb. 2) erneuert werden.

In der Regel genügt es, die Faltenfilter-Kassetten 5 von Zeit zu Zeit mit einer weichen Bürste und Wasser zu reinigen. Vor dem Wiedereinsetzen trocknen lassen, damit der Staub nicht an dem feuchten Filter haften bleibt.

Um starke Verschmutzung von Behälter und Filter zu vermeiden, trockenes Sauggut aus dem Behälter entfernen, bevor nass gesaugt wird. Trockensaugen nur mit ausgetrocknetem Gerät. Behälter und Zubehör nicht mit kratzendem handelsüblichen Reinigungsmittel reinigen.

Reinigen Sie regelmäßig die Wassersensoren 13 (Abb. 3) und überprüfen diese auf eventuelle Beschädigungen.

7 Störungsbeseitigung



Gefahr

Die Ermittlung der Ursachen von vorliegenden Störungen und deren Beseitigung erfordern stets erhöhte Aufmerksamkeit und Vorsicht. Vorher Netzstecker ziehen!

Im Folgenden sind einige der häufigsten Störungen und ihre Ursachen aufgeführt. Bei weiteren Störungen wenden Sie sich bitte an Ihren Händler oder direkt an den MAFELL-Kundendienst.

Störung	Ursache	Beseitigung
Nachlassen der Saugleistung	Filter verschmutzt	Reinigen.
	Vliesfilter voll	Wechseln.
	Behälter voll	Entleeren.
	Düse, Rohre oder Schlauch verstopft	Reinigen.
Sauger läuft nicht an	Netzstecker in Steckdose?	
	Netz spannungslos?	
	Netzkabel in Ordnung?	
	Deckel richtig geschlossen?	
	Wassersensor abgeschaltet?	
	Sauger im Bereitschaftsbetrieb „AR“?	Auf „I“ oder „IR“ stellen

Störung	Ursache	Beseitigung
Sauger läuft beim Einschalten des Werkzeugs im >AR< Modus nicht an	Netzstecker des Werkzeugs in Gerätesteckdose?	Netzstecker in Staubsauger-Steckdose stecken
PE-Entleer- und Entsorgungsbeutel wird an die Filter angesaugt	Position Drehschieber falsch	Drehschieber auf Position prüfen/ändern
Sauger der Klasse M oder H: bei eingesetztem Vliesfilter Staub im Behälter	Position Drehschieber falsch	Drehschieber auf Position prüfen/ändern
Füllanzeige leuchtet	Filter verstopft	Vlies-Filterbeutel einsetzen Filter abreinigen oder ersetzen
	Saugschlauch verstopft	Sauggut aus Schlauch entfernen
	Behälter voll	Behälter leeren

8 Sonderzubehör

- Filterbeutelsatz 5 St. (25-l-Vlies) Best.-Nr. 093719
- Entsorgungsbeutelsatz 5 St. (25-l-PE) Best.-Nr. 093721
- 1 Paar Faltenfilter-Kassette (Cellulose, Glasfaservlies, Polyester) Best.-Nr. 093739
- 1 Paar Faltenfilter-Kassette (Polyester nanobeschichtet) Best.-Nr. 093720
- 1 Paar Faltenfilter-Kassette (Polyestervlies) Best.-Nr. 093674
- 4 m Absaugschlauch LW27 Maschinen-Anschluss Ø 35 mm antistatisch Best.-Nr. 093684
- 5 m Absaugschlauch LW35 Maschinen-Anschluss Ø 35 mm antistatisch Best.-Nr. 093681
- 5 m Absaugschlauch Maschinen-Anschluss Ø 49 mm statisch Best.-Nr. 093730
- Handabsaugset Best.-Nr. 093718
- Reduzierstück Ø 58 / 35 Best.-Nr. 203602

9 Explosionszeichnung und Ersatzteilliste

Die entsprechenden Informationen zu den Ersatzteilen finden Sie auf unserer Homepage: www.mafell.com

Table of Contents

1	Signs and symbols	17
2	Product information	17
2.1	Manufacturer's data	17
2.2	Device identification	17
2.3	Technical data	18
2.4	Noise emission specifications	18
2.5	Scope of supply	18
2.6	Device description	18
2.7	Safety devices	19
2.8	Use according to intended purpose	19
2.9	Residual risks	19
3	Safety instructions	19
4	Setting / Adjustment	20
4.1	Assembly	20
4.2	Mains connection	21
4.3	Changing the folded filter cartridge	21
4.4	Changing the filter bags	21
4.5	Disposal of filter bags	21
4.6	Inserting the filter bag	22
4.7	Emptying the container	22
5	Operation	22
5.1	Switching on and off	23
5.2	Hints and information	24
6	Service and maintenance	24
6.1	Maintenance	24
6.2	Servicing	25
7	Troubleshooting	25
8	Special accessories	26
9	Exploded drawing and spare parts list	26

1 Signs and symbols



This symbol is found in all places where you will find information for your safety.

Non-compliance with these instructions may result in very serious injuries.



This symbol indicates a potentially hazardous situation.

If this situation is not avoided, the product or objects in its vicinity may get damaged.



This symbol indicates tips for the user and other useful information.

2 Product information

for dust extractors S 35 M with Art.-No. 91C401, 91C420, 91C421

2.1 Manufacturer's data

MAFELL AG, Beffendorfer Straße 4, D-78727 Oberndorf / Neckar, Phone +49 (0)7423/812-0, Fax +49 (0)7423/812-218, e-mail: mafell@mafell.de

2.2 Device identification

All information required for device identification is available on the rating plate attached to the motor casing.



CE symbol to document compliance with the basic safety and health requirements according to Appendix I of the Machinery Directive.



For EU countries only

Do not dispose of electrical tools together with domestic waste!

In accordance with the European directive 2002/96/EC on waste electrical and electronic equipment and transposition into national law, obsolete electrical tools must be collected separately and recycled in an environmentally-compatible manner.



To reduce the risk of injury, please read the operating instructions.



Warning: This device contains harmful dusts. Emptying and maintenance including removal of the dust bag may only be carried out by competent persons wearing suitable personal protective clothing. Do not turn on before the entire filter system is installed and the function of the volume flow control has been checked.

2.3 Technical data

Operating mode	Continuous operation
Voltage, frequency	220-240 V~, 50/60 Hz
Power input (nominal load)	1200 max. 1400 W
Current at nominal load	6,0 A
Nominal volume flow	270 m ³ /h
Associated vacuum	280 mbar
Filter surface area	6000 cm ²
Dimensions	530 x 400 x 560 mm (20 55/64 x 15 3/4 x 22 3/64 in.) without MAX bracket 530 x 400 x 620 mm (20 55/64 x 15 3/4 x 24 13/32 in.) with MAX bracket (without hose hook)
Weight (without accessories)	15,6 kg (34.4 lbs.) without MAX bracket 16,8 kg (37.0 lbs.) with MAX bracket
Diameter intake port connection	Ø 66 / 58 mm

2.4 Noise emission specifications

According to BGIA "H" test certificate, the dust extractors class "M" have been tested to GS-BIA-M02 (07/02), DIN EN 60335-2-69 (11/04) Annex AA, DIN 60335-2-69/A1 (11/05).

Noise pressure level of the measuring surface:	69 dB (A)
Ambient conditions:	< 40 °C

Noise values were measured acc. to EN 60704-1 on an open air test site at a distance of 1.5 m from the device surface.

2.5 Scope of supply

Dust extractor S 35 M complete with:

- 2 folded filter cartridges, polyester nano-coated
- 1 PE discharge-disposal bag 25/35l
- 4 m extraction hose, inside-Ø 27 mm antistatic
- 1 operating manual
- 1 MAX bracket

2.6 Device description

The dust extractor S 35 M is a device for use as dry and wet dust extractor.

Wet suction cleaning should be carried out without filter bag. The filter cartridges are suitable for wet vacuuming.

2.6.1 Prior to use

- Pay attention to completeness and transport damages when unpacking the device.
- Prior to use, the users should be supplied with information, instructions and training regarding the

use of the dust extractor and the substances for which it is to be used, including the safe method to dispose of the extracted material.

Diligently read these operating instructions before starting up the dust extractor. It provides important information on operation, safety, maintenance and care. Keep the operating instructions in a safe place and pass them on to the next owner when selling the device.

2.7 Safety devices



Danger

These devices are required for the machine's safe operation and may not be removed or rendered inoperative.

- All mobile machine parts driven by electric motors are covered by stationary, securely fastened protective enclosures that can only be removed with the aid of tools.
- Testing according to EN 60335-1 and EN 60335-2-69 showed that the safety requirements with regard to the electrical safety are also met when a water-air-mixture is vacuumed.
- The dust extractor is suitable for increased loads in case of commercial use. According to EN 60335-1 and EN 60335-2-69.

2.8 Use according to intended purpose



Danger

In general, it is not permitted to vacuum any combustible or explosive solvents, liquids such as petrol, oil, alcohol, thinners or materials with a temperature in excess of 60 °C. Otherwise there will be danger of explosion and fire!

Dust extractors class M are suitable for vacuuming/extracting dry, non-combustible dusts, non-combustible liquids, wood dusts and hazardous dusts with STELs >0.1mg/m³.

Any other use than described above is not permissible. The manufacturer cannot be held liable for any damage arising from such other use.

To use the device as intended, observe the operating, maintenance and repair conditions prescribed by Mafell.

This device is also not suitable for operation outdoors in the rain or in rooms with potentially explosive atmospheres.

The dust extractor S 35 M may only be used, set up and serviced by persons who are acquainted with the device and have been instructed about the hazards involved. Corrective maintenance work must be

carried out by MAFELL authorised dealers or MAFELL customer service stations.

The safety instructions applicable in the respective country of use as well as other generally recognised rules pertaining to safety and occupational health must be observed.

2.9 Residual risks



Danger

Even if used in accordance with its intended purpose and despite conforming with the safety instructions, residual risks caused by the intended use that can lead to health consequences will always remain.

- Touching live parts with the housing open and the mains plug not removed.
- Emission of dusts during extended operation with damaged folded filter.
- While exchanging a filter bag or emptying the container, the inhalation of dust cannot be ruled out (respiratory protection).
- Unauthorised changes to the device exclude the manufacturer's liability for any damages resulting thereof.

3 Safety instructions



Danger

Always observe the following safety instructions and the safety regulations applicable in the respective country of use!

Also read the safety instructions in the enclosed booklet "Safety instructions".



Caution

It is vital to avoid sucking in ignition sources in order to avoid explosions



Caution: The dust extractor/vacuum cleaner must be emptied after work, at the latest at the end of the shift.

- The voltage on the device rating plate must agree with the mains voltage.
- The socket outlet must be protected by means of a domestic fuse of suitable amperage (16 A).
- Do not put device including accessories into operation, if :
 - the device exhibits visible damage (cracks/fissures),
 - the mains connection is defective or exhibits fissuring or ageing,
 - an invisible defect is suspected (after a drop).
- Do not use any damaged extension cables.
- Do not point nozzle, hose or tube at people or animals.
- Particular care should be exercised when vacuuming stairs. Pay attention to safe footing.
- The socket outlet on the device may only be used for the purposes defined in the operating instructions.
- Never work without the protection devices prescribed for the respective operating sequence and do not make any changes to the device that could impair safety.
- When operating the device outdoors, the use of an earth-leakage circuit-breaker is recommended.
- Damaged cables or plugs must be immediately replaced. Replacement may only be carried out by MAFELL or an authorised MAFELL service workshop in order to avoid safety hazards.
- Children and adolescents may not operate this device. This rule does not apply to young persons receiving training and being supervised by an expert.
- Switch off the device before carrying out maintenance and after every use and unplug the power plug.
- Always check before starting any work whether the suction hoses are safely attached and undamaged.
- Do not pull the plug by its cable out of the socket outlet.
- Pull out the power plug prior to cleaning or emptying and prior to eliminating any malfunctions.
- Pay attention that the cable is protected against oil and heat and cannot be damaged by being driven over, crushed or pulled.
- Consider environmental influences. Do not expose the device to rain and avoid working near combustible liquids or gases.
- Store the device in a dry, locked place outside the reach of children.
- Regular cleaning of the device is an important safety factor. Pull the plug before starting this work.
- The device must be set up on level ground such that it can neither tilt over nor roll away (lock steering rollers).
- The cleaned air may only be recirculated to those workspaces from where it was extracted; i.e. the electronic tool and the dust extractor may only be operated in the same workspace.
- In case of leaking foam or water, immediately switch off the device. Empty container and where necessary folded filter.
- Acid, acetone and solvents may corrode device components.
- Do not leave the device unattended. Pull the power plug in case of longer work interruptions.
- If the device's connecting cable is damaged, it must be replaced by a special connecting cable that is available from the manufacturer or his after-sales service.
- Have repairs only carried out by skilled workers, e.g. by the after-sales service. If not professionally repaired, devices will constitute a danger for the user.
- Only use original MAFELL spare parts, accessories or special accessories. Otherwise, the manufacturer will not accept any warranty claims and cannot be held liable.

4 Setting / Adjustment

4.1 Assembly

- Pay attention that the container's two snap locks have safely engaged in the recesses on the motor hood.
- Push the suction hose fitting over the container's suction opening and turn it until the hose fitting engages.

4.2 Mains connection

The dust extractor S 35 M is equipped with protective earthing acc. to class I and may therefore only be connected to sockets with protective earth conductor.

Prior to commissioning make sure that the mains voltage agrees with the operating voltage stated on the machine's rating plate.

4.3 Changing the folded filter cartridge

- Shake off the folded filter cartridges before changing the filter.
- Using a coin or similar object, turn the catch 7 (fig. 1) on locking bolt 9 anticlockwise by 90° and push the locking bolt 9 to the rear.
- Swing open the hood and remove the filter cartridge 5 (fig. 5) towards the top.
- Immediately seal the removed folded filter cartridges in a dust-tight plastic bag and dispose of in accordance with the instructions.
- Insert the new filter cartridges and pay attention to a neat and tight fit of the filters.
- Fold down the hood and return to its initial position by slightly pressing on the locking bolt 9 (fig. 1). The device is now once more closed.

4.3.1 Changing the motor protection filter

The folded filter cartridges are located next to the motor protection filter 6 (fig. 2). If they are heavily soiled, rinse out and reinsert in dry condition. Damaged motor protection filters must be replaced.

4.4 Changing the filter bags



Danger

This device may contain hazardous dust. Emptying and maintenance operations including the disposal of dust collection containers may only be carried out with appropriate protective equipment.

The filter bag must be changed if the control display blinks during operation and an additional acoustic signal is sounded.

4.4.1 Changing the non-woven filter bag

- Switch off the device to change the non-woven filter bag.
- Pull the dust extractor's plug.
- Open the snap locks 10 (fig. 1).
- Detach the upper part of the dust extractor from the container 12 (fig. 4).
- Pull the filter bag carefully from the intake port.
- Close the flange of the filter bag by turning down the cover.

4.4.2 Changing the PE-discharge and disposal bag

- PE-discharge and disposal bag: Switch on dust extractor, shake off folded filter cartridges. Switch on dust extractor.
- Wear mouth guard.
- Remove suction hose, close intake port with cap 14 (fig. 6).
- Open lateral locks, remove top part. Before putting down the top part, switch on at switch position >IR< so that possibly released airborne particles are extracted.
- Carefully seal PE-discharge and disposal bag with the enclosed sealing tape.
- Pull flange carefully off the intake port and close.
- Carefully remove PE-discharge and disposal bag from the container.
- Dispose of extracted material in accordance with the legal provisions.

4.5 Disposal of filter bags

Dispose of the filter bag in an impervious bag in compliance with the valid regulations for the disposal of such wastes.

- Filter bags, filled with normal domestic dirt are disposed of with the normal domestic waste.
- PE-discharge and disposal bag, filled with hazardous waste: Enquire at your municipality or at the responsible authority.

4.6 Inserting the filter bag

4.6.1 Inserting the non-woven filter bag

- Pull the flange completely over the intake port.



Operation of the rotary valve

- Set the red rotary valve* inside to CLOSE and turn until it reaches the stop at the mark ▲ .



- Put top part onto container and close lateral locks.

4.6.2 Inserting the PE-discharge and disposal bag



Only dust extractors class M and HEPA with special container and rotary valve in the intake port of types S 35 M and S 35 HEPA are suitable for use with PE-discharge and disposal bags.



Operation of the rotary valve

- Set the red rotary valve* inside to OPEN and turn until it reaches the stop at the mark ▲ .

- Push flange completely over intake port, place top opening of bag across rim of container.

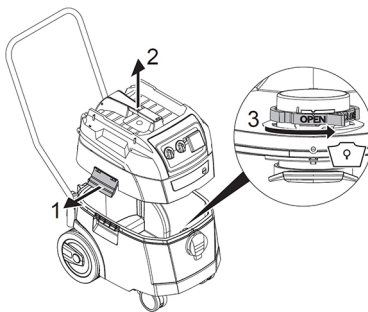

- Put top part onto container and close lateral locks.

4.7 Emptying the container



Only permissible for dusts with STELs > 1mg/m³

Switch off suction device, pull power plug.

- Open locks.
- Remove cover and suction hose from container.
- Tip out container.

5 Operation



Danger

The electrical tool must be switched off when it is connected. When the power plug is plugged in, the socket outlet is always live, irrespective of the switch position. In switch position "0", the socket outlet can be used as extension cord (e.g. for lamp).

Connected load: Dust extractor and connected device max. 16 A.

5.1 Switching on and off

Switch positions 1 (Fig. 1)

- Put plug in socket outlet
- >0< = Dust extractor switched off
- >I< = Dust extractor switched on without vibration function
- >IR< = Dust extractor switched on with automatic vibration function
- >AR< = Dust extractor on standby with automatic vibration function
 Only when the tool is switched on will the dust extractor switch on automatically.
 After switching off the tool, the dust extractor will run on for approx. 10 sec.; this is to prevent any residual amounts remaining in the hose.
- Set dust extractor to switch position >0<.
- Pull power plug when finished.
- For storage purposes, fix the suction tube on the container backplate by inserting it in the accessory depot*.
- The hose ends can be stuck together to prevent any dirt particles from escaping.



Preselection switch for minimum volume flow signal (horn and light) on dust extractors class "M".

In mode >AR< and >IR<, the following setting is made, depending on the hose diameter:

Hose inside diameter	Flow rate
Ø 49 mm	70 m ³ /h
Ø 35 mm	70 m ³ /h
Ø 27 mm	40 m ³ /h
Ø 21 mm	20 m ³ /h
For options Ø 27 mm and Ø 21 mm, the speed is reduced.	

The dust extractor S 35 M is equipped with an electric suction force regulator. The turning knob 2 can be used

to adapt the suction power to the material to be vacuumed.

- Put power plug of the dust extractor into the socket outlet.
- Place switch for normal mode without vibration function to "I", for normal mode with vibration function to "IR" or for standby mode to "AR".
 - ✓ Dust extractor is ready for extraction.
- After extraction, put switch to "O".
 - ✓ Dust extractor is switched off
- Pull power plug of the dust extractor from the socket outlet.
- Clear away mains cable.
- Remove electric tool.

The socket outlet 4 is intended for connection of an electric tool (IR/AR mode).

To avoid excessive start-up peaks, the dust extractor is equipped with a starting current limit (soft start).

5.1.1 Permanent filter cleaning

The dust extractor is equipped with an electro-magnet filter cleaning system, that can be used to shake adhering dust off the folded filter cartridges. The folded filter cartridges are cleaned alternatively in succession so that continuous working is guaranteed.



- Constant fill level monitoring of the filters by differential pressure measurement for absolutely accurate need-controlled filter cleaning during operation.
- This guarantees a constantly high air flow during operation, even for critical types of dust.

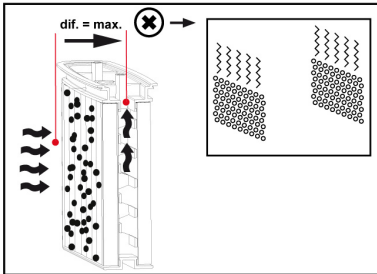
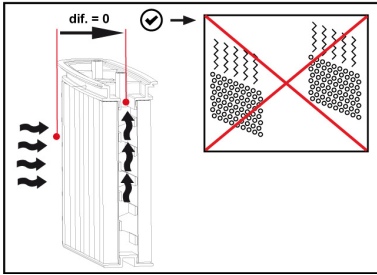

5.2 Hints and information

- When vacuuming dry materials, the folded filter 5 (fig. 2) must be completely dry.
- During wet vacuuming, the built-in sensor prevents the maximum filling level in the container from being exceeded. The device no longer vacuums when the container is full. Switch off motor. Pull the dust extractor plug and empty the container.
- If the sensor responds when vacuuming larger amounts of liquid (more than one container filling), switch off the device and empty the container.
- If the volume flow display 3 (fig. 1) lights up on restart, this may have the following reasons:
 - Container, filter bag 8 (fig. 4) full.
 - Extraction hose clogged.
 - Air cross sections of the dust generator too small.

On completion of work, but especially if you do not intend to use the device for a longer period of time, you should:

- Discharge any dirt and liquids.
- Store the extraction hose such that there are no kinks.
- Neatly reel up the mains cable and protect it against damage.

6 Service and maintenance



Danger

Pull the power plug during all service work.



After longer periods of operation, MAFELL recommends to take the device to an authorised MAFELL customer service shop for inspection.

The storage place must be dry and frost-protected.

If the device fails despite diligent manufacturing and test procedures, the repair must be carried out by an authorised customer service station for MAFELL products.



Danger

Only use MAFELL accessories and spare parts. Have components, the replacement of which has not been described in this document, replaced at a MAFELL customer service station.

6.1 Maintenance

For maintenance by the user, the device must be disassembled, cleaned and serviced as far as this is feasible without causing any danger for the maintenance personnel and other persons.

Suitable precautions include cleaning before disassembly, providing for locally filtered forced venting at the place where the device is disassembled, cleaning the maintenance area and suitable personal protective clothing.

On machines class M, the outside of the machine should be cleaned by means of dust extraction methods and wiped clean or should be treated with sealant before they are removed from the hazardous area.

All machine parts must be considered contaminated if they are removed from the hazardous area and suitable action must be taken to avoid the dust from being dispersed.

Such objects must be disposed of in impervious bags in compliance with the valid regulations for the disposal of such waste.

The method to be applied when removing covers for cleaning purposes from areas that are not dust-tight should also be specified in the operating manual.

6.2 Servicing

If the dust extractor's suction performance decreases, and even cleaning the filters 5 (fig. 2) after replacement of the filter bag 8 (fig. 4) does not increase the suction performance any more, the folded filter cartridges 5 (fig. 2) must be renewed.

Usually it is sufficient to clean the folded filter cartridges 5 from time to time, using a soft brush and water. Allow to dry before reinserting, to prevent the dust from clinging to the moist filter.

To avoid heavy soiling of container and filter, remove dry material from the container before vacuuming liquids. Dry suction cleaning only with completely dried-out device. Do not clean container and accessories with abrasive commercial detergents.

Regularly clean the water sensors 13 (fig. 3) and check them for possible damages.

7 Troubleshooting



Danger

Determining the causes for existing defects and eliminating these always requires increased attention and caution. Pull the mains plug beforehand!

Some of the most frequent defects and their causes are listed in the following chart. In case of other defects, contact your dealer or the MAFELL customer service.

Defect	Cause	Elimination
Decreasing extraction performance	Filter soiled	Clean.
	Non-woven filter full	Change.
	Container full	Empty.
	Nozzle, tube or hose clogged	Clean.
Dust extractor does not start	Power plug in socket outlet?	
	Mains de-energised?	
	Mains cable ok?	
	Cover closed properly?	
	Water sensor switched off?	
	Dust extractor in standby mode "AR"?	Set to "I" or "IR"
Dust extractor does not start when the tool is switched on in >AR< mode	Power plug of tool in device socket outlet?	Put power plug in dust extractor socket outlet
PE-discharge and disposal bag is sucked against the filters	Wrong position rotary valve	Check/change position of rotary slide valve
Dust extractors class M or H: dust in container despite fitted non-woven filter	Wrong position rotary valve	Check/change position of rotary slide valve
Level indicator glows	Filter clogged	Insert non woven filter bag Clean or replace filter
	Extraction hose clogged	Remove extracted material from hose
	Container full	Empty container

8 Special accessories

- | | |
|--|------------------|
| - Set of filter bags 5 pcs. (25-l non-woven material) | Order No. 093719 |
| - Set of disposal bags 5 pcs. (25-l-PE) | Order No. 093721 |
| - 1 pair pleated filter cartridge (cellulose, glass fibre fleece, polyester) | Order No. 093739 |
| - 1 pair pleated filter cartridge (polyester nano-coated) | Order No. 093720 |
| - 1 pair pleated filter cartridge (polyester fleece) | Order No. 093674 |
| - 4 m extraction hose LW27 machine connection Ø 35 mm antistatic | Order No. 093684 |
| - 5 m extraction hose LW35 machine connection Ø 35 mm antistatic | Order No. 093681 |
| - 5 m extraction hose machine connection Ø 49 mm static | Order No. 093730 |
| - Manual extraction set | Order No. 093718 |
| - Reducing adapter Ø 58 / 35 | Order No. 203602 |

9 Exploded drawing and spare parts list

The corresponding information in respect of spare parts can be found on our homepage: www.mafell.com

Sommaire

1	Explication des pictogrammes.....	28
2	Données caractéristiques.....	28
2.1	Identification du constructeur.....	28
2.2	Identification de l'appareil.....	28
2.3	Caractéristiques techniques.....	29
2.4	Niveau sonore.....	29
2.5	Équipement standard.....	29
2.6	Description de l'appareil.....	29
2.7	Dispositifs de sécurité.....	30
2.8	Utilisation conforme.....	30
2.9	Autres risques.....	30
3	Consignes de sécurité.....	30
4	Équipement / Réglage.....	32
4.1	Assemblage.....	32
4.2	Raccordement au réseau.....	32
4.3	Remplacement de la cassette filtrante à soufflet.....	32
4.4	Remplacement du sac filtrant.....	32
4.5	Élimination du sac filtrant.....	33
4.6	Mise en place du sac filtrant.....	33
4.7	Vidage du collecteur.....	33
5	Fonctionnement.....	34
5.1	Marche / arrêt.....	34
5.2	Conseils et remarques.....	35
6	Entretien et maintenance.....	35
6.1	Maintenance.....	36
6.2	Entretien.....	36
7	Dérangements.....	37
8	Accessoires supplémentaires.....	38
9	Schéma éclaté et liste de pièces de rechange.....	38

1 Explication des pictogrammes



Ce pictogramme figure à chaque endroit indiquant des consignes relatives à votre sécurité.

Leur non respect peut entraîner des blessures très graves.



Ce symbole signale la présence d'une situation présentant des risques possibles

qui, s'ils ne sont pas évités, peuvent endommager le produit ou d'autres biens matériels dans ses alentours.



Ce symbole signale la présence de suggestions pour l'utilisation et autres informations utiles.

2 Données caractéristiques

pour les aspirateurs S 35 M portant le n° d'art. 91C401, 91C420, 91C421

2.1 Identification du constructeur

MAFELL AG, Beffendorfer Strasse 4, D-78727 Oberndorf / Neckar, Téléphone +49 (0)7423/812-0, Fax +49 (0)7423/812- 218, e-mail mafell@mafell.de

2.2 Identification de l'appareil

Toutes les indications nécessaires à l'identification de l'appareil se trouvent sur la plaque de type fixée sur le carter du moteur.



Marque CE documentant la conformité avec les exigences fondamentales de sécurité et de santé, conformément à l'annexe I de la directive pour les machines



Seulement pour les pays de l'Union Européenne

Ne pas jeter les appareils électriques dans les ordures ménagères !

Conformément à la directive européenne 2002/96/CE relative aux équipements électriques ou électroniques usés et à sa transposition dans la législation nationale, les appareils électriques doivent être collectés séparément et recyclés de manière à ne porter aucun préjudice à l'environnement.



Pour réduire le risque de blessures, lire le manuel d'utilisation.



Avertissement : cet appareil renferme des poussières nuisant à la santé. Le vidage et la maintenance, y compris le retrait du sac à poussières ne doivent être effectués que par du personnel expert en la matière, portant un équipement de protection personnelle approprié. Ne pas l'enclencher avant l'installation intégrale du système filtrant et la vérification de la fonction de contrôle du débit volumique.

2.3 Caractéristiques techniques

Mode de fonctionnement	Fonctionnement continu
Tension, fréquence	220-240 V~, 50/60 Hz
Puissance absorbée (charge nominale)	1200 maxi 1400 W
Courant en charge nominale	6,0 A
Débit volumétrique nominal	270 m ³ /h
Dépression correspondante	280 mbar
Surface filtrante	6000 cm ²
Dimensions	530 x 400 x 560 mm sans support MAX 530 x 400 x 620 mm avec support MAX (sans crochet de tuyau)
Poids (sans accessoires)	15,6 kg sans support MAX 16,8 kg avec support MAX (sans crochet de tuyau)
Diamètre du raccord du manchon d'aspiration	Ø 66 / 58 mm

2.4 Niveau sonore

Les aspirateurs de la classe « M » sont contrôlés conformément à BGIA « H », certificat de contrôle selon GS-BIA-M02 (07/02), DIN EN 60335-2-69 (11/04) annexe AA, DIN 60335-2-69/A1 (11/05).

Niveau de pression acoustique sur les surfaces de référence : 69 dB (A)

Conditions ambiantes : < 40 °C

Les émissions sonores ont été mesurées selon EN 60704-1 en champ libre, à une distance de 1,5 m de la surface de l'appareil.

2.5 Équipement standard

Aspirateur S 35 M complet avec :

2 cassettes filtrantes à soufflet en polyester à revêtement nanostructuré

1 sac de vidage et d'élimination en PE de 25/35 l

Flexible d'aspiration de 4 m, Ø intérieur de 27 mm, antistatique

1 notice d'emploi

1 support « MAX »

2.6 Description de l'appareil

L'aspirateur S 35 M est conçu pour une utilisation à sec et au mouillé.

Pour l'aspiration en milieu humide, aspirer sans sac filtrant. Les cassettes filtrantes conviennent à l'aspiration au mouillé.

2.6.1 Avant l'utilisation

- Lors du déballage, s'assurer de l'exhaustivité et de l'absence de dommages dus au transport.
- Avant l'utilisation, les utilisateurs devraient recevoir les informations, instructions et formations relatives à l'utilisation de l'aspirateur et aux substances pour lesquelles il doit être utilisé, ainsi qu'à la manière d'éliminer les matières aspirées de façon sûre.

Avant de mettre l'aspirateur en service, lire attentivement les instructions de service. Ces dernières fournissent des recommandations quant à la

commande, à la sécurité ainsi qu'à la maintenance et à l'entretien. Conserver soigneusement les instructions de service et ne pas oublier de les remettre au nouveau propriétaire en cas de revente.

2.7 Dispositifs de sécurité



Danger

Ces dispositifs étant nécessaires au fonctionnement fiable de l'appareil, il est interdit de les retirer ou de les ponter.

- Tous les éléments mobiles de la machine entraînés par des moteurs électriques sont protégés par des habillages protecteurs fixes, ne pouvant être enlevés qu'à l'aide d'un outil.
- Le contrôle selon EN 60335-1 et EN 60335-2-69 a prouvé que les impératifs de technique de sécurité étaient satisfaits aussi bien au niveau de la sécurité électrique que de l'aspiration d'un mélange d'eau et d'air.
- L'aspirateur convient à une sollicitation importante dans le cadre d'une utilisation industrielle. Selon EN 60335-1 et EN 60335-2-69.

2.8 Utilisation conforme



Danger

D'une manière générale, il est interdit d'aspirer des solvants, des liquides inflammables ou explosifs tels que l'essence, l'huile, l'alcool, les diluants ainsi que des substances ayant une température supérieure à 60 °C. Sinon, risque d'explosion et d'incendie !

Les aspirateurs de la classe M conviennent à l'aspiration de poussières sèches et non combustibles, de liquides non combustibles, de sciure de bois et de poussière dangereuse d'un degré de passage >0,1mg/m³.

Toute autre utilisation que celle précédemment décrite sera qualifiée de non conforme. La responsabilité du fabricant ne pourra pas être mise en cause en cas de dommages résultant d'une utilisation non conforme.

Pour l'utilisation conforme, respecter les conditions de fonctionnement, maintenance et entretien dictées par Mafell.

De même, le présent appareil ne convient pas à une utilisation en plein air, par temps de pluie ou dans des locaux menacés par un risque d'explosion.

L'aspirateur S 35 M ne doit être utilisé, équipé et entretenu que par des personnes familiarisées avec l'appareil et ayant été initiées au sujet des risques qui en émanent. Les opérations de remise en état doivent être effectuées par les dépositaires agréés de MAFELL ou par les stations de service après vente MAFELL.

Les consignes de sécurité en vigueur dans le pays d'utilisation correspondant ainsi que les autres réglementations reconnues en matière de technique de sécurité et de médecine du travail doivent être respectées.

2.9 Autres risques



Danger

Même dans le cadre de l'utilisation conforme et du respect des consignes de sécurité, certains risques résiduels émanent de l'utilisation et peuvent être à l'origine de problèmes de santé.

- Contact avec les parties sous tension lors de l'ouverture du boîtier, si la fiche n'a pas été débranchée.
- Émission de poussière pendant une utilisation prolongée avec un filtre à soufflet endommagé.
- Lors du remplacement d'un sac filtrant ou du vidage du collecteur, l'inhalation de poussières n'est pas exclue (protection respiratoire).
- Toute modification de l'appareil de son propre chef dégage le fabricant de toute responsabilité en cas de dommages consécutifs.

3 Consignes de sécurité



Danger

Toujours respecter les consignes de sécurité ainsi que les règlements de sécurité en vigueur dans le pays respectif de l'utilisateur !

Lisez également les consignes de sécurité dans le livret « Consignes de sécurité » ci-joint.



Attention

Éviter strictement d'aspirer des sources combustibles, afin d'éviter toute explosion.



Attention: Le dépoussiéreur/l'aspirateur doit être vidé à l'issue du travail, au plus tard en fin d'équipe.

- La tension indiquée sur la plaque de type de l'appareil doit correspondre à la tension de réseau.
- La prise de courant doit être protégée par un fusible domestique ayant l'ampérage voulu (16 A).
- Ne mettre ni l'appareil, ni les accessoires en service si :
 - l'appareil présente des traces visibles d'endommagement (fissures/ruptures),
 - le câble de raccordement est défaillant ou s'il présente des traces de fissures ou d'usure,
 - l'on soupçonne la présence d'une défaillance non visible (suite à une chute).
- Ne pas utiliser de rallonges endommagées.
- Ne pas diriger la buse, le flexible ou le tuyau sur des personnes ou des animaux.
- Faire particulièrement preuve de vigilance en aspirant des escaliers. Veiller à avoir un bon appui au sol.
- La prise de courant sur l'appareil ne doit servir qu'aux fins définies dans la notice d'emploi et auxquelles elle a été conçue.
- Ne jamais travailler sans les dispositifs de protection consignés pour les opérations correspondantes à effectuer et ne rien modifier sur l'appareil qui puisse mettre la sécurité en cause.
- Lors de l'utilisation de l'appareil en plein air, il est recommandé de l'équiper d'un interrupteur de protection contre les courants de court-circuit.
- Les câbles ou les fiches détériorés doivent être remplacés sans retard. Afin de ne pas menacer la sécurité, le remplacement ne doit être fait que par MAFELL ou un atelier de service-après vente autorisé par MAFELL.
- Il est interdit à des enfants ou à des adolescents de se servir de cet appareil. Exception faite des adolescents en cours de formation et sous la surveillance d'un spécialiste compétent.
- Avant chaque maintenance et après à l'issue de l'utilisation de l'appareil, débrancher la fiche de secteur.
- Avant tout travail, vérifier si les tuyaux d'aspiration sont bien fixés et s'ils se trouvent en bon état.
- Ne pas débrancher la fiche de la prise de courant en tirant sur le câble.
- Avant le nettoyage, le vidage et avant l'élimination de défauts, débrancher la fiche secteur.
- Veiller à protéger le câble contre l'huile et la chaleur et s'assurer qu'il ne puisse pas être endommagé par aplatissement, écrasement, torsion ou autre action.
- Tenir compte des conditions ambiantes. Ne pas exposer l'appareil à la pluie et éviter tout travail à proximité directe de liquides ou gaz inflammables.
- Conserver l'appareil dans un endroit sec, fermé et hors de la portée d'enfants.
- Le nettoyage de l'appareil constitue un facteur de sécurité important. Débrancher la fiche, avant de commencer le nettoyage.
- L'appareil doit reposer sur une surface plane, de manière à ne pouvoir ni basculer, ni se déplacer tout seul (bloquer les roulettes directrices).
- L'air épuré ne doit être ramené que dans la pièce de travail à partir de laquelle il a été aspiré ; autrement dit, l'outil électrique et l'aspirateur ne doivent être exploités que dans la même pièce.
- Arrêter immédiatement l'appareil en cas de fuite de mousse ou d'eau. Vider le récipient et, le cas échéant, le filtre à soufflets.
- L'acide, l'acétone et les solvants risquent de corroder des parties de l'appareil.
- Ne pas laisser l'appareil sans surveillance. Débrancher la fiche secteur en cas d'interruption de travail prolongée.
- Si le câble de raccordement de l'appareil est endommagé, il doit être remplacé par un câble de raccordement spécial disponible seulement chez le fabricant ou son service après-vente.
- Ne confier les réparation qu'à des professionnels, tels que le service après-vente, par exemple. Les appareils non réparés de façon professionnelle constituent une source de risques pour l'utilisateur.
- N'utiliser que des pièces de rechange, des accessoires et pièces spéciales d'origine MAFELL. À défaut de quoi la garantie du constructeur n'est pas assurée et sa responsabilité est dérogée.

4 Équipement / Réglage

4.1 Assemblage

- Veiller à ce que les deux fermetures à cran d'arrêt du collecteur soient fiablement encliquetées dans les évidements pratiqués sur le capot moteur.
- Insérer le manchon du tuyau d'aspiration dans l'ouverture d'aspiration du collecteur et le tourner jusqu'à ce que le manchon du tuyau s'encliquette.

4.2 Raccordement au réseau

L'aspirateur S 35 M est relié à la terre conformément à la classe d'isolation I et ne doit être de ce fait raccordé qu'à des prises avec neutre.

Avant la mise en service, s'assurer que la tension du réseau correspond bien à la tension indiquée sur la plaque signalétique de l'appareil.

4.3 Remplacement de la cassette filtrante à soufflet

- Avant de remplacer le filtre, secouer les cassettes de filtres à soufflet.
- Tourner la fermeture 7 (ill. 1) dans le sens inverse des aiguilles d'une montre, à l'aide d'une pièce de monnaie ou d'un objet analogue) de 90° au niveau du verrou 9 et presser le verrou 9 vers l'arrière.
- Relever le capot et retirer la cassette filtrante 5 (ill. 5) vers le haut.
- Mettre les cassettes de filtres à soufflet retirées immédiatement dans un sac en plastique hermétique à la poussière et les éliminer en bonne et due forme.
- Mettre les nouvelles cassettes filtrantes en place en veillant à une bonne et solide assise des filtres.
- Rabattre le capot et le ramener dans sa position initiale en exerçant une légère pression sur le verrou 9 (ill. 1). L'appareil est de nouveau fermé.

4.3.1 Remplacement du filtre de protection du moteur

En plus des cassettes filtrantes à soufflet, on trouve les filtres de protection de moteurs 6 (ill. 2). Lorsqu'ils sont fortement encrassés, ils doivent être lavés et remis en place à l'état sec. Les filtres de protection du moteur doivent être remplacés.

4.4 Remplacement du sac filtrant



Danger

Le présent appareil peut contenir de la poussière nocive pour la santé. Le vidage ainsi que les opérations de maintenance et l'élimination des collecteurs de poussière ne doivent être faits qu'avec un équipement de protection correspondant.

Si le témoin de contrôle se met à clignoter pendant le fonctionnement et si un signal sonore retentit en plus, cela signifie que le sac filtrant doit être remplacé.

4.4.1 Remplacement du sac en non tissé

- Débrancher l'appareil pour remplacer le sac filtrant en non tissé.
- Débrancher la fiche de l'aspirateur.
- Ouvrir les fermetures à cran d'arrêt 10 (ill. 1).
- Retirer la partie supérieure de l'aspirateur du collecteur 12 (ill. 4).
- Dégager avec précaution le sac filtrant de la tubulure d'aspiration.
- Fermer la bride du sac filtrant en rabattant le couvercle.

4.4.2 Remplacement du sac de vidage et d'élimination en PE

- Sac de vidage et d'élimination en PE :mettre l'aspirateur en marche, secouer les cassettes de filtres à soufflet. Couper l'aspirateur.
- Enfiler un masque protégeant la bouche.
- Retirer le flexible d'aspiration, fermer la tubulure d'aspiration à l'aide du couvercle 14 (ill. 6).
- Ouvrir les fermetures latérales, retirer la partie supérieure. Avant de la déposer, enclencher la partie supérieure en position >IR< sur l'interrupteur pour que la poussière en suspension éventuellement présente puisse être aspirée.
- Fermer le sac de vidage et d'élimination prudemment à l'aide de la bande de fermeture jointe.

- Dégager avec précaution la bride de la tubulure d'aspiration et la fermer.
- Retirer le sac de vidage et d'élimination avec précaution hors du collecteur.
- Éliminer les substances aspirées conformément aux directives légales en vigueur.

4.5 Élimination du sac filtrant

Éliminer le sac filtrant dans un sac étanche, conformément aux directives en vigueur pour l'élimination de tels déchets.

- Les sacs filtrants en non tissé, remplis de saletés ménagères usuelles, sont éliminés avec les ordures ménagères.
- Pour les sacs de vidage et d'élimination en PE remplis de déchets spéciaux : s'adresser aux autorités municipales pour savoir où se trouve le centre compétent.

4.6 Mise en place du sac filtrant

4.6.1 Mise en place du sac en non tissé

- Pousser la bride complètement au-dessus de l'orifice d'aspiration.



Commande du tiroir rotatif

- Tourner le tiroir rotatif rouge* intérieur sur CLOSE jusqu'en butée sur le repère ▲ .



- Poser la partie supérieure sur le collecteur et fermer les fermetures latérales.

4.6.2 Mise en place du sac de vidage et d'élimination en PE



Seuls les aspirateurs de la classe M et HEPA avec collecteur spécial et tiroir rotatif dans l'orifice d'aspiration des types S 35 M et S 35 HEPA conviennent à l'utilisation de sacs de vidage et d'élimination en PE.



Commande du tiroir rotatif

- Tourner le tiroir rotatif rouge* intérieur sur OPEN jusqu'en butée sur le repère ▲ .
- Pousser complètement la bride au-dessus de la tubulure d'aspiration et placer l'ouverture supérieure du sac par dessus le bord du collecteur.

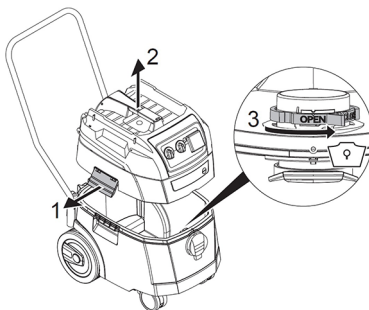

- Poser la partie supérieure sur le collecteur et fermer les fermetures latérales.

4.7 Vidage du collecteur



Seulement pour les poussières d'une valeur limite > 1mg/m³

Couper l'aspirateur, débrancher la fiche secteur.

- Ouvrir les fermetures.
- Retirer le couvercle et le flexible d'aspiration du collecteur.
- Vider le collecteur.

5 Fonctionnement



Danger

Lors du branchement, l'outil électrique doit se trouver hors circuit. Lorsque la fiche secteur est branchée, la prise se trouve toujours sous tension, indépendamment de la position de l'interrupteur. Lorsque l'interrupteur se trouve en position « 0 », la prise de courant peut servir de rallonge (par ex. pour l'éclairage).

Valeur connectée : aspirateur et appareil branché : 16 A maxi.

5.1 Marche / arrêt

Positions de l'interrupteur 1 (ill. 1)

- Brancher la fiche dans la prise
 - >0< = aspirateur coupé
 - >|< = aspirateur enclenché sans fonction vibrations
 - >IR< = aspirateur enclenché avec fonction vibration automatique
 - >AR< = Aspirateur sur veille avec fonction vibration automatique
- L'aspirateur ne s'enclenche automatiquement que lors de la mise en marche de l'outil.
- Après la coupure de l'outil, l'aspirateur continue de marcher encore pendant 10 secondes environ, afin d'éviter qu'une quantité résiduelle ne reste dans le flexible.
- Régler l'aspirateur sur la position >0< de l'interrupteur.
 - Débrancher la fiche de secteur après cela.
 - Pour conserver le tube d'aspiration, le fixer en l'insérant dans le logement d'accessoires* prévu à cet effet sur le panneau arrière du collecteur.
 - Les extrémités de flexible peuvent être assemblées pour éviter que des particules de saleté ne s'échappent.



Présélecteur pour signal de débit volumique minimum (avertisseur sonore et voyant) sur les aspirateurs de la classe « M ».

Dans les modes >AR< et >IR<, le réglage suivant s'effectue en fonction du diamètre du flexible :

Diamètre intérieur du flexible	Débit volumique
Ø 49 mm	70 m ³ /h
Ø 35 mm	70 m ³ /h
Ø 27 mm	40 m ³ /h
Ø 21 mm	20 m ³ /h

Pour le Ø 27 mm et le Ø 21 mm, la vitesse est réduite.

L'aspirateur S 35 M est équipé d'un système de régulation de puissance d'aspiration. Le bouton rotatif 2 permet d'adapter la puissance d'aspiration en fonction des substances à aspirer.

- Enficher la fiche secteur de l'aspirateur dans la prise.
- Régler l'interrupteur pour le fonctionnement normal sans vibrations sur « | », pour le fonctionnement normal avec vibrations sur « IR » ou pour le mode prêt à démarrer sur « AR ».
 - ✓ Aspirateur opérationnel.
- À l'issue de l'aspiration, régler l'interrupteur sur « 0 ».
 - ✓ L'aspirateur est coupé.
- Retirer la fiche secteur de l'aspirateur de la prise.
- Ranger le câble réseau.
- Retirer l'outil électrique.

La prise 4 est conçue pour le raccordement d'un outil électrique (mode IR/ AR).

Pour éviter des pointes de courant trop importantes lors de la mise en marche, l'aspirateur est équipé d'un limiteur d'intensité électrique au démarrage (démarrage en douceur).

5.1.1 Nettoyage permanent de filtre

L'aspirateur est équipé d'un système électromagnétique de nettoyage de filtre permettant de secouer la poussière adhérent aux cassettes de filtres à soufflet. Les cassettes filtrantes à soufflet sont nettoyées à tour de rôle, de manière à garantir un travail en continu.



- Surveillance permanente du niveau des filtres grâce à une mesure de pression différentielle, afin d'obtenir un nettoyage de filtre absolument taillé à la mesure des besoins pendant le fonctionnement.
- De ce fait, un fort courant d'air constant est garanti pendant le fonctionnement, même dans le cas de types de poussières critiques.

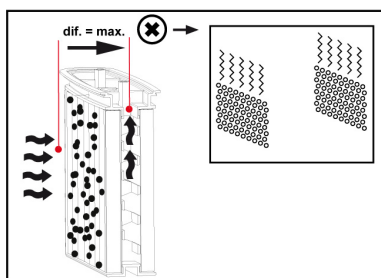
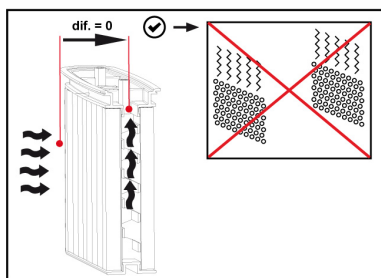

5.2 Conseils et remarques

- Le filtre à soufflets 5 (ill. 2) doit être complètement sec lors de l'aspiration de substances sèches.
- Lors de l'aspiration au mouillé, le capteur intégré empêche de dépasser la hauteur de remplissage maximale dans le collecteur. L'appareil n'aspire plus lorsque le collecteur est rempli. Couper le moteur.

Débrancher la fiche de l'aspirateur et vider le collecteur.

- Au cas où le capteur réagirait lors de l'aspiration de grandes quantités de liquide (supérieures à un plein du collecteur), couper l'appareil et vider le réservoir.
- Si l'indicateur du débit volumétrique 3 (ill. 1) s'allume lors du réenclenchement, ceci peut être dû aux raisons suivantes :
 - collecteur, sac filtrant 8 (ill. 4) plein,
 - tuyau d'aspiration obturé,
 - section d'air trop faible du générateur de poussière.

À l'issue des travaux - et surtout si l'appareil ne doit pas être utilisé pendant une période prolongée - effectuer les opérations suivantes :

- vider la poussière et les liquides,
- conserver le tuyau d'aspiration de manière à ce que des coudes ne puissent pas se former.
- Enrouler correctement le câble secteur et le protéger contre tout endommagement.

6 Entretien et maintenance



Danger

Débrancher la fiche de secteur avant d'effectuer des travaux de maintenance.



Après une durée d'utilisation prolongée, MAFELL recommande de faire inspecter l'appareil par un service après-vente agréé MAFELL.

Le lieu de stockage doit être sec et à l'abri du gel.

Si, malgré tout le soin apporté au niveau de la fabrication et du contrôle, l'appareil venait à tomber en panne, la réparation ne doit être faite que par un service après-vente agréé pour les produits MAFELL.



Danger

N'utiliser que des accessoires et pièces de rechange MAFELL. Faire remplacer par un service après-vente MAFELL les composants ne faisant pas l'objet d'une description dans la présente notice.

6.1 Maintenance

Pour la maintenance, l'utilisateur doit désassembler l'appareil, le nettoyer et l'entretenir dans la mesure du possible, sans qu'il en émane pour autant des risques pour le personnel de maintenance et autres personnes.

Des mesures préventives appropriées consistent à nettoyer l'appareil avant de le désassembler, à appliquer les mesures de précaution qui s'imposent pour une évacuation locale par contrainte à l'aide de filtres, à l'endroit du désassemblage de l'appareil, à nettoyer la zone d'entretien et à porter un équipement de protection personnelle.

Dans le cas des machines appartenant à la classe M, la partie extérieure de la machine devrait être nettoyée à l'aide d'un aspirateur et proprement essuyée ou traitée à l'aide de produits d'étanchéification, avant d'être retirée de la zone dangereuse.

Toutes les parties de la machine doivent être considérées de polluées lorsqu'elles sont retirées de la zone dangereuse et être soumises à des traitements appropriés, visant à éviter une répartition de la poussière.

De tels objets doivent être éliminés dans des sacs hermétiques, en conformité avec la réglementation en vigueur pour l'élimination de tels déchets.

La procédure de retrait de protections de zones non étanches à la poussière en vue du nettoyage devrait être également indiquée dans le mode d'emploi.

6.2 Entretien

Si la puissance de l'aspirateur laisse à désirer et si le nettoyage des filtres 5 (ill. 2) ne contribue plus à augmenter la puissance d'aspiration après le remplacement du sac filtrant 8 (ill. 4), les cassettes filtrantes à soufflet 5 (ill. 2) doivent être remplacées.

Il suffit en général de nettoyer les cassettes filtrantes à soufflet 5 de temps à autres à l'aide d'une brosse douce et d'eau. Les laisser sécher avant de les remettre en place, pour éviter que la poussière ne colle sur le filtre humide.

Pour éviter le fort encrassement du collecteur et du filtre, enlever les poussières aspirées du collecteur, avant d'aspirer au mouillé. N'aspirer à sec que lorsque l'appareil a préalablement séché. Ne pas nettoyer le collecteur et les accessoires avec des détergents récurants du commerce.

Nettoyer régulièrement les capteurs d'eau 13 (ill. 3) et vérifier s'ils sont éventuellement endommagés.

7 Dérangements



Danger

La détermination des causes de dérangements présents et leur élimination exigent toujours une attention et précaution particulières. Débrancher la fiche au préalable !

Les dérangements les plus fréquents et leurs causes sont décrits ci-après. Pour tout autre dérangement, veuillez contacter votre concessionnaire ou directement le service après-vente MAFELL.

Dérangement	Cause	Élimination
Puissance d'aspiration laissant à désirer	Filtre encrassé	Nettoyer.
	Filtre en non-tissé plein	Remplacer.
	Collecteur plein	Vider.
	Obturation de la buse, des tubes ou du flexible	Nettoyer.
L'aspirateur ne démarre pas	Fiche de secteur raccordée à la prise ?	
	Réseau exempt de tension ?	
	Câble réseau en bon état ?	
	Couvercle correctement fermée ?	
	Capteur d'eau hors circuit ?	
	Aspirateur prêt en mode « AR » ?	Régler sur « I » ou « IR »
L'aspirateur ne démarre pas en mode >AR< lors de l'enclenchement de l'outil	Fiche secteur de l'outil dans la prise de l'appareil ?	Enficher la fiche de secteur dans la prise de l'aspirateur
Le sac de vidage et d'élimination en PE est aspiré contre les filtres	Position incorrecte du tiroir rotatif	Vérifier/changer la position du poussoir rotatif
Aspirateur de la classe M ou H : poussière dans le collecteur avec filtre en non-tissé inséré	Position incorrecte du tiroir rotatif	Vérifier/changer la position du poussoir rotatif
Indicateur de remplissage allumé	Filtre colmaté	Mise en place du sac filtrant en non-tissé Nettoyer ou remplacer le filtre
	Tuyau d'aspiration obturé	Retirer les matières aspirées du tuyau
	Collecteur plein	Vider le collecteur

8 Accessoires supplémentaires

- Kit de 5 sacs filtrants (de 25 l en non tissé) Réf. 093719
- Lot de 5 sacs filtrants (25-l-PE) Réf. 093721
- 1 paire de cartouches à filtre plissé (cellulose, non-tissé en fibres de verre, polyester) Réf. 093739
- 1 paire de cartouches à filtre plissé (avec nano-enduction de polyester) Réf. 093720
- 1 paire de cartouches à filtre plissé (non-tissé de polyester) Réf. 093674
- Tuyau d'aspiration de 4 m LW27 raccord machine Ø 35 mm antistatique Réf. 093684
- Tuyau d'aspiration de 5 m LW35 raccord machine Ø 35 mm antistatique Réf. 093681
- Tuyau d'aspiration de 5 m raccord machine Ø 49 mm statique Réf. 093730
- Kit d'aspiration manuelle Réf. 093718
- Manchon de réduction Ø 58 / 35 Réf. 203602

9 Schéma éclaté et liste de pièces de rechange

Les informations correspondantes, relatives aux pièces de rechange, se trouvent sur notre page web : www.mafell.com

Indice

1	Legenda	40
2	Informazioni sul prodotto	40
2.1	Informazioni sul fabbricante	40
2.2	Contrassegno dell'apparecchio	40
2.3	Dati tecnici	41
2.4	Informazioni sull'emissione di rumori.....	41
2.5	Volume di fornitura	41
2.6	Descrizione dell'apparecchio	41
2.7	Dispositivi di sicurezza	42
2.8	Impiego conforme alla destinazione	42
2.9	Rischi residui	42
3	Avvertenze di sicurezza	42
4	Allestimento / Regolazione	44
4.1	Assemblaggio	44
4.2	Collegamento a rete	44
4.3	Cambio della cassetta di filtri pieghevoli	44
4.4	Cambio dei sacchetti filtranti	44
4.5	Smaltimento dei sacchetti filtranti	45
4.6	Inserimento del sacchetto filtro.....	45
4.7	Svuotamento del contenitore.....	45
5	Funzionamento.....	46
5.1	Accensione e spegnimento	46
5.2	Suggerimenti e consigli	47
6	Manutenzione e riparazione	47
6.1	Manutenzione.....	48
6.2	Manutenzione periodica	48
7	Eliminazione dei guasti.....	48
8	Accessori speciali.....	49
9	Disegno esplosivo e distinta dei ricambi	49

1 Legenda



Questo simbolo si trova ovunque siano riportate avvertenze riguardo alla vostra sicurezza.

In caso di mancata osservanza possono conseguire seri infortuni.



Questo simbolo contrassegna una situazione potenzialmente dannosa.

Se essa non viene evitata, il prodotto o oggetti nelle sue vicinanze possono essere danneggiati.



Questo simbolo contrassegna suggerimenti e altre utili informazioni per gli utilizzatori.

2 Informazioni sul prodotto

riguardo ad aspiratori S 35 M con N. articolo 91C401, 91C420, 91C421

2.1 Informazioni sul fabbricante

MAFELL AG, Beffendorfer Straße 4, D-78727 Oberndorf / Neckar, Telefono +49 (0)7423/812-0, Fax +49 (0)7423/812-218, E-mail mafell@mafell.de

2.2 Contrassegno dell'apparecchio

Tutti i dati necessari per l'identificazione dell'apparecchio sono riportati sulla targhetta collocata sul carter del motore.



Marchio CE che attesta la conformità ai requisiti fondamentali di sicurezza e di salute come da Allegato I della Direttiva Macchine.



Solo per i paesi dell'UE

Non smaltire apparecchi elettrici insieme ai rifiuti domestici!

Secondo la direttiva europea 2002/96/CE sugli apparecchi elettrici ed elettronici in disuso ed alla sua attuazione in diritto nazionale, gli attrezzi elettrici da smaltire devono essere raccolti e riciclati in maniera differenziata.



Si prega di leggere attentamente queste istruzioni per l'uso per ridurre al massimo il rischio di ferirsi durante l'uso della macchina.



Attenzione: Questo apparecchio contiene polveri nocive alla salute. Le operazioni di svuotamento e di manutenzione, inclusa la rimozione del sacchetto della polvere possono essere eseguite solo da personale specializzato che indossa un equipaggiamento di protezione individuale idoneo. Non attivare prima della completa installazione del sistema di filtraggio e la funzione del controllo flusso volumetrico sia stato verificato.

2.3 Dati tecnici

Modo operativo	Funzionamento continuo
Tensione, Frequenza	220-240 V~, 50/60 Hz
Potenza assorbita (carico normale)	1200 max. 1400 W
Corrente a carico normale	6,0 A
Portata nominale	270 m ³ /ora
Depressione appartenente	280 mbar
Superficie filtrante	6000 cm ²
Dimensioni	530 x 400 x 560 mm senza supporto MAX 530 x 400 x 620 mm con supporto MAX (senza gancio per tubo flessibile)
Peso (senza accessori)	15,6 kg senza supporto MAX 16,8 kg con supporto MAX
Diametro attacco bocchettone aspirante	Ø 66 / 58 mm

2.4 Informazioni sull'emissione di rumori

Gli aspiratori della classe "M" sono stati collaudati secondo il certificato di prova BGIA "H" in conformità delle norme GS-BIA-M02 (07/02), DIN EN 60335-2-69 (11/04) allegato AA, DIN 60335-2-69/A1 (11/05).

Livello di pressione acustica sulle superfici misurate:	69 dB (A)
Condizioni ambiente:	< 40 °C

I valori sonori sono stati misurati secondo EN 60704-1 in campo libero ad una distanza di 1,5 m dalla superficie dell'apparecchio.

2.5 Volume di fornitura

Aspiratore S 35 M completo di:

- 2 cassette di filtri pieghevoli, microrivestito in poliestere
- 1 sacchetto PE di svuotamento e smaltimento 25/35l
- 4 m di tubo flessibile di aspirazione, Ø interno 27 mm, antistatico
- 1 manuale di istruzioni per l'uso
- 1 supporto MAX

2.6 Descrizione dell'apparecchio

L'aspiratore S 35 M è un apparecchio combinato per l'impiego come aspiratore a secco e bagnato.

Aspirare senza sacchetto filtrante all'aspirazione bagnata. Le cassette filtranti sono adatte per l'aspirazione bagnata.

2.6.1 Prima dell'uso

- Prestare attenzione durante il disimballaggio alla completezza della fornitura e a eventuali danni di trasporto.
- Prima dell'uso è assolutamente necessario mettere a disposizione dell'utente informazioni, istruzioni e addestramenti riguardo all'uso dell'aspiratore e

delle sostanze che verranno aspirate compreso il metodo sicuro per smaltire il materiale aspirato.

Prima della messa in funzione dell'aspiratore leggere accuratamente le istruzioni per l'uso. Esse forniscono indicazioni importanti riguardo all'uso, alla sicurezza nonché alla manutenzione e cura. Conservare accuratamente le presenti istruzioni per l'uso e in caso di vendita dell'apparecchio, darle a successivi proprietari.

2.7 Dispositivi di sicurezza



Pericolo

Questi dispositivi sono necessari per il funzionamento sicuro dell'apparecchio e non vanno rimossi o fatti inefficaci.

- Tutti i componenti macchina azionati con elettromotori sono ricoperti da rivestimenti di protezione fissi e rimovibili solo con attrezzi.
- La prova secondo EN 60335-1 e EN 60335-2-69 come risultato ha dato che i requisiti tecnici di sicurezza riguardo la sicurezza elettrica sono soddisfatte anche all'aspirazione di una miscela acqua-aria.
- L'aspiratore è adatto per le massime sollecitazioni nell'impiego professionale. In conformità alle norme EN 60335-1 e EN 60335-2-69.

2.8 Impiego conforme alla destinazione



Pericolo

Generalmente è vietato aspirare solventi infiammabili o esplosivi, liquidi come benzina, olio, alcol, diluenti e/o prodotti che sono caldi più di 60 °C°. Altrimenti sussiste il pericolo di esplosione e d'incendio!

Aspiratori della classe M sono idonei per l'aspirazione di polveri asciutte non incendiabili, di liquidi non incendiabili, polveri di legno e polveri pericolose con AGWs >0,1 mg/m³.

Ogni altro tipo di uso di quello descritto sopra viene considerato non consentito. Il produttore non risponde per danni derivanti da un uso di tale tipo.

Per l'impiego conforme all'uso previsto bisogna assolutamente rispettare le condizioni di funzionamento, manutenzione e riparazione prescritte dalla Mafell.

Quest'apparecchio non è idoneo neanche al funzionamento all'aperto durante la pioggia o in locali potenzialmente esplosivi.

L'aspiratore S 35 M deve essere utilizzato, allestito e mantenuto solo da persone che conoscono l'apparecchio e che sono informate sui pericoli esistenti. Lavori di riparazione devono essere eseguiti

solo da rivenditori contrattuali della MAFELL e/o da punti di servizio di assistenza clienti MAFELL.

Vanno rispettate le disposizioni di sicurezza nonché altre regole tecniche di sicurezza riconosciute e mediche di lavoro vigenti nei rispettivi paesi d'impiego.

2.9 Rischi residui



Pericolo

Nonostante l'uso conforme alla destinazione e l'osservanza delle disposizioni di sicurezza restano dei rischi residui causati dall'uso previsto, i quali potrebbero comportare di conseguenza danni alla salute.

- Contatto con pezzi sotto tensione con alloggiamento aperto e spina elettrica non estratta.
- Emissione di polveri durante il funzionamento a lunga durata con filtro pieghevole danneggiato.
- Al cambio di un sacchetto filtrante o allo svuotamento del recipiente non si esclude la respirazione di polvere (indossare la protezione respiratoria).
- Modifiche arbitrarie eseguite sull'apparecchio esclude una responsabilità del fabbricante per danni risultanti da ciò.

3 Avvertenze di sicurezza



Pericolo

Osservate sempre le seguenti avvertenze di sicurezza e le disposizioni di sicurezza vigenti nel paese di utilizzazione!

Leggere anche le avvertenze di sicurezza contenute nell'opuscolo allegato «Avvertenze di sicurezza».



Attenzione

Per evitare esplosioni, evitare assolutamente l'aspirazione di fonti di accensione.



Attenzione: Svuotare il depolveratore/aspiratore dopo il lavoro, al più tardi a fine turno.

- La tensione riportata sulla targhetta dell'apparecchio deve corrispondere con la tensione di rete.
- La presa deve essere protetta attraverso una sicurezza/fusibile domestico con idoneo amperaggio (16 A).
- Non mettere in funzione l'apparecchio compreso accessori, quando:
 - l'apparecchio presenta danni riconoscibili (incrinature/rotture),
 - la condotta di allacciamento alla rete è difettosa oppure quando presenta formazioni di incrinature e/o invecchiamento,
 - sussiste il sospetto di un difetto non visibile (dopo una caduta).
- Non utilizzare cavi di prolunga danneggiati.
- Non orientare la bocchetta, il flessibile o il tubo su persone o su animali.
- Fare accuratamente attenzione durante l'aspirazione di scale. Fare attenzione ad uno stato sicuro.
- La presa all'apparecchio deve essere utilizzata solo per scopi fissati nelle istruzioni per l'uso.
- Mai lavorare senza i dispositivi di protezione prescritti e previsti per il rispettivo lavoro e non modificare niente sull'apparecchio che potrebbe pregiudicare la sicurezza.
- All'impiego dell'apparecchio all'aperto si consiglia di utilizzare un interruttore di sicurezza per correnti di guasto.
- Cavi o spine difettosi devono essere sostituiti immediatamente. La sostituzione deve essere eseguita solo da MAFELL o da un'officina di assistenza clienti MAFELL autorizzata, per così evitare pericoli in materia di sicurezza.
- Non fare usare questo apparecchio da bambini e ragazzi. Fanno eccezione giovani sotto la sorveglianza di personale esperto ai fini di istruzione.
- Prima di ogni manutenzione e dopo ogni impiego è necessario spegnere l'apparecchio e staccare la spina elettrica.
- Prima di iniziare qualsiasi lavoro, controllare se i flessibili di aspirazione siano fissati bene e che non siano danneggiati.
- Non staccare la spina dalla presa tirandola dal cavo.
- Sataccare la spina prima di iniziare la pulizia, lo svuotamento e prima di eliminare guasti.
- Fare attenzione che il cavo sia protetto da olio e calore e che non venga danneggiato passandoci sopra, schiacciandolo, tirarlo o simile.
- Tenete in considerazione gli influssi dell'ambiente circostante. Non porre l'apparecchio sotto la pioggia ed evitare di lavorare nelle vicinanze di liquidi infiammabili o di gas.
- Conservare l'apparecchio in luoghi asciutti e chiusi ee fuori la portata dei bambini.
- La pulizia regolare dell'apparecchio rappresenta un importante fattore di sicurezza. Staccare la spina prima di iniziare questi lavori.
- Piazzare l'apparecchio su fondo piano, in modo non possa ribaltarsi oppure rotolare via (bloccare le ruote di stazionamento).
- L'aria depurata va ritornata in tali locali di lavoro, dove è stata anche aspirata; ciò significa che l'utensile elettrico e l'aspiratore possono essere fatti funzionare solo nello stesso locale di lavoro.
- Spegner subito l'apparecchio nel caso fuoriuscisse schiuma o acqua. Svuotare il recipiente ed eventualmente il filtro pieghevole.
- Acido, acetone o diluenti possono corrodere componenti dell'apparecchio.
- Non lasciare l'apparecchio inosservato. Staccare la spina in caso di lunghe interruzioni di lavoro.
- Se il cavo di allacciamento dell'apparecchio viene danneggiato, questo va sostituito da un particolare cavo di allacciamento, disponibile presso il produttore o il suo servizio di assistenza clienti.
- Lasciare eseguire le riparazioni solo da tecnici, p. es. dal servizio clienti. Apparecchi riparati non a regola d'arte rappresentano un pericolo per l'utilizzatore.
- Utilizzare solo ricambi, accessori e accessori speciali originali della MAFELL. In caso contrario la garanzia decade; il produttore non risponde per eventuali guasti.

4 Allestimento / Regolazione

4.1 Assemblaggio

- Fare attenzione che le due chiusure d'arresto del recipiente siano inserite in modo sicuro nelle aperture sulla calotta motore.
- Infilare il bocchettone flessibile di aspirazione sopra l'apertura di aspirazione del recipiente e girarlo fino a quando il bocchettone ingrana.

4.2 Collegamento a rete

L'aspiratore S 35 M è protetto con messa a terra secondo Classe I e quindi deve essere collegato solo alle prese con conduttore di protezione.

Prima della messa in funzione fare attenzione che la tensione di rete corrisponda alla tensione d'esercizio riportata sulla targhetta di potenza dell'apparecchio.

4.3 Cambio della cassetta di filtri pieghevoli

- Prima di eseguire il cambio del filtro scuotere la cassetta dei filtri pieghevoli.
- Con una moneta o un oggetto simile girare la chiusura 7 (Fig. 1) del chiavistello 9 di 90° in senso antiorario e premere il chiavistello all'indietro.°
- Aprire la calotta ed estrarre verso l'alto la cassetta del filtro 5 (Fig. 5).
- Rinchiudere le cassette di filtri pieghevoli rimosse subito in un sacchetto di plastica e smaltire conforme alla destinazione.
- Inserire le nuove cassette filtranti e a ciò fare attenzione che il filtro sia in sede fissa.
- Chiudere la calotta e portarla nella posizione di partenza premendo leggermente sul chiavistello 9 (Fig. 1). L'apparecchio è nuovamente chiuso.

4.3.1 Cambio del filtro di protezione motore

Accanto alle cassette di filtri pieghevoli si trovano i filtri di protezione del motore 6 (Fig. 2). Se sono fortemente sporchi, lavarli e impiegarli dopo averli asciugati. Filtri di protezione del motore danneggiati vanno sostituiti.

4.4 Cambio dei sacchetti filtranti



Pericolo

Questo apparecchio può contenere polvere nociva alla salute. Operazioni di svuotamento e di manutenzione compreso l'asportazione del recipiente di raccolta polvere devono essere eseguite solo con corrispondente equipaggiamento di protezione.

Se durante il funzionamento la spia di controllo lampeggia e aggiuntivamente si sente un segnale acustico, allora è necessario cambiare il sacchetto filtrante.

4.4.1 Cambio del sacchetto filtro a vello

- Per il cambio del sacchetto filtrante a vello spegnere l'apparecchio.
- Staccare la spina dell'aspiratore.
- Aprire le chiusure d'arresto 10 (Fig. 1).
- Rimuovere la parte superiore dell'aspiratore dal recipiente 12 (Fig. 4).
- Estrarre con attenzione il sacchetto filtrante dal bocchettone di aspirazione.
- Chiudere la flangia del sacchetto filtrante ribaltando in giù il coperchio.

4.4.2 Cambio del sacchetto PE di svuotamento e smaltimento

- Sacchetto PE di svuotamento e smaltimento: Accendere l'aspiratore, scuotere le cassette di filtri pieghevoli. Spegner l'aspiratore.
- Indossare la mascherina di protezione.
- Rimuovere il tubo flessibile di aspirazione, chiudere il bocchettone di aspirazione con un coperchio 14 (Fig. 6).
- Aprire le chiusure laterali e rimuovere la parte superiore. Prima di depositarlo, accendere la parte superiore con l'interruttore su >IR<, affinché la polvere volatile eventualmente presente possa essere aspirata.
- Chiudere cautamente il sacchetto PE di svuotamento e smaltimento con il nastro di chiusura in dotazione.

- Estrarre cautamente la flangia dal bocchettone di aspirazione e chiuderlo.
- Estrarre cautamente il sacchetto PE di svuotamento e smaltimento dal contenitore.
- Smaltire il materiale aspirato in conformità alle norme legali vigenti.

4.5 Smaltimento dei sacchetti filtranti

Smaltire il sacchetto filtrante in un sacchetto impenetrabile in conformità con le disposizioni vigenti per lo smaltimento di tali rifiuti.

- Sacchetti filtranti a vello, riempiti con sporco domestico normale, vanno smaltiti con i normali rifiuti domestici.
- Sacchetto PE di svuotamento e smaltimento, riempiti di rifiuti speciali: Informarsi presso la vostra amministrazione cittadina o comunale e/o presso l'ente competente.

4.6 Inserimento del sacchetto filtro

4.6.1 Inserimento del sacchetto filtro a vello

- Collocare completamente la flangia sopra l'apertura di aspirazione.



Uso della valvola distributrice

- Girare la valvola distributrice rossa* internamente su CLOSE fino a battuta sulla marcatura ▲ .



- Mettere la parte superiore sul contenitore e chiudere le chiusure laterali.

4.6.2 Inserimento del sacchetto PE di svuotamento e smaltimento



Per l'impiego di sacchetti PE di svuotamento e smaltimento sono adatti solo aspiratori della classe M e HEPA con contenitore speciale e valvola distributrice nell'apertura di aspirazione del tipo S35 M e S35 HEPA.



Uso della valvola distributrice

- Girare la valvola distributrice rossa* internamente su OPEN fino a battuta sulla marcatura ▲ .
- Collocare completamente la flangia sopra il bocchettone di aspirazione, appoggiare l'apertura superiore del sacchetto sopra il bordo del contenitore.

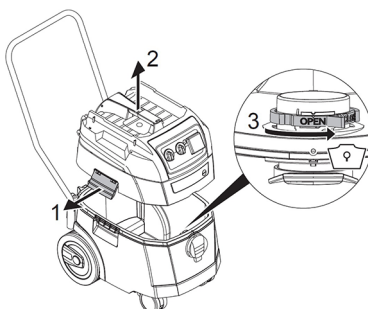

- Mettere la parte superiore sul contenitore e chiudere le chiusure laterali.

4.7 Svuotamento del contenitore



Consentito solo per polveri con AGW > 1mg/m3

Spegner l'aspiratore, staccare la spina elettrica.

- Aprire le chiusure.
- Rimuovere il coperchio e il tubo flessibile di aspirazione dal contenitore.
- Ribaltare il contenitore.

5 Funzionamento



Pericolo

Al suo collegamento, l'utensile elettrico deve essere spento. Con spina attaccata la presa è sempre sotto tensione, indipendentemente dalla posizione dell'interruttore.

Nella posizione interruttore "0" la presa può essere utilizzata come prolunga (p. es. per lampada).

Valore allacciato: aspiratore e apparecchio collegato massimo 16 A.

5.1 Accensione e spegnimento

Posizioni dell'interruttore 1 (Fig. 1)

- Infilare la spina nella presa
- >0< = Aspiratore spento
- >I< = Aspiratore acceso senza funzione di scuotimento
- >IR< = Aspiratore acceso con funzione automatica di scuotimento
- >AR< = Aspiratore in standby con funzione automatica di scuotimento
L'aspiratore viene automaticamente attivato solo all'accensione dell'utensile.
Dopo lo spegnimento dell'utensile, l'aspiratore funziona ancora per circa 10 secondi e con ciò viene impedito che una quantità residua permanga nel tubo.
- Mettere l'aspiratore alla posizione interruttore >0<.
- Al termine staccare la spina elettrica.
- Per conservare il tubo di aspirazione infilarlo e fissarlo nell'apposito deposito accessori* sulla parete posteriore del contenitore.
- Le estremità dei tubi possono essere infilati l'uno nell'altro affinché non possano fuoriuscire particelle di sporco.



Preselettore per il segnale di portata minima (segnalatore acustico e lampada) per aspiratori della classe "M".

Nella modalità >AR< e >IR< in funzione del diametro del tubo flessibile vengono eseguite le impostazioni seguenti:

Diametro interno del tubo flessibile	Portata
Ø 49 mm	70 m ³ /h
Ø 35 mm	70 m ³ /h
Ø 27 mm	40 m ³ /h
Ø 21 mm	20 m ³ /h
Il numero di giri viene ridotto con Ø 27 mm e Ø 21 mm del tubo flessibile.	

L'aspiratore S 35 M è dotato di una regolazione elettronica della forza di aspirazione. La forza di aspirazione può essere adattata, in corrispondenza del prodotto da aspirare, con la manopola 2.

- Infilare la spina dell'aspiratore nella presa elettrica.
- Posizionare l'interruttore per il funzionamento normale senza funzione di scuotimento su „I“, per il funzionamento normale con funzione di scuotimento su „IR“ oppure per il funzionamento disponibile su „AR“.
 - ✓ L'aspiratore è pronto al funzionamento.
- Dopo avere eseguito l'aspirazione posizionare l'interruttore su „O“.
 - ✓ L'aspiratore è acceso.
- Estrarre la spina dell'aspiratore dalla presa elettrica.
- Sgomberare il cavo elettrico.
- Allontanare l'utensile elettrico.

La presa 4 è prevista per il collegamento di un utensile elettrico (funzionamento IR/AR).

Per evitare punte di corrente all'accensione troppo alte, l'aspiratore è dotato con un limitatore di corrente all'avviamento (avviamento dolce).

5.1.1 Pulitura permanente del filtro

L'aspiratore è dotato di un dispositivo di pulitura elettromagnetica del filtro, con il quale è possibile scuotere via la polvere attaccata dalle cassette dei filtri pieghevoli. Le cassette dei filtri pieghevoli vengono puliti alternanti uno dopo l'altro, in modo da garantire un lavoro continuo.



- Sorveglianza permanente del livello di riempimento dei filtri per mezzo di misurazione della pressione differenziale, ottenendo così una pulitura filtri assolutamente precisa secondo necessità durante il funzionamento.
- Con ciò è garantita un'elevata corrente d'aria durante il funzionamento, anche per tipi di polvere problematici.

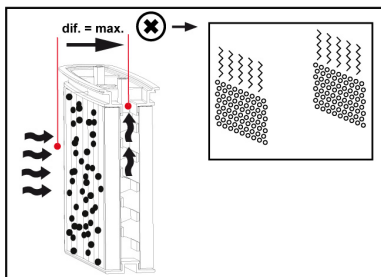
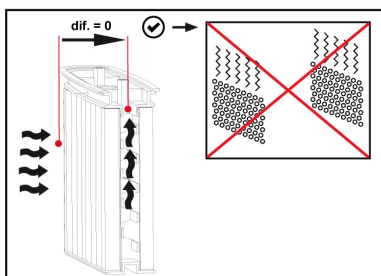

5.2 Suggerimenti e consigli

- All'aspirazione di prodotti asciutti il filtro pieghevole 5 (Fig. 2) deve essere completamente asciutto.
- Per l'aspirazione bagnata il sensore installato impedisce che il livello massimo di riempimento nel

recipiente venga superato. L'apparecchio non aspira più quando il recipiente è pieno. Spegnerne il motore. Staccare la spina dell'aspiratore e svuotare il recipiente.

- Se durante l'aspirazione grandi quantità di liquidi (più di un riempimento di recipiente) attivano il sensore, spegnere l'apparecchio e svuotare il recipiente.
- Se al reinserimento l'indicatore di portata 3 (Fig. 1) è acceso, ciò può avere i motivi seguenti:
 - Recipiente, sacchetto filtrante 8 (Fig. 4) pieno.
 - Tubo flessibile aspirante otturato.
 - Sezioni per l'aria del generatore polvere troppo piccole.

Al termine dei lavori - prima di tutto però quando l'apparecchio non viene utilizzato per lungo tempo - dovreste:

- Vuotare lo sporco e i liquidi.
- Conservare il tubo flessibile aspirante in modo non possano formarsi dei punti piegati.
- Arrotolare bene il cavo di rete e proteggerlo da danneggiamento.

6 Manutenzione e riparazione



Pericolo

Tirate la spina elettrica prima di iniziare i lavori di manutenzione.



La MAFELL dopo una lunga durata di funzionamento consiglia di fare ispezionare l'apparecchio da un'officina di servizio MAFELL.

Il luogo di conservazione deve essere asciutto e senza gelo.

Se l'apparecchio nonostante accurate procedure di fabbricazione e di prova dovesse andare in avaria, lasciare eseguire la riparazione da un punto di servizio assistenza clienti autorizzato per prodotti MAFELL.



Pericolo

Utilizzare solo accessori e ricambi della MAFELL. Lasciare cambiare da un punto di servizio assistenza clienti della MAFELL quei componenti che per la loro sostituzione non esiste alcuna descrizione.

Tali oggetti vanno smaltiti chiusi in sacchetti ermetici in conformità delle disposizioni vigenti per lo smaltimento di tali rifiuti.

Il procedimento, con il quale le coperture delle aree non a tenuta di polvere dovrebbero essere rimosse ai fini della pulizia, deve essere riportato anche nelle istruzioni per l'uso.

6.1 Manutenzione

Ai fini della manutenzione da parte dell'utente, l'apparecchio deve essere smontato, pulito e controllato per quanto è possibile, senza mettere in pericolo il personale addetto alla manutenzione o altre persone.

Le misure preventive idonee in tal senso comprendono la pulizia prima dello smontaggio e il provvedimento ad una ventilazione forzata mediante filtri nei locali dove viene smontato l'apparecchio, la pulizia dell'area di manutenzione e un idoneo equipaggiamento di protezione individuale.

Per macchine della classe M il suo esterno deve essere pulito tramite aspirapolvere e lavato accuratamente con un panno umido oppure trattato con un sigillante prima di essere portata fuori dalla zona pericolosa.

Tutti i componenti macchina devono essere considerati contaminati quando vengono portati fuori dalla zona pericolosa ed è necessario provvedere a misure adeguate per evitare una distribuzione di questa polvere contaminata.

6.2 Manutenzione periodica

Se la potenza di aspirazione dell'aspiratore è diminuita e se anche la pulizia dei filtri 5 (Fig. 2) dopo la sostituzione del sacchetto filtrante 8 (Fig. 4) non fa aumentare la potenza di aspirazione, allora bisogna rinnovare/sostituire le cassette di filtri pieghevoli 5 (Fig. 2).

Di regola è sufficiente pulire di tanto in tanto le cassette dei filtri pieghevoli 5 con una spazzola morbida ed acqua. Prima di riutilizzarle, lasciarle completamente asciugare, affinché la polvere non possa rimanere attaccata al filtro umido.

Per evitare grossa sporcizia del recipiente e filtri, rimuovere i prodotti asciutti aspirati da recipiente, prima di passare all'aspirazione bagnata. Aspirare asciutto, solo con apparecchio completamente asciugato. Non pulire il recipiente e gli accessori con detersivi graffianti/abrasivi normalmente in commercio.

Pulire regolarmente i sensori dell'acqua 13 (Fig. 3) e controllarli su eventuali danneggiamenti.

7 Eliminazione dei guasti



Pericolo

L'accertamento delle cause dei seguenti disturbi e la loro eliminazione richiedono sempre la massima attenzione e cautela. Prima di procedere a qualsiasi intervento, estrarre sempre la spina elettrica!

Di seguito sono riportati alcuni dei disturbi più frequenti e le rispettive cause. In caso di disturbi differenti, rivolgetevi al vostro rivenditore o direttamente al servizio di assistenza MAFELL.

Disturbo	Causa	Rimedio
Diminuzione della potenza di aspirazione	Filtri sporchi	Pulire.
	Filtro a vello pieno	Cambiare.
	Contentitore pieno	Svuotare.
	Bocchetta, tubi o tubo flessibile otturati	Pulire.

Disturbo	Causa	Rimedio
L'aspiratore non si avvia	Spina nella presa elettrica?	
	Rete senza tensione?	
	Cavo di alimentazione OK?	
	Coperchio chiuso correttamente?	
	Sensore acqua spento?	
	Aspiratore nella modalità di „AR“?	Posizionare su „I“ o „IR“
L'aspiratore non viene avviato all'accensione dell'utensile nella modalità di >AR<	Spina dell'utensile infilata nella presa dell'apparecchio?	Infilare la spina nella presa dell'aspirapolvere
Il sacchetto PE di svuotamento e smaltimento viene aspirato ai filtri	Posizione sbagliata della valvola distributrice	Valvola distributrice alla posizione verifica/modifica
Aspiratori della classe M o H: polvere nel contenitore con filtro a vello inserito	Posizione sbagliata della valvola distributrice	Valvola distributrice alla posizione verifica/modifica
Indicatore di pieno acceso	Filtro intasato	Inserire il sacchetto a vello del filtro Pulire o sostituire il filtro
	Tubo flessibile di aspirazione otturato	Rimuovere il materiale aspirato fuori dal tubo flessibile
	Contenitore pieno	Svuotare il contenitore

8 Accessori speciali

- Kit di sacchetti filtranti, 5 pz. (per vello da 25 l) n d'ordine 093719
- Kit di sacchetti di smaltimento 5 pz. (da 25 l in PE) n d'ordine 093721
- 1 coppia di cassette di filtri pieghevoli (cellulosa, vello vetroresina, poliestere) n d'ordine 093739
- 1 coppia di cassette di filtri pieghevoli (microrivestito in poliestere) n d'ordine 093720
- 1 coppia di cassette di filtri pieghevoli (vello in poliestere) n d'ordine 093674
- 4 m di tubo flessibile aspirante LW27 attacco macchina Ø 35 mm antistatico n d'ordine 093684
- 5 m di tubo flessibile aspirante LW35 attacco macchina Ø 35 mm antistatico n d'ordine 093681
- 5 m di tubo flessibile di aspirante attacco macchina Ø 49 mm statico n d'ordine 093730
- Kit aspirazione manuale n d'ordine 093718
- Riduttore Ø 58 / 35 n d'ordine 203602

9 Disegno esploso e distinta dei ricambi

Le corrispondenti informazioni riguardo ai ricambi sono riportate alla nostra homepage: www.mafell.com

Inhoudsopgave

1	Verklaring van de symbolen	51
2	Gegevens met betrekking tot het product	51
2.1	Gegevens met betrekking tot de fabrikant.....	51
2.2	Benaming van het toestel	51
2.3	Technische gegevens	52
2.4	Gegevens met betrekking tot de geluidsemiszie	52
2.5	Leveromvang.....	52
2.6	Beschrijving van het toestel.....	52
2.7	Veiligheidsvoorzieningen.....	53
2.8	Reglementaire toepassing.....	53
2.9	Restrisico's.....	53
3	Veiligheidsinstructies	53
4	Vorbereiden / Instellen	55
4.1	Montage	55
4.2	Netaansluiting.....	55
4.3	Wissel van de vouwfiltercassette	55
4.4	Wissel van de filterzakken.....	55
4.5	Afvoeren van de filterzakken	56
4.6	Filterzakken plaatsen	56
4.7	Bak legen	56
5	Werking	56
5.1	In- en uitschakelen	57
5.2	Tips en instructies	58
6	Onderhoud en reparatie	58
6.1	Onderhoud	58
6.2	Instandhouding.....	59
7	Verhelpen van storingen	59
8	Extra toebehoren	60
9	Explosietekening en onderdelenlijst	60

1 Verklaring van de symbolen



Dat symbool vindt u overal waar instructies betreffende de veiligheid staan.
Bij veronachtzaming kunnen zware verwondingen het gevolg zijn.



Dat symbool kenmerkt een eventueel schadelijke situatie.
Wordt deze niet vermeden, kunnen het product of voorwerpen in de omgeving worden beschadigd.



Dit symbool kenmerkt gebruikerstips en andere nuttige informatie.

2 Gegevens met betrekking tot het product

bij afzuigapparaten S 35 M met art.-nr. 91C401, 91C420, 91C421

2.1 Gegevens met betrekking tot de fabrikant

MAFELL AG, Beffendorfer Straße 4, D-78727 Oberndorf/Neckar, Tel. +49 7423/812-0, Fax +49 7423/812-218, e-mail mafell@mafell.de

2.2 Benaming van het toestel

Alle ter identificatie van het toestel vereiste gegevens zijn op het aan de motorkast aangebracht typeplaatje vermeld.



CE-teken ter documentatie van de overeenstemming met de principiële veiligheids- en gezondheidseisen volgens aanhangsel I van de machinerichtlijn



Alleen voor EU landen

Gooi elektrowerktuigen niet in het huishoudelijk afval !

Volgens de Europese richtlijn 2002/96/EG over oude elektro- en elektronische toestellen en de omzetting in nationaal recht moeten versleten elektrowerktuigen gescheiden worden verzameld en aan een milieuvriendelijk recycling worden toegevoerd.



Lees voor de vermindering van een verwondingsrisico de gebruiksaanwijzing.



Waarschuwing: Dit apparaat bevat stoffen die gevaarlijk zijn voor de gezondheid. Het legen en onderhoud en bovendien de verwijdering van de stofzak mag alleen door deskundig personeel uitgevoerd worden dat hiervoor geschikte persoonlijke beschermingsmiddelen draagt. Niet inschakelen voordat het complete filtersysteem geïnstalleerd en de functie van de debietcontrole nagekeken is.

2.3 Technische gegevens

Bedrijfsmodus	Continu bedrijf
Spanning, frequentie	220-240 V~, 50/60 Hz
Opgenomen vermogen (normale belasting)	1200 max. 1400 W
Stroom bij normale belasting	6,0 A
Nominale volumestroom	270 m ³ /h
Bijbehorende onderdruk	280 mbar
Filteroppervlak	6000 cm ²
Afmetingen	530 x 400 x 560 mm zonder MAX-houder 530 x 400 x 620 mm met MAX-houder (zonder slanghaak)
Gewicht (zonder toebehoren)	15,6 kg zonder MAX-houder 16,8 kg met MAX-houder
Diameter aanzuigaansluitstuk	Ø 66 / 58 mm

2.4 Gegevens met betrekking tot de geluidsemissie

De zuigers klasse "M" zijn conform BGIA "H" keuringsrapport conform GS-BIA-M02 (07/02), DIN EN 60335-2-69 (11/04) bijlage AA, DIN 60335-2-69/A1 (11/05) gekeurd.

Meetvlakken-geluidsniveau:	69 dB (A)
Omgevingsvoorwaarden:	< 40 °C

De geluidswaarden werden volgens EN 60704-1 in het vrije veld in een afstand van 1,5 m van de toesteloppervlakte gemeten.

2.5 Leveromvang

Afzuigapparaat S 35 M compleet met:

- 2 vouwfiltercassettes, polyester nanogecoat
- 1 PE leeg-afvoerezak 25/35l
- 4 m afzuigslang, inwendige Ø 27 mm antistatisch
- 1 gebruiksaanwijzing
- 1 MAX-houder

2.6 Beschrijving van het toestel

Het afzuigapparaat S 35 M is voor de toepassing als droog- en natzuiger.

Zuig bij het natzuigen zonder filterzak. De filtercassettes zijn geschikt voor het nat zuigen.

2.6.1 Voor gebruik

- Let bij het uitpakken op volledigheid en transportschade.
- Voor het gebruik moeten de gebruikers informatie, aanwijzingen en cursussen voor het gebruik van de slang en van de stoffen waarvoor het gebruikt moet

worden inclusief de veilige aanpak bij de afvoer van het opgenomen materiaal gekregen hebben.

Lees de gebruiksaanwijzing zorgvuldig door alvorens de zuiger in bedrijf te stellen. Hierin staan belangrijke aanwijzingen voor de bediening, veiligheid alsmede onderhoud en verzorging. Bewaar de gebruiksaanwijzing goed en geef hem bij verkoop door aan de volgende eigenaar.

2.7 Veiligheidsvoorzieningen



Gevaar

Deze voorzieningen zijn voor het veilig bedrijf van het apparaat noodzakelijk en mogen niet worden verwijderd of ongeldig worden gemaakt.

- Alle door elektromotoren bedreven beweeglijke machinedelen zijn door vast staande, veilig bevestigde en alleen door werktuig te verwijderende beschermingsbekledingen afgedekt.
- De controle volgens EN 60335-1 en EN 60335-2-69 had tot resultaat dat aan de veiligheidstechnische eisen met betrekking tot de elektrische veiligheid ook bij het opzuigen van een water-lucht-mengsel werd voldaan.
- De stofafzuiger is voor verhoogde belasting bij industrieel gebruik geschikt. Volgens EN 60335-1 en EN 60335-2-69.

2.8 Reglementaire toepassing



Gevaar

Principieel mogen er geen brandbare stoffen of explosieve oplosmiddelen, vloeistoffen als benzine, olie, alcohol, verdunner resp. producten die heter zijn dan 60 °C, worden opgezogen. Er bestaat anders explosie- en brandgevaar!

Zuigers van de klasse M zijn geschikt voor het op-/wegzuigen van droog, onbrandbaar stof, onbrandbare vloeistoffen, houtstof en gevaarlijk stof met AGWs >0,1mg/m³.

Een ander gebruik dan boven beschreven, is niet toegestaan. Voor een schade die uit een zulk ander gebruik voortvloeit, is de fabrikant niet aansprakelijk.

Voor het reglementaire gebruik dient u de door Mafell voorgeschreven gebruiks-, onderhouds- en reparatie-instructies na te leven.

Ook is deze machine niet geschikt voor het bedrijf buiten bij regen of in door explosie bedreigde ruimtes.

Het afzuigapparaat S 35 M mag alleen door personen gebruikt, gemonteerd en onderhouden worden die met het apparaat vertrouwd en over de gevaren voorgelicht zijn. Reparatiwerkzaamheden moeten door de

MAFELL-handelaar resp. de MAFELL-klantenservice worden uitgevoerd.

De in het desbetreffende gebruiksland geldige veiligheidsbepalingen alsook de overige algemeen erkende arbeidsmedische en veiligheidstechnische regels moeten worden opgevolgd.

2.9 Restriscio's



Gevaar

Ondanks een reglementair gebruik en de naleving van de veiligheidsinstructies blijven op basis van het gebruiksdoel bepaalde restriscio's bestaan die gevolgen kunnen hebben voor de gezondheid.

- Aanraken van spanningvoerende onderdelen bij geopende kast en niet getrokken netstekker.
- Emissie van stoffen bij een langere werking met beschadigd stoffilter.
- Bij het vervangen van een filterzak of bij het ledigen van de bak is het inademen van stof niet uitgesloten (adembescherming).
- Eigenmachtige veranderingen aan het toestel sluiten een aansprakelijkheid door de fabrikant voor hieruit voortvloeiende beschadigingen uit.

3 Veiligheidsinstructies



Gevaar

Houdt alstublieft steeds rekening met de volgende veiligheidsbepalingen en met de in het desbetreffende gebruikersland geldige veiligheidsinstructies!

Lees ook de veiligheidsinstructies in het bijgevoegde boekje "Veiligheidsinstructies".



Opgelet

Om explosies te voorkomen, moet het opzuigen van ontstekingsbronnen vermeden worden.



Opgelet: De ontstoffer / stofzuiger moet na het werk en ten laatste aan het einde van de shift leeggemaakt worden.

- De spanning op het typeplaatje van het toestel moet met de netspanning overeenstemmen.
- Het stopcontact moet via een huishoudzekerung met geschikte stroomsterkte beveiligd zijn (16 A).
- Toestellen inclusieve toebehoren niet in bedrijf nemen, wanneer:
 - toestel herkenbare beschadigingen (scheuren/breuken) vertoont,
 - netaansluitleiding defect is of scheurvorming resp. slijtage vertoont,
 - verdacht op een onzichtbaar defect (na een val) bestaat.
- Gebruik geen beschadigde verlengkabels.
- Richt sproeier, slang of pijp niet op mensen of dieren.
- Bijzondere zorgvuldigheid is bij het zuigen van trappen vereist. Let op een veilige stand.
- Het stopcontact aan het toestel mag uitsluitend voor het in de gebruiksaanwijzing vastgelegd doeleinde worden toegepast.
- Werk nooit zonder de voor het desbetreffend werkproces vereiste veiligheidsvoorzieningen en verander aan het toestel niets, wat de veiligheid zou kunnen belemmeren.
- Bij het gebruik van het toestel buiten wordt de inzet van een stroomveiligheidsschakelaar geadviseerd.
- Beschadigde kabels of stekers moeten onmiddellijk worden vervangen. De vervanging mag enkel uitgevoerd worden door MAFELL of een geautoriseerde MAFELL-werkplaats om veiligheidsrisico's te vermijden.
- Kinderen en jongeren mogen dit toestel niet bedienen. Daarvan uitgesloten zijn jongeren onder toezicht van een deskundige in het kader van hun opleiding.
- Schakel voor elk onderhoud en na elk gebruik het apparaat uit en trek de stekker uit het stopcontact.
- Controleer vóór iedere werkzaamheden of de zuigslangen veilig bevestigd en niet beschadigd zijn.
- Trek de stekker niet aan de kabel uit het stopcontact.
- Trek vóór het reinigen, ledigen en vóór het verhelpen van storingen de netstekker uit het stopcontact.
- Let erop dat de kabel tegen olie en hitte wordt beschermd en niet door overrijden, kneuzen, rukken of iets dergelijks wordt vernield.
- Houdt u rekening met invloeden uit de omgeving. Zet het toestel niet bloot aan regen en vermijd werkzaamheden in de buurt van brandbare vloeistoffen of gassen.
- Bewaar het toestel aan een droge, afgesloten plaats buiten de reikwijdte van kinderen.
- De regelmatige reiniging van het toestel is een belangrijke veiligheidsfactor. Trek vóór het begin van deze werkzaamheden de netstekker uit.
- Het toestel dient op oneffen ondergrond zo te worden geplaatst, dat het nog kan kippen nog kan weggrollen (stuurrollen vergrendelen).
- De gereinigde lucht mag alleen in zulke werkruimtes worden teruggevoerd, waaruit ze werd afgezogen; d.w.z., elektrisch gereedschap en de stofafzuiger mogen alleen in dezelfde werkruimte worden geëxploiteerd.
- Bij uittreden van schuim of water meteen uitschakelen. Bak en evt. vouwfilter ledigen.
- Zuur, aceton en oplosmiddelen kunnen delen van het toestel etsen.
- Laat het toestel niet zonder toezicht. Trek bij langere onderbreking van de werkzaamheden de netstekker uit het stopcontact.
- Wanneer de aansluitkabel van het toestel wordt beschadigd, moet deze door een bijzondere aansluitkabel worden vervangen die bij de fabrikant of zijn klantendienst verkrijgbaar is.
- Laat reparaties uitsluitend door vakmensen, bv klantenservice, uitvoeren. Niet deskundig gerepareerde toestellen zijn een gevaar voor de gebruiker.
- Gebruik uitsluitend originele reserve-, toebehoren- en speciale onderdelen van MAFELL. Anders bestaat er geen garantieclaim en geen aansprakelijkheid door de fabrikant.

4 Voorbereiden / Instellen

4.1 Montage

- Let erop dat de beide tandsluitingen van de bak veilig in de uitsparingen aan de motorkap zijn vastgeklikt.
- Steek het afzuigslangstuk over de zuigopening van de bak en draai hem tot het slangstuk vastklikt.

4.2 Netaansluiting

Het afzuigapparaat S 35 M heeft een randaarde klasse I en mag daarom alleen op contactdozen met randaarde aangesloten worden.

Let er vóór ingebruikneming op dat de netspanning met de op het typeplaatje van het toestel vermelde bedrijfsspanning overeenstemt.

4.3 Wissel van de vouwfiltercassette

- Schud de vouwfiltercassette voordat het filter vervangen wordt.
- Draai met een munt of een soortgelijk voorwerp de sluiting 7 (afb. 1) aan de grendel 9 met 90° tegen de wijzers van de klok in en druk grendel 9 naar achteren.
- Klap de kap open en neem de filtercassette 5 (afb. 5) naar boven weg.
- De verwijderde vouwfiltercassettes onmiddellijk in een stofdichte plastic zak sluiten en volgens de voorschriften wegdoen.
- Plaats een nieuwe filtercassette en let hierbij op een feilloze en stevige plaatsing van de filters.
- Klap de kap omlaag en breng hem door een licht druk op de grendel 9 (afb. 1) in de uitgangpositie. Het apparaat is weer afgesloten.

4.3.1 Wissel van het motorbeveiligingsfilter

Naast de vouwfiltercassettes bevinden zich de motorveiligheidsfilters 6 (afb. 2). Wanneer ze sterk zijn vervuild, uitwassen en geheel droog weer inzetten. Beschadigde motorveiligheidsfilters moeten worden vervangen.

4.4 Wissel van de filterzakken



Gevaar

Dit toestel kan stof bevatten dat schadelijk is voor de gezondheid. Ledigings- en onderhoudsprocessen inclusieve het verwijderen van de stofverzamelbak mogen alleen met desbetreffende veiligheidsuitrusting worden uitgevoerd.

Als de controleweergave tijdens de werking knippert en er bovendien een akoestisch signaal wordt gegeven, moet de filterzak vervangen worden.

4.4.1 Vliesfilterzak wisselen

- Zet het apparaat uit om de vliesfilterzak te vervangen.
- Trek de stekker van de zuiger uit het stopcontact.
- Open de kliksluitingen 10 (afb. 1).
- Neem het bovengedeelte van de zuiger van de bak 12 (afb. 4) af.
- Trek de filterzak voorzichtig van de aanzuigstomp weg.
- Sluit de flens van de filterzak door het deksel om te klappen.

4.4.2 PE-leeg- en afvoerszak wisselen

- PE-leeg- en afvoerszak: Zuiger inschakelen, filtercassettes schudden. Zuiger uitschakelen.
- Mondbescherming aantrekken.
- Neem de zuigslang weg, sluit de afzuigopening af met het deksel 14 (afb. 6).
- Sluitingen aan de zijkant openen, bovengedeelte afnemen. Bovengedeelte voor het neerzetten op schakelstand >R< inschakelen zodat evt. omlaagvallend zwevend stof wordt aangezogen.
- PE-leeg- en afvoerszak voorzichtig met de bijgesloten sluitband sluiten.
- Flens voorzichtig voor de aanzuigstomp trekken en sluiten.
- PE-leeg- en afvoerszak voorzichtig uit de bak halen.
- Afgezogen materiaal conform de wettelijke bepalingen wegdoen.

4.5 Afvoeren van de filterzakken

Doe de filterzak in een dichte zak die voldoet aan de bepalingen voor de afvoer van zulk afval.

- Vliesfilterzak met normaal huisvuil wordt met het huisvuil weggedaan.
- PE-leeg- en afvoerkzak gevuld met speciaal afval: Vraag bij uw stad- of gemeentebeheer resp. bij de bevoegde instantie.

4.6 Filterzakken plaatsen

4.6.1 Vliesfilterzakken plaatsen

- Schuif de flens geheel over de aanzuigopening.



Bediening van de draaischijf

- Rode kraan* binnen tot de aanslag op CLOSE gbis zum Anschlag auf die Markierung ▲ drehen.



- Bovengedeelte op de bak plaatsen en de sluitingen aan de zijkant sluiten.

4.6.2 PE-leeg- en afvoerkzak plaatsen



Alleen zuigers klasse M en HEPA met speciale bak en draaischijf in de aanzuigopening van type S 35 M en S 35 HEPA zijn geschikt voor het gebruik van PE-leeg- en afvoerkzakken.



Bediening van de draaischijf

- Rode kraan* binnen tot de aanslag op OPEN gbis zum Anschlag auf die Markierung ▲ drehen.

- Flens geheel over de aanzuigstomp schuiven, bovenste zakopening over de rand van de bak leggen.

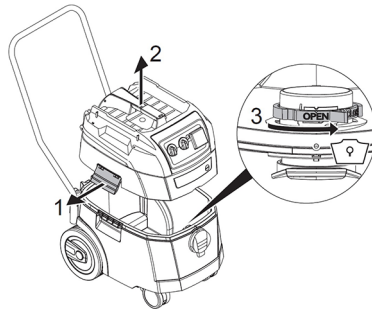

- Bovengedeelte op de bak plaatsen en de sluitingen aan de zijkant sluiten.

4.7 Bak legen



Alleen toegestaan bij stof met AGW's > 1mg/m³

Zuiger uitschakelen, netstekker losnemen.

- Sluitingen openen.
- Deksel en zuigslang van de bak nemen.
- Bak leegkiepen.

5 Werking



Gevaar

Elektrisch gereedschap moet bij het aansluiten uitgeschakeld zijn. Het stopcontact staat bij ingestoken netstekker onafhankelijk van de schakelaarstand altijd onder spanning. In schakelaarstand "0" kan het stopcontact als verlengkabel (bv voor lamp) worden gebruikt.

Aansluitwaarde: zuiger en aangesloten toestel max. 16 A.

5.1 In- en uitschakelen

Schakelstanden 1 (afb. 1)

- Stekker in het stopcontact steken

- >0< = Zuiger uitgeschakeld
- >I< = Zuiger ingeschakeld zonder schudfunctie
- >IR< = Zuiger ingeschakeld met autom. schudfunctie
- >AR< = Zuiger in stand-by met autom. trilfunctie

Pas na het inschakelen van het gereedschap schakelt de zuiger automatisch aan.

Na het uitschakelen van het gereedschap draait de zuiger gedurende ca. 10sec. na, daardoor wordt er voorkomen dat er een resterende hoeveelheid in de slang achterblijft.

- Zuiger op schakelaarstand >0< zetten.
- Na afloop de netstekker losnemen.
- Om de zuigpijp te bewaren moet hij vastgezet worden door hem in het bijbehorende opbergvak voor accessoires* aan de achterkant van de bak te steken.
- De slanguiteinden kunnen in elkaar gestoken worden, zodat er geen vuildeeltjes vrijkomen.



Voorselectieschakelaar voor minimum volume signaal (claxon en lampje) bij zuigers klasse "M".

In de modus >AR< en >IR< wordt afhankelijk van de slangdiameter de volgende instelling uitgevoerd:

Inwendige diameter slang	Debiet
Ø 49 mm	70 m ³ /h
Ø 35 mm	70 m ³ /h
Ø 27 mm	40 m ³ /h
Ø 21 mm	20 m ³ /h
Bij Ø 27 mm en Ø 21 mm wordt het toerental verlaagd.	

Het afzuigapparaat S 35 M is met een elektronische zuigkrachtregeling uitgevoerd. Met de draaiknop 2 kan de zuigprestatie, in overeenstemming met het zuiggoed, worden aangepast.

- Netstekker van de zuiger in het stopcontact steken.
- Schakelaar voor normale werking zonder schudfunctie op „I“, voor normale werking met schudfunctie op „IR“ of voor standby werking op „AR“ zetten.
 - ✓ Zuiger is gereed.
- Na het zuigen de schakelaar op „O“ zetten.
 - ✓ Zuiger is uitgeschakeld.
- Netstekker van de zuiger uit het stopcontact trekken.
- Netkabel opbergen.
- Elektrisch gereedschap verwijderen.

Stopcontact 4 is voor de aansluiting van een elektrisch gereedschap bedoeld (IR/ AR-werking).

Om te hoge inschakelstroompunten te vermijden, is de stofzuiger met een startstroombeperking (zachte start) uitgerust.

5.1.1 Permanente filterreiniging

De zuiger is met een elektromagnetische filterreiniging uitgevoerd waarmee vastzittend stof van de vouwfiltercassettes losgeschud kan worden. De vouwfiltercassettes worden om beurten na elkaar gereinigd zodat er continu gewerkt kan worden.



- Voortdurende vulpeilcontrole van de filters door verschildrukmeting voor een absoluut nauwkeurige en op de behoefte afgestemde filterreiniging tijdens de werking.
- Daardoor constant hoge luchtstroom tijdens de werking gegarandeerd, ook bij kritieke stofsoorten.

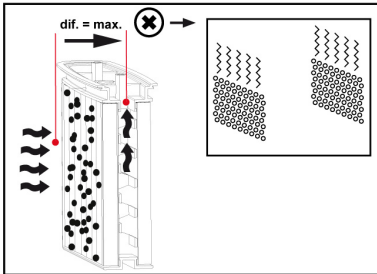
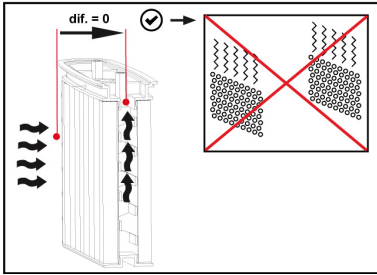

5.2 Tips en instructies

- Bij het zuigen van droog goed moet de vouwfilter 5 (afb. 2) geheel droog zijn.
- Bij het natzuigen verhindert de ingebouwde sensor dat de maximale vulhoogte in de bak wordt overschreden. Het toestel zuigt niet meer, wanneer de bak is gevuld. Motor uitschakelen. Stekker van de zuiger uit het stopcontact nemen en bak ledigen.
- Indien bij het zuigen grotere hoeveelheden vloeistof (van meer dan één bakvulling) de sensor activeren, het toestel uitschakelen en de bak ledigen.
- Wanneer bij het herinschakelen de volumestroomweergave 3 (afb. 1) knippert, kan dit de volgende redenen hebben:
 - Bak, filterzak 8 (afb. 4) vol.
 - Afzuigslang verstopt.
 - Luchtdoorsneden van de stofveroorzaker te klein.

Na beëindiging van de werkzaamheden - vooral echter wanneer u het toestel voor langere tijd niet gebruikt, dient u:

- vuil en vloeistoffen weg te gieten.
- de afzuigslang zodanig te bewaren, dat er geen knikplekken ontstaan.
- de netkabel netjes op te rollen en tegen beschadiging te beschermen.

6 Onderhoud en reparatie



Gevaar

Neem bij alle onderhoudswerkzaamheden de netstekker uit het stopcontact.



Na een langere bedrijfsduur adviseert MAFELL om het toestel aan een geautoriseerde MAFELL-klantendienst ter inspectie te geven.

De opslagplaats moet droog en vorstvrij zijn.

Indien het toestel ondanks zorgvuldige productie- en testmethoden eens uitvalt, dient de reparatie door een geautoriseerde klantenservice voor MAFELL-producten te worden uitgevoerd.



Gevaar

Alleen toebehoren en reservedelen van MAFELL gebruiken. Onderdelen waarvan het vervangen niet is beschreven, moeten door een MAFELL-klantenservice worden vervangen.

6.1 Onderhoud

Voor het onderhoud door de gebruiker moet het apparaat uit elkaar genomen, gereinigd en onderhouden worden, voor zover mogelijk, zonder daarbij een gevaar voor het onderhoudspersoneel en andere personen tot stand te brengen.

Geschikte voorzorgsmaatregelen omvatten de reiniging voor het uit elkaar nemen, voorzorgen treffen voor lokaal gefilterde, geforceerde ontluftung, waar het apparaat uit elkaar wordt genomen, reiniging van de onderhoudszone en geschikte persoonlijke beschermingsmiddelen.

Bij machines van de klasse M moet de buitenkant van de machine door stofafzuigprocessen gereinigd en schoongeveegd worden of met afdichtmiddelen behandeld worden vooraleer ze uit de gevaarlijke zone genomen worden.

Alle machineonderdelen moeten als verontreinigd beschouwd worden wanneer ze uit de gevaarlijke zone genomen worden en geschikte handelingen moeten uitgevoerd worden om stofverspreiding te vermijden.

Zulke voorwerpen moeten in ondoordringende zakken in overeenstemming met de geldige bepalingen voor het verwijderen van zulke afval worden afgevoerd.

Het proces waarmee afdekkingen van niet-stofdichte zones voor de reiniging moeten worden verwijderd, moet iij in de gebruiksaanwijzing vermeld worden.

6.2 Instandhouding

Wanneer het zuigvermogen van de zuiger afneemt en de reiniging van de filters 5 (afb. 2) na de vervanging van de filterzak 8 (afb. 4) het zuigvermogen niet meer doet stijgen, moeten de vouwfiltercassettes 5 (afb. 2) vernieuwd worden.

In de regel volstaat het om de vouwfiltercassettes 5 regelmatig met een zachte borstel en water te reinigen.

Voor het herinzetten laten drogen, zodat het stof niet aan de vochtige filter blijft plakken.

Om sterke verontreinigingen van bak en filter te vermijden dient droog zuiggoed uit de bak te worden verwijderd alvorens nat te gaan zuigen. Droogzuigen alleen met uitgedroogd toestel. Bak en toebehoren niet met krassende in de handel gebruikelijke reinigingsmiddelen reinigen.

Reinig regelmatig de watersensoren 13 (afb. 3) en controleer deze op eventuele beschadigingen.

7 Verhelpen van storingen



Gevaar

De opsporing van de oorzaken van voorhanden storingen en het verhelpen hiervan vereist steeds vermeerde oplettendheid en voorzichtigheid. Van tevoren netstekker trekken!

Onderstaand worden sommig vaak optredende storingen en hun oorzaken opgelijst. Bij verdere storingen richt u zich alstublieft aan uw handelaar of direct aan de MAFELL-klantenservice.

Storing	Oorzaak	Remedie
Vermindering van de zuigprestatie	Filters vervuild	Reinigen.
	Vliesfilter vol	Vervangen.
	Bak vol	Legen.
	Zuigopening, buizen of slang verstopt	Reinigen.
Zuiger start niet op	Stekker in het stopcontact?	
	Net zonder spanning?	
	Netkabel in orde?	
	Deksel goed gesloten?	
	Watersensor uitgeschakeld?	
Zuiger op standby-werking „AR“?		Op „I“ of „IR“ zetten
Zuiger start bij het inschakelen van het gereedschap in >AR< modus niet op	Netstekker van het gereedschap in de contactdoos van het apparaat?	Netstekker in de contactdoos van de stofzuiger steken
PE-leeg- en afvoerezak wordt aan de filters aangezogen	Positie van de draaischuif onjuist	Positie van de kraan controleren/wijzigen
Zuiger klasse M of H: bij geplaatst vliesfilter stof in de bak	Positie van de draaischuif onjuist	Positie van de kraan controleren/wijzigen
Vulindicatie brandt	Filter verstopt	Vliesfilterzak plaatsen Filter reinigen of vervangen
	Zuigslang verstopt	Zuiggoed uit slang verwijderen
	Bak vol	Bak leegmaken

8 Extra toebehoren

- Filterzakset 5 st. (25-l-vlies)	Best.-nr. 093719
- Set afvalzakken 5 st. (25-l-PE)	Best.-nr. 093721
- 1 paar vouwfiltercassette (cellulose, glasvezelvlies, polyester)	Best.-nr. 093739
- 1 paar vouwfiltercassette (polyester met nanocoating)	Best.-nr. 093720
- 1 paar vouwfiltercassette (polyestervlies)	Best.-nr. 093674
- 4 m afzuigslang LW27 machine-aansluiting Ø 35 mm antistatisch	Best.-nr. 093684
- 5 m afzuigslang LW35 machine-aansluiting Ø 35 mm antistatisch	Best.-nr. 093681
- 5 m afzuigslang machine-aansluiting ø 49 mm statisch	Best.-nr. 093730
- Handafzuigset	Best.-nr. 093718
- Overgangstuk Ø 58 / 35	Best.-nr. 203602

9 Explosietekening en onderdelenlijst

De overeenkomstige informatie van de reserveonderdelen vindt u op onze homepage: www.mafell.com

Indice

1	Simbología	62
2	Datos del producto	62
2.1	Datos del fabricante	62
2.2	Denominación del equipo	62
2.3	Datos técnicos	63
2.4	Información relativa a la emisión de ruidos	63
2.5	Contenido	63
2.6	Descripción del aparato	63
2.7	Dispositivos de seguridad	64
2.8	Uso correcto	64
2.9	Riesgos residuales	64
3	Instrucciones de seguridad	64
4	Reequipamiento / Ajustes	66
4.1	Montaje	66
4.2	Alimentación de red	66
4.3	Cambio del cartucho del filtro plegado	66
4.4	Cambio del saco de filtro	66
4.5	Eliminación de sacos de filtro	67
4.6	Colocar el saco de filtro	67
4.7	Vaciar recipiente	67
5	Funcionamiento	68
5.1	Conexión y desconexión	68
5.2	Consejos y avisos	69
6	Mantenimiento y reparación	69
6.1	Mantenimiento	70
6.2	Reparación	70
7	Eliminación de averías	71
8	Accesorios especiales	72
9	Dibujo de explosión y lista de piezas de recambio	72

1 Simbología



Este símbolo está colocado en las indicaciones para su seguridad.

De no respetar estas instrucciones, se pondrá en peligro la integridad de las personas.



Este símbolo identifica situaciones que pueden poner en peligro la integridad del producto o de otros bienes que se encuentren en las proximidades del lugar de uso.



Este símbolo identifica consejos para el personal operario u otra información oportuna.

2 Datos del producto

para aspiradores S 35 M con nº de ref. 91C401, 91C420, 91C421

2.1 Datos del fabricante

MAFELL AG, Beffendorfer Straße 4, D-78727 Oberndorf / Neckar, Telefon +49 (0)7423/812-0, Fax +49 (0)7423/812-218, E-Mail mafell@mafell.de

2.2 Denominación del equipo

Toda información necesaria para identificar la máquina se encuentra en la placa de modelo en la carcasa del motor.



Marca CE para confirmar que cumple con los requisitos básicos sanitarios y de seguridad de acuerdo con el anexo I de la Directiva "Máquinas".



Sólo para países de la Unión Europea

¡No deseche los aparatos eléctricos junto con los residuos domésticos!

De conformidad con la Directiva Europea 2002/96/CE sobre residuos de aparatos eléctricos y electrónicos y su aplicación de acuerdo con la legislación nacional, las herramientas eléctricas cuya vida útil haya llegado a su fin se deberán recoger por separado y trasladar a una planta de reciclaje que cumpla con las exigencias ecológicas.



Lea atentamente este manual de instrucciones para minimizar el riesgo de daños personales.



Advertencia: Este aparato contiene polvos nocivos para la salud. El vaciado y el mantenimiento, incluida la eliminación del saco de polvo, solo lo pueden realizar personas especializadas, que lleven puesto un equipo de protección individual. No conectar antes de que esté el sistema de filtro completo instalado y se haya comprobado el funcionamiento del control de volumen.

2.3 Datos técnicos

Modo de funcionamiento	Funcionamiento continuo
Tensión, frecuencia	220-240 V~, 50/60 Hz
Potencia de entrada (carga normal)	1200 máx. 1400 W
Corriente a carga normal	6,0 A
Caudal nominal	270 m ³ /h
Depresión relacionada	280 mbar
Área de filtro	6000 cm ²
Dimensiones	530 x 400 x 560 mm sin soporte MAX 530 x 400 x 620 mm con soporte MAX (sin ganchos para tubos)
Peso (sin accesorios)	15,6 kg sin soporte MAX 16,8 kg con soporte MAX (sin ganchos para tubos)
Diámetro empalme de la tubuladura de aspiración	Ø 66 / 58 mm

2.4 Información relativa a la emisión de ruidos

Los aspiradores de la clase "M" han sido comprobados conforme a BGIA "H" Certificado de comprobación según GS-BIA-M02 (07/02), DIN EN 60335-2-69 (11/04) anexo AA, DIN 60335-2-69/A1 (11/05).

Nivel de presión acústica en la superficie de medida:	69 dB (A)
Condiciones ambientales:	< 40 °C

Los valores de emisión de ruidos se han determinado en campo acústico libre a una distancia de 1,5 metros con la superficie del aparato, según la norma EN 60704-1.

2.5 Contenido

Dispositivo de aspiración S 35 M completo con:

- 2 cartuchos de filtro plegado, poliéster con nanorevestimiento
- 1 saco de vaciado y eliminación de PE 25/35l
- Tubo flexible de aspiración de 4 m, diámetro interior de 27 mm antiestático
- 1 manual de instrucciones
- 1 soporte MAX

2.6 Descripción del aparato

El dispositivo de aspiración S 35 M es apto para usar como aspirador en seco y en mojado.

Aspirar igual que aspiración en mojado sin saco de filtro. Los cartuchos de filtro son idóneos para aspirar en mojado.

2.6.1 Antes del uso

- Compruebe si el suministro está completo y si ha sufrido daños durante el transporte.
- Antes de su uso, el usuario deberá recibir información, instrucciones y cursos sobre el uso del

aspirador y las sustancias para las que se debe usar, incluida la eliminación segura del material aspirado.

Leer el manual de servicio detenidamente antes de poner en marcha el aspirador. Aporta información muy importante acerca del manejo, la seguridad, el mantenimiento y los cuidados. Guarde bien el manual de servicio y entrégueselo al siguiente propietario en caso de vender el equipo.

2.7 Dispositivos de seguridad



¡Peligro!

Los dispositivos descritos garantizan la seguridad en el trabajo con esta máquina, por lo tanto, no se pueden desmontar ni desactivar.

- Todos los componentes móviles de la máquina que se accionan con ayuda de electromotores están protegidos por medio de cubiertas de protección fijas que únicamente pueden ser desmontados con las herramientas adecuadas.
- La máquina cumple con los requisitos de seguridad eléctricos según las normas EN 60335-1 y EN 60335-269, incluso al aspirar una mezcla de agua-aire.
- El aspirador es apto para uso industrial en condiciones pesadas, según las normas EN 60335-1 y EN 60335-2-69.

2.8 Uso correcto



Peligros

Básicamente, no se pueden aspirar disolventes o líquidos inflamables o explosivos, como por ejemplo bencina, aceite, alcohol o diluidos, o bien sustancias que presentan una temperatura superior a 60 °C. De lo contrario, ¡hay peligro de explosión o inflamación!

Las aspiradoras de la clase M son aptas para aspirar/absorber polvos secos, no combustibles, líquidos no combustibles, polvos de madera y polvos peligrosos con un límite en puesto de trabajo >0,1mg/m³.

Cualquier otro uso de la máquina se considera inapropiado. No se podrá presentar reclamación alguna ante el fabricante por los daños que se desprendan del uso inapropiado.

El uso proyectado comprende respetar todas las instrucciones relativas al uso, el mantenimiento y la reparación del fabricante.

Este aparato no se debe utilizar al aire libre en caso de que llueva ni en locales en potencia de explosión.

El dispositivo de aspiración S 35 M solo puede ser utilizado, reequipado y mantenido por personas que estén familiarizadas con los peligros. Los trabajos de reparación solo pueden ser realizados por distribuidores autorizados de MAFELL o puntos de asistencia técnica de MAFELL.

Respete las normas de seguridad vigentes en el país correspondiente y demás normas de seguridad e higiene laboral establecidas.

2.9 Riesgos residuales



¡Peligro!

A pesar de utilizar la máquina conforme al uso proyectado y respetando todas las normas de seguridad aplicables, existen riesgos residuales que se deben a la finalidad de uso y que pueden tener consecuencias para la salud.

- Contacto con componentes bajo tensión con la carcasa abierta y la alimentación de tensión conectada.
- Emisión de polvos durante un funcionamiento prolongado con un filtro plegado dañado.
- Inhalación de polvo a la hora de cambiar el saco de filtro o vaciar el colector de polvo (equipo respirador).
- No se podrá presentar reclamación alguna ante el fabricante por los daños que se desprendan de cambios no autorizadas en la máquina.

3 Instrucciones de seguridad



¡Peligro!

Respete siempre las instrucciones de seguridad resumidas en este capítulo y las normas correspondientes al país de que se trate.

Lea también las instrucciones de seguridad del folleto adjunto "Instrucciones de seguridad".



Atención

Es imprescindible evitar la succión de fuentes de ignición, para evitar explosiones.



Atención: Debe vaciarse el desempolvador /la aspiradora tras finalizar el trabajo, a más tardar al final del turno.

- Compruebe que la tensión nominal indicada en la placa del modelo se corresponde con la tensión de la red existente.
- Compruebe que la caja de enchufe está protegida con un fusible adecuada (16 A).
- No se debe poner en funcionamiento la máquina ni los accesorios cuando
 - la máquina muestra daños visibles (fisuras/roturas),
 - el cable de red está dañado o muestra envejecimiento excesivo,
 - es de suponer que hay algún daño no visible (caídas).
- No utilice nunca cables de prolongación dañados.
- No oriente nunca la tobera, la manguera o el tubo contra personas o animales.
- Preste especial atención a la hora de limpiar escaleras. Colóquese seguramente.
- La caja de enchufe de la máquina únicamente puede ser utilizada para los fines especificados en el manual de instrucciones.
- No realice nunca tareas sin los dispositivos de protección previstos para el tipo de trabajo de que se trate ni modifique la máquina de manera tal que se pueda perjudicar la seguridad en el trabajo.
- Para el uso de la máquina al aire libre, se recomienda introducir un interruptor de corriente de defecto.
- Reemplace inmediatamente cualquier cable o conector defectuoso. Para evitar riesgos en la seguridad, solo lo puede sustituir MAFELL o un servicio técnico autorizado por MAFELL.
- No podrán manejar la máquina los niños o menores de edad, excepto adolescentes mayores de 16 años bajo la supervisión de una persona cualificada en formación profesional.
- Desconectar y desenchufar el aparato antes de cada mantenimiento y después de cada uso.
- Antes de utilizar la máquina, compruebe el perfecto estado de las mangueras de aspiración y que estén fijadas de forma segura.
- No tire nunca del cable de red para desenchufar el enchufe.
- Antes de limpiar, vaciar y eliminar la causa de un fallo en la máquina, desconecte la alimentación de tensión.
- Compruebe que el cable está protegido adecuadamente contra las influencias de aceite y calor, evite atropellar, doblar o tirar excesivamente del cable para no dañarlo.
- Tenga en cuenta las condiciones ambientales. No exponga la máquina a la lluvia y evite trabajar cerca de líquidos o gases inflamables.
- Almacene la máquina en lugares secos y cerrados y fuera del alcance de los niños.
- Por razones de seguridad, es imprescindible limpiar con regularidad la máquina. Antes de proceder a efectuar las tareas descritas, desenchufe el conector de red.
- Coloque la máquina en una superficie plana, de manera que no pueda volcarse ni desplazarse de forma no deseada (bloquear los rodillos-guía).
- El aire purificado únicamente puede ser realimentado al lugar de funcionamiento de la máquina; es decir, la herramienta eléctrica y el aspirador deben funcionar en un mismo lugar de trabajo.
- Desconecte inmediatamente la máquina en caso de derrames de espuma o agua. Vacíe el colector y, si es necesario, el filtro plegado.
- Ácidos, acetona y disolventes pueden dañar los componentes de la máquina.
- No deje sin vigilar la máquina. Desconecte la alimentación de red en caso de no utilizar la máquina durante algún tiempo.
- Reemplace el cable de alimentación de red especial de la máquina por otro nuevo, suministrado por parte del propio fabricante o un servicio técnico autorizado, siempre y cuando presente algún daño.
- Las tareas de reparación únicamente deben ser realizadas por parte de personal cualificado, por ejemplo el servicio técnico de MAFELL. De lo contrario, se puede poner en peligro la integridad del personal operario.
- Utilice únicamente los recambios y accesorios originales de MAFELL. De lo contrario, no se podrá presentar reclamación alguna ante el fabricante.

4 Reequipamiento / Ajustes

4.1 Montaje

- Procure que los enclavamientos del colector encajen correctamente con las escotaduras de la cubierta de motor.
- Coloque el empalme del tubo de aspiración en la abertura de aspiración del colector y gírelo hasta que encaje el empalme del tubo.

4.2 Alimentación de red

El dispositivo de aspiración S 35 M tiene una toma a tierra de la clase I y por eso solo se puede conectar a clavijas con conductor protector.

Antes de poner en marcha la máquina, asegúrese de que la tensión de red se corresponda con la tensión de servicio indicada en la placa de características de la máquina.

4.3 Cambio del cartucho del filtro plegado

- Agite los cartuchos de filtro plegado antes de cambiar el filtro.
- Desbloquee el enclavamiento 7 (Fig. 1) de la palanca 9 girando 90° contra el sentido de las agujas del reloj con ayuda de una moneda u otro objeto adecuado y desplace la palanca 9 hacia atrás.
- Abata el caó y extraiga el cartucho de filtro 5 (fig. 5) hacia arriba.
- Meter los cartuchos de filtro plegado extraídos inmediatamente en una bolsa de plástico sellada que no deje salir el polvo y elimínelo correctamente.
- Inserte los nuevos cartuchos de filtro, comprobando el asiento seguro de los filtros.
- Cierra la cubierta y vuelva a colocar la palanca 9 (Fig. 1) en la posición inicial, ejerciendo ligera presión sobre la cubierta. Con ello, la máquina está preparada nuevamente para el funcionamiento.

4.3.1 Cambio del filtro de protección de motor

Junto a los cartuchos de filtro plegado están los filtros de protección del motor 6 (fig. 2). Estos últimos se deben limpiar si están contaminados excesivamente. Antes de colocar estos filtros nuevamente, deje secarlos por completo. Reemplace los filtros de protección de motor dañados.

4.4 Cambio del saco de filtro



¡Peligro!

En esta máquina se deposita polvo nocivo para la salud. Todas las tareas de vaciado y mantenimiento, incluyendo la eliminación de los colectores de polvo, únicamente pueden ser realizadas llevando el equipamiento de protección personal adecuado.

Si el piloto de control parpadea durante el funcionamiento y suena también una señal acústica, se tiene que cambiar el saco de filtro.

4.4.1 Cambiar el saco de filtro de fieltro

- Desconecte el equipo para cambiar el saco de filtro de fieltro.
- Desconecte la alimentación de tensión del aspirador.
- Abra los enclavamientos 10 (fig. 1).
- Desmonte la parte superior del aspirador del colector 12 (Fig. 4).
- Saque el saco de filtro con cuidado del empalme de aspiración.
- Cierre la brida del saco de filtro, abatir para ello la tapa.

4.4.2 Cambiar el saco de vaciado y eliminación de PE

- Saco de vaciado y eliminación de PE: Conectar el aspiración, agitar los cartuchos del filtro plegado. Desconectar el aspirador.
- Quitar la mascarilla.
- Quitar la manguera de aspiración, cerrar el empalme de aspiración con tapa 14 (Fig. 6).
- Abrir los cierres laterales, extraer la parte superior. Conectar la parte superior, antes de posarla, a la posición del interruptor >IR<, para que se aspire el polvo flotante que pueda producirse.
- Cerrar el saco de vaciado y eliminación de PE con cuidado con la cinta de cierre suministrada.

- Sacar la brida con cuidado del empalme de aspiración y cerrar.
- Extraer con cuidado el saco de vaciado y eliminación de PE del recipiente.
- Eliminar el material aspirado de acuerdo a las normativas vigentes.

4.5 Eliminación de sacos de filtro

Elimine el saco de filtro en una bolsa opaca de acuerdo con las normativas vigentes para eliminar dichos desechos.

- Las bolsas de filtro de fieltro, llenas de basura doméstica convencional se eliminarán con la basura normal.
- Saco de vaciado y eliminación de PE, lleno de basura especial: Consulte la autoridad responsable.

4.6 Colocar el saco de filtro

4.6.1 Colocar el saco de filtro

- Desplazar la brida totalmente sobre el orificio de aspiración.



Manejo del pasador giratorio

- Girar el pasador giratorio* rojo dentro a CLOSE hasta el tope, a la marca ▲ .



- Colocar la parte superior sobre el recipiente y cerrar los cierres laterales.

4.6.2 Colocar el saco de vaciado y eliminación de PE



Solo los aspiradores de la clase M y HEPA con recipiente especial y pasador giratorio en el orificio de aspiración del tipo S 35 M y S 35 HEPA son aptos para el uso de sacos de vaciado y eliminación de PE.



Manejo del pasador giratorio

- Girar el pasador giratorio* rojo dentro a OPEN hasta el tope, a la marca ▲ .
- Desplazar la brida totalmente sobre el empalme de aspiración, colocar el orificio superior del saco sobre el borde del recipiente.

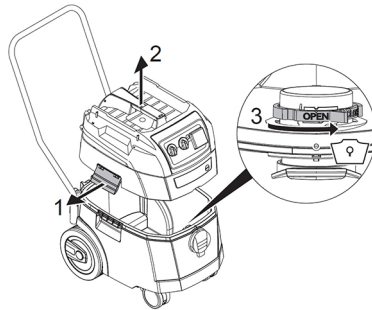

- Colocar la parte superior sobre el recipiente y cerrar los cierres laterales.

4.7 Vaciar recipiente



Solo permitido para polvos con límites en el puesto de trabajo > 1mg/m3

Desconectar el aspirador, desenchufar.

- Abrir cierres.
- Extraer la tapa y la manguera de aspiración del recipiente.
- Volcar el recipiente.

5 Funcionamiento



¡Peligro!

Procure que la herramienta eléctrica esté apagada a la hora de establecer la conexión con la máquina. Siempre y cuando se aplique la alimentación de red de la máquina, se aplica tensión en la caja de enchufe integrada en cada una de las posiciones del selector del modo de funcionamiento. Con el selector en posición "0", la caja de enchufe sirve de medio de prolongación (p.ej. para lámparas).
Valor de conexión: Aspirador y herramienta conectada 16 A, como máximo.

5.1 Conexión y desconexión

Posiciones del interruptor 1 (fig. 1)

- Enchufar

- >0< = Aspirador desconectado
- >I< = Aspirador conectado sin función de agitador
- >IR< = Aspirador conectado con función de agitador automática
- >AR< = Aspirador en función de agitador automática

El aspirador no se conecta automáticamente hasta que se conecte la herramienta.

Tras desconectar la herramienta, el aspirador funciona durante aprox. 10 s, de este modo se evita que la cantidad residual quede en la manguera.

- Poner el aspirador en la posición del interruptor >0<.
- Desenchufar después de finalizar.
- Para guardar el tubo de aspiración, introducir en el depósito de accesorios* previsto para ellos en el panel posterior.

- Se pueden insertar los extremos del tubo uno dentro del otro para que no se salgan las partículas de suciedad.



Interruptor de preselección para la señal de corriente de volumen mínimo (bocina e iluminación) en aspiradores de la clase "M".

En el modo >AR< y >IR< se realiza la siguiente configuración dependiendo del diámetro de la manguera:

Diámetro interior del tubo	Corriente de volumen
Ø 49 mm	70 m ³ /h
Ø 35 mm	70 m ³ /h
Ø 27 mm	40 m ³ /h
Ø 21 mm	20 m ³ /h
Para los diámetros de 27 mm y 21 mm se reduce la velocidad.	

El dispositivo de aspiración S 35 M está equipado con una regulación de potencia de aspiración electrónica. La intensidad de aspiración se puede ajustar por medio del selector 2, según el producto que desea eliminar aspirando.

- Enchufar el aspirador.
- Poner el interruptor para modo normal sin función de agitador a "I", para modo normal con función de agitador a "IR" o para el modo de disponibilidad a "AR".
 - ✓ El aspirador está listo para aspirar.
- Después de aspirar, poner el interruptor en "0".
 - ✓ El aspirador está desconectado.
- Desenchufar el aspirador.
- Guardar el cable de alimentación.
- Quitar la herramienta electrónica.

La clavija 4 está diseñada para conectar a una herramienta eléctrica (modo IR/ AR).

Para evitar corrientes de irrupción excesivas, el aspirador integra un limitador de corriente de arranque (arranque suave).

5.1.1 Limpieza permanente del filtro

El aspirador está equipado con una limpieza electromagnética del filtro para poder agitar el polvo adherido a los cartuchos de filtro plegado. Los cartuchos de filtro plegado se limpian uno después de otro, para garantizar un trabajo continuado.



- Monitorización de nivel continuo del filtro mediante la medición de presión diferencial, para una limpieza totalmente exacta, controlada según necesidad, durante el funcionamiento.
- De esta forma se garantiza una corriente de aire alta constante durante el funcionamiento, también para tipos de polvo críticos.

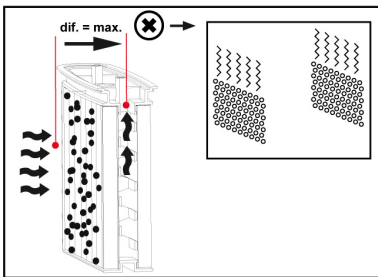
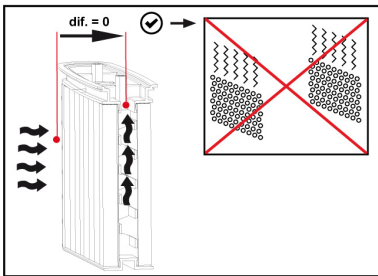

5.2 Consejos y avisos

- Procure que el filtro plegado 5 (Fig. 2) esté completamente seco la hora de aspirar sustancias secas.
- A la hora de aspirar en mojado, el sensor integrado evita que se rebase el nivel máximo de llenado del colector. Cuando se haya llenado el colector, la

máquina deja de aspirar. En tal caso, apague el motor, desconecte la alimentación de tensión y vacíe el colector.

- En caso de que reaccione el sensor a la hora de aspirar grandes cantidades de líquido (llenando más de una vez el colector), apague la máquina y vacíe el colector.
- Cuando se ilumina la indicación de caudal 3 (Fig. - página 1) durante el arranque de la máquina, esto señala que:
 - el colector o el saco de filtro 8 (fig. 4) está llena.
 - Tubo flexible de aspiración obturado.
 - el fuente de polvo no ofrece la suficiente sección de aire.

Una vez terminadas las tareas - particularmente si no se utilizará la máquina durante algún tiempo - se debe:

- vaciar el colector de polvo,
- almacenar el tubo flexible de aspiración sin doblarlo, y
- enrollar adecuadamente el cable de alimentación de red, procurando que no se pueda dañar en el lugar de almacenaje.

6 Mantenimiento y reparación



¡Peligro!

Antes de realizar los trabajos de mantenimiento, desenchufe el conector de red.



Se recomienda llevar la máquina a un centro de servicio al cliente autorizado de MAFELL para su revisión después de algún tiempo de funcionamiento.

La máquina únicamente puede ser almacenada en lugares secos y protegidos contra las heladas.

En caso de fallar la máquina a pesar de los procesos de fabricación y pruebas cuidadosas, se debe entregar a un servicio técnico autorizado de MAFELL para realizar las reparaciones necesarias.



¡Peligro!

Utilizar únicamente los recambios y accesorios originales de MAFELL. Para cambiar componentes no explícitamente descritos en este manual, entregar la máquina a un servicio técnico autorizado de MAFELL.

tomar las medidas necesarias para evitar que se disperse el polvo.

Ese tipo de objetos se tienen que eliminar en bolsas opacas que cumplan con las directrices vigentes para la eliminación de dichos desechos.

En el manual de instrucciones también tiene que venir indicado el procedimiento mediante el cual se deben llevar a limpiar las tapas de las zonas no estancas al polvo.

6.1 Mantenimiento

Para que el usuario realice el mantenimiento del equipo, se tiene que desmontar, limpiar y revisar, si es posible sin poner en peligro al personal de mantenimiento ni a otras personas.

Las medidas de precaución apropiadas incluyen la limpieza antes de desmontar el equipo, procurar que se elimine la ventilación obligatoria filtrada local, donde el aparato se desmonta, limpieza de la zona de mantenimiento y equipos de protección individual apropiados.

Para máquinas de la clase M se debe limpiar el exterior de la máquina con el procedimiento de aspiración de polvo y después pasar un paño para limpiarla o tratar con productos de sellado, antes de alejarla de la zona de peligro.

Todas las piezas de la máquina se considerarán sucias cuando salen de la zona de peligro y se deben

6.2 Reparación

Si baja la potencia de aspiración del aspirador y no aumenta tras la limpieza del filtro 5 (fig. 2) y tras cambiar el saco de filtro 8 (fig. 4), se tendrán que cambiar los cartuchos del filtro plegado 5 (fig. 2).

Generalmente es suficiente con limpiar de vez en cuando los cartuchos del filtro plegado 5 con un cepillo suave y agua. Deje secar por completo los cartuchos antes de volver a introducirlos para evitar que se deposite el polvo en el filtro húmedo.

Para evitar que se ensucien excesivamente el colector o el filtro, quite las sustancias secas aspiradas del colector antes de que se mojen. Las tareas de aspiración en seco únicamente se deben realizar con la máquina completamente secada. No limpie nunca el colector con disolventes abrasivos.

Limpie regularmente los sensores de agua 13 (fig. 3) y compruebe si tienen daños.

7 Eliminación de averías



Peligros

La determinación y eliminación de fallos técnicos requieren siempre especial cuidado. Antes de proceder a realizar las tareas necesarias, desconecte la alimentación de red.

A continuación, se detallan algunos de los fallos más frecuentes y sus respectivas causas. En caso de que se produzcan otros errores, diríjase a su distribuidor o directamente al servicio técnico de MAFELL.

Fallo	Causa	Solución
Reducción de la potencia de aspiración	Filtro sucio	Limpiar.
	Filtro de fieltro lleno	Cambiar.
	Recipiente lleno	Vaciar.
	Boquilla, tuberías o manguera atascada	Limpiar.
El aspirador no arranca	¿Enchufado?	
	¿Red sin tensión?	
	¿Cable de alimentación correcto?	
	¿Tapa cerrada correctamente?	
	¿Sensor de agua desconectado?	
	¿Aspirador en modo de disponibilidad "AR"?	Poner en "I" o "IR"
El aspirador no arranca al conectar la herramienta en modo >AR<	¿Clavija de la herramienta en el enchufe del aparato?	Insertar la clavija en el enchufe del aspirador
El saco de vaciado y eliminación de PE se aspira al filtro	Posición del pasador de giro errónea	Comprobar/modificar la posición de la válvula rotativa
Aspirador de la clase M o H: con el filtro de fieltro de polvo colocado en el recipiente	Posición del pasador de giro errónea	Comprobar/modificar la posición de la válvula rotativa
El indicador de llenado está iluminado	Filtro atascado	Colocar el saco de filtro de fieltro Limpiar o sustituir el filtro
	Tubo flexible de aspiración obturado	Retirar el material aspirado del tubo flexible
	Recipiente lleno	Vaciar el recipiente

8 Accesorios especiales

- | | |
|--|-------------------|
| - Juego de sacos de filtro 5 uds. (25-l-filtro) | Referencia 093719 |
| - Set de bolsas de basura 5 uds. (25-l-PE) | Referencia 093721 |
| - 1 par de cartuchos de filtros plegados (celulosa, fibra de vidrio, poliéster) | Referencia 093739 |
| - 1 par de cartuchos de filtros plegados (cobertura nano de poliéster) | Referencia 093720 |
| - 1 par de cartuchos de filtros plegados (fibra de poliéster) | Referencia 093674 |
| - Tubo flexible de aspiración de 4 m, LW27, conexión de máquina Ø 35 mm, antistático | Referencia 093684 |
| - Tubo flexible de aspiración de 5 m, LW35, conexión de máquina Ø 35 mm, antistático | Referencia 093681 |
| - Tubo flexible de aspiración de 5 m, conexión de máquina Ø 49 mm, estático | Referencia 093730 |
| - Juego de aspiración manual | Referencia 093718 |
| - Pieza reductora Ø 58 / 35 | Referencia 203602 |

9 Dibujo de explosión y lista de piezas de recambio

Encontrará la información correspondiente sobre las piezas de repuesto en nuestra página web:
www.mafell.com

Sisällysluettelo

1	Merkkien selitykset	74
2	Tuotetiedot	74
2.1	Valmistajan tiedot	74
2.2	Laitteen tunnistemerkintä	74
2.3	Tekniset tiedot	75
2.4	Melupäästö tiedot	75
2.5	Toimituksen laajuus	75
2.6	Laitekuvaus	75
2.7	Turvallisuusohjeet	75
2.8	Määräysten mukainen käyttö	76
2.9	Jäännösriskit	76
3	Turvallisuusohjeet	76
4	Varustus / säädöt	78
4.1	Kokoaminen	78
4.2	Verkkoliitäntä	78
4.3	Poimusuodatinkasetin vaihtaminen	78
4.4	Suodatinpussin vaihtaminen	78
4.5	Suodatinpussin hävittäminen	79
4.6	Suodatinpussin kiinnittäminen	79
4.7	Säiliön tyhjentäminen	79
5	Käyttö	80
5.1	Käynnistäminen ja poiskytkentä	80
5.2	Vinkit ja ohjeet	81
6	Huolto ja kunnossapito	81
6.1	Huolto	81
6.2	Kunnossapito	82
7	Häiriöiden poisto	82
8	Erikoistarvikkeet	83
9	Räjähdyssuojausmerkintä ja varaosaluettelo	83

1 Merkkien selitykset



Tämä symboli näkyy kaikissa niissä paikoissa, joissa viitataan turvallisuusohjeisiin.

Ohjeiden noudattamatta jättäminen voi aiheuttaa erittäin vakavia loukkaantumisia.



Symboli viittaa mahdolliseen vaaralliseen tilanteeseen.

Jos tilannetta ei vältetä, tuote tai sen lähellä olevat tavarat voivat vahingoittua.



Tällä symbolilla on merkitty käyttövinkejä ja muita hyödyllisiä tietoja .

2 Tuotetiedot

imurointilaitteille S 35 M, tuotenumerot 91C401, 91C420, 91C421

2.1 Valmistajan tiedot

MAFELL AG, Beffendorfer Straße 4, D-78727 Oberndorf / Neckar, puhelin +49 (0)7423/812-0, faksi +49 (0)7423/812-218, e-mail mafell@mafell.de

2.2 Laitteen tunnistemerkintä

Kaikki koneen tunnistamiseen tarpeelliset tiedot näkyvät moottorikoteloon kiinnitetystä tyyppikilvestä.



CE-tunnus, joka osoittaa konedirektiivin liitteen I mukaisten turvallisuutta ja terveyttä koskevien määräyksien noudattamisen.



Vain EU-maat

Sähkötyökaluja ei saa hävittää kotitalousjätteen mukana!

EU:n sähkö- ja elektroniikkalaiteromua koskeva direktiivi 2003/96/EY ja kansalliset lait määräävät, että käytetyt sähkötyökalut on kerättävä erikseen ja vietävä kierrätys- tai keräyspisteeseen.



Lue käyttöohje vähentääksesi loukkaantumisriskiä.



Varoitus: Tämä laite sisältää terveydelle vaarallisia pölyjä. Tyhjennyksen ja huoltamisen, pölypussin poistaminen mukaan lukien, saavat suorittaa vain asiaa tuntevat henkilöt, jotka ovat pukeutuneet soveltuviin henkilökohtaisiin suojavarusteisiin. Älä käynnistä laitetta ennen, kuin suodatinjärjestelmä on kokonaan asennettu ja tilavuusvirtaohjauksen toiminta on tarkastettu.

2.3 Tekniset tiedot

Käyttötapa	Jatkuva käyttö
Jännite, taajuus	220-240 V~, 50/60 Hz
Ottoteho (normaali kuormitus)	1200 maks. 1400 W
Virta normaalikuormituksella	6,0 A
Nimellistilavuusvirtaus	270 m ³ /h
Vastaava alipaine	280 mbar
Suodattimen pinta-ala	6000 cm ²
Mitat	530 x 400 x 560 mm ilman MAX-pidikettä 530 x 400 x 620 mm MAX-pidikkeen kanssa (ilmanletkuhakaa)
Paino (ilman varusteita)	15,6 kg ilman MAX-pidikettä 16,8 kg MAX-pidikkeen kanssa
Imuliitäntän läpimitta	Ø 66 / 58 mm

2.4 Melupäästötiedot

Luokan "M" imurit on tarkastettu ja täyttävät normien BGIA "H" tarkastustulos GS-BIA-M02 (07/02), DIN EN 60335-2-69 (11/04) liite AA ja DIN 60335-2-69/A1 (11/05) vaatimukset.

Mittauspinnan äänenpainetaso: 69 dB (A)

Ympäristöolosuhteet: < 40 °C

Meluarvot on mitattu EN 60704-1 mukaisesti vapaassa kentässä 1,5 m etäisyydellä laitteen pinnasta.

2.5 Toimituksen laajuus

Imurointilaitte S 35 M, täydellinen varusteina:

2 poimusuodatinkasettia, polyesteri nanopäällystetty

1 PE-tyhjennys-häityspussi 25/35l

4 m imuletku, sisä-Ø 27 mm antistaattinen

1 käyttöohje

1 MAX-pidike

2.6 Laitekuvaus

Imurointilaitte S 35 M on tarkoitettu käytettäväksi kuiva- ja märkäimurina.

Märkäimurointi suoritetaan ilman suodatinpussia. Suodatinkasetit soveltuvat märkäimurointiin.

2.6.1 Ennen käyttöä

- Tarkasta pakkausta purettaessa laitteen täydellisyys ja mahdolliset kuljetusvauriot.
- Käyttäjien tulee ennen laitteen käyttämistä saada tarvittavat tiedot, ohjeet ja koulutukset imurin käyttämiseen, imuroitaviin aineisiin sekä turvalliseen menetelmään imuroituja aineita hävitettäessä.

Lue käyttöohje huolellisesti ennen imurin käyttöönottoa. Käyttöohje antaa tärkeät käyttämistä, turvallisuutta sekä huoltoa ja hoitoa koskevat ohjeet. Säilytä käyttöohjetta huolellisesti ja luovuta se seuraavalle omistajalle imurista luovuttaessa.

2.7 Turvalaitteet



Vaara

Nämä laitteet ovat tarpeellisia koneen turvallisessa käytössä eikä niitä ei saa poistaa eikä niiden toimintaa estää.

- Kaikki koneen sähkömoottorikäyttöiset liikkuvat osat on peitetty kiinteillä, tukevasti kiinnitetyillä

suojaverhoiluilla, jotka voi irrottaa vain työkalua käyttäen.

- Normien EN 60335-1 ja EN 60335-2-69 mukainen tarkastus on osoittanut, että sähköturvallisuutta koskeva turvatekniset vaatimukset ovat täytettyinä myös vesi-ilma-sekoituksia imuroitaessa.
- Imurointilaitte soveltuu ammattimaisen käytön korkeampiin vaatimuksiin. Normien EN 60335-1 ja EN 60335-2-69 mukaisesti.

2.8 Määräysten mukainen käyttö



Vaara

Yleisluonteisesti sallittua ei ole palo- tai räjähdysherkkien liutinaaineiden, nesteiden kuten bensiini, öljy, alkoholi, ohenteet jne. tai yli 60 °C lämpötilan omaavien aineiden imurointi. Muuten on olemassa räjähdys- ja tulipalon syttymisvaara!

Luokan M imurit soveltuvat imuroimaan ja keräämään kuivia ei palavia pölyjä, ei palavia nesteitä, puupölyjä ja vaarallisia pölyjä, joiden HTP-arvo on $>0,1 \text{ mg/m}^3$.

Muunlainen kuin yllä kuvattu käyttö on kiellettyä. Valmistaja ei vastaa muun käytön aiheuttamista vahingoista.

Käyttötarkoituksen mukainen käyttö edellyttää myös Mafell'in antamien käyttö-, huolto- ja kunnossapito-ohjeiden noudattamista.

Laitte ei myöskään sovellu käytettäväksi ulkoilmassa sateella eikä räjähdysvaarallisissa tiloissa.

Imurointilaitetta S 35 M saavat käyttää, varustaa ja huoltaa vain henkilöt, jotka tuntevat laitteen ja ovat saaneet opastuksen laitteeseen liittyvistä vaaroista. Kunnossapitotyöt on suoritettava valtuutetun MAFELL-piirimyyjän tai MAFELL-asiakaspalvelun toimesta.

Jokaisen maan paikallisia turvallisuusmääräyksiä sekä muita yleisiä hyväksytyjä työterveydellisiä sekä työturvallisuusteknisiä määräyksiä on noudatettava.

2.9 Jännösriskit



Vaara

Konetta käytettäessä ei voida täysin välttää koneen käyttötarkoituksesta johtuvia jännösriskejä, vaikka konetta käytetään määräysten mukaisesti ja turvallisuusmääräyksiä noudattaen.

- Kosketus jännitteen alaisiin osiin koteloin ollessa avattuna ja pistokkeen ollessa pistorasiassa.
- Pölyä pääsee ilmaan, jos laitetta käytetään jatkuvasti vaurioituneen poimusuodattimen kanssa.
- Pölyn sisäänhengittäminen on mahdollista suodatinpussia vaihdettaessa tai roskasäiliötä tyhjennettäessä (käytä hengityssuojainta).
- Jos laitteeseen tehdään omavaltaisia muutoksia, valmistaja ei vastaa tästä aiheutuvista vahingoista.

3 Turvallisuusohjeet



Vaara

Noudata aina seuraavia turvallisuusohjeita sekä käyttömaassa voimassa olevia turvallisuusmääräyksiä!

Lue myös turvallisuusohjeita liitteenä olevasta kirjasta "Turvallisuusohjeet".



Huomio

Räjähdyskien välttämiseksi, syttymislähteiden sisäänimurointia tulee ehdottomasti välttää.



Huomio: Pölynpoistin/pölynimuri on tyhjennettävä töiden jälkeen, viimeistään työvuoron loppuessa.

- Laitteen tyyppikilpeen merkityn jännitteen tulee olla sama kuin verkkojännite.
- Verkkopistorasia tulee olla varmistettu talossa olevalla oikean kokoisella sulakkeella (16 A).

- Älä ota laitetta käyttöön, jos:
 - Laitteessa on tunnistettavia vahingoittumia (säröjä/murtumia),
 - Verkkoliitäntäjohto on viallinen tai sen pinnalla on halkeamia tai vanhenemisilmiöitä,
 - Epäillään, että siinä voi olla sisäinen vika (putoamisen jälkeen).
- Älä käytä vahingoittuneita jatkojohtoja.
- Älä kohdista suulaketta, letkua tai putkea ihmisiin tai eläimiin.
- Erityistä varovaisuutta tarvitaan portaita imuroitaessa. Varmista, että seisonta-asentosi on tukeva.
- Laitteessa olevaa pistorasiaa saa käyttää vain käyttöohjeessa annettuihin tarkoituksiin.
- Älä koskaan työskentele ilman määräysten mukaisia turvalaitteita äläkä muuta laitteessa mitään, millä olisi vaikutusta turvallisuuteen.
- Jos laitetta käytetään ulkona, suosittelemme vuotovirtakytkimen asentamista.
- Vialliset johdot ja pistokkeet on vaihdettava heti uusiin. Vaihdon saa tehdä vain MAFELL tai valtuutettu MAFELL-asiakaspalveluverstas, turvallisuuteen liittyvien vaarannuksien välttämiseksi.
- Lapset ja nuoret eivät saa käyttää tätä laitetta. Tästä poikkeuksena ovat asiantuntevan henkilön valvonnassa olevat nuoret.
- Kytke laite pois päältä ennen jokaista huoltoa ja jokaisen käytön jälkeen ja vedä verkkopistoke irti pistorasiasta.
- Tarkasta ennen jokaista työtä, ovatko imuletkut kunnolla kiinnitetty ja, että ne eivät ole vahingoittuneet.
- Älä vedä pistoketta irti pistorasiasta kaapelista vetämällä.
- Vedä verkkopistoke irti pistorasiasta ennen laitteen puhdistamista, tyhjentämistä tai häiriöiden poistamista.
- Huolehdi siitä, että kaapeli on suojattuna öljyltä ja kuumuudelta eikä tule vahingoitetuksi ylitse ajamalla, puristamalla, vetäisemällä tai muulla sellaisella.
- Ota huomioon ympäristövaikutukset. Älä aseta laitetta alttiiksi sateelle ja vältä työskentelyä palonarkojen nesteiden ja kaasujen läheisyydessä.
- Säilytä laitetta kuivissa ja suljetuissa tiloissa, poissa lasten ulottuvilta.
- Laitteen säännöllinen puhdistus on tärkeä turvallisuustekijä. Vedä ennen näiden töiden aloittamista verkkopistoke irti.
- Laite tulee asettaa tasaiselle alustalle siten, että se ei voi kaatua tai vieriä pois (lukitse kääntyvät pyörät).
- Puhdistetun ilman saa johtaa takaisin vain niihin työtiloihin, joista ilma on imuroitu; s.o. sähkötyökalua ja imurointilaitetta saa käyttää vain samassa työtilassa.
- Kytke laite heti pois päältä, jos siitä tulee vaahtoa tai vettä. Tyhjennä säiliö ja tarvittaessa poimusuodatin.
- Hapot, asetoni ja liuotainaineet voivat syövyttää laitteen osia.
- Älä jätä laitetta ilman valvontaa. Jos työtauko on pitempi, irrota verkkopistoke pistorasiasta.
- Jos laitteen verkkoliitäntäjohto vahingoittuu, se on korvattava valmistajalta tai hänen asiakaspalvelultaan saatavalla liitäntäjohdolla.
- Anna vain ammattilaisten suorittaa laitteen korjaukset, esim. asiakaspalvelu. Ilman ammattitaito korjatut laitteen vaarantavat käyttäjän turvallisuuden.
- Käytä vain alkuoeräisiä MAFELL-vara-, varuste- ja lisävarusteosia. Muuten valmistajan takuu ja vastuu raukeaa.

4 Varustus / säädöt

4.1 Kokoaminen

- Varmista, että säiliön molemmat lukitukset ovat napsahaneet varmasti lukitukseen moottori- ja sähköreikiin.
- Pistä imuletkuliitin säiliön imuaukon liittimeen ja kierrä, kunnes letkuliitin napsahaa lukitukseen.

4.2 Verkkoiliitäntä

Imurointilaitte S 35 M on suojamaadoitettu luokan I mukaisesti ja sen saa liittää vain suojamaadoitusjohdolla varustettuihin pistorasioihin.

Ennen käyttöönottoa on varmistettava, että verkkojännite vastaa laitteen tyyppikilvessä ilmoitettua käyttöjännitettä.

4.3 Poimusuodatinkasetin vaihtaminen

- Ravistele poimusuodatinkasetteja ennen suodatintimen vaihtamista.
- Kierrä kolikolla tai vastaavalla esineellä kiinnittimen 9 lukitsinta 7 (kuva 1) 90° vastapäivään ja paina kiinnitin 9 taakse.
- Käännä kansi auki ja ota suodatinkasetti 5 (kuva 5) yläsuuntaan ulos.
- Aseta poistetut poimusuodatinkasetit heti pölytiiviseen muovipussiin, sulje pussi ja hävitä määräysten mukaisesti.
- Aseta uudet suodatinkasetit paikalleen ja varmista, että niiden istuvuus on puhdas ja tiivis.
- Käännä kansi alas ja vie lukitsin 9 (kuva 1) sitä kevyesti painamalla takaisin lukitusasentoon. Laitte on jälleen suljettu.

4.3.1 Moottorisuojasuodatintimen vaihtaminen

Poimusuodatin-kasettien vieressä on moottorisuojasuodatintimet 6 (kuva 2). Kun ne ovat pahoin likaantuneet, pese ne ja aseta ne, kun ne ovat ensin kuivuneet, takaisin paikoilleen. Vahingoittuneet moottorisuojasuodatintimet pitää korvata uusilla.

4.4 Suodatinpussin vaihtaminen



Vaara

Tässä laitteessa voi olla terveydelle vaarallista pölyä. Tyhjennys- ja huoltotoimenpiteet, pölynkeruusäiliön poistaminen mukaan luettuna, saa suorittaa vain vastaavaa suojavarustusta käyttäen.

Kun valvontanäyttö vilkkuu käytön aikana ja lisäksi kuuluu akustinen merkkiääni, suodatinpussi on vaihdettava.

4.4.1 Kuitusuodatinpussin vaihtaminen

- Kytke laite pois päältä ennen kuitusuodatinpussin vaihtamista.
- Vedä imurin verkkopistoke irti pistorasiasta.
- Avaa lukitukset 10 (kuva 1).
- Poista säiliöstä 12 (kuva 4) imuriyläosa.
- Vedä suodatinpussi varovasti irti imukauluksesta.
- Sulje suodatinpussin kiinnityslaippa kääntämällä kansi toisinpäin.

4.4.2 PE-tyhjennys- ja hävityspussin vaihtaminen

- PE-tyhjennys- ja hävityspussi: Kytke imuri päälle, ravistele poimusuodatinkasetteja. Kytke imuri pois päältä.
- Aseta suusuojaus kasvoille.
- Poista imuletku, sulje imuletkuliitäntä kansi 14 (kuva 6).
- Avaa sivuukitukset, poista yläosa. Kytke yläosa ennen poistamista kytkinasentoon >IR<, jotta mahdollisesti irtoava, leijuva pöly tulee imuroitua pois.
- Sulje PE-tyhjennys- ja hävityspussi varovasti mukana olevalla sulkunauhalla.
- Vedä pussin kiinnityslaippa varovasti irti imuliitännästä ja sulje laippa.
- Ota PE-tyhjennys- ja hävityspussi varovasti pois säiliöstä.
- Hävitä imuroitu aines lakimääräysten mukaisesti.

4.5 Suodatinpussin hävittäminen

Hävitä suodatinpussi tiiviissä pussissa, sellaisia jätteitä koskevien voimassa olevien määräysten mukaisesti.

- Tavallisella talouslialla täyttyneen kuitusuodatinpussin voi hävittää tavallisena talousjätteenä.
- PE-tyhjennys- ja hävityspussi, täytetty ongelmajätteellä: Pyydä hävitysohjeet kaupungin tai kunnan viranomaisilta tai jätelaitokselta.

4.6 Suodatinpussin kiinnittäminen

4.6.1 Kuitusuodatinpussin kiinnittäminen

- Työnnä kiinnityslaippa täysin imurointiaukon päälle.



Kiertoluistin käyttäminen

- Kierrä sisällä oleva punainen kiertuventtiili* asentoon CLOSE merkinnässä ▲ olevaan vasteeseen asti.



- Aseta yläosa säiliön päälle ja sulje sivulukitukset.

4.6.2 PE-tyhjennys- ja hävityspussin kiinnittäminen



Vain S 35 M ja S 35 HEPA tyyppiset M ja HEPA-luokan imurit, joissa on erityissäiliö ja kiertoluusti imuaukossa, soveltuvat PE-tyhjennys- ja hävityspussien käyttämiseen.



Kiertoluistin käyttäminen

- Kierrä sisällä oleva punainen kiertuventtiili* asentoon OPEN merkinnässä ▲ olevaan vasteeseen asti.

- Työnnä kiinnityslaippa täysin imurointiaukon päälle, aseta pussin yläaukko säiliön reunan päälle.

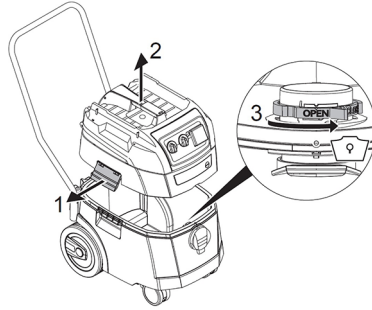

- Aseta yläosa säiliön päälle ja sulje sivulukitukset.

4.7 Säiliön tyhjentäminen



Sallittu vain pölyille, joiden HTP-arvo on > 1mg/m³

Kytke imuri pois päältä, vedä verkkopistoke irti pistorasiasta.

- Avaa lukitukset.
- Poista kansi ja imuletku säiliöstä.
- Kippaa säiliö ulos.

5 Käyttö



Vaara

Sähkötyökalun pitää sitä liitettäessä olla kytkettynä pois päältä. Kun pistorasiassa on pistoke, se on aina jännitteellinen kytkimen asennosta riippumatta. Kun kytkin on asennossa "0", pistorasiaa voi käyttää jatkojohtona (esim. valaisimelle).

Liitäntävirta: Imuri ja siihen liitetty laite maks. 16 A.

5.1 Käynnistäminen ja poiskytkentä

Kytkinasennot 1 (kuva 1)

- Pistä pistoke pistorasiaan

>0< = Imuri kytketty pois päältä

>I< = Imuri kytketty päälle ilman tärytystoimintoa

>IR< = Imuri kytketty päälle autom. tärytystoiminnolla

>AR< = Imuri kytketty päälle autom. tärytystoiminnolla

Vasta kun työkalu kytketään päälle, imuri käynnistyy automaattisesti.

Kun työkalu on kytketty pois päältä, imuri käy vielä n. 10 sekunnin ajan, näin imuletku tyhjenetään jäämäpölystä

- Aseta imurin kytkin asentoon >0<.
- Vedä töiden päätyttyä verkkopistoke irti pistorasiasta.
- Imuputken säilyttämiseksi, kiinnitä putki pistämällä se säiliön takaseinämällä olevaan varustesäilytykseen*.
- Letkun päät voi pistää yhteen, jotta likahiukkasia ei pääse ulos letkusta.



Vähimmäistilavuusvirtaussignaal i (äänimerkki ja merkkivalo) "M"-luokan imureissa.

Moodeissa >AR< ja >IR< suoritetaan seuraavat asetukset letkun läpimitasta riippuen:

Letkun sisäläpimita	Tilavuusvirtaus
Ø 49 mm	70 m ³ /h
Ø 35 mm	70 m ³ /h
Ø 27 mm	40 m ³ /h
Ø 21 mm	20 m ³ /h
Läpimitoilla Ø 27 mm ja Ø 21 mm kierrosluku on pienempi.	

Imurointilaite S 35 M on varustettu elektronisella imuvoimasäädöllä. Kiertonupilla 2 voi säätää imutehoa vastaamaan imuroitavaa ainesta.

- Pistä imurin verkkopistoke pistorasiaan.
- Aseta kytkin normaalikäytössä ilman tärytystoimintoa asentoon „I“, normaalikäytössä tärytystoiminnolla asentoon „IR“ tai valmiuskäytössä asentoon „AR“.
 - ✓ Imuri on imuvalmiina.
- Aseta kytkin imuroinnin jälkeen asentoon „O“.
 - ✓ Imuri on kytketty pois päältä
- Vedä imurin verkkopistoke irti pistorasiasta.
- Aseta verkkokaapeli järjestykseen.
- Irrota sähkötyökalu.

Pistorasia 4 on tarkoitettu sähkötyökalun liittämiseen (IR/ AR-käyttö).

Korkeiden käynnistysvirtapiikkien estämiseksi, imurointilaite on varustettu käynnistysvirran rajoittimella (pehmeäkäynnistin).

5.1.1 Jatkuva suodattimen puhdistus

Imuri on varustettu sähkömagneettisella suodatinpuhdistimella, jolla kiinni tarttunut pöly voidaan täryttää irti poimusuodatinkaseteista. Poimusuodatinkasetteja puhdistetaan vuorotellen, tätän taataan jatkuva työskentely.



- Suodattimen täyttömäärä valvotaan jatkuvasti paine-eromittauksella, jotta suodattimen puhdistamista ohjataan absoluuttisen tarkasti tarpeen mukaisesti käytön aikana.
- Täten voidaan taata jatkuva suuri ilmanvirtaus käytön aikana, myös kriittisille pölylajeilla.

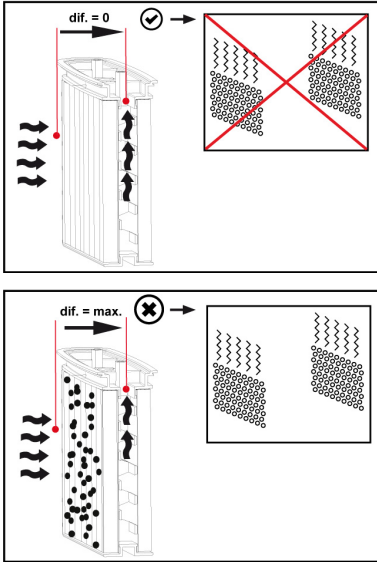

5.2 Vinkit ja ohjeet

- Kun imuroidaan kuivaa pölyä, poimusuodattimen 5 (kuva 2) tulee olla täysin kuiva.
- Kun märkäimuroitaan, sisäänrakennettu anturi estää säiliön maksimin täyttömäärän ylittymisen. Laite ei imuroi enää, kun säiliö on täynnä. Sammuta moottori. Vedä imurin verkkopistoke irti pistorasiasta ja tyhjennä säiliö.
- Jos anturi pysäyttää imuroinnin suurempia nestemääriä (enemmän kuin säiliöön mahtuu) imuroitaessa, kytke laite pois päältä ja tyhjennä säiliö.
- Jos tilavuusvirta -näyttö 3 (kuva 1) syttyy laitetta uudelleen päälle kytkettäessä, se voi johtua seuraavista syistä:
 - Säiliö, suodatinpussi 8 (kuva 4) täynnä.
 - Imuletku tukkeutunut.
 - Pölyntuottajan imurointikanavat liian pienet.

Töiden lopettamisen jälkeen - etenkin, jos laitetta ei käytetä pitempään aikaan - sinun tulee:

- Kaataa lika ja nesteet pois laitteesta.
- Säilyttää imuletkua siten, että siihen ei pääse tulemaan nurjahduskohtia.
- Kokoa verkkokaapeli rullalle ja sujaa vahingoittumiselta.

6 Huolto ja kunnossapito



Vaara

Pistoke on irrotettava pistorasiasta aina huoltotöiden ajaksi.



Pitemmän käyttöajan jälkeen MAFELL suosittelee laitteen antamista valtuutetun MAFELL-asiakaspalvelun tarkastettavaksi.

Säilytyspaikan on oltava kuiva ja pakkaselta suojattu. Jos laitteeseen tulee huolellisesta valmistuksesta ja tarkastuksista huolimatta vikaa, sen korjaus on jätettävä MAFELL-sähkötyökalujen valtuutetun huoltoliikkeen tehtäväksi.



Vaara

Käytä vain MAFELL-lisätarvikkeita ja varaosia. Osat, joiden vaihtoon ei ole annettu ohjeita, on vaihdettava MAFELL-asiakaspalvelupisteen toimesta.

6.1 Huolto

Käyttäjän suorittamaa huoltoa varten laite on purettava osiin, puhdistettava ja sitten huollettava, mikäli sen voi suorittaa siten, että huoltohenkilöstölle tai muille henkilöille ei aiheuteta vaaraa.

Soveltuviin varoitoimenpiteisiin kuuluu puhdistaminen ennen osiin purkamista, varautuminen sen paikan paikalliseen suodatettuun pakkotuuletukseen, jossa laite puretaan osiin, huoltoalueen puhdistus ja soveltuva henkilökohtainen suojarustus.

Luokan M koneiden ulkopinta tulee, ennen vaarallista alueelta poistamista, puhdistaa pölystä poisimurointimenetelmällä ja puhtaaksi pyyhkimällä tai käsittelemällä tiivisteaineella.

Kaikkia koneen osia on pidettävä saastuneina, kun ne otetaan pois vaaralliselta alueelta ja tällöin on

suoritettava soveltuvat toimenpiteet pölyn leviämisen estämiseksi.

Sellaiset esineet pitää laittaa tiiviisiin pusseihin ja hävittää sellaisille jätteille annettujen hävitysohjeiden/määräysten mukaisesti.

Menetelmä, jolla peitteet pitää poistaa ei kaasutiiveiltä alueilta puhdistettavaksi, pitää olla esitettyä myös käyttöohjeissa.

6.2 Kunnossapito

Jos imurin imuteho pienenee eikä suodattimen 5 (kuva 2) puhdistaminen suodatinpussin 8 (kuva 4) vaihtamisen jälkeen lisää enää imutehoa, poimusuodatin-kasetit 5 (kuva 2) tulee vaihtaa uusiin.

Yleensä riittää, kun poimusuodatin-kasetit 5 puhdistetaan ajoittain pehmeällä harjalla ja vedellä. Anna poimusuodattimien kuivua ennen takaisin paikoilleen asettamista, jotta pöly ei tartu kiinni kosteaan suodattimeen.

Jotta säiliön ja suodattimen paha likaantumisen estyy, poista säiliöstä kuiva jäte ennen märkäimurointia. Kuivaimuroi vain kuivuneella laitteella. Puhdista säiliö ja varusteet tavallisella naarmuttamattomalla puhdistusaineella.

Puhdista säännöllisin väliajoin vesianturit 13 (kuva 3) ja tarkasta ne mahdollisten vaurioiden varalta.

7 Häiriöiden poisto



Vaara

Häiriöiden syyn selvittäminen ja poistaminen vaatii erityistä huolellisuutta ja varovaisuutta. Ensinnäkin on irrotettava pistoke pistorasiasta!

Seuraavassa luetellaan muutama usein esiintyvä häiriö ja niiden syyt. Jonkin muun häiriön ilmaantuessa ota yhteys myyjäsi tai suoraan MAFELL-asiakaspalveluun.

Häiriö	Syy	Poisto
Imutehon pieneneminen	Suodatin likaantunut	Puhdista
	Kuitusuodatin täynnä	Vaihda
	Säiliö täynnä	Tyhjennä
	Suulake, putket tai letku tukkeutunut	Puhdista
Imuri ei käynnisty	Verkkopistoke pistorasiassa?	
	Verkko jännitteetön?	
	Verkkokaapeli kunnossa?	
	Kansi oikein suljettu?	
	Vesianturi kytketty pois päältä?	
	Imuri valmiustilassa „AR“?	Aseta kytkin asentoon „I“tai „IR“
Imuri ei käynnisty >AR< - moodissa, kun työkalu käynnistetään	Työkalun verkkopistoke laitepistorasiassa?	Pistä verkkopistoke pölynimurin pistorasiaan
PE-tyhjennys- ja hävityspussi imeytyy suodattimeen	Kiertoluistin asento on väärä	Kiertoluistin positio tarkasta/muuta
Luokan M tai H imurit: pölyä säiliössä kuitusuodattimen ollessa paikallaan	Kiertoluistin asento on väärä	Kiertoluistin positio tarkasta/muuta

Häiriö	Syy	Poisto
Täynnä-näytössä on valo	Suodatin on tukossa	Aseta Vlies-suodatinpussi paikalleen Puhdista suodatin tai vaihda uuteen
	Imuletku tukkeutunut.	Poista imurointiroskat letkusta
	Säiliö täynnä	Tyhjennä säiliö

8 Erikoistarvikkeet

- Suodatinpussisarja 5 kpl (25-l-suodatin kangas) Til.-nro 093719
- Hävityspussisarja 5 kpl. (25-l-PE) Til.-nro 093721
- 1 pari poimusuodatin-kasetti (selluloosa, lasikuitu, polyesteri) Til.-nro 093739
- 1 pari poimusuodatin-kasetti (polyesteri nanopäälllystetty) Til.-nro 093720
- 1 pari poimusuodatin-kasetti (polyesterikuitu) Til.-nro 093674
- 4 m imuletku LW27, liitäntä koneeseen Ø 35 mm, antistaattinen Til.-nro 093684
- 5 m imuletku LW35, liitäntä koneeseen Ø 35 mm, antistaattinen Til.-nro 093681
- 5 m imuletku, liitäntä koneeseen Ø 49 mm staattisesti Til.-nro 093730
- Käsinimurointisetti Til.-nro 093718
- Pienennyskappale Ø 58 / 35 Til.-nro 203602

9 Räjähdyssuojausmerkintä ja varaosaluettelo

Vastaavat tiedot varaosista löydät kotisivuiltamme: www.mafell.com

Innehållsförteckning

1	Teckenförklaring	85
2	Produktdata	85
2.1	Uppgifter om tillverkare	85
2.2	Aggregat-ID	85
2.3	Tekniska data	86
2.4	Uppgifter om bullernivå	86
2.5	Leveransinnehåll	86
2.6	Produktbeskrivning	86
2.7	Säkerhetsanordningar	86
2.8	Avsedd användning	87
2.9	Kvarvarande risker	87
3	Säkerhetsanvisningar	87
4	Förbereda/ställa in	88
4.1	Hopsättning	88
4.2	Nätanslutning	88
4.3	Byta veckfilter-kassett	88
4.4	Byta filterpåsen	89
4.5	Kassera filterpåse	89
4.6	Sätta in filterpåse	89
4.7	Tömma behållare	90
5	Användning	90
5.1	Till- och fråkoppling	90
5.2	Tips och information	91
6	Service och underhåll	92
6.1	Underhåll	92
6.2	Service	92
7	Åtgärdande av störning	93
8	Extra tillbehör	94
9	Explosionsritning och reservdelslista	94

1 Teckenförklaring



Denna symbol återfinns på alla platser där anvisningar beträffande den egna säkerheten finns.

Beaktas inte dessa kan svåra personskador bli följden.



Denna symbol markerar en situation som eventuellt kan leda till skada.

Undviks inte denna situation kan produkten eller föremål i dess omgivning skadas.



Denna symbol markerar användartips och annan användbar information.

2 Produktdata

Till dammsugare S 35 M med art.nr. 91C401, 91C420, 91C421

2.1 Uppgifter om tillverkare

MAFELL AG, Beffendorfer Straße 4, D-78727 Oberndorf / Neckar, Telefon +49 (0)7423/812-0, Fax +49 (0)7423/812-218, e-post mafell@mafell.de

2.2 Aggregat-ID

Alla uppgifter som krävs för identifiering av aggregatet finns på typskylten som sitter på motorkåpan.



CE-märkning för dokumentation beträffande överensstämmelse med grundläggande säkerhets- och hälsokrav enligt bilaga I, maskindirektivet.



Endast för EU länder.

Kasta inte elverktyg i hushållsoporna!

Enligt europeiskt direktiv 2002/96/EG beträffande uttjänta el- och elektronikapparater samt gällande nationell lagstiftning måste uttjänta elektroverktyg samlas separat och lämnas till miljövänlig återvinning.



Läs bruksanvisningen så att risken för skador kan minskas.



Varning: Den här apparaten innehåller damm som är farligt för hälsan. Tömning och underhåll inklusive borttagningen av dammpåsen får bara utföras av kvalificerade personer som bär lämplig personlig skyddsutrustning. Starta inte innan hela filtersystemet är installerat och volymflödeskontrollens funktion kontrollerats.

2.3 Tekniska data

Driftslag	Kontinuerlig drift
Spänning, frekvens	220-240 V~, 50/60 Hz
Effektförbrukning (normalbelastning)	1200 max. 1400 W
Ström vid normalbelastning	6,0 A
Nominellt volymflöde	270 m ³ /h
Tillhörande undertryck	280 mbar
Filteryta	6000 cm ²
Mått	530 x 400 x 560 mm utan MAX-hållare 530 x 400 x 620 mm med MAX-hållare (utan slangkrok)
Vikt (utan tillbehör)	15,6 kg utan MAX-hållare 16,8 kg med MAX-hållare
Diameter sugstutsanslutning	Ø 66/58 mm

2.4 Uppgifter om bullernivå

Sugar i "M"-klassen är testade enligt BGIA "H" testrapport i enlighet med GS-BIA-M02 (07/02), DIN EN 60335-2-69 (11/04) bilaga AA, DIN 60335-2-69/A1 (11/05).

Mättytor-ljudtrycksnivå:	69 dB (A)
Förutsättningar i omgivningen:	< 40 °C

Bullervärdena uppmättes enligt EN 60704-1 i fritt fält på ett avstånd av 1,5 m från apparatytan.

2.5 Leveransinnehåll

Dammsugare S 35 M komplett med:

- 2 veckfilter-kassetter, polyester nanobeläggning
- 1 PE-tömnings- och kasseringspåse 25/35l
- 4 m sugslang, inner-Ø 27 mm antistatisk
- 1 Bruksanvisning
- 1 MAX-hållare

2.6 Produktbeskrivning

Sugen S 35 M används som torr- eller våtsug.

Sug utan filterpåse vid våtsugning. Filterkassetterna är lämpliga till våtsugning.

2.6.1 Före användningen

- Se efter om allt finns med vid uppackningen och om det finns transportskador.
- Före användningen ska användarna förse med information, anvisningar och utbildningar som handlar om sugens användning och substanserna som den ska användas till, inklusive hur det uppsamlade materialet tas om hand på ett säkert sätt.

Läs igenom bruksanvisningen noga före idrifttagningen. Där finns viktig information om manövrering, säkerhet samt underhåll och skötsel. Förvara bruksanvisningen på lämpligt ställe och överlämna den till den nya ägaren vid försäljning.

2.7 Säkerhetsanordningar



Risk

Dessa anordningar är nödvändiga för säker aggregatdrift och får inte tas bort eller göras överksamma.

- Alla rörliga maskindelar som drivs med elmotorer är täckta med fastsittande, säkert monterade skyddskåpor och kan bara tas bort med verktyg.
- Testen enligt EN 60335-1 och EN 60335-2-69 visade att de säkerhetstekniska kraven med avseende på elsäkerheten är uppfyllda även vid uppsugning av en vatten-luft blandning.
- Sugaggregatet är lämpligt för högre krav vid industriell användning. Enligt EN 60335-1 och EN 60335-2-69.

2.8 Avsedd användning



Risk

Brännbara eller explosiva lösningsmedel, vätskor som bensin, olja, alkohol, förtunning eller produkter som är varmare än 60 °C får principiellt inte sugas upp. Annars föreligger explosions- och brandrisk!

Sugar i M-klassen passar till upp- eller ut/ur-sugning av torrt damm som inte är brännbart, vätskor som inte är brännbara, trädamm och farligt damm med AGV:n >0,1mg/m³.

En annan användning än vad som beskrivs ovan är inte tillåten. Tillverkaren fransäger sig allt ansvar för skador som kan härledas till sådan avvikande användning.

Följ de riktlinjer för användning, service och underhåll som lämnas av Mafell med avseende på korrekt användning.

Aggregatet är inte heller ämnat för drift utomhus vid regn, eller i utrymmen där det finns explosionsrisk.

Damsugaren S 35 M får bara användas, prepareras och underhållas av personer som känner till apparaten och som informerats om riskerna. Installationsarbeten måste utföras av MAFELL-generalagenter eller MAFELL-kundtjänst.

De säkerhetsbestämmelser samt övriga, allmänt gällande, säkerhetstekniska och arbetsmedicinska riktlinjer som finns i varje enskilt användarland skall följas.

2.9 Kvarvarande risker



Risk

Vid avsedd användning och trots att säkerhetsföreskrifter följs finns på grund av användningsändamålet orsakade restrisker vilka kan leda till hälsofarliga följder.

- Beröring av spänningsförande delar när kåpan är öppen och nätkontakten inte är utdragen.
- Damm-emission vid längre användning med skadat veckfilter.
- Det är inte uteslutet att damm andas in när en filterpåse byts eller när behållaren töms (andningsskydd).
- Tillverkaren ansvarar inte för skador som beror på egenmäktiga förändringar på apparaten.

3 Säkerhetsanvisningar



Risk

Beakta alltid följande säkerhetshänvisningar och de säkerhetsbestämmelser som gäller i repsektive användarland!

Läs även säkerhetsanvisningarna i det bifogade häftet "Säkerhetsanvisningar".



Observera

Uppsugning av antändningskällor måste ovillkorligen undvikas för att undvika explosioner.



Observera:

Stoftavskiljaren/damsugaren ska tömmas efter arbetet, senast vid arbetsskiftets slut.

- Spänningen på aggregatets typskylt måste överensstämma med nätspänningen.
- Eluttaget måste vara säkrat över en vanlig säkring med lämplig styrka (16 A).
- Använd inte aggregatet inklusive tillbehöret när:
 - det finns tydliga skador (sprickor/brott) på aggregatet,

- elsladden är defekt, när det finns sprickor i den eller om den visar tecken på att vara gammal,
- osynlig defekt kan misstänkas (efter ett fall).
- Använd inga skadade förlängningssladdar.
- Rikta inte munstycke, slang eller rör mot människor eller djur.
- Vid sugning i trappor krävs det extra försiktighet. Tänk på stabiliteten.
- Eluttaget på aggregatet får bara användas till de ändamål som anges i bruksanvisningen.
- Arbeta aldrig utan de skyddsanordningar som föreskrivs för aktuellt arbetsförlopp och ändra inget på aggregatet som kan påverka säkerheten.
- När aggregatet används utomhus rekommenderas en jordfelsbrytare.
- Skadad kabel eller kontakt måste omgående bytas ut. För att undvika säkerhetsrisker får bytet endast utföras av MAFELL eller av en auktoriserad MAFELL-kundtjänstverkstad.
- Barn och ungdomar får inte hantera det här aggregatet. Detta gäller dock inte ungdomar som arbetar under uppsikt av fackman inom ramen för sin utbildning.
- Stäng av sugen före varje underhåll och efter varje användning och dra ur nätkontakten.
- Kontrollera att sugslangarna sitter fast ordentligt och inte är skadade före varje arbete.
- Ta inte ut kontakten ur eluttaget genom att dra i kabeln.
- Dra ut elkontakten innan rengöring eller tömning utförs och störningar åtgärdas.
- Var noga med att kabeln är skyddad mot olja och värme och inte skadas på grund av att den körs över, kläms eller blir för spänd eller liknande.
- Tag hänsyn till influenser i omgivningen. Utsätt inte aggregatet för regn och undvik att arbeta i närheten av brännbara vätskor eller gaser.
- Förvara aggregatet på torra, låsta platser utom räckhåll för barn.
- Regelbunden rengöring av aggregatet är en viktig säkerhetsfaktor. Dra ur elkontakten innan dessa arbeten påbörjas.
- Aggregatet ska placeras på ett jämnt underlag och då på sådant sätt att det vare sig kan välta eller rulla iväg (spärta styrrullar).
- Den renade luften får bara återföras till sådana arbetsrum som den sugts upp i; d.v.s., elverkyttet och sugaggregatet får bara användas i samma arbetsrum.
- Stäng av direkt när skum eller vatten tränger ut. Töm behållare och ev. veckfilter.
- Syra, aceton och lösningsmedel kan fräta på aggregatdelar.
- Lämna inte aggregatet utan uppsikt. Dra ut elkontakten vid längre arbetsuppehåll.
- När aggregatets anslutningskabel skadas måste den bytas ut mot en speciell kabel som finns hos tillverkaren eller hans kundtjänst.
- Låt bara fackmän, t.ex. kundtjänst, utföra reparationen. Aggregat som inte är korrekt reparerade utsätter användaren för fara.
- Använd bara MAFELL-reserv-, tillbehörs- och specialtillbehördelar. I annat fall föreligger inga anspråk på garantiåtaganden och inget ansvar från tillverkarens sida.

4 Förbereda/ställa in

4.1 Hopsättning

- Var noga med att behållarens båda spärranordningar sitter ordentligt fast i urtagen på motorkåpan.
- Sätt sugsslangens stuts över sugöppningen på behållaren och vrid den tills slangstutsen hakar fast.

4.2 Nätanslutning

Dammsugaren S 35 M är skyddsjordad enligt klass I och får därför bara anslutas till eluttag med skyddsjord.

Före idrifttagningen måste det kontrolleras att nätspänningen överensstämmer med driftspänningen som anges på aggregatets kapacitetsskylt.

4.3 Byta veckfilter-kasset

- Skaka ur veckfilter-kassetterna före filterbytet.
- Använd ett mynt eller liknande och vrid låset 7 (bild 1) på staget 9 motsols i 90° och tryck staget 9 bakåt.
- Fäll upp kåpan och ta ut filterkassetten 5 (bild 5) uppåt.

- Förslut de urtagna veckfilter-kassetterna direkt i en dammtät plastpåse och kassera på rätt sätt.
- Sätt in de nya filterkassetterna och var noga med att filtren hamnar rätt och sitter ordentligt på plats.
- Fäll ner kåpan och återställ staget 9 (bild 1) till utgångsläget genom att trycka lätt på det. Aggregatet är åter stängt.
- Förslut PE-tömnings- och kasseringspåsen försiktigt med det medföljande förslutningsbandet.
- Dra försiktigt bort flänsen från sugstutsen och förslut.
- Ta försiktigt ut PE-tömnings- och kasseringspåsen ur behållaren.
- Kassera det uppsugna materialet enligt de lagstadgade bestämmelserna.

4.3.1 Byta motorskyddsfiltret

Bredvid veckfilter-kassetterna befinner sig motorskyddsfiltren 6 (bild 2). När de är rejält smutsiga ska de tvättas ur och sättas tillbaka när de är torra. Skadade motorskyddsfilter måste bytas ut.

4.4 Byta filterpåsen



Risk

Det här aggregatet kan innehålla hälsofarligt damm. Tömnings- och servicearbeten inklusive omhändertagningen av dammbehållaren får bara utföras med motsvarande skyddsutrustning.

När kontrollindikeringen blinkar under användningen och det dessutom hörs en signal måste filterpåsen bytas.

4.4.1 Byta fiberduks-filterpåse

- Stäng av apparaten för att byta fiberduks-filterpåsen.
- Dra ut sugkontakten.
- Öppna spärrlåsen 10 (bild 1).
- Lyft av sugöverdelen från behållaren 12 (bild 4).
- Dra försiktigt filterpåsen från sugstutsen.
- Förslut filterpåsens fläns genom att fälla ned locket.

4.4.2 Byta PE-tömnings- och kasseringspåse

- PE-tömnings- och kasseringspåse: starta sug, skaka ur veckfilterkassetter. Stäng av sug.
- Ta på munskydd.
- Ta bort sugslang, förslut sugstuts med locket 14 (bild 6).
- Öppna sido-lås, ta av överdel. Innan överdelen ställs ner ska den startas på reglageposition >IR<, så att ev. nedfallande, svävande partiklar sugts upp.

4.5 Kassera filterpåse

Kassera filterpåsen i en tät påse enligt de bestämmelser som gäller för kasseringen av sådant avfall.

- Filterpåsen av fiberduk, fylld med vanlig hushållssmuts, slängs i de normala hushållssoporna.
- PE-tömnings- och kasseringspåsen, fylld med riskavfall: Fråga hur du ska göra hos ansvarig avdelning hos din kommun.

4.6 Sätta in filterpåse

4.6.1 Sätta in fiberduks-filterpåse

- Skjut flänsen helt över sugöppningen.



Använda vridreglaget

- Vrid den röda vridomkopplaren* invändigt till CLOSE ända till anslaget till markeringen ▲ .



- Sätt överdelen på behållaren och stäng sido-låsen.

4.6.2 Sätta in PE-tömnings- och kasseringspåse



Bara klass M och HEPA-sugarna med specialbehållare och vridreglage i sugöppningen av typ S 35 M och S 35 HEPA är lämpliga för användningen av PE-tömnings- och kasseringspåsar.



Använda vridreglaget

- Vrid den röda vridomkopplaren* invändigt till OPEN ända till anslaget till markeringen ▲ .

- Skjut flänsen helt över sugstutsen och lägg övre påsöppningen över behållarens kant

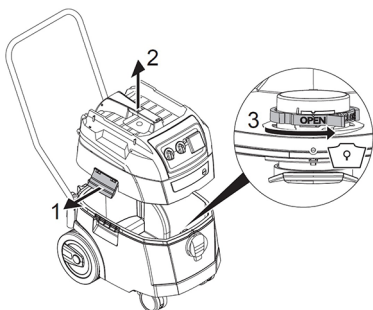

- Sätt överdelen på behållaren och stäng sido-låsen.

4.7 Tömma behållare



Bara tillåtet för damm med AGV > 1mg/m³

Stäng av sug, dra ur nätkontakt.

- Öppna lås.
- Ta bort lock och sugslang från behållaren.
- Töm behållare.

5 Användning



Risk

Elverktyget måste vara avstängt när det ansluts. Det finns alltid ström i eluttaget när kontakten sitter i, oberoende av i vilket läge reglaget står. I positionen "0" kan uttaget användas som förlängningssladd (t. ex. för lampa). Anslutningsvärde: Sug och anslutet aggregat max. 16 A.

5.1 Till- och frånkoppling

Reglagelägen 1 (bild 1)

- Sätt in kontakt i eluttag
- >0< = Sug avstängd
- >I< = Sug startad utan skakfunktion
- >IR< = Sug startad med autom. skakfunktion
- >AR< = Sug startad med autom. skakfunktion
Sugen startar automatiskt först när verktyget tillkopplas.
När verktyget kopplats bort fortsätter sugen arbeta under ca 10 sek. Detta förhindrar att det blir kvar en restmängd i slangen.
- Ställ sug på reglageposition >0<.
- Dra ur nätkontakt när det är klart.
- Fixera sugröret genom att sticka in det i tillbehörsfacket* på behållarens bakvägg. Det är avsett för förvaring.
- Slangändarna kan sättas ihop så att inga smutspartiklar kommer ut.



Förvalsreglage för lägsta volymflöde-signal (tuta och lampa) hos sugare i "M"-klassen.

I läget >AR< och >IR< utförs följande inställningar, baserat på slangdiametern:

Invärdig slangdiameter	Volymflöde
Ø 49 mm	70 m ³ /h
Ø 35 mm	70 m ³ /h
Ø 27 mm	40 m ³ /h
Ø 21 mm	20 m ³ /h
Vid Ø 27 mm och Ø 21 mm reduceras varvtalet.	

Sugen S 35 M är utrustad med en elektronisk sugkraftsreglering. Med vridknappen 2 kan sugkapaciteten anpassas efter sugmaterialet.

- Stick in sugens nätkontakt i eluttaget.
- För normal användning utan skakfunktion ställs reglaget på "I", för normal användning med skakfunktion på "IR" eller för standby-användning på "AR".
 - ✓ Sugan är redo att suga.
- Ställ reglaget på "O" efter sugningen.
 - ✓ Sugan är avstängd.
- Dra ut sugens nätkontakt ur eluttaget.
- Ta undan nätkabeln.
- Ta bort elverktyg.

Eluttaget 4 är avsett för anslutning av ett elverktyg (IR/AR-drift).

För att undvika alltför höga startströmstoppar är sugaggregatet utrustat med en startströmsbegränsning (mjukstart).

5.1.1 Permanent filterrengöring

Sugen är utrustad med en elektromagnetisk filterrengöring som kan användas för att skaka bort vidhäftande damm från veckfilterkassetterna. Veckfilterkassetterna rengörs omväxlande, efter varandra, så att kontinuerligt arbete är garanterat.



- Filtren nivåövervakas ständigt genom tryckskillnadsmätning, för en absolut exakt,

behovsreglerad filterrengöring under användningen.

- Detta garanterar konstant hög luftström under användningen, även när det gäller kritiska dammtyper.

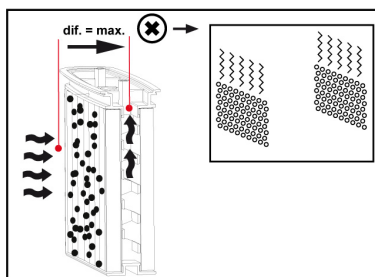
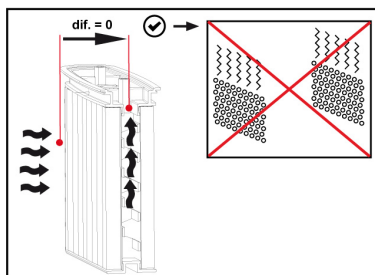

5.2 Tips och information

- När man suger torrt material måste veckfiltret 5 (bild 2) vara alldeles torrt.
- Vid våtsugning förhindrar den inbyggda sensorn att den maximala fyllhöjden i behållaren överskrids. Aggregatet suger inte mer när behållaren är fylld. Stäng av motorn. Dra ut kontakten till sugan och töm behållaren.
- Om sensorn löser ut när större vätskemängder sugas upp (mer än en fyllning av behållaren) så stäng av aggregatet och töm behållaren.
- Om volymströmsindikeringen 3 (bild 1) tänds vid återstarten kan det ha följande orsaker:
 - Behållare, filterpåse 8 (bild 4) full.
 - Sugslang tilltäppt.
 - Dammbildande apparats lufttvärsnitt för litet.

Följande ska göras när arbetena är avslutade - och framför allt när aggregatet inte ska användas på länge:

- Töm ut smuts och vätskor.
- Förvara sugslangen så att det inte uppstår böjda ställen.
- Rulla upp elkabeln ordentligt och skydda den mot skador.

6 Service och underhåll



Risk

Drag alltid ur nätkontakten vid alla servicearbeten.



Efter längre drifttid rekommenderar MAFELL att aggregatet lämnas till en auktoriserad MAFELL-kundtjänstverkstad för översyn.

Den måste förvaras torr och frostfritt.

Skulle aggregatet inte fungera, trots noggrant produktions- och kontrollförfarande, så skall reparationen utföras av auktoriserad kundservice för MAFELL-verktyg.



Risk

Använd endast MAFELL-tillbehör och reservdelar. Låt MAFELL kundservice byta ut konstruktionskomponenter vars utbyte ej beskrivits.

6.1 Underhåll

När användaren ska utföra underhåll måste sugen tas isär, rengöras och underhållas - om detta är möjligt utan att underhållspersonalen eller andra personer utsätts för risker.

Lämpliga försiktighetsåtgärder innefattar rengöring före isärtagning, vidta åtgärder för lokal, filtrerad

tvångsventilation, där sugen tas isär, rengöring av underhållsområdet och lämplig, personlig skyddsutrustning.

Hos maskiner i M-klassen ska utsidan rengöras genom dammsugning och avtorkning eller behandlas med tätningsmedel, innan de tas bort från det farliga området.

Alla maskindelar måste betraktas som nedsmutsade när de tas bort från det farliga området och lämpliga åtgärder måste vidtas för att undvika dammspridning.

Sådana föremål måste kasseras i täta påsar enligt de bestämmelser som gäller för kasseringen av sådant avfall.

Tillvägagångssättet som ska användas när skydd till områden som inte är dammtäta ska tas bort för rengöring ska också anges i bruksanvisningen.

6.2 Service

Om sugens sugförmåga försämras och den inte heller ökar efter filterrengöring 5 (bild 2) när filterpåsen 8 (bild 4) bytts så måste veckfilter-kassetterna 5 (bild 2) bytas ut.

I regel räcker det att rengöra veckfilter-kassetterna 5 då och då med en mjuk borste och vatten. Låt torka innan de sätts tillbaka så att inte dammet sitter kvar på det fuktiga filtret.

För att undvika kraftig nedsmutsning av behållare och filter ska torrt sugmaterial tas bort från behållaren innan våtsugning sker. Torrsugning endast med helt torrt aggregat. Rengör inte behållare och tillbehör med repande, vanligt rengöringsmedel.

Rengör vattensensorerna 13 (bild 3) regelbundet och undersök om det finns eventuella skador.

7 Åtgärdande av störning



Risk

Felsökning efter orsak till föreliggande störning och åtgärdande av denna kräver alltid största uppmärksamhet och försiktighet. Drag först ur kontakten!

Nedan återfinns några störningar samt orsaken till felen. Vid fortsatta störningar kontaktas inköpsstället eller MAFELL-kundservice direkt.

Störning	Orsak	Åtgärd
Sugeffekten avtar	Filter smutsigt	Rengör.
	Fiberduksfilter fullt	Byt.
	Behållare full	Töm.
	Munstycke, rör eller slang tilltäppt	Rengör.
Sug startar inte	Nätkontakt i eluttag?	
	Ingen nätspänning?	
	Nätkabel ok?	
	Lock korrekt stängt?	
	Vattensensor avstängd?	
	Sug i standby-läge"AR"?	Ställ på "I" eller "IR"
Sug startar inte i >AR< läge när verktyget tillkopplas	Sitter verktygets nätkontakt i apparatuttaget?	Stick in nätkontakten i dammsugaruttaget
PE-tömnings- och kasseringspåse sugas fast i filtren	Felaktig vridreglage-position	Kontrollera/ändra vridomkopplares position
Sugar i M- eller H-klass: damm i behållaren när fiberduksfilter används	Felaktig vridreglage-position	Kontrollera/ändra vridomkopplares position
Fyllindikeringen tänds	Filter igensatt	Sätt i fleece-filterpåsen Rengör filter eller byt
	Sugslangen igensatt	Avlägsna sugmaterial från slangen
	Behållare full	Töm behållare

8 Extra tillbehör

- Filterpåse-sats 5 st. (25 l-fiberduk)	Best.nr. 093719
- Sats med avfallspåsar 5 st. (25-l-PE)	Best.nr. 093721
- 1 par veckfilter-kassett (cellulosa, glasfiberduk, polyester)	Best.nr. 093739
- 1 par veckfilter-kassett (polyester nanobeläggning)	Best.nr. 093720
- 1 par veckfilter-kassett (polyesterduk)	Best.nr. 093674
- 4 m sugslang LW27 maskinanslutning Ø 35 mm antistatisk	Best.nr. 093684
- 5 m sugslang LW35 maskinanslutning Ø 35 mm antistatisk	Best.nr. 093681
- 5 m sugslang maskinanslutning Ø 49 mm statisk	Best.nr. 093730
- Handsugset	Best.nr. 093718
- Reduceringsadapter Ø 58 / 35	Best.nr. 203602

9 Explosionsritning och reservdelslista

Information om reservdelar hittar du på vår hemsida: www.mafell.com

Indholdsfortegnelse

1	Forklaring af tegn	96
2	Produktinformationer	96
2.1	Producentinformationer	96
2.2	Mærkning af tør- og vådsugeren	96
2.3	Tekniske data	97
2.4	Informationer vedr. støj	97
2.5	Leveringsomfang	97
2.6	Tør- og vådsuger	97
2.7	Sikkerhedsanordninger	97
2.8	Hensigtsmæssig brug	98
2.9	Resterende risici	98
3	Sikkerhedshenvisninger	98
4	Klargøring / justering	99
4.1	Samling	99
4.2	Nettilslutning	99
4.3	Skift af foldefilter-kassette	99
4.4	Skift af filterposer	100
4.5	Bortskaffelse af filterpose	100
4.6	Isætning af filterpose	100
4.7	Tømning af beholder	101
5	Drift	101
5.1	Til- og frakobling	101
5.2	Tips og henvisninger	102
6	Vedligeholdelse og reparation	103
6.1	Vedligeholdelse	103
6.2	Istandsættelse	103
7	Afhjælpning af driftsforstyrrelser	104
8	Specialudstyr	105
9	Eksploderet tegning og reservedelsliste	105

1 Forklaring af tegn



Dette symbol findes de steder, hvor der findes sikkerhedshenvisninger.

Fare for alvorlige kvæstelser ved tilsidesættelse af henvisningerne.



Dette symbol kendetegner en mulig skadelig situation.

Hvis denne ikke undgås, er der fare for, at produktet eller genstande i nærheden beskadiges.



Dette symbol kendetegner brugertips og andre nyttige informationer.

2 Produktinformationer

til udsugningsapparater S 35 M med art.nr. 91C401, 91C420, 91C421

2.1 Producentinformationer

MAFELL AG, Beffendorfer Straße 4, D-78727 Oberndorf / Neckar, telefon +49 (0)7423/812-0, fax +49 (0)7423/812-218, e-mail mafell@mafell.de

2.2 Mærkning af tør- og vådsugereren

Alle oplysninger, der kræves for at kunne identificere apparatet, findes på typeskiltet, der er anbragt på motorhuset.



CE-kendetegn til dokumentation for overensstemmelse med de grundlæggende sikkerheds- og sundhedskrav, i henhold til maskindirektivets bilag I.



Kun for EU lande

Elektrisk værktøj må ikke smides ud sammen med det almindelige husholdningsaffald!

I henhold til det europæiske direktiv 2002/96/EF om bortskaffelse af elektrisk eller elektronisk udstyr, skal kasseret udstyr samles, deponeres og genbruges i henhold til gældende regler.



Læs driftsvejledningen for at erfare mere om, hvordan kvæstelsesrisikoen forringes.



Advarsel: Dette apparat indeholder sundhedsfarligt støv. Tømning og vedligeholdelse inkl. fjernelse af støvposen må kun foretages af sagkyndigt personale, der bruger egnet, personligt beskyttelsesudstyr. Vent med at tænde, til hele filtersystemet er installeret, og volumenstrømkontrollens funktion er blevet kontrolleret.

2.3 Tekniske data

Driftsform	Konstant drift
Spænding, frekvens	220-240 V~, 50/60 Hz
Optagen effekt (normalbelastning)	1200 maks. 1400 W
Strøm under normal last	6,0 A
Nominal volumenstrøm	270 m ³ /h
Tilhørende undertryk	280 mbar
Filterflade	6000 cm ²
Mål	530 x 400 x 560 mm uden MAX-holder 530 x 400 x 620 mm med MAX-holder (uden slangekrog)
Vægt (uden tilbehør)	15,6 kg uden MAX-holder 16,8 kg med MAX-holder
Diameter udsugningsstudtilslutning	Ø 66 / 58 mm

2.4 Informationer vedr. støj

Sugerne fra klasse "M" er kontrolleret iht. BGIA "H" prøveattest iht. GS-BIA-M02 (07/02), DIN EN 60335-2-69 (11/04) tillæg AA, DIN 60335-2-69/A1 (11/05).

Måleflade-lydtrykniveau:	69 dB (A)
Omgivelsesbetingelser:	< 40 °C

Støjværdierne er blevet målt iht. EN 60704-1 i et frit areal i en afstand på 1,5 m fra apparatets overflade.

2.5 Leveringsomfang

Udsugningsapparat S 35 M komplet med:

- 2 foldefilter-kassetter, polyester nanobelagt
- 1 PE tømme-bortskaffelsespose 25/35l
- 4 m udsugningsslange, indvendig Ø 27 mm antistatisk
- 1 driftsvejledning
- 1 MAX-holder

2.6 Tør- og vådsuger

Udsugningsapparatet S 35 M er beregnet til at blive brugt som tørre- og vådsuger.

Vådsugning skal gennemføres uden filterpose. Filterkassetterne er egnet til vådsugning.

2.6.1 Før brug

- Kontroller produktet for mangler og transportskader under udpakningen.
- Før brug bør brugerne forsynes med informationer, instruktioner og kurser vedr. brug af sugeren og substanserne, som sugeren er beregnet til at opsuge, inkl. en sikker fremgangsmåde mht. bortskaffelse af det opsugede materiale.

Læs betjeningsvejledningen omhyggeligt igennem, før sugeren tages i brug. Den indeholder vigtige henvisninger mht. betjening, sikkerhed samt vedligeholdelse og pleje. Opbevar betjeningsvejledningen omhyggeligt og giv den videre til en ny ejer, hvis produktet sælges.

2.7 Sikkerhedsanordninger



Fare

Disse anordninger kræves for at opnå en sikker drift af apparatet og må hverken fjernes eller gøres uvirksomme.

- Alle bevægelige maskindele, der drives af elektromotorer, er beskyttet af faststående

beskyttelsesanordninger, der er fastgjort sikkert og som kun kan fjernes med værktøj.

- Resultatet af kontrollen iht. EN 60335-1 og EN 60335-2-69 var, at de sikkerhedstekniske krav mht. den elektriske sikkerhed også er opfyldt, hvis der opses en vand-luft-blanding.
- Udsugningsapparatet er egnet til at opfylde øgede erhvervsmæssige krav. Iht. EN 60335-1 og EN 60335-2-69.

2.8 Hensigtsmæssig brug



Fare

Generelt må der ikke opses brændbare eller eksplosive opløsningsmidler, væsker som f.eks. benzin, olie, alkohol, fortynding hhv. gods, der er varmere end 60 °C. Ellers er der fare for eksplosion og brand!

Sugere fra klasse M er egnet til at udsuge tørt, ikke brændbart støv, ikke brændbare væsker, træstøv og farligt støv med AGWs >0,1 mg/m³.

Brug, som er i strid mod ovennævnte, er ikke tilladt. For en beskadigelse, som resulterer af sådan brug, er producenten ikke ansvarlig.

Det beregnede anvendelsesområde omfatter også en overholdelse af de af Mafell foreskrevne drifts-, vedligeholdelses- og istandsættelsesbetingelser.

Dette apparat er heller ikke egnet til brug udendørs, når det regner, eller i eksplosionsfarlig atmosfære.

Udsugningsapparatet S 35 M må kun bruges, klargøres og vedligeholdes af personer, der er fortrolige med apparatet og informeret om farerne. Istandsættelsesarbejde skal gennemføres af MAFELL kontraktforhandlere hhv. MAFELL kundeserviceværksteder.

De gældende sikkerhedsbestemmelser i det enkelte brugerland samt generelt anerkendte sikkerhedstekniske og arbejdsmedicinske regler skal overholdes.

2.9 Resterende risici



Fare

Selv om produktet bruges korrekt, og sikkerhedsbestemmelserne overholdes, er anvendelsesmåden forbundet med tilbageværende risici, der kan være en sundhedsrisiko.

- Berøring af spændingsførende dele, hvis huset er åbent og netstikket ikke er trukket ud.
- Emission af støv ved længerevarende drift med beskadiget foldefilter.
- Når en filterpose skiftes eller beholderen tømmes kan indånding af støv ikke udelukkes (åndeværn).
- Producenten fraskriver sig ansvaret for skader, der opstår som følge af ændringer, der foretages på apparatet på eget initiativ.

3 Sikkerhedshenvisninger



Fare

Tag altid hensyn til de efterfølgende sikkerhedshenvisninger og de gældende sikkerhedsbestemmelser i landet!

Læs også sikkerhedshenvisninger i det vedlagte hæfte "Sikkerhedshenvisninger".



Bemærk

Opsug aldrig fra tændingskilder, da det kan medføre eksplosioner.



Bemærk:

Støvseparatoren/støvsugeren skal altid tømmes efter endt arbejde/skifteholdsarbejde.

- Spændingen på apparatets typeskilt skal stemme overens med netspændingen.
- Stikdåsen skal være sikret med en husholdningssikring med egnet strømstyrke (16 A).
- Apparater inkl. tilbehør må ikke tages i brug, hvis:
 - apparatet har tydelige skader (revner/brud),
 - netttilslutningsledningen er defekt eller har revner eller tegn på ældning,

- der er mistanke om en usynlig defekt (efter et styrt).
- Brug ikke beskadigede forlængerledninger.
- Ret ikke dyse, slange eller rør mod mennesker eller dyr.
- Vær særlig forsigtig, når der suges på trapper. Sørg for at stå sikkert.
- Stikdåsen på apparatet må kun bruges til de formål, der er fastlagt i brugsanvisningen.
- Du må aldrig arbejde med apparatet uden de foreskrevne beskyttelsesanordninger og du må ikke ændre sikkerhedsrelevante ting ved apparatet.
- Ved udendørs brug af apparatet anbefales det at anvende et fejlstrømrørelæ.
- Beskadigede ledninger og stik skal udskiftes med det samme. Udskiftningen må kun gennemføres af MAFELL eller på et autoriseret MAFELL-kundeserviceværksted for at undgå sikkerhedsfarer.
- Børn og unge må ikke betjene apparatet. Dette gælder ikke for unge i sammenhæng med en uddannelse, under opsyn af fagpersonale.
- Sluk apparatet, før vedligeholdelsesarbejde udføres, og når du er færdig med at bruge apparatet, og træk netstikket ud.
- Kontroller altid før arbejdet, at sugeslangerne er fastgjort sikkert og ikke er beskadiget.
- Træk ikke stikket ud af stikdåsen vha. kablet.
- Træk netstikket ud før rengøring, tømning og afhjælpning af fejl.
- Sørg for, at kablet er beskyttet mod olie og varme og at det ikke køres over, klemmes, trækkes i stykker eller lignende, hvorved det ødelægges.
- Tag højde for omgivelserne udefra. Udsæt ikke apparatet for regn og undgå arbejde i nærheden af brændbare væsker eller gasser.
- Opbevar apparatet et tørt, aflåst sted uden for børns rækkevidde.
- Den regelmæssige rengøring af apparatet er en vigtig sikkerhedsfaktor. Træk netstikket ud, før dette arbejde påbegyndes.
- Apparatet skal opstilles på et lige underlag, så det hverken kan vælte eller rulle væk (styrruller låses).
- Den rensede luft må kun ledes tilbage til sådanne arbejdsrum, hvor den kom fra; dvs. el-værktøjet og

udsugningsapparatet må kun køre i det samme arbejdsrum.

- Sluk straks for apparatet, hvis skum eller vand trænger ud. Tøm beholder og evt. foldefilter.
- Syre, acetone og opløsningsmiddel kan ætse apparatets dele.
- Hold altid øje med apparatet. Træk netstikket ud, før længere arbejdsafbrudelser indtages.
- Beskadiges apparatets tilslutningsledning, skal den erstattes af en særlig tilslutningsledning, der fås hos fabrikanten eller dens kundeservice.
- Lad altid reparationer udføre af fagfolk (f.eks. kundeservice). Ikke korrekt udførte apparater udgør en fare for brugeren.
- Brug kun originale reserve-, tilbehørs- og specialtilbehørsdele fra MAFELL. I modsat fald ydes ingen garanti og producenten hæfter ikke for produktet.

4 Klargøring / justering

4.1 Samling

- Sørg for, at beholderens to stoplåse falder sikkert ind i udsparingerne på motorhjelm.
- Stik udsugningsslangestudsens hen over beholderens sugeåbning og drej den, til slangestudsens falder i hak.

4.2 Netttilslutning

Udsugningsapparatet S 35 M er beskyttelsesjordet iht. klasse I og må derfor kun tilsluttes til stikdåser med jordledning.

Før igangsætning sørges for at el-spændingen stemmer overens med den værdi, der nævnes på apparatets skilt.

4.3 Skift af foldefilter-kassette

- Ryst foldefilterkassetterne før filterskiftet.
- Drej låsen 7 (Fig. 1) på riglen 9 90° til venstre og tryk riglen 9 bagud med en mønt eller en lignende genstand.
- Klap hæften op og tag filterkassetten 5 (Fig. 5) ud opadtil.

- De udtagede foldefilterkassetter lukkes straks i en støvtæt plastikpose og bortskaffes iht. gældende regler.
- Sæt de nye filterkassetter i og kontroller, at filtrene sidder korrekt og fast.
- Klap hjelmen ned og bring den i udgangsposition ved at trykke let på riglen 9 (Fig. 1). Apparatet er lukket igen.
- Luk PE-tømme- og bortskaffelsesposen forsigtigt med det vedlagte lukkebånd.
- Træk forsigtigt flangen fra udsugningsstudsens og luk den.
- Tag PE-tømme- og bortskaffelsesposen forsigtigt ud af posen.
- Bortskaf det opsugede materiale iht. gældende lovbestemmelser.

4.3.1 Skift af motorbeskyttelsesfilter

Ved siden af foldefilter-kassetterne findes motorbeskyttelsesfiltrene 6 (Fig. 2). Er de meget snavset, vaskes de ud og tørres, før de sættes i igen. Beskadigede motorbeskyttelsesfiltre skal erstattes.

4.4 Skift af filterposer



Fare

Dette apparat kan indeholde sundhedsskadeligt støv. Tømnings- og vedligeholdelsesprocesser inkl. afhjælpning af støvsamlebeholderne må kun gennemføres med tilsvarende beskyttelsesudstyr.

Blinker kontrollampen under driften, og der desuden høres et akustisk signal, skal filterposen skiftes.

4.4.1 Skift af filtfilterpose

- Sluk for apparatet, før filtfilterposen skiftes.
- Træk sugerens stik ud.
- Åbn stoplåsene 10 (Fig. 1).
- Tag sugerens overdelen ud af beholderen 12 (Fig. 4).
- Træk filterposen forsigtigt af udsugningsstudsens.
- Luk flangen på filterposen ved at klappe dækslet om.

4.4.2 Skift af PE-tømme- og bortskaffelsespose

- PE-tømme- og bortskaffelsespose: Tænd for sugerens og ryst foldefilterkassetterne. Sluk for sugerens.
- Tag mundbeskyttelse på.
- Fjern sugeslangen og luk udsugningsstudsens med låg 14 (Fig. 6).
- Åbn låsene i siden og tag overdelen af. Stil overdelen på kontaktposition >IR<, før den stilles fra, så evt. nedfaldende svævestøv udsuges.

4.5 Bortskaffelse af filterpose

Bortskaf filterposen i en uigennemsigtig pose i overensstemmelse med de gældende bestemmelser, der gælder for bortskaffelse af sådant affald.

- Filtfilterposer, der er fyldt med normal husholdningsnavs, smides ud sammen med det almindelige husholdningsaffald.
- PE-tømme- og bortskaffelsesposer, der er fyldt med specialaffald: Spørg de lokale myndigheder eller det ansvarlige sted, hvis du er i tvivl.

4.6 Isætning af filterpose

4.6.1 Isætning af filtfilterpose

- Skub flangen helt hen over udsugningsåbningen.



Betjening af drejeskubberen

- Drej den røde drejeskubber* indvendigt på CLOSE helt hen på markeringen ▲.



- Stil overdelen på beholderen og luk den med låsene i siden.

4.6.2 Isætning af PE-tømme- og bortscaffelsespose og 5 Drift



Kun sugere fra klasse M og HEPA med specialbeholder og drejeskubber i udsugningsåbningen af typerne S 35 M og S 35 HEPA er egnet til brug af PE-tømme- og bortscaffelsesposer.



Betjening af drejeskubberen

- Drej den røde drejeskubber* indvendigt på OPEN helt hen på markeringen ▲ .
- Skub flangen helt hen over udsugningsstudsene og læg den øverste poseåbning hen over beholderens kant.

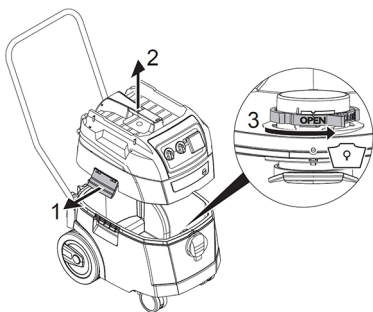

- Stil overdelen på beholderen og luk den med låsene i siden.

4.7 Tømning af beholder



Kun tilladt til støv med AGW's > 1mg/m³

Sluk for sugeren og træk netstikket ud.

- Åbn låsene.
- Tag låg og sugeslange af beholderen.
- Vip beholderen.



Fare

El-værktøj skal være slukket, når det tilsluttes. Stikdåsen er - uafhængigt af kontaktens position - altid under spænding, når et stik er sat i. I kontaktposition "0" kan stikdåsen bruges som forlængerledning (f.eks. til lampe). Tilslutningsværdi: Suger og tilsluttet apparat maks. 16 A.

5.1 Til- og frakobling

Kontaktstillinger 1 (Fig. 1)

- Sæt stik i stikdåse
 - >0< = Suger slukket
 - >I< = Suger tændt uden vibrationsfunktion
 - >IR< = Suger tændt med automatisk vibrationsfunktion
 - >AR< = Suger på standby med automatisk vibrationsfunktionSugeren tænder først automatisk, når der tændes for værktøjet. Når værktøjet er blevet slukket, kører sugeren endnu ca. 10 s, derved forhindres det, at rester bliver siddende i slangen.
- Stil sugeren på >0<.
- Træk netstikket ud.
- Sugerøret opbevares i tilbehørsdepotet* bag på beholderen.
- Slangeenderne kan stikkes sammen, så der ikke opstår snavspartikler.



Forvalgkontakt til mindstevolumenstrømsignal (horn og lampe) på sugere fra klasse "M".

I modus >AR< og >IR< foretages følgende indstilling afhængigt af slangens diameter:

Slangens indvendige diameter	Volumenstrøm
Ø 49 mm	70 m ³ /h
Ø 35 mm	70 m ³ /h
Ø 27 mm	40 m ³ /h
Ø 21 mm	20 m ³ /h
Ved Ø 27 mm og Ø 21 mm reduceres omdrejningstallet.	

Udsugningsapparatet S 35 M er udstyret med en elektronisk sugekraftregulering. Med drejeknappen 2 kan sugedydelsen tilpasses iht. det, der skal udsuges.

- Sæt sugerens netstik i stikdåsen.
- Stil kontakten til normal drift uden vibrationsfunktion på "I", til normal drift med vibrationsfunktion på "IR" eller til driftsberedskab på "AR".
 - ✓ Sugeren er klar til at opsuge.
- Stil kontakten på "O" efter opsugning.
 - ✓ Sugeren er slukket.
- Træk sugerens netstik ud af stikdåsen.
- Ryd netkablet op.
- Fjern el-værktøjet.

Stikdåsen 4 er beregnet til tilslutning af et el-værktøj (IR/ AR-drift).

For at undgå for høje indkoblingsstrømspidser er udsugningsapparatet udstyret med en startstrømsbegrænsning (blød start).

5.1.1 Permanent filterrensning

Sugeren er udstyret med en elektromagnetisk filterrens, hvormed fastsiddende støv rystes af foldefilterkassetterne. Foldefilterkassetterne renses en ad gangen, så kontinuerligt arbejde er sikret.



- Konstant niveauovervågning af filtrene vha. differencetrykmåling, for en absolut nøjagtig, behovsstyret filterrens under driften.
- Dette sikrer høj luftstrøm under driften, også ved kritiske støvtyper.

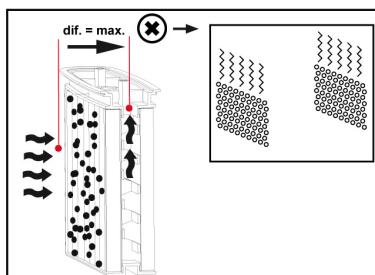
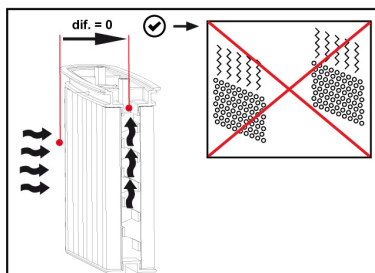

5.2 Tips og henvisninger

- Foldefilteret 5 (Fig. 2) skal være helt tørt, når tørt materiale opsuges.
- Under vådopsugning forhindrer den indbyggede sensor, at den maks. fyldehøjde overskrides i beholderen. Apparatet suger ikke mere, hvis beholderen er fuld. Sluk for motoren. Træk sugerens stik ud og tøm beholderen.
- Skulle sensoren reagere, mens store væskemængder (mere end en beholderfyldning) suges op, slukkes apparatet og beholderen tømmes.
- Lyservolumenstrømvisningen 3 (Fig. 1), når apparatet tændes igen, kan dette skyldes følgende:
 - Beholder, filterpose 8 (Fig. 4) fuld.
 - Udsugningsslange tilstoppet.
 - Støvsugerens luftværnsnit er for lille.

Når arbejdet er færdigt - især hvis du ikke skal bruge apparatet i længere tid - bør du:

- hælde snavs og væske ud.
- opbevare udsugningsslangen på en sådan måde, at knæksteder ikke opstår.
- oprulle netkablet ordentligt og beskytte det mod beskadigelser.

6 Vedligeholdelse og reparation



Fare

Afbryd strømmen til maskinen og fjern el-stikket, før vedligeholdelse påbegyndes.



Efter længere driftsvarighed anbefaler MAFELL at aflevere apparatet til et autoriseret MAFELL kundeserviceværksted til gennemsyn.

Opbevaringsstedet skal være tørt og fri for frost.

Skulle apparatet svigte trods omhyggelig produktions- og kontrolproces, skal reparationsarbejde udføres i et autoriseret servicecenter for MAFELL produkter.



Fare

Brug kun MAFELL tilbehør og reservedele. Dele, hvis udskiftning ikke er beskrevet, skal udskiftes i et MAFELL servicecenter.

6.1 Vedligeholdelse

Skal apparatet vedligeholdes af brugeren, skal det skilles ad, rengøres og vedligeholdes i det omfang, det er muligt, uden vedligeholdelsespersonalet og andre personer udsættes for fare.

Egnede sikkerhedsforanstaltninger omfatter rengøring før adskillelse, foranstaltninger vedr. lokal, filtreret

tvangsudluftning, hvor apparatet skilles ad, rengøring af vedligeholdelsesområdet og egnet, personligt beskyttelsesudstyr.

Ved maskiner fra klasse M støvsuges den udvendige side af maskinen og tørres af med en klud eller behandles med tætningsmiddel, før de fjernes fra det farlige område.

Alle maskindele skal betragtes som snavset, når de fjernes fra det farlige område, og egnede handlinger skal foretages for at undgå støvfordeling.

Sådanne genstande skal bortskaffes i uigennemtrængelige poser i overensstemmelse med de gyldige bestemmelser, der gælder for afhjælpning af sådant affald.

Processen, hvormed afdækninger af ikke støvtætte områder skal fjernes til rengøring, skal også angives i brugsanvisningen.

6.2 Istandsættelse

Fornings støvsugerens sugedydelse og øges sugedydelsen heller ikke mere, efter at filtrene 5 er blevet rensset (Fig. 2) efter udskiftning af filterposen 8 (Fig. 4), skal foldefilter-kassetterne 5 (Fig. 2) fornyes.

Normalt er det nok at rengøre foldefilter-kassetterne 5 med en blød børste og vand en gang imellem. De skal være tørre, før de sættes i igen, så støvet ikke bliver siddende i det fugtige filter.

For at undgå kraftig tilsmudsning af beholder og filter fjernes tørt, opsugt materiale fra beholderen, før det bliver vådt. Tørsugning må kun gennemføres, når apparatet er tørt. Rengør ikke beholder og tilbehør med kradsende, almindeligt rengøringsmiddel.

Rengør vandsensorerne 13 (Fig. 3) og kontroller disse for evt. beskadigelser med regelmæssige mellemrum.

7 Afhjælpning af driftsforstyrrelser



Fare

Årsagen til forstyrrelser og afhjælpning af disse kræver altid øget opmærksomhed. Træk netstikket ud forinden!

I det følgende ses en oversigt over hyppige driftsforstyrrelser og hvorfor de opstår. Opstår der andre driftsforstyrrelser, bedes du kontakte din forhandler eller direkte MAFELL-kundeservice.

Driftsforstyrrelse	Årsag	Afhjælpning
Foringelse af sugedydelse	Filter snavset	Renses.
	Filtfilter fuld	Skiftes.
	Beholder fuld	Tømmes.
	Dyse, rør eller slange tilstoppet	Renses.
Suger starter ikke	Netstik i stikdåse?	
	Net spændingsløs!?	
	Netkabel i orden?	
	Låg sat rigtigt på?	
	Vandsensor slukket?	
Suger i driftsberedskab "AR"?		Stilles på "I" eller "IR"
Suger går ikke i gang, når værktøj tændes i >AR< modus	Værktøjets netstik i apparatets stikdåse?	Sæt netstik i støvsugerens stikdåse
PE-tømme- og bortskaffelsespose suges hen til filteret	Position drejeskubber forkert	Drejeskubber på position kontrolleres/ændres
Suger fra klasse M eller H: ved isat filtfilter støv i beholder	Position drejeskubber forkert	Drejeskubber på position kontrolleres/ændres
Fyldelampe lyser	Filter er tilstoppet	Sæt fiberflor-filterpose i Rens eller erstat filter
	Sugeslange er tilstoppet	Fjern sugegods fra slange
	Beholder fuld	Tøm beholder

8 Specialudstyr

- | | |
|--|-----------------|
| - Filterposesæt 5 stk. (25-l-filt) | Best.nr. 093719 |
| - Bortskaffelsesposesæt 5 stk. (25-l-PE) | Best.nr. 093721 |
| - 1 par foldefilter-kassette (cellulose, glasfiberflor, polyester) | Best.nr. 093739 |
| - 1 par foldefilter-kassette (polyester nanobelagt) | Best.nr. 093720 |
| - 1 par foldefilter-kassette (polyesterfiberflor) | Best.nr. 093674 |
| - 4 m udsugningsslange LW27 maskin-tilslutning Ø 35 mm antistatisk | Best.nr. 093684 |
| - 5 m udsugningsslange LW35 maskin-tilslutning Ø 35 mm antistatisk | Best.nr. 093681 |
| - 5 m udsugningsslange maskin-tilslutning Ø 49 mm statisk | Best.nr. 093730 |
| - Håndudsugningssæt | Best.nr. 093718 |
| - Reduktionsstykke Ø 58 / 35 | Best.nr. 203602 |

9 Eksploderet tegning og reservedelsliste

De vigtigste informationer om reservedelene findes på vores hjemmeside: www.mafell.com

Содержание

1	Объяснение условных знаков	107
2	Данные изделия.....	107
2.1	Сведения о производителе.....	107
2.2	Маркировка устройства.....	107
2.3	Технические характеристики	108
2.4	Данные по излучению шума	108
2.5	Комплект поставки.....	108
2.6	Описание устройства	108
2.7	Предохранительные устройства	109
2.8	Использование по назначению	109
2.9	Остаточные риски.....	109
3	Указания по технике безопасности	110
4	Оснащение / настройка	111
4.1	Сборка	111
4.2	Подключение к сети.....	111
4.3	Замена кассеты складчатого фильтра	111
4.4	Замена фильтровального мешка	111
4.5	Утилизация фильтровального мешка	112
4.6	Вставьте фильтровальный мешок	112
4.7	Опорожните емкость	113
5	Эксплуатация	113
5.1	Включение и выключение	113
5.2	Советы и указания.....	115
6	Техническое обслуживание и текущий ремонт	115
6.1	Техническое обслуживание	115
6.2	Содержание в исправности	116
7	Устранение неполадок.....	116
8	Принадлежности, поставляемые по заказу.....	117
9	Покомпонентное изображение и список запасных частей	117

1 Объяснение условных знаков



Этот символ размещен во всех местах, где приведены указания по безопасности.

В случае их невыполнения возможны тягчайшие травмы.



Этот символ означает ситуацию, в которой возможно повреждение имущества.

Если ее не избежать, возможны повреждения изделия или предметов, находящихся рядом с ним.



Этим символом помечены советы по применению и другая полезная информация.

2 Данные изделия

к пылесосам S 35 M с Арт. № 91C401, 91C420, 91C421

2.1 Сведения о производителе

MAFELL AG, Beffendorfer Straße 4, D-78727 Oberndorf / Neckar, телефон +49 (0)7423/812-0, факс +49 (0)7423/812-218, эл. почта mafell@mafell.de

2.2 Маркировка устройства

Все необходимые для идентификации устройства данные приведены на корпусе электродвигателя, заводской табличке.



Символ CE для подтверждения соответствия основным требованиям безопасности и здравоохранения, согласно приложению I к Директиве о машинах



Только для стран ЕС

Не бросайте электроинструменты в бытовой мусор!

Согласно Европейской директиве 2002/96/ЕС об устаревших электрических и электронных приборах и аналогичным законам отдельных стран, использованные электроинструменты должны собираться отдельно и передаваться для дальнейшего использования без ущерба для окружающей среды.



Прочитайте инструкцию по эксплуатации для уменьшения опасности получения травм.



Предупреждение: Данное устройство содержит опасную для здоровья пыль. Опорожнение и техническое обслуживание, включая удаление пылесборника, должно проводиться исключительно квалифицированным персоналом со средствами индивидуальной защиты. Не включать без полной установки системы фильтрации и проверки функционирования контроля расхода.

2.3 Технические характеристики

Режим работы	Продолжительный режим работы
Напряжение, частота	220-240 V~, 50/60 Hz
Потребляемая мощность (стандартная нагрузка)	1200 макс. 1400 W
Ток при стандартной нагрузке	6,0 A
Номинальный объемный поток	270 м ³ /ч
Соответствующее пониженное давление	280 mbar
Фильтрующая поверхность	6000 см ²
Габаритные размеры	530 x 400 x 560 мм Без держателя MAX 530 x 400 x 620 мм С держателем MAX (без крюка для шланга)
Вес (без принадлежностей)	15,6 кг Без держателя MAX 16,8 кг С держателем MAX
Диаметр подключения всасывающего патрубку	Ø 66 / 58 мм

2.4 Данные по излучению шума

Всасывающие устройства класса "М" испытываются в соответствии со свидетельством об испытаниях BGIA "Н" согласно GS-BIA-M02 (07/02), DIN EN 60335-2-69 (11/04) Приложение AA, DIN 60335-2-69/A1 (11/05).

Уровень громкости звука на измерительную поверхность: 69 дБ (А)

Условия окружающей среды: < 40 °С

Значения шума были измерены согласно EN 60704-1 в свободном пространстве на расстоянии 1,5 м от поверхности устройства.

2.5 Комплект поставки

Аспирационное устройство S 35 M в комплекте с:

- 2 кассеты складчатого фильтра с полиэстеровым нанопокрытием
- 1 пластиковый мешок для опорожнения и утилизации 25/35 л
- 4 м аспирационного шланга, внутренний диаметр-Ø 27 мм, антистатический
- 1 инструкция по эксплуатации
- 1 держатель MAX

2.6 Описание устройства

Аспирационное устройство S 35 M предназначено для сухой и влажной уборки.

При влажной уборке не используйте фильтровальный мешок. Фильтровальные кассеты предназначены только для сухой уборки.

2.6.1 Перед использованием

- При распаковке обратите внимание на комплектность и отсутствие повреждений при транспортировке.
- Перед использованием необходимо снабдить пользователя информацией, инструкциями и практическими навыками по обращению со всасывающим устройством и веществами, для сбора которых, оно должно применяться,

включая безопасную утилизацию упомянутых материалов.

Перед вводом всасывающего устройства в эксплуатацию внимательно прочитайте инструкцию по эксплуатации. В ней содержатся важные рекомендации по применению, безопасности, а также техническому обслуживанию и уходу. Сохраните эту инструкцию по эксплуатации и передайте ее следующему владельцу.

2.7 Предохранительные устройства



Опасно

Данные устройства необходимы для безопасной работы прибора и их нельзя снимать или отключать.

- Все приводимые в действие электродвигателем подвижные детали машины закрыты неподвижными, надежно закрепленными и удаляемыми только с помощью инструмента защитными кожухами.
- Испытание согласно EN 60335-1 и EN 60335-2-69 показало, что выполнены все требования со стороны техники безопасности относительно электробезопасности даже при всасывании смеси воды и воздуха.
- Аспирационное устройство пригодно для повышенных нагрузок при использовании в предпринимательской деятельности. Согласно EN 60335-1 и EN 60335-2-69.

2.8 Использование по назначению



Опасно

В общем, запрещено всасывать горючие или взрывоопасные растворители, жидкости, такие как бензин, масло, спирт, разбавители или материал горячее 60 °C. В противном случае существует опасность и возникновения пожара!

Пылесосы класса М подходят для всасывания сухой, негорючей пыли, негорючих жидкостей, древесной пыли и опасной пыли с гранично

допустимой концентрацией на рабочем месте >0,1 мг/м³.

Другое, отличное от приведенного выше использование недопустимо. Производитель не несет ответственности за ущерб, возникший в результате такого другого использования.

Для использования по назначению соблюдайте условия эксплуатации, техобслуживания и ремонта, предписанные компанией Mafell.

Также это устройство не пригодно для эксплуатации на открытом воздухе во время дождя или во взрывоопасных помещениях.

Аспирационное устройство S 35 M может использоваться, настраиваться и обслуживаться исключительно лицами, ознакомленными с устройством и осведомленными о возможных опасностях. Ремонтные работы должны проводиться официальными дилерами или сервисными центрами компании MAFELL.

Необходимо соблюдать действующие в стране использования правила техники безопасности, а также прочие общепринятые правила техники безопасности и производственно-медицинские правила.

2.9 Остаточные риски



Опасно

В случае использования по назначению и несмотря на соблюдение правил техники безопасности все же остаются остаточные риски, вызываемые назначением, которые могут привести к последствиям для здоровья.

- Касание токопроводящих деталей при открытом корпусе и не извлеченной вилке питания.
- Выход пыли при длительной эксплуатации с поврежденным складчатым фильтром.
- Во время замены фильтровального мешка или во время опорожнения емкости не исключается вдыхание пыли (использовать защиту органов дыхания).

- Самовольные изменения устройства исключают ответственность производителя за возникший в результате этого вред.

3 Указания по технике безопасности



Опасно

Всегда соблюдайте приведенные далее указания по безопасности и правила техники безопасности, действующие в стране, где применяется пила!

Также ознакомьтесь с Указания по технике безопасности в прилагаемой брошюре «Указания по технике безопасности».



Внимание

Ни в коем случае нельзя допустить всасывания источников воспламенения во избежание взрыва.



Внимание: Опорожнить пылеуловитель/пылесос после эксплуатации, но не позднее окончания рабочей смены.

- Напряжение, указанное на заводской табличке устройства, должно совпадать с сетевым напряжением.
- Обеспечить розетку квартирным предохранителем с подходящей силой тока (16 А).
- Не включать устройства (включая принадлежности), если:
 - на устройстве имеются различные повреждения (трещины/разрывы),
 - неисправен кабель для подключения к сети, или если на нем имеются растрескивания или следы старения,
 - имеется подозрение на наличие невидимого дефекта (после опрокидывания).
- Не использовать поврежденные удлинители.
- Не направлять сопла, шланг или трубку на людей или животных.

- Проявлять особую осторожность при уборании пыли с лестниц. Обращать внимание на безопасную установку.
- Розетку на устройстве разрешается использовать только для целей, указанных в инструкции по применению.
- Не работайте без предписанных для соответствующих процессов работы защитных приспособлений и не производите с устройством никаких изменений, которые могут отрицательно сказаться на безопасности.
- В случае применения устройства на открытом воздухе рекомендуется использование автомата защитного отключения тока повреждения.
- Поврежденные кабели или вилки следует немедленно заменить. Замена должна производиться только специалистами MAFELL или авторизованным сервисным центром MAFELL во избежание рисков угрозы для безопасности.
- Детям и несовершеннолетним запрещается пользоваться этим устройством. Исключение составляют подростки, работающие под наблюдением специалиста с целью обучения.
- Выключайте всегда устройство и вытаскивайте из розетки сетевой кабель перед проведением техобслуживания и после использования.
- Проверяйте перед каждым началом работы, чтобы всасывающие шланги были надежно закреплены и не были поврежденными.
- Не вытаскивайте штепсель из розетки за кабель.
- Перед очисткой, опустошением и перед устранением неисправностей отсоединяйте сетевой штекер от сети.
- Обращайте внимание на то, чтобы кабель не подвергался воздействию масла и жары и не переезжался, не раздавливался и не дергался.
- Учитывайте влияние окружающей среды. Не подвергайте устройство воздействию дождя и избегайте проведение работ вблизи горючих жидкостей и газов.
- Храните устройство в недоступном для детей сухом закрытом месте.
- Регулярная чистка устройства является важным фактором надежности. Перед началом этих работ отсоединяйте сетевой штекер.

- Необходимо ставить устройство на ровное основание, чтобы оно не могло опрокинуться или откатиться (зафиксировать направляющие ролики).
- Очищенный воздух может отводиться только в те рабочие помещения, из которых впоследствии он будет отсосан; т. е., электроинструмент и аспирационное устройство должны эксплуатироваться только в одном и том же рабочем помещении.
- В случае выхода пены или воды осуществить незамедлительное выключение. Опорожнить емкость и, при необходимости, складчатый фильтр.
- Кислоты, ацетон и растворитель могут растравливать детали устройства.
- Не оставлять устройство без присмотра. При длительных перерывах в работе отсоединять сетевой штекер.
- Если соединительный провод устройства поврежден, то он должен быть заменен на специальный соединительный провод, который продается производителем или в сервисной службе обслуживания клиентов.
- Поручайте ремонт только специалистам, например, сервисной службе. Неправильно отремонтированные устройства представляют опасность для пользователя.
- Используйте только оригинальные запасные части, принадлежности и специальное оборудование MAFELL. В противном случае оснований для претензий и ответственности изготовителя не существует.

4 Оснащение / настройка

4.1 Сборка

- Следите за тем, чтобы оба фиксаторные запора емкости надежно зафиксировались в отверстиях на кожухе двигателя.
- Вставьте насадку вытяжного шланга через впускное отверстие емкости и поверните его, пока не зафиксируется наконечник шланга.

4.2 Подключение к сети

Аспирационное устройство S 35 M обладает защитным заземлением класса I и поэтому может

подключаться только к розеткам с защитным соединением.

Перед вводом в эксплуатацию следите за тем, чтобы напряжение в сети соответствовало рабочему напряжению, указанному на заводской табличке прибора.

4.3 Замена кассеты складчатого фильтра

- Встряхните кассеты со складчатым фильтром перед заменой фильтра.
- Поверните монеткой или подобным предметом запор 7 (рис. 1) на фиксаторе 9 на 90° против часовой стрелки и прижмите фиксатор 9 назад.
- Поднимите кожух и вытащите фильтровальную кассету 5 (рис. 5) вверх.
- Удаленные кассеты со складчатым фильтром поместите сразу в герметичный пластиковый пакет и утилизируйте соответствующим образом.
- Установите новый фильтрующий элемент и следите при этом за чистым и прочным положением фильтра.
- Откиньте кожух вниз и установите его легким нажатием на фиксатор 9 (рис. 1) в исходное положение. Прибор снова закрыт.

4.3.1 Замена фильтра защиты двигателя

Рядом с кассетами со складчатым фильтром находятся фильтры защиты двигателя 6 (рис. 2). Если они сильно загрязнены, то их необходимо вымыть и снова установить в сухом состоянии. Необходимо заменять поврежденные фильтры защиты двигателя.

4.4 Замена фильтровального мешка



Опасно

В этом устройстве может находиться опасная для здоровья пыль. Процессы опустошения и техобслуживания, в т.ч. устранение пылесборника можно выполнять только с соответствующим защитным оборудованием.

Если во время эксплуатации начнет мигать контрольный индикатор и звучать дополнительно

звуковой сигнал, необходимо заменить фильтровальный мешок.

4.4.1 Замена волокнистого фильтровального мешка

- Выключите устройство для замены мешка с волокнистым фильтром.
- Отсоедините штекер всасывающего устройства.
- Откройте фиксаторные запоры 10 (рис. 1).
- Снимите верхнюю часть всасывающего устройства с емкости 12 (рис. 4).
- Вытяните аккуратно фильтровальный мешок из всасывающего патрубка.
- Закройте фланец фильтровального мешка, закрыв крышку.

4.4.2 Замените пластиковый мешок для опорожнения и утилизации

- Пластиковый мешок для опорожнения и утилизации: включите всасывающее устройство, встряхните кассету со складчатым фильтром. Выключите всасывающее устройство.
- Наденьте респиратор.
- Снимите всасывающий шланг, закройте всасывающий патрубок крышкой 14 (рис. 6).
- Откройте боковые запоры, снимите верхнюю часть. Верхнюю часть перед остановкой переключите в положение >IR<, чтобы всасывалась возможная падающая взвесь пыли.
- Закройте осторожно пластиковый мешок для опорожнения и утилизации прилагающейся защитной лентой.
- Аккуратно вытащите фланец из всасывающего патрубка и закройте.
- Аккуратно достаньте из емкости пластиковый мешок для опорожнения и утилизации.
- Утилизируйте содержимое мешка согласно соответствующим требованиям.

4.5 Утилизация фильтровального мешка

Уберите фильтровальный мешок в герметичный пакет в соответствии с действующими правилами утилизации подобных отходов.

- Волокнистый фильтровальный мешок, заполненный обычным бытовым мусором, утилизируйте с обычными бытовыми отходами.
- Пластиковый мешок для опорожнения и утилизации, заполненный спецотходами: Запросите ваше муниципальное или коммунальное управление или ответственные органы.

4.6 Вставьте фильтровальный мешок

4.6.1 Вставьте волокнистый фильтровальный мешок

- Наденьте фланец полностью на всасывающее отверстие.



Управление поворотной заслонкой

- Поверните красный поворотный клапан* до упора в положение CLOSE (ЗАКРЫТО) до отметки ▲ .



- Установите верхнюю часть на емкость и закройте боковые запоры.

4.6.2 Вставьте пластиковый мешок для опорожнения и утилизации



С пластиковым мешком для опорожнения и утилизации может использоваться только всасывающее устройство класса M и HEPA со специальной емкостью и поворотной заслонкой в отверстии всасывания типа S 35 M и S 35 HEPA.



Управление поворотной заслонкой

- Поверните красный поворотный клапан* до упора в положение OPEN (ОТКРЫТО) до отметки ▲ .
- Надвиньте фланец полностью на всасывающий патрубок, чтобы верхнее отверстие мешка находилось на краю емкости.

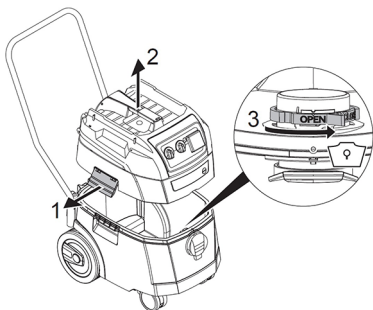

- Установите верхнюю часть на емкость и закройте боковые запоры.

4.7 Опорожните емкость



Допускается только для пыли с ПДК > 1мг/м3

Выключите всасывающее устройство, вытащите шнур из сети.

- Откройте запоры.
- Отсоедините от емкости крышку и всасывающий шланг.
- Опорожните емкость.

5 Эксплуатация



Опасно

Во время подключения электроинструмент должен быть отключен. Розетка вне зависимости от положения выключателя в случае вставленной вилки соединительного шнура всегда находится под напряжением. В положении выключателя "0" розетка может быть использована в качестве удлинителя (например, для лампы).

Присоединяемая нагрузка: всасывающее устройство и подключаемый прибор макс. 16 А.

5.1 Включение и выключение

Положение переключателя 1 (Рис. 1)

- Вставьте вилку в розетку

>0<	=	Всасывающее устройство выключено	
>1<	=	Всасывающее устройство включено без функции встряхивания	устройство без функции
>IR<	=	Всасывающее устройство включено с функцией автоматического встряхивания	устройство с функцией
>AR<	=	Всасывающее устройство в режиме ожидания с функцией автоматического встряхивания	устройство в режиме ожидания с функцией
		Всасывающее устройство включается автоматически только после включения инструмента.	
		После отключения инструмента всасывающее устройство работает еще ок. 10 с, чтобы удалить из шланга остатки.	

- Установите переключатель всасывающего устройства в положение >0<.
- После окончания вытащите вилку соединительного шнура.
- Для хранения всасывающей трубки закрепите ее, вставив в предусмотренное на задней стенке емкости отделение*.
- Концы шланга можно соединить вместе, чтобы туда не попали частицы грязи.
- После всасывания установите переключатель в положение „0“.
- ✓ Всасывающее устройство отключено.
- Вытащите соединительный шнур всасывающего устройства из розетки.
- Очистите соединительный шнур.
- Удалите электроинструмент.

Розетка 4 предназначена для подключения электроинструмента (IR/ AR-эксплуатация).



Переключатель для сигнала минимального расхода (звуковой сигнал и индикатор) у всасывающих устройств класса “М”.

В режиме >AR< и >IR< в зависимости от диаметра шланга осуществляются следующие настройки:

Внутренний диаметр шланга	Расход воздуха
Ø 49 mm	70 м³/ч
Ø 35 мм	70 м³/ч
Ø 27 мм	40 м³/ч
Ø 21 мм	20 м³/ч
При диаметре Ø 27 мм и Ø 21 мм число оборотов сокращается.	

Всасывающее устройство S 35 M оборудовано электронной регулировкой силы всасывания. Поворотной ручкой 2 можно скорректировать скорость откачки в зависимости от отсасываемого материала.

- Вставьте вилку соединительного шнура всасывающего устройства в розетку.
- Установите переключатель для нормальной работы без функции встряхивания в положение „I“, для нормальной работы с функцией встряхивания в положение „IR“ или для режима ожидания в положение „AR“.
- ✓ Всасывающее устройство готово к работе.

Во избежание слишком больших пиков тока при включении аспирационное устройство оборудовано ограничением пускового тока (плавным пуском).

5.1.1 Постоянная очистка фильтра

Всасывающее устройство оборудовано электромагнитной очисткой фильтра, которая может встряхивать пыль, приставшую к кассетам со складчатым фильтром. Кассеты со складчатым фильтром очищаются попеременно, что обеспечивает непрерывную работу.



- Постоянный контроль за заполнением фильтра с помощью измерения перепада давления для абсолютно точной очистки фильтра при необходимости во время эксплуатации.
- Это обеспечивает постоянный поток воздуха при эксплуатации даже в случае критичных видов пыли.

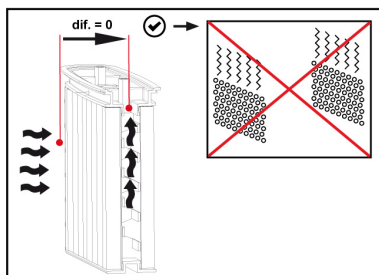

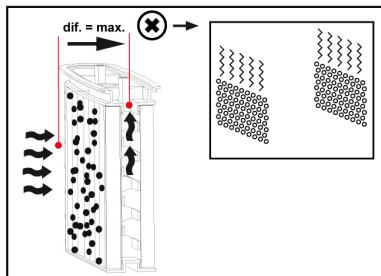

5.2 Советы и указания

- При всасывании сухого материала складчатый фильтр 5 (рис. 2) должен быть совершенно сухим.
- При влажном всасывании встроенный датчик препятствует превышению максимального уровня заполнения в емкости. Устройство не производит всасывания, если заполнена емкость. Выключить двигатель. Вынуть вилку всасывающего устройства и опорожнить емкость.
- Если при всасывании больших количеств жидкости (больше, чем заполнение емкости) сработал датчик, то необходимо выключить устройство и опорожнить емкость.
- Если при повторном включении загорается индикатор объемного потока 3 (рис. 1), то этому могут быть следующие причины:
 - Емкость, фильтровальный мешок 8 (рис. 4) заполнены.
 - Засорен аспирационный шланг.
 - Поперечные сечения для воздуха пылеобразователя слишком малы.

По завершении работы (в особенности если вы не будете пользоваться устройством в течение длительного времени) вам необходимо:

- Удалить грязь и жидкости.
- Хранить аспирационный шланг так, чтобы не возникали места перегибов.
- Правильно сматывать сетевой кабель и защитить его от повреждения.

6 Техническое обслуживание и текущий ремонт



Опасно

При проведении любых работ по техническому обслуживанию вынимать вилку соединительного шнура.



После длительной эксплуатации фирма MAFELL рекомендует отдать устройство на осмотр в авторизованную мастерскую обслуживания клиентов фирмы MAFELL.

Место хранения должно быть сухим и незамерзающим.

Если устройство, несмотря на тщательную методику производства и испытания, выйдет из строя, то необходимо произвести ремонт в авторизованной мастерской обслуживания клиентов фирмы MAFELL.



Опасно

Использовать принадлежности и детали только фирмы MAFELL. Детали, замена которых не описана, заменяются в авторизованной мастерской обслуживания клиентов фирмы MAFELL.

6.1 Техническое обслуживание

Для обслуживания пользователем устройство необходимо разобрать и почистить. Проводить обслуживание можно только в случаях, когда это не представляет опасности для обслуживающего персонала и других персон.

Соответствующие меры безопасности включают в себя очистку перед разборкой, меры предосторожности при местной принудительной вентиляции в месте разборки, очистку зоны обслуживания и соответствующие средства индивидуальной защиты.

В устройствах класса М внешнюю поверхность необходимо очищать с помощью пылесоса и вытирать начисто или обрабатывать герметизирующим средством перед извлечением из опасной зоны.

Все детали устройства должны рассматриваться как загрязненные, если они извлекаются из опасной зоны, и должны выполняться соответствующие действия для предотвращения распространения пыли.

Такие предметы должны утилизироваться в герметичных пакетах в соответствии с действующими условиями для такого типа отходов. Процесс снятия крышек с пылепроницаемых зон для очистки описывается также в инструкции по эксплуатации.

6.2 Содержание в исправности

Если мощность всасывания пылесоса падает и не повышается после очистки фильтра 5 (рис. 2) и замены фильтровального мешка 8 (рис. 4), необходимо заменить кассеты со складчатым фильтром 5 (рис. 2).

Как правило, достаточно время от времени очищать кассеты со складчатым фильтром 5 с помощью мягкой щетки и воды. Дать им высохнуть перед установкой, чтобы пыль не приставала к влажному фильтру.

Для того чтобы избежать сильного загрязнения емкости и фильтров, необходимо удалять сухой всасываемый материал из емкости, прежде чем осуществлять всасывание влажного материала. Всасывание сухого материала производить только при высушенном устройстве. Не очищать емкость и принадлежности царапающим обычным средством для очистки.

Регулярно очищайте датчики воды 13 (рис. 3) и проверяйте их на предмет возможных повреждений.

7 Устранение неполадок



Опасно

Определение причин существующих неполадок и их устранение всегда требуют повышенного внимания и осторожности. Предварительно выньте из розетки вилку кабеля питания!

Ниже перечислены наиболее частые неполадки и их причины. При возникновении других неполадок обращайтесь к своему поставщику или непосредственно в сервисную службу компании MAFELL.

Неполадка	Причина	Устранение
Снижение мощности всасывания	Загрязнение фильтра	Очистите фильтр.
	Заполнен волокнистый фильтр	Замените фильтр.
	Заполнена емкость	Опорожните емкость.
	Заблокировано сопло, трубки или шланг	Очистите фильтр.
Всасывающее устройство не включается	Соединительный шнур вставлен в розетку?	
	Присутствует ли напряжение в сети?	
	В порядке ли соединительный шнур?	
	Правильно ли закрыта крышка?	
	Включен ли датчик воды?	
	Всасывающее устройство находится в режиме ожидания „AR“?	Установите в положение „I“ или „IR“

Неполадка	Причина	Устранение
Всасывающее устройство не запускается при включении инструмента в режим >AR<	Вставлен ли соединительный шнур инструмента в розетку устройства?	Вставьте соединительный шнур в розетку всасывающего устройства
Пластиковый мешок для опорожнения и утилизации засасывается в фильтр	Неправильное положение поворотной заслонки	Проверить/изменить положение поворотного клапана
Всасывающее устройство класса M или H: пыль в емкости со вставленным волокнистым фильтром	Неправильное положение поворотной заслонки	Проверить/изменить положение поворотного клапана
Горит индикатор заполнения	Забит фильтр	Вставить волокнистый мешок фильтра Очистить или заменить фильтр
	Засорен всасывающий шланг	Удалить всасываемый материал из шланга
	Заполнена емкость	Опорожнить емкость

8 Принадлежности, поставляемые по заказу

- Набор фильтровальных мешков, 5 шт. (25 л, флизелин) № для заказа 093719
- Набор мешков для мусора, 5 штук (25-л-ПЭ) № для заказа 093721
- 1 пара кассет складчатого фильтра (целлюлоза, стекловолоконная ткань, полиэстер) № для заказа 093739
- 1 пара кассет складчатого фильтра (полиэстер с нанопокрытием) № для заказа 093720
- 1 пара кассет складчатого фильтра (полиэфирный войлок) № для заказа 093674
- 4 м аспирационный шланг LW27 подключение машины Ø 35 мм, антистатический № для заказа 093684
- 5 м аспирационный шланг LW35 подключение машины Ø 35 мм, антистатический № для заказа 093681
- 5 м аспирационный шланг подключение машины, Ø 49 мм, статический № для заказа 093730
- Комплект для ручного отсасывания № для заказа 093718
- Переходник Ø 58 / 35 № для заказа 203602

9 Покомпонентное изображение и список запасных частей

Соответствующую информацию по запчастям см. на нашей домашней странице: www.mafell.com

Spis treści

1	Objaśnienie znaków	119
2	Informacje dot. produktu.....	119
2.1	Informacje dot. producenta.....	119
2.2	Oznaczenie urządzenia	119
2.3	Dane techniczne	120
2.4	Informacje dot. emisji hałasu	120
2.5	Zakres dostawy	120
2.6	Opis urządzenia	120
2.7	Wyposażenie zabezpieczające	121
2.8	Użytkowanie zgodne z przeznaczeniem	121
2.9	Ryzyko szczątkowe	121
3	Przepisy bezpieczeństwa	121
4	Zbrojenie / Ustawianie	123
4.1	Montaż.....	123
4.2	Podłączenie do sieci.....	123
4.3	Wymiana kasety sączka fałdowanego	123
4.4	Wymiana worka filtracyjnego.....	123
4.5	Utylizacja worków filtracyjnych	124
4.6	Zakładanie worka filtracyjnego	124
4.7	Opróżnianie zbiornika	124
5	Praca	125
5.1	Włączanie i wyłączanie	125
5.2	Zalecenia i wskazówki	126
6	Konserwacja i utrzymanie sprawności	126
6.1	Konserwacja	126
6.2	Naprawy	127
7	Usuwanie usterek	127
8	Wyposażenie specjalne.....	128
9	Rysunek z rozbiem na części i lista części zamiennych	128

1 Objąsnienie znaków



Niniejszy symbol znajduje się we wszystkich miejscach, w których podano wskazówki dot. bezpieczeństwa.

Ich nie przestrzeganie może pociągnąć za sobą ciężkie zranienia.



Niniejszy symbol oznacza możliwie szkodliwą sytuację.

Jeżeli się jej nie uniknie, może nastąpić uszkodzenie produktu lub przedmiotów znajdujących się w jego otoczeniu.



Niniejszy symbol oznacza wskazówki dla użytkowników i inne użyteczne informacje.

2 Informacje dot. produktu

do urządzeń odpylających S 35 M o nr art. 91C401, 91C420, 91C421

2.1 Informacje dot. producenta

MAFELL AG, Beffendorfer Straße 4, D-78727 Oberndorf / Neckar, Telefon +49 (0)7423/812-0, Faks +49 (0)7423/812-218, e-mail mafell@mafell.de

2.2 Oznaczenie urządzienia

Wszelkie informacje konieczne do identyfikacji urządzienia podane są na tabliczce znamionowej umieszczonej na obudowie silnika.



Znak CE dokumentujący zgodność z podstawowymi wymogami bezpieczeństwa i ochrony zdrowia zgodnie z załącznikiem I dyrektywy maszynowej



Tylko dla krajów UE

Nie wrzucać elektronarzędzi do śmieci domowych!

Zgodnie z dyrektywą Rady Europy 2002/96/WE o zużytych urządzieniach elektrycznych i elektronicznych i odnośnym jej zastosowaniu w prawie krajowym, zużyte elektronarzędzia należy zbierać oddzielnie i poddawać przyjaznej dla środowiska utylizacji.



W celu zmniejszenia ryzyka zranienia należy przeczytać instrukcję obsługi.



Ostrzeżenie: Niniejsze urządzienie zawiera szkodliwe dla zdrowia pyły. Opróżnianie i konserwację wraz z opróżnianiem worka na pył, mogą przeprowadzać jedynie fachowcy, którzy noszą odpowiednie osobiste wyposażenie ochronne. Nie włączać urządzienia przed instalacją całego systemu filtracyjnego i sprawdzeniem działania kontroli strumienia objętości.

2.3 Dane techniczne

Tryb pracy	Praca ciągła
Napięcie, częstotliwość	220-240 V~, 50/60 Hz
Moc pobierana (obciążenie normalne)	1200 maks. 1400 W
Prąd przy obciążeniu normalnym	6,0 A
Znamionowy strumień objętości	270 m ³ /h
Przynależne podciśnienie	280 mbar
Powierzchnia filtra	6000 cm ²
Wymiary	530 x 400 x 560 mm bez uchwytu MAX 530 x 400 x 620 mm z uchwytem MAX (bez haka węzowego)
Ciężar (bez akcesoriów)	15,6 kg bez uchwytu MAX 16,8 kg z uchwytem MAX
Średnica przyłącza króćca ssawnego	Ø 66 / 58 mm

2.4 Informacje dot. emisji hałasu

Odpylacze klasy "M" sprawdzono zgodnie z BGIA "H", świadectwo kontroli zgodnie z GS-BIA-M02 (07/02), DIN EN 60335-2-69 (11/04) załącznik AA, DIN 60335-2-69/A1 (11/05).

Poziom ciśnienia akustycznego powierzchni pomiarowej: 69 dB (A)

Warunki otoczenia: < 40°C

Wartości hałasu mierzone są zgodnie z EN 60704-1 w polu swobodnym w odległości 1,5 m od powierzchni urządzenia.

2.5 Zakres dostawy

Urządzenie odpylające S 35 M komplet z nast. elementami:

2 kasety sączków faldowanych, poliester z nanowarstwą

1 wielorazowy worek na odpady z PE 25/35l

4 m wąż odsysający, wewnątrz Ø 27 mm antystatyczny

1 instrukcja obsługi

1 uchwyt MAX

2.6 Opis urządzenia

Urządzenie odpylające S 35 M przeznaczone jest do użytku jako odkurzacz na sucho i na mokro.

Odkurzanie na mokro należy przeprowadzać bez stosowania worka filtracyjnego. Kasety filtra nadają się do odkurzania na mokro.

2.6.1 Przed użytkowaniem

- Przy wypakowywaniu należy zwrócić uwagę na kompletność dostawy i na ewent. szkody transportowe.
- Przed użytkowaniem urządzenia użytkownicy powinni zostać zaopatrzeni w informacje, wskazówki i szkolenia dotyczące stosowania

odkurzacza i substancji, do których ma być używany wraz z bezpiecznymi procedurami utylizacji zebranych materiałów.

Przed rozruchem odkurzacza dokładnie przeczytać instrukcję obsługi. Są w niej podane ważne wskazówki dotyczące obsługi, bezpieczeństwa, konserwacji i pielęgnacji urządzenia. Pieczołowicie zachować instrukcję obsługi i przekazać ją następnemu właścicielowi w przypadku odsprzedaży urządzenia.

2.7 Wyposażenie zabezpieczające



Niebezpieczeństwo

Niniejsze sprzęty są konieczne do bezpiecznej eksploatacji urządzenia i nie można ich usuwać ani odłączać.

- Wszystkie napędzane silnikami elektrycznymi części maszyny przykryte są osłonami ochronnymi, które są trwałe, zamocowane w bezpieczny sposób i można je usunąć tylko przy użyciu narzędzi.
- Za pomocą kontroli zgodnej z EN 60335-1 i EN 60335-2-69 ustalono, że wymagania dotyczące bezpieczeństwa technicznego w odniesieniu do bezpieczeństwa elektrycznego spełnione są również w przypadku zasysania mieszanki wody i powietrza.
- Urządzenie odpylające nadaje się do zastosowania przemysłowego ze zwiększonym obciążeniem. Zgodnie z EN 60335-1 i EN 60335-2-69.

2.8 Użytkowanie zgodne z przeznaczeniem



Niebezpieczeństwo

Generalnie nie można zasysać żadnych zapalnych i wybuchowych rozpuszczalników i płynów takich, jak benzyna, olej, alkohol, rozcieńczacze wzgl. materiały o temperaturze wyższej niż 60°C. W przeciwnym wypadku istnieje niebezpieczeństwo wybuchu i pożaru!

Odpylacze klasy M nadają się do odpylania/odsysania suchych, niepalnych pyłów, niepalnych cieczy, pyłów drzewnych i niebezpiecznych pyłów z AGWs >0,1mg/m³.

Użycie do innych celów, niż opisane powyżej, jest niedozwolone. Producent nie ponosi odpowiedzialności za szkody wynikłe z takiego użytkowania.

W celu umożliwienia użytkownika zgodnego z przeznaczeniem należy przestrzegać przepisanych przez firmę Mafell warunków eksploatacji, konserwacji i napraw.

Urządzenie nie nadaje się do użytku na wolnym powietrzu, w deszczu ani w pomieszczeniach zagrożonych wybuchem.

Urządzenie odpylające S 35 M może być używane, zbrojone i konserwowane tylko przez osoby, które je znają i zostały poinformowane o niebezpieczeństwach. Prace naprawcze muszą być wykonywane przez dystrybutorów MAFELL lub przez serwis MAFELL.

Należy przestrzegać przepisów bezpieczeństwa obowiązujących w kraju użytkownika urządzenia oraz innych ogólnie uznanych reguł bezpieczeństwa i higieny pracy.

2.9 Ryzyko szczątkowe



Niebezpieczeństwo

Pomimo użytkowania zgodnego z przeznaczeniem i przestrzegania przepisów bezpieczeństwa w dalszym ciągu istnieje związane z celem zastosowania ryzyko szczątkowe, które może mieć ujemne konsekwencje dla zdrowia.

- Dotknięcie części przewodzących prąd przy otwartej obudowie i nie wyjętej wtyczce sieciowej.
- Emisja pyłów przy dłuższej trwającej eksploatacji z uszkodzonym sączkiem fałdowanym.
- Przy wymianie worka filtracyjnego lub przy opróżnianiu zbiornika nie wyklucza się wdychania pyłu (stosować maskę przeciwpyłową).
- Nieautoryzowane modyfikacje urządzenia wykluczają jakąkolwiek odpowiedzialność producenta za zaistniałe szkody.

3 Przepisy bezpieczeństwa



Niebezpieczeństwo

Zawsze należy przestrzegać poniższych przepisów bezpieczeństwa i reguł bezpieczeństwa obowiązujących w kraju użytkownika maszyny!

Należy również zapoznać się z przepisami bezpieczeństwa zawartymi w załączonej broszurze "Przepisy bezpieczeństwa".



Uwaga

Aby uniknąć wybuchów koniecznie należy unikać zasysania źródeł zapłonu.



Uwaga: Odpylacz/odkurzacz należy opróżnić po pracy, najpóźniej na końcu zmiany.

- Napięcie na tabliczce znamionowej urządzenia musi się zgadzać z napięciem sieciowym.
- Gniazdko musi być zabezpieczone z dostosowaniem do właściwego natężenia prądu (16 A).
- Nie włączać urządzeń wraz z akcesoriami, gdy:
 - urządzenie wykazuje rozpoznawalne szkody (rysy/pęknięcia),
 - przewód zasilający jest uszkodzony lub wykazuje rysy wzgl. objawy starzenia,
 - istnieje podejrzenie niewidocznego uszkodzenia (po spadnięciu urządzenia).
- Nie używać uszkodzonych przedłużaczy.
- Nie kierować dyszy, węża lub rury na ludzi ani na zwierzęta.
- Szczególną ostrożność należy zachować przy odkurzaniu schodów. Zwrócić uwagę na stabilne ustawienie.
- Gniazdko w urządzeniu może być używane tylko do celów określonych w instrukcji obsługi.
- Nigdy nie należy pracować bez elementów zabezpieczających koniecznych przy danej operacji ani nie można niczego zmieniać przy urządzeniu, co mogłoby mieć ujemny wpływ na bezpieczeństwo.
- Przy użytkowaniu urządzenia na wolnym powietrzu zaleca się stosowanie wyłącznika ochronnego prądowego.
- Uszkodzone kable lub wtyczki należy natychmiast wymienić. Aby uniknąć zagrożenia bezpieczeństwa, wymiany może dokonać tylko MAFELL lub autoryzowany warsztat serwisujący MAFELL.
- Niniejsze urządzenie nie może być obsługiwane przez dzieci ani młodzież. Wyjątek stanowi młodzież pracująca w celach szkoleniowych pod nadzorem fachowca.
- Przed każdą konserwacją i po każdym użyciu urządzenia należy wyłączyć urządzenie i wyjąć kabel sieciowy.
- Przed każdą pracą sprawdzić, czy węże ssawne są zamocowane w bezpieczny sposób i czy nie są one uszkodzone.
- Przy wyjmowaniu wtyczki z gniazdka nie ciągnąć za kabel.
- Przed czyszczeniem, opróżnianiem i przed usuwaniem usterek należy wyjąć wtyczkę sieciową.
- Zwrócić uwagę na to, by chronić kabel przed olejami i ciepłem i pamiętać o tym, by go nie przejechać, nie gnęść, nie szarpać itp.
- Uwzględnić wpływy otoczenia. Nie wystawiać urządzenia na deszcz i unikać prac w pobliżu płynów zapalnych i gazów.
- Przechowywać urządzenie w suchych, zamkniętych pomieszczeniach i chronić je przed dostępem dzieci.
- Regularne czyszczenie urządzenia stanowi ważny czynnik bezpieczeństwa. Przed rozpoczęciem tych prac wyjąć wtyczkę sieciową.
- Urządzenie należy ustawić na równym podłożu w taki sposób, by nie mogło się przechylić ani stoczyć (zablokować kółka skrętne).
- Powietrze oczyszczone można odprowadzić tylko do takich pomieszczeń roboczych, z których zostało ono wyssane, tzn. elektronarzędzie i urządzenie odpylające można eksploatować tylko w tym samym pomieszczeniu roboczym.
- W przypadku pojawienia się piany lub wody natychmiast wyłączyć urządzenie. Opróżnić pojemnik w ewent. opróżnić sączonek faldowany.
- Kwasy, aceton i rozpuszczalniki mogą wyzerć części urządzenia.
- Nie pozostawić urządzenia bez nadzoru. W przypadku dłuższych przerw w pracy, wyjąć wtyczkę sieciową.
- Gdy przewód przyłączeniowy urządzenia jest uszkodzony, należy je wymienić na przewód przyłączeniowy szczególnego rodzaju, który dostępny jest u producenta lub w serwisie.
- Naprawy zlecać tylko fachowcom, np. z serwisu. Niefachowo naprawiane urządzenia stanowią źródło niebezpieczeństw dla użytkownika.

- Używać tylko oryginalnych części zamiennych, akcesoriów i wyposażenia firmy MAFELL. W przeciwnym wypadku wygasa prawo do roszczeń gwarancyjnych względem producenta.

4 Zbrojenie / Ustawianie

4.1 Montaż

- Zwrócić uwagę na to, by obydwa zatrzaski pojemnika w zakleszczyły się w wyżłobieniach pokrywy silnika.
- Przełożyć króciec odsysający przez otwór ssawny pojemnika i obrócić go, aż króciec węża się zakleszczy.

4.2 Podłączenie do sieci

Urządzenie odpylające S 35 M jest uziemione zgodnie z klasą I i z tego względu można je podłączyć do gniazdek tylko przy użyciu przewodu ochronnego.

Przed uruchomieniem sprawdzić, czy napięcie sieciowe zgadza się z napięciem roboczym podanym na tabliczce znamionowej urządzenia.

4.3 Wymiana kasety sączka fałdowanego

- Przed wymianą filtra należy wstrząsnąć kasetami sączków fałdowanych.
- Przy użyciu monety lub podobnego przedmiotu obrócić zatrzask 7 (rys. 1) przy zasuwie 9 o 90° w kierunku przeciwnym do ruchu wskazówek zegara i docisnąć zasuwę 9 do tyłu.
- Rozłożyć pokrywę i wyjąć kasetę filtra 5 (rys. 5) ku górze.
- Wyjęte kasety sączków fałdowanych natychmiast zamknąć w szczelnym woreczku z tworzywa sztucznego i poddać właściwej utylizacji.
- Założyć nowe kasety filtra i zwrócić uwagę na czyste i mocne osadzenie filtra.
- Złożyć pokrywę i przez lekkie naciśnięcie na zasuwę 9 (rys. 1), umieścić ją w pozycji wyjściowej. Urządzenie jest znowu zamknięte.

4.3.1 Wymiana filtra ochronnego silnika

Oprócz kaset sączka fałdowanego istnieją filtry ochronne silnika 6 (rys. 2). Jeżeli są one mocno zanieczyszczone, należy je wymyć i założyć w stanie wysuszonym. Uszkodzone filtry ochronne silnika należy wymienić.

4.4 Wymiana worka filtracyjnego



Niebezpieczeństwo

Urządzenie może zawierać szkodliwy dla zdrowia pył. Procesy związane z opróżnianiem i konserwacją oraz usuwaniem zbiornika pyłu mogą być przeprowadzane tylko z zastosowaniem odpowiedniego wyposażenia ochronnego.

Jeżeli wskaźnik kontrolny miga w trakcie pracy i dodatkowo słychać sygnał akustyczny, to należy wymienić worek filtracyjny.

4.4.1 Wymiana worka filtra włókninowego

- Do wymiany worka filtra włókninowego należy wyłączyć urządzenie.
- Wyjąć wtyczkę odpylacza.
- Otworzyć zatrzaski 10 (rys. 1).
- Zdjąć górną część odpylacza z pojemnik 12 (rys. 4).
- Ostrożnie wyjąć worek filtracyjny z króćca odsysającego.
- Zamknąć kołnierz papierowego worka filtracyjnego przez przełożenie pokrywy.

4.4.2 Wymiana wielorazowego worka na odpady z PE

- Wielorazowy worek na odpady z PE: Włączyć odkurzacz, wstrząsnąć kasetami sączków fałdowanych. Wyłączyć odkurzacz.
- Założyć maskę przeciwpyłową.
- Zdjąć wąż ssący i zamknąć ssawkę pokrywę 14 (rys. 6).
- Otworzyć boczne zamknięcia, zdjęć górną część. Przed odstawieniem ustawić górną część w pozycji przełącznika >IR<, żeby umożliwić zasysanie ewent. opadającego pyłu.
- Ostrożnie zamknąć wielorazowy worek na odpady z PE dołączoną taśmą zamykającą.
- Ostrożnie pociągnąć kołnierz króćca odsysającego i go zamknąć.
- Ostrożnie wyjąć ze zbiornika wielorazowy worek na odpady z PE.
- Zassany materiał poddać przepisowej utylizacji.

4.5 Utylizacja worków filtracyjnych

Worek filtracyjny poddać utylizacji w nieprzepuszczalnym worku zgodnie z obowiązującymi przepisami dotyczącymi usuwania takich odpadów.

- Worki filtrów włókninowych, które wypełnione są zwykłymi odpadami domowymi, usuwane są poprzez normalne odpady domowe.
- Wielorazowy worek na odpady z PE wypełniony odpadami specjalnymi: Zapytać w urzędzie miasta lub gminy wzgl. we właściwym organie.

4.6 Zakładanie worka filtracyjnego

4.6.1 Zakładanie worka filtra włókninowego

- Ostrożnie całkowicie wysunąć kołnierz przez otwór ssawny.



Obsługa suwaka obrotowego

- Przekręcić do oporu czerwony suwak obrotowy* wewnątrz na CLOSE aż do znacznika ▲.



- Górną część ustawić na zbiorniku i zamknąć boczne zamknięcia.

4.6.2 Zakładanie wielorazowego worka na odpady z PE



Tylko odkurzacze klasy M i HEPA ze zbiornikami specjalnymi i suwakami obrotowymi w otworze ssawnym typu S 35 M i S 35 HEPA nadają się do zastosowania wielorazowych worków na odpady z PE.



Obsługa suwaka obrotowego

- Przekręcić do oporu czerwony suwak obrotowy* wewnątrz na OPEN aż do znacznika ▲.
- Przesunąć kołnierz całkowicie przez króciec odsysający, a górny otwór worka położyć na krawędzi zbiornika.

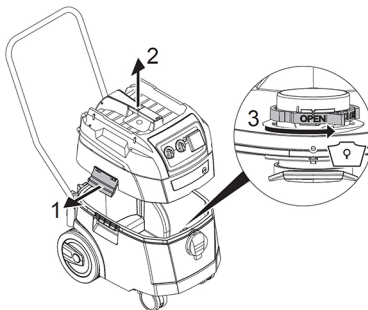

- Górną część ustawić na zbiorniku i zamknąć boczne zamknięcia.

4.7 Opróżnianie zbiornika



Dopuszczalne tylko przy pyłach z AGW's > 1mg/m3

Wyłączyć odkurzacze, wyjąć wtyczkę sieciową.

- Otworzyć zamknięcia.
- Zdjąć pokrywę i wąż ssący ze zbiornika.
- Przechylić zbiornik.

5 Praca



Niebezpieczeństwo

Przy podłączaniu elektronarzędzie musi być wyłączone. Przy włożonej wtyczce sieciowej gniazdko znajduje się zawsze pod napięciem, niezależnie od pozycji przełącznika. W pozycji przełącznika "0" gniazdko można używać jako przedłużacz (np. do lampy).

Moc przyłączowa: Odpylacz i podłączone urządzenie maks. 16 A.

5.1 Włączanie i wyłączanie

Pozycje przełącznika 1 (rys. 1)

- Włożyć wtyczkę do gniazdka

>0< = Odkurzacz wyłączony

>|< = Odkurzacz włączony bez funkcji wstrząsania

>IR< = Odkurzacz włączony z automatyczną funkcją wstrząsania

>AR< = Odkurzacz w trybie czuwania z autom. funkcją wstrząsania

Dopiero przy włączaniu narzędzia automatycznie włącza się odkurzacz.

Po wyłączeniu narzędzia odkurzacz działa jeszcze przez ok. 10 sek., co zapobiega pozostaniu reszty materiału w węży.

- Ustawić odkurzacz w pozycji przełącznika >0<.
- Po zakończeniu wyjąć wtyczkę sieciową.
- Rurę ssącą przechowuje się po jej włożeniu do składu akcesoriów* i zamocowaniu na tylnej stronie zbiornika.
- Końcówki węża można zestawić ze sobą, żeby nie wydostały się nich żadne zanieczyszczenia.



Preselektor sygnału strumienia objętości minimalnej (buczek i lampka) przy odkurzaczach klasy "M".

W zależności od średnicy węża, trybie >AR< i >IR< dokonuje się następujących ustawień:

Wewnętrzna średnica węża	Strumień objętości
Ø 49 mm	70 m ³ /h
Ø 35 mm	70 m ³ /h
Ø 27 mm	40 m ³ /h
Ø 21 mm	20 m ³ /h
Przy Ø 27 mm i Ø 21 mm prędkość obrotowa ulega zmniejszeniu.	

Urządzenie odpylające S 35 M wyposażone jest w elektroniczny regulator siły ssącej. Za pomocą pokrętki 2 można odpowiednio dopasować moc ssania do zasysanego materiału.

- Włożyć wtyczkę sieciową odkurzacza do gniazdka.
- Ustawić przełącznik trybu normalnego bez funkcji wstrząsania na „I”, trybu normalnego z funkcją wstrząsania na „IR” lub w trybie gotowości na „AR”.
 - ✓ Odkurzacz jest gotowy do odpylania.
- Po odpylaniu ustawić przełącznik na „0”.
 - ✓ Odkurzacz jest wyłączony.
- Wyjąć wtyczkę sieciową odkurzacza z gniazdka.
- Złożyć kabel sieciowy.
- Usunąć narzędzie elektryczne.

Gniazdko 4 przewidziano do podłączenia elektronarzędzia (tryb IR/ AR).

W celu uniknięcia zbyt wysokich szczytów prądów włączeniowych, urządzenie odpylające wyposażono w ogranicznik prądu rozruchowego (rozruch łagodny).

5.1.1 Stałe opróżnianie filtra

Odkurzacz jest wyposażony w elektromagnetyczne czyszczenie filtra, za pomocą którego można usunąć pył z kaset sączków fałdowanych. Kasety sączków fałdowanych czyszczone są na zmianę, co gwarantuje stałą pracę.



- Stała kontrola poziomu napełnienia filtra przez pomiar różnicy ciśnień, co zapewnia bardzo dokładne, dopasowane do potrzeb czyszczenie filtra w trakcie pracy.
- Dzięki temu zagwarantowany jest stały strumień powietrza w trakcie pracy, również przy krytycznych rodzajach pyłu.

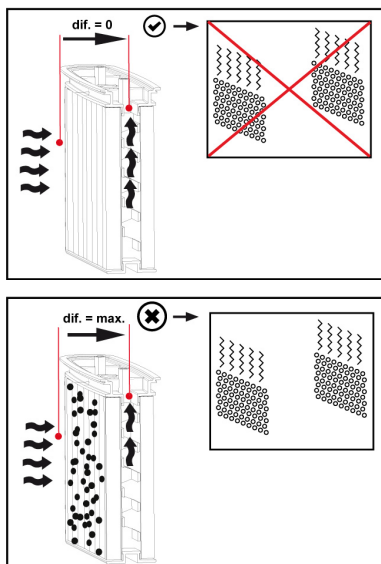

5.2 Zalecenia i wskazówki

- Przy odpylaniu suchego materiału sączek fałdowany 5 (rys. 2) musi być całkowicie suchy.
- Przy odkurzaniu na mokro, wbudowany czujnik zapobiega przekroczeniu maksymalnej wysokości napełnienia zbiornika. Urządzenie przestaje odkurzać, gdy pojemnik jest pełen. Wyłączyć silnik. Wyjąć wtyczkę odpylacza i opróżnić pojemnik.
- Jeżeli przy odkurzaniu większych ilości cieczy (więcej niż jedno napełnienie pojemnika) zadziała czujnika, to należy wyłączyć urządzenie i opróżnić pojemnik.
- Gdy przy ponownym włączeniu zapala się wskaźnik strumienia objętości 3 (rys. 1), to może to mieć następujące przyczyny:
 - Pełen pojemnik, worek filtracyjny 8 (rys. 4).
 - Zapchany wąż odsysający.
 - Zbyt mała średnica urządzenia wytwarzającego pył.

Po zakończeniu pracy, a przede wszystkim wtedy, gdy urządzenie nie ma być używane przez dłuższym okresie czasu:

- Usunąć zanieczyszczenia i ciecz.
- Wąż odsysający przechowywać w taki sposób, by nie powstawały zgięcia.
- Odpowiednio nawinąć kabel sieciowy i chronić go przed uszkodzeniem.

6 Konserwacja i utrzymanie sprawności



Niebezpieczeństwo

Przy wszelkiego rodzaju pracach konserwacyjnych należy wyjąć wtyczkę z gniazdka.



Po dłuższym okresie eksploatacji firma MAFELL zaleca przekazanie urządzenia do warsztatu serwisowego autoryzowanego przez firmę MAFELL w celu dokonania przeglądu.

Miejsce przechowywania musi być suche i wolne od mrozu.

Jeśli urządzenie pomimo rygorystycznego trybu produkcji i procedury testowania ulegnie awarii, przeprowadzenie naprawy należy zlecić serwisowi autoryzowanemu przez firmę MAFELL.



Niebezpieczeństwo

Stosować tylko akcesoria i części zamienne firmy MAFELL. Zlecać wymianę podzespołów, których wymiana nie została tutaj opisana, serwisowi MAFELL.

6.1 Konserwacja

Do konserwacji przez użytkownika należy rozebrać urządzenie, oczyścić i poddać konserwacji, aż do jak jest to możliwe, unikając niebezpieczeństw dla personelu konserwacyjnego i innych osób.

Środki zgodne z przepisami, to czyszczenie przed rozebraniem urządzenia, środki na miejscowe filtrowane odpowietrzenie wymuszone, gdzie urządzenie jest rozbierane, czyszczenie obszaru konserwacji oraz odpowiednie środki wyposażenia ochronnego.

W przypadku maszyn klasy M, przed wyniesieniem ze strefy niebezpiecznej, należy zewnętrzną stronę maszyny oczyścić przez odpylenie oraz przetarcie na czysto lub przez odpylenie.

Wszystkie części maszyny należy rozpatrywać jako zanieczyszczone, gdy są wyjmowane ze strefy niebezpiecznej i trzeba podjąć odpowiednie środki w celu uniknięcia rozprzestrzeniania się kurzu.

Przedmioty takie należy poddać utylizacji w workach nieprzepuszczalnych zgodnie z obowiązującymi przepisami dotyczącymi usuwania odpadów.

Procedura, za pomocą której należy przed czyszczeniem usunąć osłony z obszarów nie pyłoszczelnych, powinna być umieszczona również w instrukcji obsługi.

filtracyjnego 8 (rys. 4) nie zwiększa mocy ssania, to należy wymienić kasety sączka fałdowanego 5 (rys. 2). Z reguły wystarcza przeczyszczenie kaset sączka fałdowanego 5 od czasu do czasu przy użyciu miękkiej szczotki i wody. Wysuszyć przed ich ponownym założeniem, żeby kurz nie osiadł na mokrym filtrze.

W celu uniknięcia mocnego zanieczyszczenia pojemnika i filtra, usunąć suchy zassany materiał z pojemnika przed rozpoczęciem odkurzania na mokro. Odpylać na sucho tylko z zastosowaniem wysuszonego urządzenia. Nie czyścić pojemnika i akcesoriów przy użyciu dostępnych na rynku rysujących środków czyszczących.

Regularnie czyścić czujniki wody 13 (rys. 3) i sprawdzić je pod kątem ewent. uszkodzeń.

6.2 Naprawy

Gdy pogarsza się moc ssania odpylacza i nawet oczyszczenie filtra 5 (rys. 2) po wymianie wkładu

7 Usuwanie usterek



Niebezpieczeństwo

Określenie przyczyn istniejących usterek i ich usunięcie zawsze wymaga zwiększonej czujności i ostrożności. Przedtem należy wyjąć wtyczkę z gniazdka!

Poniżej przedstawiono niektóre z najczęstszych usterek i ich przyczyny. W przypadku dalszych usterek należy się zwrócić do dystrybutora albo bezpośrednio do serwisu MAFELL.

Usterka	Przyczyna	Środek zaradczy
Zmniejszenie mocy ssania	Zanieczyszczony filtr	Oczyszczyć.
	Pełny filtr włókninowy	Wymienić.
	Pełny zbiornik	Opróżnić.
	Zapchane dysze, rury lub wąż	Oczyszczyć.
Odkurzacz się nie włącza	Czy wtyczka sieciowa jest w gniazdku?	
	Brak prądu w sieci?	
	Czy kabel sieciowy jest sprawny?	
	Czy pokrywa jest odpowiednio zamknięta?	
	Czy wyłączony jest czujnik wody?	
	Czy odkurzacz jest w trybie gotowości „AR”?	Ustawić na „I” lub „IR”

Usterka	Przyczyna	Środek zaradczy
Przy włączeniu narzędzia w trybie >AR< odkurzacz się nie włącza	Czy wtyczka sieciowa narzędzia jest w gniazdku urządzenia?	Włożyć wtyczkę sieciową do gniazdka odkurzacza
Wielorazowy worek na odpady z PE jest zasasyany przez filtry	Niewłaściwa pozycja suwaka obrotowego	Sprawdzić/zmienić pozycję suwaka obrotowego
Odkurzaczka klasy M lub H: przy włożonym filtrze włókninowym pył znajduje się w zbiorniku	Niewłaściwa pozycja suwaka obrotowego	Sprawdzić/zmienić pozycję suwaka obrotowego
Świeci się wskaźnik napelnienia	Zapchany filtr	Założyć worek filtracyjny z włókniny Oczyścić lub wymienić filtr
	Zapchany wąż odsysający	Usunąć śmieci z węża
	Pełny zbiornik	Opróżnić zbiornik

8 Wyposażenie specjalne

- Zestaw worków filtracyjnych 5 szt. (25 litrów, flizelina) Nr katalogowy 093719
- Zestaw worków na odpady 5 szt. (25-l-PE) Best.-Nr. 093721
- 1 para kaset z sączkiem faldowanym (celuloza, włóknina szklana, poliester) Best.-Nr. 093739
- 1 para kaset z sączkiem faldowanym (poliester z nanowarstwa) Best.-Nr. 093720
- 1 para kaset z sączkiem faldowanym (włókno poliestrowe) Nr katalogowy 093674
- 4 m wąż odsysający LW27 przyłączy maszyny Ø 35 mm antystatyczne Nr katalogowy 093684
- 5 m wąż odsysający LW35 przyłączy maszyny Ø 35 mm antystatyczne Nr katalogowy 093681
- 5 m wąż odsysający przyłączy maszyny Ø 49 mm statyczne Best.-Nr. 093730
- Zestaw do odpylania ręcznego Nr katalogowy 093718
- Kształtka redukcjna Ø 58 / 35 Nr katalogowy 203602

9 Rysunek z rozbiciem na części i lista części zamiennych

Informacje nt. części zamiennych podane są na naszej stronie internetowej: www.mafell.com

Obsah

1	Vysvětlení značek	130
2	Údaje o výrobku	130
2.1	Údaje o výrobci	130
2.2	Označení přístroje	130
2.3	Technické údaje	131
2.4	Údaje o hlukových emisích	131
2.5	Rozsah dodávky	131
2.6	Popis přístroje	131
2.7	Bezpečnostní zařízení	131
2.8	Použití přiměřené určení	132
2.9	Zbytková rizika	132
3	Bezpečnostní pokyny	132
4	Výbava / nastavení	133
4.1	Montáž	133
4.2	Připojení k síti	133
4.3	Výměna kazety se skládacím filtrem	134
4.4	Výměna sáčku filtru	134
4.5	Likvidace filtračního sáčku	134
4.6	Nasazení filtračního sáčku	134
4.7	Vyprázdnění nádoby	135
5	Provoz	135
5.1	Zapnutí a vypnutí	135
5.2	Tipy a pokyny	136
6	Servis a opravy	137
6.1	Servis	137
6.2	Opravy	137
7	Odstanění závad	138
8	Zvláštní příslušenství	139
9	Výkres rozložených částí a seznam náhradních dílů	139

1 Vysvětlení značek



Tento symbol je umístěn na všech místech, kde naleznete pokyny pro Vaši bezpečnost.

Nedodržování může mít za následek nejtěžší zranění.



Tento symbol označuje možnou nežádoucí situaci.

Pokud jí nebude zabráněno, může to poškodit výrobek nebo předměty v jeho okolí.



Tento symbol označuje tipy pro používání a ostatní užitečné informace.

2 Údaje o výrobku

k odsávačům S 35 M s čísl. pol. 91C401, 91C420, 91C421

2.1 Údaje o výrobcí

MAFELL AG, Beffendorfer Straße 4, D-78727 Oberndorf / Neckar, Telefon +49 (0)7423/812-0, Fax +49 (0)7423/812-218, E-Mail mafell@mafell.de

2.2 Označení přístroje

Všechny údaje nutné pro identifikaci přístroje jsou k dispozici na typovém štítku, který je umístěn na skříni motoru.



Označení CE k dokumentaci shody se zásadními bezpečnostními požadavky a požadavky na ochranu zdraví podle přílohy I směrnice o strojních zařízeních



Pouze pro země EU

Nevyhazujte elektro-nářadí do domovního odpadu!

Podle evropské směrnice 2002/96/ES o starých elektrických a elektronických přístrojích a aplikace v národním právu musí být elektrická nářadí separována a odvezena k recyklaci, která je šetrná k životnímu prostředí.



Přečtěte si provozní návod, aby bylo zmírněno riziko zranění.



Výstraha: Tento přístroj obsahuje prach, který je zdraví škodlivý. Vyprázdňování a servis, včetně odejmutí sáčku na prach, smí být prováděno pouze odbornými pracovníky, kteří mají vhodné osobní ochranné vybavení. Nezapínejte dříve, dokud není instalován celý filtrační systém a dokud nebyla provedena kontrola funkčnosti monitoringu objemu proudu vzduchu.

2.3 Technické údaje

Druh provozu	Trvalý chod
Napětí, kmitočet	220-240 V~, 50/60 Hz
Příkon (normální zatížení)	1200 max. 1400 W
Proud při normálním zatížení	6,0 A
Jmenovitý objemový proud	270 m ³ /h
Příslušný podtlak	280 mbar
Plocha filtru	6000 cm ²
Rozměry	530 x 400 x 560 mm bez držáku MAX 530 x 400 x 620 mm vč. držáku MAX (bez háku na hadici)
Hmotnost (bez příslušenství)	15,6 kg bez držáku MAX 16,8 kg vč. držáku MAX
Průměr přípojky nasávacího hrdla	Ø 66 / 58 mm

2.4 Údaje o hlukových emisích

Odsávače třídy "M" jsou přezkoušeny podle BGIA „H“, zkušební osvědčení podle GS-BIA-M02 (07/02), DIN EN 60335-2-69 (11/04) příloha AA, DIN 60335-2-69/A1 (11/05).

Hladina emisí hluku na plochách měření:	69 dB (A)
Okolní podmínky:	< 40 °C

Hodnoty hluku byly naměřeny podle EN 60704-1 ve volném prostoru ve vzdálenosti 1,5 m od povrchu přístroje.

2.5 Rozsah dodávky

Odsávač S 35 M je kompletní s následujícími komponenty:

- 2 kazety skládaného filtru, polyester s nanopotahem
- 1 PE vyprazdňovací a likvidační sáček 25/35l
- 4 m odsávací hadice, vnitřní Ø 27 mm, antistatická
- 1 provozní návod
- 1 MAX-držák

2.6 Popis přístroje

Odsávač S 35 M je možné použít jako suchý i mokrý odsávač.

Při mokrému odsávání pracujte bez filtračního sáčku. Filtrační kazety jsou vhodné pro mokré vysávání.

2.6.1 Před použitím

- Při vybalování dávejte pozor, zda je přístroj kompletní a zda není poškozen.
- Před použitím by se uživatelé měli seznámit s informacemi, pokyny a být proškoleni k používání odsávače a substancí, které mají být používány, včetně bezpečného postupu odstranění zachyceného materiálu.

Před uvedením odsávače do provozu si pečlivě přečtete provozní návod. Podává důležité pokyny k obsluze, bezpečnosti a rovněž servisu a údržbě. Pečlivě tento provozní návod uschovejte a při prodeji jej předejte dalšímu majiteli.

2.7 Bezpečnostní zařízení



Nebezpečí

Tato zařízení jsou nezbytné pro bezpečný provoz přístroje a není povoleno je odstraňovat resp. uvádět mimo provoz.

- Všechny strojní části, které jsou poháněny elektromotory, jsou zakryty pevnými, bezpečně

upevňenými ochrannými kryty, které lze odstranit pouze náradím.

- Zkouška podle EN 60335-1 a EN 60335-2-69 ukázala, že jsou splněny bezpečnostně-technické požadavky ohledně elektrické bezpečnosti i při vysávání směsi vody a vzduchu.
- Odsávací přístroj je vhodný při intenzivním používání ke komerčním účelům. Podle EN 60335-1 a EN 60335-2-69.

2.8 Použití přiměřené určení



Nebezpečí

Obecně není povoleno vysávat hořlavá nebo výbušná rozpouštědla, kapaliny jako benzín, oleje, alkohol, ředidla resp. látky teplejší než 60°C. Hrozí nebezpečí výbuchu a požáru!

Odsávače třídy M jsou vhodné na vysávání/odsávání suchého, nehořlavého prachu, nehořlavých kapalin, dřevěného prachu a nebezpečných prachů o hodnotách emitovaného prachu >0,1 mg/m³.

Jiné použití než výše uvedené není povoleno. Výrobce neručí za škodu, která vyplývá z takového jiného použití.

Aby bylo zajištěno použití v souladu s určením, dodržujte provozní, údržbové a servisní podmínky, které jsou předepsané firmou Mafell.

Tento přístroj také není vhodný k provozu ve venkovním prostředí, v dešti nebo v prostorách s nebezpečím výbuchu.

Odsávač S 35 M smí být používán, vystrojován a udržován pouze osobami, které jsou s přístrojem seznámeny a jsou poučeny o riziku. Servisní práce smí provádět pouze smluvní prodejci MAFELL resp. servisní služba firmy MAFELL.

Je nezbytné dodržovat bezpečnostní podmínky platné v příslušné zemi použití stejně tak jako všeobecné bezpečnostně-technické a pracovní-zdravotní pravidla.

2.9 Zbytková rizika



Nebezpečí

Při používání v souladu s určením a přes dodržování bezpečnostních ustanovení zůstávají z důvodu účelu použití určitá zbytková rizika, která mohou mít zdravotní následky.

- Nedotýkejte se částí, které jsou pod napětím, při otevřeném krytu a nevytažené síťové zástrčce.
- Emise prachu při déle trvajícím provozu s poškozeným skládaným filtrem.
- Při výměně filtračního sáčku nebo při vyprazdňování nádoby není vyloučeno, že dojde k vdechnutí prachu (ochrana dýchacích orgánů).
- Samovolné změny na přístroji vyloučí záruku výrobce za škody, které jsou jejich následkem.

3 Bezpečnostní pokyny



Nebezpečí

Dbejte stále následujících bezpečnostních pokynů a platných bezpečnostních ustanovení v dané zemi, kde je stroj používán! Přečtěte si také bezpečnostní pokyny v příložené brožuře "Bezpečnostní pokyny".



Pozor

Je nezbytné nutně zabránit přisátí zápalných zdrojů, aby nedošlo k explozi.



Pozor: Odprašovač/vysavač prachu musí být vyprázdňován po práci, nejpozději však po ukončení směny.

- Napětí na typovém štítku přístroje se musí shodovat s napětím sítě.
- Zásuvka musí být zajištěna domácí pojistkou s příslušnou intenzitou proudu (16 A).
- Přístroje vč. příslušenství neuvádějte do provozu pokud:
 - Na přístroji objevíte zjevná poškození (praskliny/ulomení),

- došlo k závadě na přívodním vedení nebo se na něm vyskytují praskliny resp. známky opotřebení,
- Máte podezření na netěsnosti (po pádu).
- Nepoužívejte poškozená prodlužovací vedení.
- Tryskou, hadicí ani trubkou nemiřte na osoby ani na zvířata.
- Zvláštní pozornost musíte věnovat práci při vysávání schodů. Dbejte na stabilní postoj.
- Zásuvka na přístroji smí být použita pouze k účelům uvedeným v provozním návodu.
- Nikdy neprocipujte bez ochranných prostředků, které jsou předepsány pro každý pracovní proces a neměňte na přístroji nic, co by mohlo ovlivnit jeho bezpečnost.
- Při používání přístroje ve volném prostoru je doporučováno použití ochranného spínače proti parazitním proudům.
- Poškozený kabel nebo zástrčka musí být ihned vyměněna. Výměnu smí provádět pouze MAFELL nebo zákaznická dílna pověřená firmou MAFELL, aby se zabránilo ohrožení bezpečnosti.
- Děti a mladiství nesmí přístroj obsluhovat. Z toho jsou vyjmuti mladiství, pracující za dohledu odborníků, za účelem jejich vzdělávání.
- Vypněte přístroj po každé údržbě a každém použití a vytáhněte síťovou zástrčku.
- Před započetím práce vždy zkontrolujte, zda jsou sací hadice bezpečně upevněny a nedošlo k jejich poškození.
- Nevytahujte zástrčku ze zásuvky taháním za kabel.
- Před čištěním, vyprazdňováním a před odstraňováním poruch vytáhněte zástrčku ze zásuvky.
- Dbejte nato, aby byl kabel chráněn před olejem a horkem a nedošlo k jeho poškození přejetím, zmáčknutím, taháním nebo podobnými činnostmi.
- Mějte na zřeteli okolní vlivy. Nevystavujte přístroj povětrnostním vlivům jako je déšť a vyhněte se práci v blízkosti hořlavých kapalin a plynů.
- Přístroj uchovávejte na suchém, uzavřeném místě mimo dosah dětí.
- Pravidelné čištění přístroje představuje důležitý bezpečnostní faktor. Před prováděním těchto prací vytáhněte zástrčku ze zásuvky.
- Přístroj by měl být uložen na rovné podlaze tak, aby se nemohl překloupat ani samovolně ujet (zajištění vodičích kladek brzdou).
- Vyčištěný vzduch smí být přiváděn pouze do těch pracovních prostorů, ze kterých je odsáván; tzn., elektrické nářadí a odsávací přístroj smí být provozovány pouze ve stejné pracovní místnosti.
- Při úniku pěny nebo vody přístroj okamžitě vypněte. Vyprázdněte nádrže a příp. skládací filtr.
- Kyselina, aceton a rozpouštědla mohou leptat části přístroje.
- Nenechávejte přístroj bez dozoru. Při delších pracovních přestávkách vytáhněte zástrčku ze zásuvky.
- Pokud dojde k poškození připojovacích vedení přístroje, musí být vedení nahrazeno zvláštním připojovacím vedením, které je k dostání u výrobce nebo zákaznické služby.
- Opravy nechte provádět pouze odbornými pracovníky, např. zákaznickou službou. Přístroje, které nejsou odborně opraveny, představují nebezpečí pro uživatele.
- Používejte pouze originální náhradní díly, příslušenství a díly speciálního příslušenství od firmy MAFELL. Jinak nevzniká nárok na záruku a žádné ručení výrobce.

4 Výbava / nastavení

4.1 Montáž

- Dbejte nato, aby oba zajišťovací uzávěry nádoby bezpečně zapadly do otvorů v krytu motoru.
- Zasuňte hrdlo odsávací hadice skrz sací otvor nádoby a otáčejte jím, dokud se hrdlo hadice nearetuje.

4.2 Připojení k síti

Odsávač S 35 M je uzemněn podle třídy 1 a smí být proto zapojován pouze do zásuvek s ochranným vodičem.

Před uváděním do provozu dbejte nato, aby se shodovalo napětí sítě s provozním napětím, které je uvedené na výkonovém štítku přístroje.

4.3 Výměna kazety se skládacím filtrem

- Před výměnou kazety skládaného filtru s ním zatřeste.
- Otáčejte pomocí mince nebo podobného předmětu uzávěrem 7 (obr. 1) na závoře 9 o 90° proti směru hodinových ručiček a tiskněte závoru 9 směrem dozadu.
- Otevřete kryt a vyjměte filtrační kazetu 5 (obr. 5) směrem vzhůru.
- Vyjmuté kazety filtru ihned uzavřete do plastového sáčku, který nepropouští prach a řádně zlikvidujte.
- Vložte nové filtrační kazety a dbejte přitom na čisté a pevné usazení filtrů.
- Sklopte kryt a uveďte ho lehkým přitlačením na závoru 9 (obr. 1) do výchozí pozice. Přístroj je opět uzavřen.

4.3.1 Výměna motorového ochranného filtru

Vedle kazet skládaných filtrů se nachází ochranné filtry motoru 6 (obr. 2). Pokud jsou silně znečištěny, vymyjte je a opět je nasadte v suchém stavu. Poškozené ochranné filtry motoru musí být vyměněny.

4.4 Výměna sáčku filtru



Nebezpečí

Tento přístroj může obsahovat zdraví škodlivý prach. Činnost vyprazdňování a údržby včetně odstraňování nádoby na prach smí být prováděna pouze při použití příslušné ochranné výzbroje.

Pokud kontrola během provozu bliká a dodatečně se rozezná akustický signál, musí být sáček filtru vyměněn.

4.4.1 Výměna látkového sáčku filtru

- Při výměně látkového skládaného filtru přístroj vypněte.
- Vytáhněte zástrčku odsávače ze zásuvky.
- Otevřete zajišťovací uzávěry 10 (obr. 1).
- Sejměte horní díl sacího přístroje z nádoby 12 (obr. 4).
- Opatrně stáhněte sáček filtru z nasávacího hrdla.
- Zavřete přírubu filtračního sáčku překlopením víka.

4.4.2 Výměna vyprazdňovacího a likvidačního sáčku PE

- Vyprazdňovací a likvidační sáček PE: Zapněte odsávač, zatřeste kazetou skládaného filtru. Vypněte odsávač.
- Použijte ústní ochrannou roušku.
- Vyjměte sací hadici, uzavřete odsávací hrdlo pomocí víka 14 (obr. 6).
- Otevřete boční uzávěry, odejměte horní díl. Před odstavením horního dílu zapněte spínač do polohy >IR< aby případně nedošlo k nasátí vznášejícího odpadlého prachu.
- Vyprazdňovací a likvidační sáček PE opatrně uzavřete přiloženou uzavírací páskou.
- Stáhněte opatrně přírubu ze sacího hrdla a uzavřete.
- Vyprazdňovací a likvidační sáček PE sejměte opatrně z nádoby.
- Zlikvidujte nasátý materiál podle zákonných ustanovení.

4.5 Likvidace filtračního sáčku

Dejte filtrační sáček do nepropustného sáčku v souladu ustanoveními platnými pro odstraňování takových odpadů.

- Látkové filtrační sáčky naplněné běžným domovním odpadem, jsou likvidovány do normálního domovního odpadu.
- Vyprazdňovací a likvidační sáček PE naplněný zvláštním odpadem: Zeptejte se na magistrátu nebo obecním úřadu resp. příslušného orgánu.

4.6 Nasazení filtračního sáčku

4.6.1 Nasazení látkového filtračního sáčku

- Kompletně nasuňte přírubu před nasávací otvor.



Obsluha otočného šoupátka

- Otočte červené otočné šoupátko* uvnitř na CLOSE až na doraz ke značce ▲ .



- Horní díl nasadíte na nádobu a uzavřete boční uzávěry.

4.6.2 Nasazení vyprázdňovacího a likvidačního sáčku PE



Pro použití vyprázdňovacích a likvidačních PE sáčků jsou vhodné pouze odsávače třídy M a HEPA se speciální nádobou a otočným šoupátkem na sacím otvoru typů S 35 M a S 35 HEPA.



Obsluha otočného šoupátka

- Otočte červené otočné šoupátko* uvnitř na OPEN až na doraz ke značce ▲.

- Přírubu posuňte zcela nad sací hrdlo, horní otvor sáčku položte nad přes okraj nádoby.

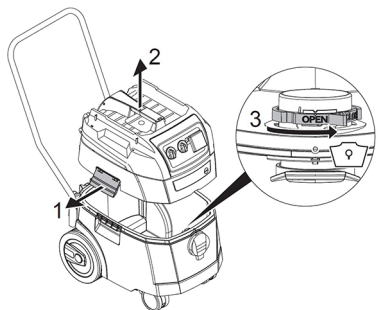

- Horní díl nasadíte na nádobu a uzavřete boční uzávěry.

4.7 Vyprázdnění nádoby



Přípustné pouze pro hodnoty emitovaného prachu > 1mg/m³.

Vypněte odsávač, vytáhněte zástrčku.

- Otevřete uzávěry.
- Sejměte kryt a sací hadici z nádoby.
- Nádobu vysypte.

5 Provoz



Nebezpečí

Elektrický nástroj musí být během připojování vypnut. Zásuvka je v případě připojení do sítě vždy pod napětím nezávisle na poloze spínače. Pokud je spínač v poloze "0" je možné použít zásuvku jako prodlužovací vedení (např. pro osvětlení).

Připojovací hodnota: Vysavač a připojený přístroj max. 16 A.

5.1 Zapnutí a vypnutí

Spínací polohy 1 (obr. 1)

- Zastrčte zástrčku do zásuvky.

>0< = Vypnutý odsávač

>|< = Odsávač zapnutý bez setřásací funkce

>IR< = Odsávač zapnutý s autom. setřásací funkcí

>AR< = Vysavač v pohotovostním režimu s funkcí autom. vibrace

Teprve při zapnutí nástroje se odsávač automaticky zapne.

Po vypnutí nástroje běží odsávač ještě cca 10 s, tím je zabráněno, aby zůstaly zbytky v hadici.

- Nastavte odsávač do spínací polohy >0<.
- Po ukončení vytáhněte síťovou zástrčku.
- Sací trubku uschovejte tak, že ji zafixujete do připraveného zásobníku na příslušenství* na zadní straně nádoby.
- Konce hadice mohou být zasunuty do sebe, aby se nevysypal prach.



Volič pro signál minimálního objemu proudu (houkačka a kontrolka) u odsávačů třídy "M".

V režimu >AR< a >IR< je v závislosti na průměru hadice provedeno následující nastavení:

Vnitřní průměr hadice	Objemový proud
Ø 49 mm	70 m ³ /h
Ø 35 mm	70 m ³ /h
Ø 27 mm	40 m ³ /h
Ø 21 mm	20 m ³ /h
U Ø 27 mm a Ø 21 mm se sníží otáčky.	

Odsávač S 35 M je vybaven elektronickou regulací sací síly. Pomocí otočného tlačítka 2 je možné přizpůsobit sací výkon vysávanému materiálu.

- Zastrčte síťovou zástrčku odsávače do zásuvky.
- Nastavte spínač na normální provoz bez setřásací funkce na „I“, pro normální provoz se setřásací funkcí na „IR“ nebo pro pohotovostní provoz na „AR“.
✓ Odsávač je připraven k odsávání.
- Po odsávání nastavte spínač na „O“.
✓ Odsávač je vypnutý.
- Vytáhněte síťovou zástrčku odsávače ze zásuvky.
- Ukliděte síťový kabel.
- Odejměte elektrické nářadí.

Zásuvka 4 je plánována pro připojení elektropřístroje (režim IR/ AR).

Kvůli zabránění příliš vysokým výkyvům rozběhového proudu je odsávací přístroj vybaven omezovačem rozběhového proudu (jemný rozběh).

5.1.1 Permanentní čištění filtru

Odsávač je vybaven elektromagnetickým čištěním filtru, pomocí kterého může být setřesen ulpělý prach z kazet skládaného filtru. Kazety skládaného filtru jsou čištěny střídavě jedna po druhé, takže je garantována kontinuální práce.



- Stálá kontrola plného stavu filtrů pomocí diferenciálního tlakového měření, pro absolutně přesné, podle potřeby ovládané čištění filtru během provozu.
- Tímto je během provozu zaručen proud vzduchu v konstantní výši, také v případě kritických druhů prachu.

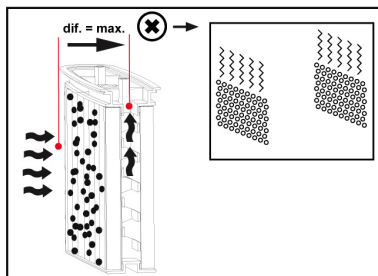
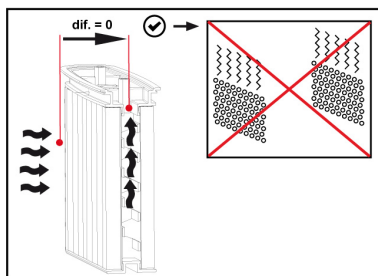

5.2 Tipy a pokyny

- Při vysávání suchého materiálu musí být skládací filtr 5 (obr. 2) zcela suchý.
- Při mokřem vysávání zabraňuje zabudované čidlo překročení maximální hladiny naplnění v nádobě. Přístroj již nesaje, pokud je nádoba plná. Vypněte

motor. Vytáhněte zástrčku vysavače ze zásuvky a vyprázdněte nádobu.

- Pokud dojde při vysávání většího objemu kapaliny (více než objem nádoby) k sepnutí čidla, vypněte přístroj a vyprázdněte nádobu.
- Pokud se při opětovném zapnutí rozsvítí ukazatel objemového proudu 3 (obr. 1), může to mít následující příčiny:
 - Nádobu, filtrační sáček 8 (obr. 4) je plný.
 - Odsávací hadice je ucpaná.
 - Průduchy generátoru prachu jsou příliš malé.

Po ukončení práce - především však, když přístroj delší dobu nepoužíváte - byste měli:

- Vyprázdnit nečistoty a kapalinu.
- Sací hadici uchovávejte tak, aby nedošlo k jejímu přelomení.
- Síťový kabel musí být řádně navinut a chráněn před poškozením.

6 Servis a opravy



Nebezpečí

Při všech servisních pracích vytáhněte zástrčku.



Pokud je přístroj již delší dobu v provozu doporučuje Firma MAFELL předat přístroj autorizované dílně zákaznického servisu MAFELL k inspekci.

Místo uskladnění musí být suché a chráněné před mrazem.

Pokud by došlo k výpadku přístroje, přestože byl pečlivě vyroben a zkontrolován, je nezbytné nechat přístroj opravit autorizovanou servisní službou pro výrobky MAFELL.



Nebezpečí

Používejte pouze příslušenství a náhradní díly firmy MAFELL. Montážní díly, jejichž výměna nebyla popisována, nechte vyměnit servisní službou MAFELL.

6.1 Servis

Za účelem údržby musí uživatel přístroj rozebrat, vyčistit a zaopatřit jej tak, pokud je to proveditelné, aby nevznikalo nebezpečí ani pro obsluhující personál ani pro žádné další osoby.

Vhodná preventivní opatření zahrnují čištění před rozebráním, bezpodmínečně nutné větrání přes filtr v místě, kde se přístroj rozebírá, čištění prostoru údržby a vhodná osobní ochranné pomůcky.

Než přístroj třídy M přepravíte z prostoru nebezpečných substancí, mělo by dojít k očištění vnější části stroje odsátím a náležitým ořtením nebo přetřením pomocí těsnícího prostředku.

Všechny části stroje, které se nacházely v prostoru nebezpečných substancí, je nutno považovat za kontaminované a je nezbytné provést vhodná opatření, aby bylo zabráněno rozptýlení prachu.

Likvidace těchto předmětů se musí realizovat v hermeticky uzavřených sáčcích, a sice podle platných předpisů pro odstraňování takovýchto odpadů.

Postup, jakým mají být za účelem čištění odstraňovány kryty neutěsněných částí, by měl být uveden také v návodu k použití.

6.2 Opravy

Pokud se sací výkon vysavače sníží a nelze jej zvýšit ani vyčištěním filtrů 5 (obr. 2) po výměně filtračního sáčku 8 (obr. 4), je nezbytné vyměnit kazety skládaného filtru 5 (obr. 2).

Zpravidla postačí občas vyčistit kazetu skládaného filtru 5 jemným kartáčem a vodou. Před opětovným nasazením nechte vyschnout, aby nedošlo k přilepení prachu k vlhkému filtru.

Chcete-li zabránit silnému znečištění nádob a filtrů, odstraňte před odsáváním z těchto nádob suchý nasátý materiál. Suché vysávání provádějte pouze vysušeným přístrojem. Nádobu a příslušenství nečistěte běžným abrazivním čisticím prostředkem.

Pravidelně provádějte čištění vodních čidel 13 (obr. 3) a zkontrolujte, zda nedošlo k jejich poškození.

7 Odstranění závad



Nebezpečí

Zjištění příčin existujících poruch a jejich odstranění se provádějí za neustálé vysoké pozornosti a obezřetnosti. Předtím vytáhněte zástrčku!

Následně jsou uvedeny nejčastější poruchy a jejich příčiny. V případě dalších poruch se obraťte na vašeho obchodníka nebo přímo na zákaznický servis společnosti MAFELL.

Závada	Příčina	Odstranění
Pokles sacího výkonu	Znečištěný filtr	Vyčistěte.
	Látkový filtr je plný.	Vyměňte.
	Nádoba je plná.	Vyprázdněte.
	Tryska, trubka nebo hadice je ucpaná.	Vyčistěte.
Odsávač nenabíhá.	Je zástrčka v zásuvce?	
	Síť bez napětí?	
	Je v pořádku síťový kabel?	
	Je správně zavřený kryt?	
	Je odpojený vodní senzor?	
	Je odsávač v pohotovostním režimu „AR“?	Nastavte na „I“ nebo „IR“.
Odsávač při zapnutí nástroje v režimu >AR< nenabíhá.	Je zástrčka nástroje v zásuvce přístroje?	Zastrčte síťovou zástrčku do zásuvky odsávače.
Vyprazdňovací a likvidační sáček PE je přisátý na filtru.	Poloha otočného šoupátka je chybná.	Zkontrolovat/změnit polohu otočného šoupátka
Odsávač třídy M nebo H: u nasazeného látkového filtru prach v nádobě	Poloha otočného šoupátka je chybná.	Zkontrolovat/změnit polohu otočného šoupátka
Indikátor plnění svítí	Filtr je ucpaný	Vložte plstěný filtrační sáček Vyčistěte nebo vyměňte filtr
	Sací hadice je ucpaná	Odstraňte vysávané předměty z hadice
	Nádoba je plná	Vyprázdnit nádobu

8 Zvláštní příslušenství

- Sada filtračních sáčků (5 ks) (25-l z netkané textilie) Obj. č. 093719
- Sada sáčků na likvidaci 5 ks (25-l-PE) Obj. č. 093721
- 1 pár kazet se skládacím filtrem (celulóza, rouno ze skelných vláken, polyester) Obj. č. 093739
- 1 pár kazet se skládacím filtrem (polyester s nanopovlakem) Obj. č. 093720
- 1 pár kazet se skládacím filtrem (rouno z polyesteru) Obj. č. 093674
- 4 m odsávací hadice sv27 přístrojová přípojka Ø 35 mm antistatická Obj. č. 093684
- 5 m odsávací hadice sv35 přístrojová přípojka Ø 35 mm antistatická Obj. č. 093681
- 5 m odsávací hadice přístrojová přípojka Ø 49 mm statická Obj. č. 093730
- Ruční odsávací sada Obj. č. 093718
- Redukce Ø 58 / 35 Obj. č. 203602

9 Výkres rozložených částí a seznam náhradních dílů

Příslušné informace ohledně seznamů náhradních dílů najdete na naší internetové stránce: www.mafell.com

Kazalo vsebine

1	Pojasnilo risb	141
2	Podatki o proizvodu	141
2.1	Podatki o proizvajalcu	141
2.2	Oznaka naprave	141
2.3	Tehnični podatki	142
2.4	Podatki o emisiji hrupa	142
2.5	Obseg dobave	142
2.6	Opis naprave	142
2.7	Varnostne naprave	142
2.8	Namenska uporaba	143
2.9	Preostalo tveganje	143
3	Varnostni napotki	143
4	Opremljanje / nastavitve	144
4.1	Sestava	144
4.2	Omrežna priključitev	144
4.3	Zamenjava kasete nagubane filtra	144
4.4	Zamenjava filtrske vrečke	145
4.5	Odstranitev filtrske vrečke v odpad	145
4.6	Vstavljanje filtrske vrečke	145
4.7	Praznjenje zbiralnika	146
5	Obratovanje	146
5.1	Vklop in izklop	146
5.2	Nasveti in napotki	147
6	Servisiranje in vzdrževanje	148
6.1	Servisiranje	148
6.2	Vzdrževanje	148
7	Odprava motenj	148
8	Poseben pribor	149
9	Eksplodivski pogled in seznam nadomestnih delov	149

1 Pojasnilo risb



Ta simbol stoji na vseh mestih, kjer so navedeni napotki za vašo varnost.
Če slednjih ne upoštevate, lahko pride do hudih telesnih poškodb.



Ta simbol označuje morebiti nevarno situacijo.
Če se ji ne izognete, lahko pride do poškodb proizvoda ali predmetov v okolici.



Ta simbol označuje nasvete za uporabnika in druge koristne informacije.

2 Podatki o proizvodu

za odsesovalne priprave S 35 M s št. art. 91C401, 91C420, 91C421

2.1 Podatki o proizvajalcu

MAFELL AG, Beffendorfer Straße 4, D-78727 Oberndorf / Neckar, telefon +49 (0)7423/812-0, faks +49 (0)7423/812-218, E-pošta mafell@mafell.de

2.2 Oznaka naprave

Vsi podatki, potrebni za identifikacijo naprave, so navedeni na tipski tablici, ki je pritrjena na ohišju motorja.



CE znak za dokumentiranje skladnosti z osnovnimi zahtevami glede varnosti in varovanja zdravja v skladu s prilogo I Direktive o strojih



Le za države EU

Električnega orodja ne odvrzite v gospodinjske odpadke!

Po evropski direktivi 2002/96/ES o odpadni električni in elektronski opremi in usklajenih nacionalnih predpisih se mora odpadna električna oprema posebej zbirati in oddati v okolju prijazno predelavo.



Za znižanje tveganja poškodb morate prebrati Navodilo za obratovanje.



Opozorilo: Ta naprava vsebuje zdravju škodljiv prah. Praznjenje in servisiranje vključno z odstranitvijo vrečke za prah smejo izvajati le strokovno usposobljene osebe, ki nosijo ustrezno osebno varovalno opremo. Napravo smete vklopiti šele, ko je instaliran celoten filtrirni sistem in je preverjeno delovanje nadzora volumnskega pretoka.

2.3 Tehnični podatki

Način obratovanja	Nprekinjeno obratovanje
Napetost, frekvenca	220-240 V~, 50/60 Hz
Odvzemna moč (normalna obremenitev)	1200 maks. 1400 W
Tok pri normalni obremenitvi	6,0 A
Nazivni volumski tok	270 m ³ /h
Pripadajoč podtlak	280 mbar
Filtrirna površina	6000 cm ²
Dimenzije	530 x 400 x 560 mm brez MAX-držala 530 x 400 x 620 mm z MAX-držalom (brez kavlija za gibko cev)
Teža (brez pribora)	15,6 kg brez MAX-držala 16,8 kg z MAX-držalom
Premer priključka sesalnega nastavka	Ø 66 / 58 mm

2.4 Podatki o emisiji hrupa

Sesalniki razreda "M" so preverjeni v skladu s spričevalom o preskusu BGIA "H" po GS-BIA-M02 (07/02), DIN EN 60335-2-69 (11/04) priloga AA, DIN 60335-2-69/A1 (11/05).

Nivo zvočnega tlaka merilnih površin:	69 dB (A)
Pogoji okolice:	< 40 °C

Vrednosti hrupa so bile izmerjene po EN 60704-1 v prostem polju na razdalji 1,5 m od površine naprave.

2.5 Obseg dobave

Odsesovalna priprava S 35 M kompletna, sestavni deli:

- 2 kaseti za naguban filter, poliestrska nano prevleka
- 1 polietilenska vrečka za odstranitev smeti 25/35 l
- 4 m gibka cev za odsesavanje, notranji Ø 27 mm, antistatična
- 1 Navodilo za obratovanje
- 1 MAX-držalo

2.6 Opis naprave

Odsesovalna priprava S 35 M je namenjena uporabi kot sesalnik za suho in mokro sesanje.

Pri mokrem sesanju ne uporabljajte filterске vrečke. Za mokro sesanje so primerne filterске kasete.

2.6.1 Pred uporabo

- Ob razpakiranju naprave bodite pozorni na popolnost pošiljke in morebitne transportne poškodbe.
- Pred uporabo morajo uporabniki prejeti informacije, navodila, in šolanja za uporabo sesalnika in snovi, za katere se bo sesalnik uporabljal, vključno z varnim postopkom odstranjevanja posesanega materiala.

Pred prevzemom sesalnika v obratovanje skrbno preberite navodilo za uporabo. V njem so opisani pomembni napotki za uporabo, varnost, servisiranje in nego naprave. Navodilo za uporabo skrbno shranite in ga v primeru prodaje naprave izročite novemu lastniku.

2.7 Varnostne naprave



Nevarnost

Te priprave so potrebne za varno obratovanje naprave in jih ne smete odstraniti oz. izklopiti.

- Vsi gibljivi deli stroja, ki jih poganjajo elektromotorji, so prekriti s čvrstimi, varno pritrjenimi zaščitnimi

oblogami, ki se lahko odstranijo le s primernim orodjem.

- Preverjanje po EN 60335-1 in EN 60335-2-69 je pokazalo, da so varnostno tehnične zahteve z ozirom na električno varnost izpolnjene tudi pri sesanju mešanice voda.zrak.
- Odsesovalna naprava je primerna za povečano obremenitev pri industrijski uporabi. V skladu z EN 60335-1 in EN 60335-2-69.

2.8 Namenska uporaba



Nevarnost

Na splošno ne smete sesati gorljivih ali eksplozivnih topil, tekočin, kot so bencin, olje, alkohol, raztopin oz. materiala s temperaturo nad 60 °C. V nasprotnem primeru obstaja nevarnost eksplozije in požara!

Sesalniki razreda M so primerni za sesanje suhega, negorljivega prahu, negorljivih tekočin, lesnega prahu in nevarnega prahu z AGWs >0,1mg/m³.

Uporaba, ki odstopa od zgoraj opisane, ni dovoljena. Za škodo, ki je posledica drugačne uporabe, proizvajalec ne prevzema odgovornosti.

Za namensko uporabo upoštevajte pogoje za obratovanje, servisiranje in popravila, ki jih predpisuje podj. Mafell.

Ta naprava ni primerna za obratovanje na prostem v primeru dežja ali pa v eksplozivno ogroženih prostorih.

Odsesovalno pripravo S 35 M smejo uporabljati, opremljati in servisirati le osebe, ki napravo dobro poznajo in so poučene o morebitnih nevarnostih. Popravila morajo izvajati pogodbeni zastopniki podjetja MAFELL oz. MAFELL servisne delavnice.

Upoštevati morate v posamezni državi uporabe veljavna varnostna določila ter druga splošno priznana varnostno tehnična in delovno medicinska pravila.

2.9 Preostalo tveganje



Nevarnost

Pri namenski uporabi pa kljub upoštevanju varnostnih določil ostaja preostalo tveganje, ki je pogojeno z namenom uporabe in lahko vodi do zdravstvenih posledic.

- Dotik napetostno prevodnih delov, ko je ohišje odprto, omrežni vtič pa ni izvlečen.
- Emisija prahu pri daljšem obratovanju s poškodovanim nagubanim filtrom.
- Pri zamenjavi filtrske vrečke ali pri praznjenju zbiralnika ni izključeno vdihavanja prahu (nosite zaščitno masko).
- Samovoljne spremembe na napravi izključijo odgovornost proizvajalca za posledično škodo.

3 Varnostni napotki



Nevarnost

Vedno upoštevajte sledeče varnostne napotke in varnostna določila, ki veljajo v državi uporabe! Preberite tudi varnostne napotke v priloženi knjižici "Varnostni napotki".



Pozor

obvezno je treba preprečiti vsesavanje vnetljivih virov, da se preprečijo eksplozije.



Pozor: odpraševalnik/sesalnik je treba po delu, najkasneje pa ob koncu izmene, izprazniti.

- Napetost na tipski tablici naprave se mora ujemati z omrežno napetostjo.
- Vtičnica mora biti zavarovana preko hišne varovalke s primerno električno močjo (16 A).
- Naprav vključno s priborom ne smete zagnati, če:
 - naprava kaže vidne poškodbe (razpoke/prelome),
 - je omrežni priključni vodnik v okvari ali kaže tvorba razpoke oz. obrabo,
 - obstaja sum nevidne okvare (po izpadu).

- Ne uporabljajte poškodovanih podaljškov.
- Šobe, gibke cevi ali cevi ne usmerjajte proti ljudem ali živalim.
- Posebno skrbno ravnajte pri sesanju stopnic. Pazite, da naprava varno stoji.
- Vtičnico na napravi smete koristiti le za določene namene, ki so opisani v navodilu za uporabo.
- Nikoli ne delajte brez predpisane opreme za zadevni delovni postopek in na napravi ne spreminjajte ničesar, kar bi lahko ogrozilo varnost pri delu.
- Pri uporabi naprave na prostem priporočamo uporabo zaščitnega stikala proti okvarnemu toku.
- Poškodovane kable ali vtiče morate takoj zamenjati. Da se prepreči ogrožanje varnosti, sme zamenjavo izvesti le podjetje MAFELL ali pooblaščen servis MAFELL.
- Otroci in mladostniki ne smejo uporabljati te naprave. Izjema so mladostniki, ki pod nadzorom strokovnjaka delajo na stroju v okviru svoje izobrazbe.
- Pred vsakim servisiranjem in po vsaki uporabi izklopite pripravo in izvlecite omrežni vtič.
- Pred vsakim delom preverite, ali so sesalne cevi čvrsto pritrjene in niso poškodovane.
- Vtiča ne vlecite iz vtičnice tako, da ga držite za kabel.
- Pred čiščenjem, praznjenjem in odpravo motenj izvlecite omrežni vtič.
- Pazite na to, da je kabel zavarovan pred oljem in vročino, in da se ne more poškodovati s prevozom, zmečkanjem, trganjem ali podobnim.
- Upošteвайте vplive okolja. Naprave ne izpostavljajte dežju in se izogibajte delu v bližini gorljivih tekočin ali plinov.
- Napravo spravljajte na suha, zaprta mesta izven dosega otrok.
- Redno čiščenje naprave predstavlja pomemben varnostni vidik. Pred izvedbo teh del izvlecite omrežni vtič.
- Napravo morate postaviti na ravno podlago, tako da se ne more prevrniti niti odkotaliti (fiksirajte kolesa).
- Prečiščen zrak se sme voditi le v delovne prostore, iz katerih je bil posesan; tj., električno orodje in odsesovalna naprava smeta obratovati le v istem delovnem prostoru.
- V primeru izstopanja pene ali vode napravo takoj izklopite. Zbiralnik in evtl. naguban filter izpraznite.
- Kisline, aceton in topila lahko razžrejo dele naprave.
- Naprave nikoli ne pustite brez nadzora. V primeru daljše prekinitve dela izvlecite omrežni vtič.
- Če se priključni vodnik naprave poškoduje, ga morate zamenjati s posebnim priključnim vodnikom, ki je dobavljiv pri proizvajalcu ali njegovem uporabniškem servisu.
- Popravila smejo izvajati le strokovnjaki, npr. uporabniški servis. Nestrokovno popravljene naprave predstavljajo izvor nevarnosti za uporabnika.
- Uporabljajte le originalne MAFELL nadomestne dele, pribor in posebno opremo. V nasprotnem primeru ugasne pravica do garancije in vsaka odgovornost proizvajalca.

4 Opremljanje / nastavitve

4.1 Sestava

- Pazite na to, da obe zaskočni zapirali zbiralnika varno zaskočita v vdolbine na pokrovu motorja.
- Nastavek sesalne gibke cevi nataknite na sesalno odprtino zbiralnika in ga obračajte, da zaskoči.

4.2 Omrežna priključitev

Odsesovalna priprava S 35 M je zaščitno ozemljena v skladu z razredom I in se sme zato priključiti le na vtičnice z zaščitnim vodnikom.

Pred prevzemom v obratovanje pazite na to, da se omrežna napetost ujema z obratovalno napetostjo, ki je navedena na tablici o zmogljivosti naprave.

4.3 Zamenjava kasete nagubane filtra

- Pred zamenjavo filtra pretresite kasete za naguban filter.
- S kovancem ali podobnim predmetom obrnite zapiralo 7 (sl. 1) na zapahu 9 za 90° v nasprotni smeri urnega kazalca in zapah 9 potisnite nazaj.
- Odprite pokrov in v smeri navzgor izvlecite filtersko kaseto 5 (sl. 5).
- Odstranjene kasete za naguban filter takoj zaprite v prašno neprepustno vrečko iz umetne mase in slednjo odstranite po veljavnih predpisih.
- Vstavite novo filtersko kaseto in pri tem pazite, da filter pravilno naseda.

- Zaprite pokrov in z rahlim pritiskom na zapah 9 (sl. 1) slednjega premaknite v izhodiščni položaj. Naprava je znova zaprta.
- Polietilensko vrečko za odstranitev smeti previdno zaprite s priloženim zapiralnim trakom.

4.3.1 Zamenjava zaščitnega filtra motorja

Poleg kaset za naguban filter se nahajajo motorški zaščitni filtri 6 (sl. 2). Če so slednji močno onesaženi, jih operite in ponovno vstavite, ko se popolnoma posušijo. Poškodovane motorške zaščitne filtre je treba zamenjati.

4.4 Zamenjava filtrske vrečke



Nevarnost

Ta naprava lahko vsebuje zdravju škodljiv prah. Postopke praznjenja in vzdrževanja vključno z odstranjevanjem zbiralnika prahu smete izvajati le z ustrezno osebno varovalno opremo.

Če kontrolna lučka med obratovanjem utripa in se dodatno zasliši akustični signal, morate zamenjati filtrsko vrečko.

4.4.1 Zamenjava filtrske vrečke iz flisa

- Za zamenjavo filtrske vrečke iz flisa napravo izklopite.
- Izvlecite vtič sesalnika.
- Odprite zaskočna zapirala 10 (sl. 1).
- Z zbiralnika 12 (sl. 4) snemite zgornji del sesalnika.
- Filtrsko vrečko previdno potegnite s sesalnega nastavka.
- Zaprite prirobnico filtrske vrečke, tako da preklopite pokrov.

4.4.2 Zamenjava polietilenske vrečke za odstranitev smeti

- polietilenska vrečka za odstranitev smeti vklopite sesalnik, pretresite kasete za naguban filter. Izklopite sesalnik.
- Nataknite si zaščito za usta.
- Odstranite sesalno gibko cev, odsesovalni nastavek zaprite s pokrovom 14 (slika 6).
- Odprite stranske zamaške, snemite zgornji del. Preden odstranite zgornji del, stikalo obrnite v položaj >IR<, da se morebiti odpadajoč prah posesa.

- Prirobnico previdno povlecite s sesalnega nastavka in zaprite.
- Polietilensko vrečko za odstranitev smeti previdno odstranite iz zbiralnika.
- Posesane material odvrzite v skladu z veljavnimi določili.

4.5 Odstranitev filtrske vrečke v odpad

Filtrsko vrečko odvrzite v odpad v neprepustni vrečki v skladu z veljavnimi predpisi za odstranjevanje takih odpadkov.

- Filtrske vrečke iz flisa, napolnjene z običajnimi gospodinjskimi odpadki, lahko odvržete v normalen gospodinjski odpad.
- Polietilenska vrečka za odstranitev smeti, napolnjena s posebnim odpadom: pozanimajte se pri krajevnih ali lokalnih uradih ali specializiranih pristojnih podjetjih.

4.6 Vstavljanje filtrske vrečke

4.6.1 Vstavljanje filtrske vrečke iz flisa

- Prirobnico v celoti potisnite preko sesalne odprtine.



Uporaba vrtljivega drsnika

- Rdeči vrtljivi drsnik * znotraj na CLOSE zavrtite do konca na oznako ▲ .



- Zgornji del položite na zbiralnik in zaprite stranske zamaške.

4.6.2 Vstavljanje polietilenske vrečke za odstranitev smeti 5 Obratovanje



Le sesalniki razreda M in HEPA s posebnim zbiralnikom in vrtljivim drsnikom v sesalni odprtini tipov S 35 M in S 35 HEPA so primerni za uporabo polietilenskih vrečk za odstranitev smeti.



Uporaba vrtljivega drsnika

- Rdeči vrtljivi drsnik * znotraj na OPEN zavrtite do konca na oznako ▲ .

- Prirobico v celoti potisnite preko sesalne odprtine, zgornjo odprtino vrečke položite preko roba zbiralnika.

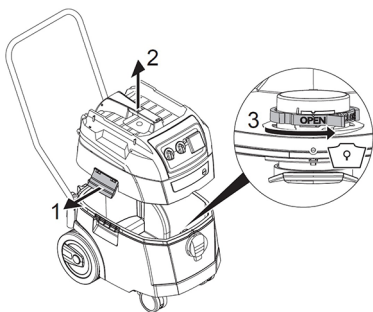

- Zgornji del položite na zbiralnik in zaprite stranske zamaške.

4.7 Praznjenje zbiralnika



Dovoljeno le pri prahu z MV > 1mg/m³

Izključite sesalnik, izvlomite omrežni vtič.

- Odprite zamaške.
- Z zbiralnika snemite pokrov in sesalno gibko cev.
- Izpraznite zbiralnik.



Nevarnost

Električno orodje mora biti pri priključitvi izklopljeno. Vtičnica je pri vstavljenem omrežnem vtiču ne glede na položaj stikala vedno pod napetostjo. Pri položaju stikala "0" se lahko vtičnica uporablja kot podaljšek (npr. za svetilko).

Priključna vrednost: sesalnik in priključena naprava maks. 16 A.

5.1 Vkllop in izklop

Položaji stikala 1 (sl. 1)

- Vtič vtaknite v vtičnico
- >0< = izklopljen sesalnik
- >I< = sesalnik vklopljen brez funkcije otresanja
- >IR< = sesalnik vklopljen z avtom. funkcijo otresanja
- >AR< = Sesalnik v stanju pripravljenosti s funkcijo samodejnega vibriranja
Šele ob vklopu orodja se sesalnik avtomatsko vklopi.
Po izklopu orodja sesalnik teče še pribl. 10 sek, da se prepreči nabiranje ostankov v gibki cevi.

- Stikalo sesalnika preklopite v položaj >0<.
- Po končanem delu izvlomite omrežni vtič.
- Za shranjevanje sesalne gibke cevi slednjo fiksirajte tako, da jo vstavite v predviden predal za pribor* na hrbtni strani zbiralnika.
- konce gibke cevi lahko vstavite drug v drugega, da preprečite izstopanje delcev umazanije.



Izbirno stikalo za signal minimalnega volumna (zvok in lučka) pri sesalnikih razreda "M".

V načinu >AR< in >IR< se v odvisnosti od premera gibke cevi izvede sledeča nastavitvev:

Notranji premer gibke cevi	Volumski tok
Ø 49 mm	70 m ³ /h
Ø 35 mm	70 m ³ /h
Ø 27 mm	40 m ³ /h
Ø 21 mm	20 m ³ /h
Pri Ø 27 mm in Ø 21 mm se štev. vrtljajev zniža.	

Odsesovalna priprava S 35 M je opremljena z elektronsko regulacijo sesalne moči. Z vrtljivim gumbom 2 lahko sesalno moč prilagodite glede na material, ki ga želite posesati.

- Omrežni vtič sesalnika vstavite v vtičnico.
- Stikalo obrnite za normalno obratovanje brez funkcije otresanja na "I", za normalno obratovanje s funkcijo otresanja na "IR" ter za pripravljenost na "AR".
 - ✓ Sesalnik je pripravljen za delo.
- Po končanem sesanju stikalo obrnite na "O".
 - ✓ Sesalnik je izklopljen.
- Omrežni vtič sesalnika izvlcite iz vtičnice.
- Pospravite omrežni kabel.
- Odstranite električno orodje.

Vtičnica 4 je predvidena za priključitev električnega orodja (IR/ AR obratovanje).

Za preprečitev previsokih vklopnih tokov je odsesovalna naprava opremljena z omejitvijo vklopnega toka (mehek zagon).

5.1.1 Stalno čiščenje filtra

Sesalnik je opremljen z elektromagnetnim čiščenjem filtra, s pomočjo katerega se lahko oprizet prah otrese s kaset za naguban filter. Kasete za naguban filter se druga za drugo izmenično čistijo, tako da je zagotovljeno nemoteno delo.



- Stalen nadzor polnosti filtrov z merjenjem diferenčnega tlaka, za povsem natančno čiščenje filtra v odvisnosti od potrebe med obratovanjem.
- Tako je zagotovljen konstantno visok zračni tok med obratovanjem, tudi pri kritičnih vrstah prahu.

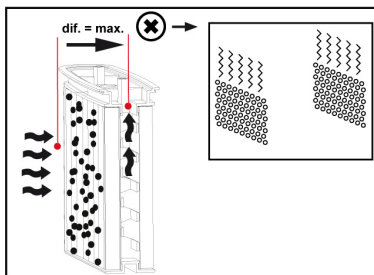
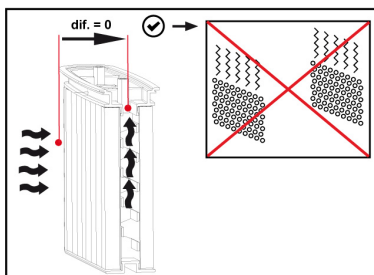

5.2 Nasveti in napotki

- Pri sesanju suhega materiala mora biti naguban filter 5 (sl. 2) popolnoma suh.
- Pri mokrem sesanju vgrajen senzor prepreči, da pride do prekoračitve polnilnega nivoja zbiralnika. Naprava ne sesa več, če je zbiralnik poln. Izklopite motor. Izvlcite vtič sesalnika in izpraznite zbiralnik.
- Če se pri sesanju velikih količin tekočine (več kot ena polnitev zbiralnika) senzor aktivira, izklopite napravo in izpraznite zbiralnik.
- Če pri ponovnem vklopu zasveti prikaz volumnskega toka 3 (sl. 1), so lahko razlogi za to različni:
 - zbiralnik, filtrska vrečka 8 (sl. 4) polna.
 - gibka cev za odsesavanje zamašena.
 - zračni prerezi ustvarjalca prahu premajhni.

Po končanem delu - predvsem pa, če naprave dalj časa ne uporabljate - morate:

- iz naprave izprazniti umazanijo in tekočine.
- gibko cev za odsesavanje pospraviti tako, da ne pride do pregibov.

- omrežni kabel pravilno naviti in zavarovati pred poškodbami.

6 Servisiranje in vzdrževanje



Nevarnost

Pri vseh servisnih delih izvlecite omrežni vtič.



Po daljšem obratovanju MAFELL priporoča, da napravo odnesete v pregled v pooblaščen servis MAFELL.

Mesto za shranitev naprave mora biti suho in brez nevarnosti zmrzali.

Če kljub skrbnemu postopku izdelave in preverjanj pride do izpada naprave, mora popravilo opraviti pooblaščen servis za proizvode MAFELL.



Nevarnost

Uporabljajte le MAFELL pribor in nadomestne dele. Sestavne dele, katerih zamenjava ni bila tukaj opisana, sme zamenjati le pooblaščen servis MAFELL.

6.1 Servisiranje

Pri servisiranju mora uporabnik pripravo razstaviti, očistiti in servisirati, kolikor je to v njegovi moči, ne da bi pri tem ogrožal vzdrževalno osebje in druge osebe.

Primerni preventivni ukrepi zajemajo čiščenje pred razstavitvijo, zagotavljanje lokalnega filtriranega prisilnega odzračevanja na mestu, kjer se priprava

7 Odprava motenj



Nevarnost

Ugotavljanje vzrokov in odprava obstoječih motenj vedno zahteva veliko pozornost in previdnost. Najprej izvlecite omrežni vtič!

V nadaljevanju so navedene najpogostejše motnje in njihovi vzroki. V primeru drugih motenj se obrnite na svojega prodajalca ali pa direktno na servisno službo MAFELL.

Motnja	Vzrok	Odprava
Znižanje sesalne moči	Umazan filter	Očistite.
	Filter iz flisa je poln	Zamenjajte.
	Zbiralnik je poln	Izpraznite.
	Šoba, cevi ali gibka cev so zamašene	Očistite.

razstavi, čiščenje servisnega območja in primerno osebno osebna varovalno opremo.

Pri strojih razreda M je treba zunanost stroja posesati in obrisati ali obdelati s tesnilnimi sredstvi, preden jih odstranite iz nevarnega območja.

Vse dele stroja je treba pred odstranitvijo iz nevarnega območja smatrati kot onesnažene ter zato izvesti ustrezne ukrepe za preprečitev razširjanja prahu.

Take predmete odvrzite v odpad v neprepustnih vrečah v skladu z veljavnimi predpisi o odstranjevanju tovrstnih odpadkov.

Postopek, s katerim je treba odstraniti pokrove s prašno prepustnih območij, mora biti opisan tudi v navodilu za uporabo.

6.2 Vzdrževanje

Če sesalna moč sesalnika upade in je več ne izboljša niti čiščenje filtra 5 (sl. 2) po zamenjavi filterne vrečke 8 (sl. 4), morate zamenjati kasete za naguban filter 5 (sl. 2).

Praviloma zadostuje, da kasete za naguban filter 5 od časa do časa očistite z mehko krtačo in vodo. preden ga znova vstavite, pustite, da se povsem posuši, da se na vlažna mesta ne lepi prah.

Da preprečite močno onesnaženje zbiralnika in filtra, iz zbiralnika odstranite suh posesan material, preden začnete z mokrim sesanjem. Suho sesanje le s suho napravo. Zbiralnika in pribora ne čistite z ostrimi standardnimi čistili.

Redno čistite vodne senzorje 13 (sl. 3) in preverite, da slednji niso poškodovani.

Motnja	Vzrok	Odprava
Sesalnik ne steče	Omrežni vtič v vtičnici?	
	Omrežje brez napetosti?	
	Omrežni kabel v redu?	
	Pokrov pravilno zaprt?	
	Vodni senzor izklopljen?	
	Sesalnik v pripravljenosti "AR"?	Nastavite na "I" ali "IR"
Sesalnik ob vklopu orodja v načinu >AR< ne steče	Omrežni vtič orodja v vtičnici naprave?	Omrežni vtič vstavite v vtičnico sesalnika
Polietilenska vrečka za odstranitev smeti se prisesa na filtre	Položaj vrtljivega drsnika je napačen	Preverite/spremenite položaj vrtljivega drsnika
Sesalnik razreda M ali H: pri vstavljenem filtru iz flisa je v zbiralniku prah	Položaj vrtljivega drsnika je napačen	Preverite/spremenite položaj vrtljivega drsnika
Indikator polnjenja sveti	Filter zamašen	Vstavite flis filtrsko vrečko Očistite ali zamenjajte filter
	Gibka sesalna cev zamašena	Iz gibke cevi odstranite posesano snov
	Zbiralnik je poln	Izpraznite zbiralnik

8 Poseben pribor

- Komplet filtrskih vrečk 5 kosov (25-I-flis) naroč. št. 093719
- Komplet vrečk za odpadke 5 kom. (25-I-PE) naroč. št. 093721
- 1 par kasete za nagubani filter (celuloza, flis iz steklenih vlaken, poliester) naroč. št. 093739
- 1 par kasete za nagubani filter (poliester z nano prevleko) naroč. št. 093720
- 1 par kasete za nagubani filter (poliesterski flis) naroč. št. 093674
- 4 m gibka cev za odsesavanje LW27 priključek stroja Ø 35 mm antistatični naroč. št. 093684
- 5 m gibka cev za odsesavanje LW35 priključek stroja Ø 35 mm antistatični naroč. št. 093681
- 5 m gibka cev za odsesavanje priključek stroja Ø 49 mm statično naroč. št. 093730
- komplet za ročno sesanje naroč. št. 093718
- Reducirni kos Ø 58 / 35 naroč. št. 203602

9 Eksplozijski pogled in seznam nadomestnih delov

Ustrezne informacije glede nadomestnih delov najdete na naši spletni strani: www.mafell.com

Obsah

1	Vysvetlenie znakov.....	151
2	Údaje o výrobku	151
2.1	Údaje o výrobcovi	151
2.2	Označenie prístroja	151
2.3	Technické údaje	152
2.4	Údaje o emisiách hluku	152
2.5	Obsah dodávky	152
2.6	Opis prístroja	152
2.7	Bezpečnostné zariadenia	152
2.8	Používanie podľa predpisov	153
2.9	Ostatné riziká	153
3	Bezpečnostné pokyny	153
4	Zmena výbavy / nastavenie.....	154
4.1	Montáž.....	154
4.2	Sieťová prípojka	154
4.3	Výmena kazety skladaného filtra.....	155
4.4	Výmena filtračného vrečka	155
4.5	Likvidácia filtračných vreciek	155
4.6	Nasadenie filtračného vrečka	155
4.7	Vyprázdenie nádoby.....	156
5	Prevádzka	156
5.1	Zapnutie a vypnutie	156
5.2	Tipy a pokyny	157
6	Údržba a opravy	158
6.1	Údržba	158
6.2	Údržba	158
7	Odstraňovanie porúch	159
8	Zvláštne príslušenstvo.....	160
9	Explozívny výkres a zoznam náhradných dielov.....	160

1 Vysvetlenie znakov



Tento symbol sa nachádza na všetkých miestach, kde nájdete informácie o vašej bezpečnosti.

Pri nedodržovaní môžu byť následkom veľmi ťažké zranenia.



Tento symbol označuje možnú škodlivú situáciu.

Pokým sa jej nevyvarujete, môže dôjsť k poškodeniu výrobku alebo predmetov v jeho okolí.



Tento symbol označuje užívateľské tipy a iné užitočné informácie.

2 Údaje o výrobku

k sacím prístrojom S 35 M s č. výrobku 91C401, 91C420, 91C421

2.1 Údaje o výrobcovi

MAFELL AG, Beffendorfer Straße 4, D-78727 Oberndorf / Neckar, Telefón +49 (0)7423/812-0, Fax +49 (0)7423/812-218, Email mafell@mafell.de

2.2 Označenie prístroja

Všetky informácie potrebné na identifikáciu prístroja sú uvedené na typovom štítku pripevnenom na telese motora.



Označenie CE na dokumentáciu zhody so základnými požiadavkami na bezpečnosť a ochranu zdravia podľa prílohy I smernice o strojoch



Iba pre krajiny EÚ

Neodhadzujte elektrické nástroje do domového odpadu!

Podľa Európskej smernice 2002/96/EÚ o starých elektrických a elektronických prístrojoch a ich presadení do národného práva sa musia opotrebované elektrické nástroje zhromaždiť zvlášť a odviezť na ekologicky bezchybnú recykláciu.



Prečítajte si na zníženie rizika zranenia návod na používanie.



Varovanie: Tento prístroj obsahuje zdraviu škodlivý prach. Vyprázdňovanie a údržbu vrátane vyberania prachového vrečka môžu vykonávať iba kvalifikované osoby, ktoré pritom používajú vhodné osobné ochranné prostriedky. Nezapínajte, kým nie je nainštalovaný kompletný filtračný systém, a kým nie je skontrolovaná funkcia regulácie objemového prietoku.

2.3 Technické údaje

Prevádzkový režim	Nepretržitá prevádzka
Napätie, frekvencia	220-240V~, 50/60 Hz
Príkon (normálne zaťaženie)	1200 max. 1400 W
Prúd pri normálnom zaťažení	6,0 A
Menovitý objemový prúd	270 m ³ /h
Príslušný podtlak	280 mbar
Filtračná plocha	6000 cm ²
Rozmery	530 x 400 x 560 mm bez držiaka MAX 530 x 400 x 620 mm s držiakom MAX (bez háku na hadice)
Hmotnosť (bez príslušenstva)	15,6 kg bez držiaka MAX 16,8 kg s držiakom MAX
Priemer prípojky sacieho nátrubku	Ø 66 / 58 mm

2.4 Údaje o emisiách hluku

Vysávače triedy "M" sú testované v súlade so skúšobným certifikátom BGIA "H" podľa GS-BIA-M02 (07/02), DIN EN 60335-2-69 (11/04) príloha AA, DIN 60335-2-69/A1 (11/05).

Meranie povrchovej hladiny akustického tlaku:	69 dB (A)
Okolité podmienky:	< 40 °C

Hodnoty hluku sa merali podľa normy EN 60704-1 vo voľnom poli vo vzdialenosti 1,5 m od povrchu prístroja.

2.5 Obsah dodávky

Sacia jednotka S 35 M kompletná s:

- 2 kazetami s plisovaným filtrom, polyesterový nano povlak
- 1 PE vreckom s vyprázdnením na odpad 25/35 litrov
- 4 m sacia hadica, vnútorný Ø 27 mm antistatická
- 1 Návod na obsluhu
- 1 Držiak MAX

2.6 Opis prístroja

Odsávací prístroj S 35 M je určený na použitie ako suchý a mokrý vysávač.

Pri mokrom vysávaní vysávajte bez filtračných vreciek. Filtračné kazety sú vhodné na mokré vysávanie.

2.6.1 Pred použitím

- Pri vybalení skontrolujte kompletnosť a poškodenie pri preprave.
- Pred použitím by používatelia mali dostať informácie, pokyny a školenie o používaní vysávača a tiež o látkach, na ktoré sa má vysávač používať, vrátane bezpečného spôsobu likvidácie zozbieraného materiálu.

Pred použitím vysávača si pozorne prečítajte návod na používanie. Obsahuje dôležité informácie o prevádzke, bezpečnosti, údržbe a starostlivosti. Návod na používanie uschovajte na bezpečnom mieste a v prípade predaja prístroja ho odovzdajte ďalšiemu majiteľovi.

2.7 Bezpečnostné zariadenia



Nebezpečenstvo

Tieto zariadenia sú nevyhnutné pre bezpečnú prevádzku prístroja a nesmú sa odstraňovať alebo vypojiť z funkcie.

- Všetky pohyblivé diely stroja poháňané elektromotormi sú zakryté pevným, bezpečne

upevneným ochranným obložením, ktoré sa dá odstrániť iba pomocou náradia.

- Testovanie podľa noriem EN 60335-1 a EN 60335-2-69 preukázalo, že bezpečnostné požiadavky týkajúce sa elektrickej bezpečnosti sú splnené tiež pri vysávaní zmesi vody a vzduchu.
- Sacia jednotka je vhodná na zvýšené zaťaženie pri komerčnom použití. V súlade s normami EN 60335-1 a EN 60335-2-69.

2.8 Používanie podľa predpisov



Nebezpečenstvo

Vo všeobecnosti sa nesmú nasávať horľavé alebo výbušné rozpúšťadlá, kvapaliny ako benzín, olej, alkohol, riedidlo alebo materiál, ktorý je teplejší ako 60 °C. V opačnom prípade hrozí riziko výbuchu a požiaru!

Vysávače triedy M sú vhodné na vysávanie/odsávanie suchých, nehorľavých prachov, nehorľavých kvapalín, drevených prachov a nebezpečných prachov s hodnotou AGW >0,1mg/m³.

Iné používanie, ako je uvedené vyššie, je zakázané. Výrobca nezodpovedá za škody, ktoré boli spôsobené iným použitím.

Pre používanie podľa predpisov, dodržiavajte prevádzkové, údržbárske a opravárenské podmienky predpísané spoločnosťou Mafell.

Tento prístroj tiež nie je vhodný na použitie vonku v daždi alebo v priestoroch, kde hrozí riziko výbuchu.

Odsávací prístroj S 35 M môžu používať, udržiavať a opravovať len osoby, ktoré sú s prístrojom dôverne oboznámené a boli poučené o rizikách. Opravy musia vykonávať autorizovaní predajcovia MAFELL alebo zákazníkovi servisné miesta spoločnosti MAFELL.

Musia sa dodržiavať bezpečnostné predpisy platné v príslušnej krajine použitia, ako aj iné všeobecne uznávané pravidlá bezpečnosti a ochrany zdravia pri práci.

2.9 Ostatné riziká



Nebezpečenstvo

Pri používaní podľa predpisov a napriek dodržiavaniu bezpečnostných predpisov pretrvávajú zvyškové riziká spôsobené používaním podľa predpisov, ktoré môžu viesť k zdravotným následkom.

- Dotýkanie sa dielov pod napätím pri otvorenom puzdre a sieťovej zástrčke, ktorá nie je vyťahnutá.
- Emisie prachu počas dlhodobej prevádzky s poškodeným skladaným filtrom.
- Pri výmene filtračného vrečka alebo vyprázdňovaní nádoby sa nedá vylúčiť vdýchnutie prachu (ochrana dýchacích ciest).
- Svojevoľné zmeny na prístroji vylučujú záruku výrobcu lasera za vzniknuté škody.

3 Bezpečnostné pokyny



Nebezpečenstvo

Dodržiavajte neustále nasledujúce bezpečnostné pokyny a bezpečnostné predpisy platné v príslušnej krajine použitia! Prečítajte si tiež bezpečnostné pokyny v priloženej brožúre "Bezpečnostné pokyny".



Pozor

Na zabránenie výbuchom je potrebné za každú cenu zabrániť vniknutiu zápalných zdrojov.



Pozor: Odsávač prachu / Vysávač sa musí po práci vyprázdniť, najneskôr na konci zmeny

- Napätie uvedené na typovom štítku prístroja musí zodpovedať napätiu v elektrickej sieti.
- Zásuvka musí byť chránená poistkou pre domácnosť s vhodnou prúdovou hodnotou (16 A).
- Prístroje vrátane príslušenstva nepoužívajte, pokiaľ:
 - vykazuje prístroj rozpoznateľné poškodenie (praskliny/prerušenia),

- je sieťový pripojovací kábel poškodený alebo vykazuje známky praskania alebo starnutia,
- existuje podozrenie na neviditeľnú poruchu (po páde).
- Nepoužívajte poškodené predlžovacie káble.
- Nemierte hubicou, hadicou alebo rúrkou na ľudí alebo zvieratá.
- Pri vysávaní schodov treba pracovať veľmi opatrne. Dávajte pozor na stabilný postoj.
- Zásuvka na prístroji sa môže používať len na účely uvedené v návode na používanie.
- Nikdy nepracujte bez ochranných zariadení predpísaných pre príslušnú prevádzku a neupravujte prístroj žiadnym spôsobom, ktorý by mohol znížiť bezpečnosť.
- Pri používaní prístroja vo vonkajšom prostredí sa odporúča použiť prúdový chránič.
- Poškodené káble alebo zástrčky sa musia ihneď vymeniť. Výmenu môže vykonať iba firma MAFELL alebo autorizovaná servisná dielňa firmy MAFELL, aby sa predišlo bezpečnostným rizikám.
- Deti a mladiství nemôžu obsluhovať tento prístroj. Výnimkou z toho sú mladí ľudia pod dohľadom špecialistu za účelom ich školenia.
- Vypnite pred každou údržbou prístroj a vytiahnite sieťovú zástrčku zo zásuvky.
- Pred začiatkom každej činnosti skontrolujte, či sú sacie hadice bezpečne upevnené a nepoškodené.
- Nevyťahujte zástrčku zo zásuvky za kábel.
- Pred čistením, vyprázdňovaním a odstraňovaním porúch odpojte sieťovú zástrčku.
- Musíte dávať pozor, aby bol kábel chránený pred olejom a teplom, a aby sa nepoškodil prejdením, rozdrvením, ťahaním a podobne.
- Zohľadňujte vplyvy okolitého prostredia. Nevystavujte prístroj dažďu a zabráňte výkonu činností v blízkosti horľavých kvapalín alebo plynov.
- Skladujte prístroj na suchom, uzamknutom mieste, ktoré je mimo dosahu detí.
- Pravidelné čistenie prístroja predstavuje dôležitý bezpečnostný faktor. Vytiahnite pred začiatkom činnosti zástrčku zo siete.
- Prístroj by mal byť nainštalovaný na rovnom povrchu tak, aby sa nemohol prevrátiť alebo skotúľať (zaisťte kolieska).
- Vyčistený vzduch sa môže vracajúť iba do pracovných priestorov, z ktorých sa odsáva, t. j. elektrické náradie a odsávacie zariadenie sa môžu používať iba v tom istom pracovnom priestore.
- Pokiaľ uniká pena alebo voda, okamžite vypnite prístroj. V prípade potreby vyprázdnite nádobu a skladaný filter.
- Kyselina, acetón a rozpúšťadlá môžu spôsobiť koróziu dielov prístroja.
- Prístroj nikdy nenechávajte bez dozoru. Pokiaľ je práca prerušená na dlhší čas, odpojte sieťovú zástrčku.
- Ak je prírodný kábel prístroja poškodený, musí sa vymeniť za špeciálny prírodný kábel, ktorý je k dispozícii u výrobcu alebo v jeho zákazníckom servise.
- Opravy môže vykonávať iba špecializovaný personál, napr. zákaznícky servis. Nesprávne opravené prístroje predstavujú riziko pre používateľa.
- Používajte iba originálne náhradné diely, príslušenstvo a zvlášť príslušenstvo MAFELL. V opačnom prípade nevzniká nárok na záruku a neexistuje zodpovednosť výrobcu.

4 Zmena výbavy / nastavenie

4.1 Montáž

- Musíte dávať pozor, aby boli obe západky nádoby bezpečne zablokované v priehlbínach na kryte motora.
- Nasaďte koncovku sacej hadice na nasávací otvor nádoby a otáčajte ňou, kým koncovka hadice nezapadne.

4.2 Sieťová prípojka

Sacia jednotka S 35 M je uzemnená v súlade s triedou I, a preto sa môže pripájať iba k zásuvkám s ochranným vodičom.

Pred spustením do prevádzky sa ubezpečte, že sa sieťové napätie zhoduje s prevádzkovým napätím uvedeným na typovom štítku prístroja.

4.3 Výmena kazety skladaného filtra

- Pred výmenou filtra musíte pretrepať kazety so skladaným filtrom.
- Pomocou mince alebo podobného predmetu otočte uzáver 7 (obr. 1) na závore 9 o 90° v protismere hodinových ručičiek a zatlačte závoru 9 smerom dozadu.
- Otvorte kryt a vyberte kazetu filtra 5 (obr. 5) smerom hore.
- Odstránené kazety so skladaným filtrom ihneď uzavrite do prachotesného plastového vrečka a zlikvidujte ich podľa predpisov.
- Vložte nové kazety filtra, pričom musíte dávať pozor na to, aby boli filtre čisté a pevne upevnené.
- Odklopte kryt smerom dole a vráťte ho do pôvodnej polohy prostredníctvom ľahkého stlačenia závary 9 (obr. 1). Prístroj je opäť uzavretý.

4.3.1 Výmena ochranného filtra motora

Ochranné filtre motora 6 (obr. 2) sú umiestnené vedľa kaziet so skladaným filtrom. Pokiaľ sú veľmi znečistené, vymyte ich a po vysušení ich znovu nasadte. Poškodené ochranné filtre motora sa musia vymeniť.

4.4 Výmena filtračného vrečka



Nebezpečenstvo

Tento prístroj môže obsahovať zdraviu škodlivý prach. Vyprázdňovanie a údržba vrátane odstraňovania nádob na zachytávanie prachu sa môžu vykonávať iba s vhodnými ochrannými pomôckami.

Ak počas prevádzky bliká kontrolná lampka a ozve sa aj zvukový signál, musí sa vymeniť filtračné vrečko.

4.4.1 Výmena filtračného textilného vrečka

- Pokiaľ chcete vymeniť filtračné textilné vrečko, vypnite prístroj.
- Vyťahnite zástrčku vysávača.
- Otvorte blokovacie uzávery 10 (obr. 1).
- Odstráňte hornú časť prísavky z nádoby 12 (obr. 4).
- Opatrne vyťahnite filtračné vrečko zo sacej hubice.
- Uzavrite prírubu filtračného vrečka sklopením krytu.

4.4.2 Výmena PE vrečka na vyprázdňovanie a likvidáciu

- PE vrečko na vyprázdnenie a likvidáciu: Zapnite vysávač, vytrepote skladané filtračné kazety. Vypnite vysávač.
- Nasadte si masku na tvár.
- Odstráňte odsávaciu hadicu, uzavrite odsávaciu hubicu krytom 14 (obr. 6).
- Otvorte bočné zámky a vyberte horný diel. Pred vypnutím prepnite horný diel do spínacej polohy >IR< tak, aby sa nasali všetky prachové častice, ktoré spadnú.
- PE vrečko na vyprázdňovanie a likvidáciu opatrne uzavrite priloženou uzatváracou páskou.
- Opatrne stiahnite prírubu zo sacej hubice a uzavrite ju.
- Opatrne vyberte PE vrečko na vyprázdňovanie a likvidáciu z nádoby.
- Odsávaný materiál zlikvidujte podľa zákonných predpisov.

4.5 Likvidácia filtračných vriecok

Filtračné vrečko zlikvidujte v nepriepustnom vreci podľa platných zákonných predpisov o likvidácii takéhoto odpadu.

- Textilné filtračné vrečka naplnené bežnou nečistotou z domácnosti sa likvidujú spolu s bežným domovým odpadom.
- PE vrečko na vyprázdňovanie a likvidáciu naplnené nebezpečným odpadom: Informujte sa na mestskom alebo obecnom úrade alebo na príslušnom mieste.

4.6 Nasadenie filtračného vrečka

4.6.1 Nasadenie filtračného textilného vrečka

- Prírubu úplne zatlačte cez sací otvor.



Obsluha otočného posunovača

- Otočte červeným otočným ovládačom* dovnútra do polohy CLOSE až na doraz po značku ▲.



- Umiestnite horný diel na nádobu a zatvorte bočné uzávery.

4.6.2 Nasadenie PE vrečka na vyprázdňovanie a likvidáciu



Na používanie s PE vrečkami na vyprázdnenie a likvidáciu sú vhodné iba vysávače triedy M a HEPA so špeciálnou nádobou a otočným posunovačom v sacom otvore typov S 35 M a S 35 HEPA.



Obsluha otočného posunovača

- Otočte červeným otočným ovládačom* dovnútra do polohy OPEN až na doraz po značku ▲ .

- Prírubu úplne nastrčte na nasávaciu dýzu, horný otvor vrečka umiestnite nad okraj nádoby.

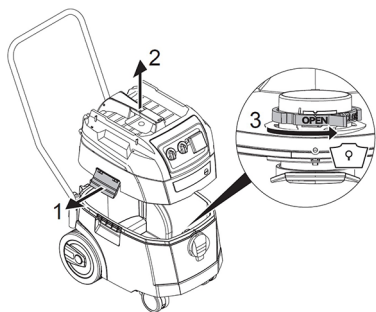

- Umiestnite horný diel na nádobu a zatvorte bočné uzávery.

4.7 Vyprázdnenie nádoby



Povolené iba pre prach s hodnotou AGW > 1mg/m³

Vypnite vysávač, vytiahnite sieťovú zástrčku.

- Otvorte uzávery.
- Odstráňte kryt a saciu hadicu z nádoby.
- Vyklopte nádobu.

5 Prevádzka



Nebezpečenstvo

Elektrické náradie musí byť pri pripájaní vypnuté. Zásuvka sa nachádza vždy pod napätím, keď je sieťová zástrčka zapojená, bez ohľadu na polohu vypínača. V polohe prepínača "0" sa zásuvka môže používať ako predlžovací prívod (napr. pre svetlo).
Hodnota pripojenia: Vysávač a pripojený prístroj max. 16 A.

5.1 Zapnutie a vypnutie

Polohy prepínačov 1 (obr. 1)

- Zastrčte zástrčku do zásuvky

>0< = Vysávač vypnutý

>< = Vysávač zapnutý bez funkcie automatického traseňa

>IR< = Vysávač zapnutý s funkciou automatického traseňa

>AR< = Vysávač v pohotovostnom režime s funkciou automatického traseňa

Vysávač sa automaticky zapne iba vtedy, pokiaľ je zapnutý nástroj.

Po vypnutí nástroja pokračuje vysávač v činnosti približne 10 sekúnd, čím sa zabráni tomu, aby v hadici zostalo zvyškové množstvo.

- Nastavte vysávač do spínacej polohy >0<.
- Po skončení vytiahnite sieťovú zástrčku.
- Pokiaľ chcete uskladniť saciu trubicu, musíte ju upevniť k zadnej stene nádoby vložením do dodaného zásobníka na príslušenstvo*.
- Konce hadice môžete zatlačiť k sebe, aby sa zabránilo úniku častíc nečistoty.



Predvoľba spínača pre signalizáciu minimálneho objemového prietoku (klaksón a svetlo) pre vysávače triedy "M".

V režime >AR< a >IR< sa vykoná v závislosti od priemeru hadice nasledujúce nastavenie:

Vnútorňý priemer hadice	Objemový prúd
Ø 49 mm	70 m ³ /h
Ø 35 mm	70 m ³ /h
Ø 27 mm	40 m ³ /h
Ø 21 mm	20 m ³ /h
Pri Ø 27 mm Ø 21 mm sa zníži počet otáčok.	

Vysávač S 35 M je vybavený elektronickou reguláciou sacieho výkonu. Sací výkon sa dá nastaviť podľa vysávaného materiálu pomocou otočného gombíka 2.

- Sieťovú zástrčku vysávača zastrčte do zásuvky.
- Prepínač prepnite do polohy "I" pre normálnu prevádzku bez funkcie vibrátora, do polohy "IR" pre normálnu prevádzku s funkciou vibrátora alebo do polohy "AR" pre pohotovostný režim.
 - ✓ Vysávač je pripravený na vysávanie.
- Po vysávaní prepnite prepínač do polohy „0“.
 - ✓ Vysávač je vypnutý.
- Sieťovú zástrčku vysávača vytiahnite zo zásuvky.
- Odložte sieťovú šnúru.
- Odstráňte elektrické náradie.

Zásuvka 4 je určená na pripojenie elektrického náradia (režim IR/ AR).

Aby sa predišlo nadmerným špičkám rozbehového prúdu, je vysávač vybavený obmedzovačom rozbehového prúdu (jemné spustenie).

5.1.1 Permanentné čistenie filtra

Vysávač je vybavený elektromagnetickým systémom na čistenie filtra, ktorý sa dá použiť na vytrásenie prilepeného prachu z kaziet skladaného filtra. Kazety skladaného filtra sa čistia striedavo jedna po druhej, takže je zaručená nepretržitá prevádzka.



- Nepretržité sledovanie úrovne naplnenia filtra meraním rozdielového tlaku na absolútne presné, podľa potreby riadené čistenie filtra počas prevádzky.
- Zaručuje to neustále vysoký prietok vzduchu počas prevádzky, a to tiež pri kritických druhoch prachu.

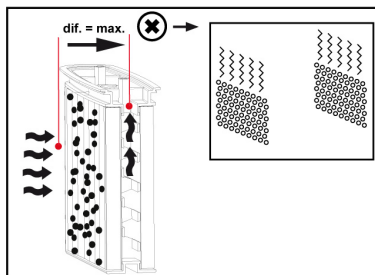
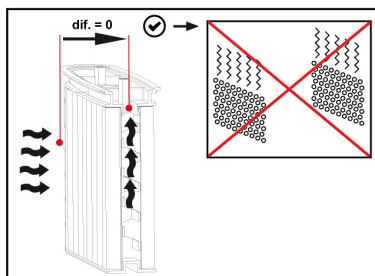

5.2 Tipy a pokyny

- Pri vysávaní suchého materiálu musí byť skladaný filter 5 (obr. 2) úplne suchý.
- Pri mokrom vysávaní zabraňuje zabudovaný snímač prekročeniu maximálnej úrovne naplnenia nádoby. Prístroj zastaví vysávanie, pokiaľ je nádoba plná. Vypnite motor. Vytiahnite zástrčku vysávača zo zásuvky a vyprázdňte nádobu.

- Pokiaľ sa aktivuje snímač pri vysávaní veľkého množstva kvapaliny (viac ako jedno naplnenie nádoby), vypnite prístroj a vyprázdnite nádobu.
- Ak sa po opätovnom zapnutí prístroja rozsvieti ukazovateľ prietoku 3 (obr. 1), môže to byť spôsobené nasledujúcimi príčinami:
 - nádoba, filtračné vrečko 8 (obr. 4) plné.
 - Sacia hadica zapchatá.
 - Príliš malé prierezy vzduchu generátora prachu.

Po ukončení činností - predovšetkým ale vtedy, pokiaľ prístroj dlhší čas nepoužívate - by ste mali:

- vyliať nečistoty a tekutiny.
- uložiť saciu hadicu tak, aby nedošlo k jej prekrúteniu.
- riadne zvinúť sieťovú šnúru a chrániť ju pred poškodením.

6 Údržba a opravy



Nebezpečenstvo

Pri všetkých údržbárskych činnostiach musíte vytiahnuť sieťovú zástrčku.



Po dlhšej prevádzkovej dobe odporúčame odovzdať prístroj na kontrolu autorizovanej servisnej dielni firmy MAFELL.

Miesto na uskladnenie musí byť suché a chránené pred mrazom.

Pokiaľ došlo aj napriek starostlivým výrobným a testovacím postupom k výpadku prístroja, nechajte vykonať opravy autorizovanému zákazníckemu servisu produktov MAFELL.



Nebezpečenstvo

Používajte iba príslušenstvo a náhradné diely firmy MAFELL. Súčiastky, ktorých výmena nie je popísaná, nechajte vymeniť v zákazníckom servise MAFELL.

6.1 Údržba

Pri údržbe zo strany používateľa sa musí prístroj rozobrať, vyčistiť a opraviť, pokiaľ sa to dá realizovať bez toho, aby došlo k ohrozeniu personálu, ktorý vykonáva údržbu, a takisto k ohrozeniu iných osôb.

Vhodné bezpečnostné opatrenia zahŕňajú čistenie pred demontážou, zabezpečenie miestneho filtrovaného núteného vetrania v mieste demontáže prístroja, čistenie priestoru pre údržbu a vhodnú osobnú ochrannú výbavu.

V prípade strojov triedy M by sa mal vonkajšok stroja vyčistiť prostredníctvom procesu odsávania prachu a utrieť alebo ošetriť tesniacim prostriedkom ešte predtým, než bude stroj odstránený z nebezpečnej oblasti.

Všetky diely stroja sa musia potom, čo boli odstránené z nebezpečného priestoru, považovať za znečistené, a musia sa takisto prijať vhodné opatrenia, aby sa zabránilo rozptylu prachu.

Takéto predmety sa musia likvidovať v nepriepustných vreciach v súlade s platnými predpismi na likvidáciu takéhoto odpadu.

V návode na používanie by mal byť uvedený tiež postup pri odstraňovaní krytov z nepriedušných priestorov na čistenie.

6.2 Údržba

Pokiaľ sa sací výkon vysávača zníži a čistenie filtrov 5 (obr. 2) po výmene filtračného vrečka 8 (obr. 4) viac nezvýši sací výkon, bude potrebné vymeniť skladané filtračné kazety 5 (obr. 2).

Zvyčajne postačuje z času na čas vyčistiť plisované filtračné kazety 5 pomocou mäkkej kefy a vody. Pred opätovným vložením nechajte kazety vyschnúť, aby sa na vlhký filter nemohol prilepiť prach.

Aby ste zabránili silnému znečisteniu nádoby a filtra, pred mokrým vysávaním vyberte zo zásobníka suché predmety. Suché vysávanie vykonávajte až vtedy, keď je prístroj suchý. Nádobu a príslušenstvo nesmiete čistiť abrazívnymi komerčnými čistiacimi prostriedkami.

Pravidelne musíte čistiť vodné senzory 13 (obr. 3) a skontrolovať ich, či nie sú prípadne poškodené.

7 Odstraňovanie porúch



Nebezpečenstvo

Zisťovanie príčin vzniknutých porúch a ich odstraňovanie si vždy vyžaduje zvýšenú pozornosť a opatrnosť. Predtým vytriahnite sieťovú zástrčku!

V nasledujúcej časti sú uvedené najčastejšie poruchy a ich odstránenie. Pri ďalších poruchách sa obráťte na svojho predajcu alebo priamo na zákaznícky servis spoločnosti MAFELL.

Porucha	Príčina	Odstránenie
Zníženie sacieho výkonu	Filter znečistený	Čistenie.
	Plný textilný filter	Vymeniť.
	Plná nádoba	Vyprázdiť.
	Zapchatá tryska, potrubie alebo hadica	Čistenie.
Vysávač sa nespúšťa	Sieťová zástrčka v zásuvke?	
	Sieť bez napätia?	
	Napájací kábel v poriadku?	
	Kryt riadne zatvorený?	
	Vodný senzor vypnutý?	
	Vysávač v pohotovostnom režime "AR"?	Prepnite do polohy "I" alebo "IR"
Vysávač sa nespustí, keď je nástroj zapnutý v režime >AR<	Sieťová zástrčka nástroja v zásuvke prístroja?	Zapojte sieťovú zástrčku do zásuvky vysávača
PE vrečko na vyprázdňovanie a likvidáciu sa nasaje na filtre	Nesprávna poloha otočného posunovača	Skontrolujte/zmeňte polohu otočného posunovača
Vysávač triedy M alebo H: prach v nádobe po vložení textilného filtra	Nesprávna poloha otočného posunovača	Skontrolujte/zmeňte polohu otočného posunovača
Indikátor náplne svieti	Zapchatý filter	Použiť filtračné textilné vrečko Vyčistiť alebo vymeniť filter
	Sacia hadica zapchatá	Odstráňte nasávaný materiál z hadice
	Plná nádoba	Vyprázdiť nádobu

8 Zvláštne príslušenstvo

- | | |
|--|----------------------|
| - Sada filtračných vreciek 5 ks (25 litrov textília) | Objednávka č. 093719 |
| - Sada vreciek na odpadky 5 ks (25 litrov PE) | Objednávka č. 093721 |
| - 1 pár skladaných filtračných kaziet (celulóza, sklenené vlákno, polyester) | Objednávka č. 093739 |
| - 1 pár skladaných filtračných kaziet (polyesterový nano povlak) | Objednávka č. 093720 |
| - 1 pár skladaných filtračných kaziet (polyesterová textília) | Objednávka č. 093674 |
| - 4 m sacia hadica LW27 prípojka stroja Ø 35 mm antistatická | Objednávka č. 093684 |
| - 5 m sacia hadica LW35 prípojka stroja Ø 35 mm antistatická | Objednávka č. 093681 |
| - 5 m sacia hadica prípojka stroja Ø 49 mm statická | Objednávka č. 093730 |
| - Ručná sacia súprava | Objednávka č. 093718 |
| - Redukcia Ø 58 / 35 | Objednávka č. 203602 |

9 Explozívny výkres a zoznam náhradných dielov

Príslušné informácie o náhradných dieloch nájdete na našej webovej stránke: www.mafell.com

GARANTIE

Gegen Vorlage der Garantieunterlage (Original-Kaufbeleg) werden innerhalb der jeweils gültigen Gewährleistungsregelungen kostenlos alle Reparaturen ausgeführt, die nach unseren Feststellungen wegen Material-, Bearbeitungs- und Montagefehlern erforderlich sind. Verbrauchs- und Verschleißteile sind hiervon ausgeschlossen. Hierzu muss die Maschine bzw. das Gerät frachtfrei an das Werk oder an eine MAFELL-Kundendienststelle geschickt werden. Vermeiden Sie, die Reparatur selbst zu versuchen, da dadurch der Garantieanspruch erlischt. Für Schäden, die durch unsachgemäße Behandlung oder durch normalen Verschleiß entstanden sind, wird keine Haftung übernommen.

WARRANTY

Upon presentation of the warranty document (original invoice), we will carry out all repairs free of charge in accordance with the applicable warranty provisions, processing and mounting faults free of charge on presentation of this properly filled-in Guarantee Certificate and your original receipt. This is not valid for consumables and wearing parts. For this purpose, the machine or the appliance is to be forwarded freight paid to our plant or to an authorized MAFELL repair service. Refrain from trying to carry out the repairs yourself as otherwise your warranty claim will become extinct. We do not accept any liability for any damage resulting from improper handling or normal wear.

GARANTIE

Sur présentation de cette carte de garantie, dûment remplie par votre fournisseur et accompagnée de l'original de la pièce justifiant l'achat, nous effectuerons gratuitement toutes les réparations faisant l'objet d'un recours en garantie pendant la période indiquée, de la construction ou de la fabrication, à l'exclusion des pièces de consommation et d'usure. La machine ou l'appareil doit être pour cela expédié franco de port à notre usine ou à un atelier de service après-vente MAFELL. Évitez de procéder vous-mêmes à toute réparation, ceci périmant tout recours en garantie par la suite. Nous déclinons toute responsabilité en cas de dommages découlant d'une manipulation non conforme ou d'une usure normale.

GARANZIA

Dietro presentazione del presente certificato di garanzia, regolarmente compilato, insieme alla ricevuta originale, vengono eseguite gratuitamente tutte le riparazioni necessarie riscontrate dai nostri accertamenti, entro il periodo di garanzia vigente, dovuti a difetti di materiale, di lavorazione o di montaggio. Da ciò sono esclusi pezzi di consumo e pezzi soggetti ad usura. A questo scopo la macchina ovvero l'apparecchio (elettrico) va spedito franco di porto allo stabilimento oppure a e a un punto di assistenza clienti della MAFELL. Evitate di tentare Voi stessi di effettuare la riparazione, altrimenti il diritto di garanzia viene revocato. Non ci assumiamo alcuna responsabilità per danni derivanti da trattamento non conforme o da normale usura.

GARANTIE

Tegen vertoon van dit reglementair ingevuld garantie-bewijs, samen met het originele koopbewijs worden binnen de telkens geldige garantieregelingen gratis alle reparaties uitgevoerd, die volgens onze constateringen op grond van materiaal-, bewerkings- en montagefouten vereist zijn. Verbruik- en slijtagedelen zijn hiervan uitgesloten. Hiervoor moet de machine resp. het apparaat vrachtvrij naar de fabriek of naar een MAFELL-klantenservice worden gestuurd. Vermijdt u het de reparatie zelf uit te voeren, omdat daardoor de garantieclaim vervalt. Voor schade die door ondeskundige behandeling of door normale slijtage is ontstaan, wordt geen aansprakelijkheid aanvaardt.

GARANTÍA

Presentando este documento de garantía (recibo original de compra), todas las reparaciones necesarias por defectos de material, errores de mecanizado o faltas de montaje en el marco de las reglamentaciones de la garantía concedida por parte del fabricante se efectuarán libre de gastos. Se excluyen sin embargo piezas fungibles o de desgaste. Para ello, entregue a porte pagado la máquina o el equipo a las fábricas del fabricante o a uno de los puntos de asistencia técnica de MAFELL. No realice nunca las tareas de reparación a cuenta propia. De lo contrario, caducará el derecho a garantía. No se asumirá responsabilidad alguna por los daños que se desprendan del uso inapropiado ni por el desgaste en el uso diario.

TAKUU

Tätä takuukuittia (alkuperäinen ostokuitti) vastaan suoritetaan voimassa olevan takuuajan sisällä maksutta kaikki korjaukset, jotka olemme todenneet tarpeellisiksi materiaali-, valmistus- ja asennusvirheistä johtuen. Käyttö- ja kuluvat osat ei kuulu takuupiiriin. Korjausta varten kone tai laite on lähetettävä asianmukaisesti postitettuna joko tehtaalte tai johonkin MAFELL-asiakaspalveluun. Älä yritä korjata konetta itse, koska siinä tapauksessa takuu sammuu. Takuu ei vastaa vahingoista, jotka johtuvat asiaankuulumattomasta käytöstä tai normaalista kulumisesta.

GARANTI

Mot uppvisande av kvitto utförs kostnadsfritt, under giltiga garantiåtgärdanden, alla reparationer som efter fastställande från vår sida kan härledas till material-, bearbetnings- eller monteringsfel. Förbruknings- och förslitningsdelar undantagna. Maskinen eller verktyget måste skickas fraktfritt till fabriek eller till MAFELLkundservice. Undvik att själv försöka utföra reparationen då detta leder till att garantianspråk förfaller. För skador som uppkommer på grund av felaktigt behandling eller normalt slitage övertas inget ansvar.

GARANTI

Mod fremlæggelse af garantibeviset (original kvittering) ydes der gratis reparation af materiale-, fremstillings- og monteringsfejl, i henhold til de gældende garantibetingelser. Forbrugs- og sliddele udelukkes fra denne garanti. Hertil sendes maskinen/apparatet fragtfrit til producenten eller et Mafell-kundeserviceværksted. Hvis kunden selv forsøger at reparere maskinen, bortfalder garantien. Der overtages intet ansvar for beskadigelser, der opstår pga. uheldsagt brug eller normal slitage.

Гарантия

При предъявлении документации на гарантию (оригинальная квитанция) в соответствии с правилами о предоставлении гарантии мы бесплатно произведем все необходимые ремонты, которые по нашему определению необходимы в связи с дефектом материала, обработки и сборки. Это не относится к расходным материалам и изнашиваемым деталям. Для этого машина или устройство должно быть франко-фрагт отправлено на завод или мастерскую обслуживания клиентов фирмы MAFELL. Избегайте попыток самостоятельного ремонта, поскольку в этом случае гарантия аннулируется. Мы не несем ответственности на вред, причиненный в результате неправильного обращения или естественного износа.

GWARANCJA

Po przedstawieniu gwarancji (oryginału dowodu zakupu) wykonane zostaną w ramach terminu gwarancji wszelkiego rodzaju naprawy, które według naszej oceny są konieczne z powodu błędów materiałowych oraz błędów przy obróbce i montażu. Nie dotyczy to części zamienne i zużywalne. Prosimy o przesłanie maszyny wzgl. urządzenia na nasz koszt do zakładu lub serwisu MAFELL. Unikać dokonywania samodzielnych napraw, gdyż powoduje to utratę roszczeń gwarancyjnych. Nie przejmujemy odpowiedzialności za szkody powstałe w wyniku niefachowej obsługi lub normalnego zużycia.

ZÁRUKA

Po předložení záručních podkladů (originální doklad o koupi) budou provedeny v rámci aktuálně platných pravidel pro poskytování záruky provedeny všechny opravy, které jsou podle našich zjištění požadovány z hlediska vad materiálu, zpracování a montáže. Díly podléhající používání a opotřebení jsou z tohoto vyjmuty. Navíc k tomu musí být stroj, případně přístroj zaslán vyplaceně do závodu nebo zákaznického servisu MAFELL. Nezkoušejte stroj opravovat sami, protože tím zaniká nárok na záruku. Záruky se nevztahují na škody vzniklé neodbornou manipulací nebo na ty, které vznikly v důsledku normálního opotřebování.

GARANCIA

Ob priložitvi garancijske dokumentacije (originalni nakupni račun) bodo v okviru veljavnih garancijskih pogojev brezplačno opravljena vsa popravila, ki so po naši oceni potrebna zaradi napak v materialu, obdelavi in montaži. Porabni in obrabni deli so izveti iz tega določila. V ta namen morate stroj oz. napravo prosto voznine poslati v tovarno ali v pooblaščen MAFELL servisno delavnico. Popravlil ne skušajte opravljati samostojno, saj s tem ugasne pravica do garancije. Za škodo, ki nastane zaradi nestrokovnega ravnanja ali zaradi normalne obrabe, ne prevzemamo odgovornosti.

ZÁRUKA

Po predložení záručného listu (originálneho dokladu o kúpe) budú všetky opravy, ktoré určíme ako nevyhnutné z dôvodu chýb materiálu, spracovania a montáže, vykonané bezplatne v rámci platných záručných predpisov. Spotrebné diely a diely podliehajúce opotrebeniu sú z toho vylúčené. K tomu sa musí zaslať stroj alebo prístroj bez dopravného do podniku alebo zákaznického servisu MAFELL. Vyhňte sa pokusom o samostatnú opravu, pretože tým stratíte nárok na záruku. Za škody spôsobené neodbornou manipuláciou alebo bežným opotrebovaním nepreberáme žiadnu zodpovednosť.



MAFELL AG

Beffendorfer Straße 4, D-78727 Oberndorf / Neckar

Telefon +49 (0)7423/812-0

Internet:

E-Mail:

Fax +49 (0)7423/812-218

www.mafell.de

mafell@mafell.de