

ERIKA 70
ERIKA 85

mafeil
creating excellence

170591.0426/i

de	Unterflur-Zugsäge	Originalbetriebsanleitung	7
en	Pull-push saw	Translation of the original operating instructions	29
fr	Scie coulissante circulaire	Traduction de la notice d'emploi originale	49
it	Sega a lama scorrevole sotto banco	Traduzione delle istruzioni d'uso originali	70
nl	Ondergebouwde trekzaag	Vertaling van de originele gebruiksaanwijzing	92
es	Sierra de tronzar	Traducción del manual de instrucciones original	113
fi	Vetosaha	Käännös alkuperäiskäyttöohjeesta	135
sv	Dragsåg	Översättning av originalbruksanvisningen	155
da	Forsænket træksav	Oversættelse af den originale betjeningsvejledning	175
ru	Протягиваемая циркулярная пила	Перевод оригинальной инструкции по эксплуатации	195
pl	Pilarka tarczowa stolowa	Tłumaczenie oryginalnej instrukcji obsługi	218
cs	Okružní pila se spodním tahem	Překlad původního provozního návodu	240
sl	Vlečna žaga pod rezalno površino	Prevod izvirnih navodil za uporabo	260
sk	Podlahová ťahacia píla	Originálny návod na používanie	280



MAF02280/a



MAF02279/a

WARNING

Lesen Sie alle Sicherheitshinweise und Anweisungen. Versäumnisse bei der Einhaltung der Sicherheitshinweise und Anweisungen können elektrischen Schlag, Brand und/oder schwere Verletzungen verursachen. **Bewahren Sie alle Sicherheitshinweise und Anweisungen für die Zukunft auf.**

WARNING

Please read all safety instructions and directions. Failure to comply with the safety instructions and directions can cause electric shock, fire and/or serious injuries. **Please retain all safety instructions and directions for future reference.**

AVERTISSEMENT

Veuillez lire toutes les consignes de sécurité et instructions. Tout non-respect des consignes de sécurité et instructions risque d'être à l'origine de décharges électriques, d'incendies et/ou de blessures graves. **Conservez toutes les consignes et instructions pour pouvoir les relire à tout moment.**

AVVERTENZA

Leggere tutte le avvertenze di sicurezza e le istruzioni. La mancanza del rispetto delle avvertenze di sicurezza e delle istruzioni possono causare scossa elettrica, incendio e/o gravi lesioni. **Conservare tutte le avvertenze di sicurezza e le istruzioni per il futuro.**

WAARSCHUWING

Lees alle veiligheidsaanwijzingen en instructies. Nalatigheid bij het naleven van de veiligheidsinstructies en aanwijzingen kan elektrische schok, brand en/of ernstige letsels veroorzaken. **Bewaar alle veiligheidsaanwijzingen en instructies voor later gebruik.**

ADVERTENCIA

Lea todas las indicaciones de seguridad e instrucciones. Si no se cumplen las indicaciones de seguridad e instrucciones, se pueden producir descargas eléctricas, incendios y/o lesiones graves. **Guarde todas las indicaciones de seguridad e instrucciones para el futuro.**

VAROITUS

Lue kaikki turvaohjeet ja käyttöohjeet. Laiminlyönti turvaohjeiden ja käyttöohjeiden noudattamisessa voi aiheuttaa sähköiskun, tulipalon ja/tai vakavia vammoja. **Säilytä kaikki turvaohjeet ja käyttöohjeet tulevaisuuden varalle.**

WARNING

Läs alla säkerhetsanvisningar och anvisningar. Underlåtenhet att följa säkerhetsanvisningar och anvisningar kan orsaka elstötar, brand och/eller allvarliga personskador. **Behåll alla säkerhetsanvisningar och anvisning för framtida användning.**

ADVARSEL

Læs alle sikkerhedshenvisninger og instruktioner. En manglende overholdelse af sikkerhedshenvisningerne og instruktionerne kan føre til elektrisk stød, brand og/eller alvorlige kvæstelser. **Opbevar alle sikkerhedshenvisninger og instruktioner til fremtidig brug.**

ПРЕДУПРЕЖДЕНИЕ

Прочитайте все правила и инструкции по технике безопасности. Несоблюдение этих правил и инструкций по технике безопасности может привести к поражению электрическим током, возгоранию и/или другим серьезным травмам. **Сохраните все правила и инструкции по технике безопасности для дальнейшего использования.**

OSTRZEŻENIE

Przeczytać wszystkie przepisy bezpieczeństwa i wskazówki. Zaniedbanie przestrzegania przepisów bezpieczeństwa i wskazówek może prowadzić do porażenia prądem, pożaru i/lub ciężkich zranień. **Zachować wszystkie przepisy bezpieczeństwa i wskazówki na przyszłość.**

UPOZORNĚNÍ

Přečtěte si všechna bezpečnostní upozornění a pokyny. Zanedbání bezpečnostních upozornění a pokynů může způsobit zásah elektrickým proudem, požár a/nebo vážná zranění. **Všechna bezpečnostní upozornění a pokyny si ponechejte pro pozdější použití.**

OPOZORILO

Preberite vsa varnostna opozorila in napotke. Neupoštevanje varnostnih opozoril in napotkov lahko povzroči udar električnega toka, požar in/ali hude telesne poškodbe. **Vsa varnostna opozorila in napotke shranite za prihodnjo uporabo.**

VÝSTRAHA

Prečítajte si bezpečnostné pokyny a inštrukcie. Nedbalé dodržiavanie bezpečnostných pokynov a inštrukcií môže spôsobiť úder elektrickým prúdom, požiar a/alebo ťažké zranenia. **Uschovajte si všetky bezpečnostné pokyny a inštrukcie pre možné budúce použitie.**

1

MAFELL AG	Type	Erika85
MADE IN GERMANY	Art. no.	XXXXXX
D-78727 OBERNDORF	Ma. No.	XXXXXX
230 V a.c. 50 Hz	YOM	2022
2050 - 4300 min⁻¹	2500 W	
	12,8 A	

4

MAFELL AG	Type	Erika85
MADE IN GERMANY		
D-78727 OBERNDORF		
	Ø250mm / 2,8mm / Ø80mm	
Spaltkeildicke 2,2mm		
max. Schnitthöhe 85mm	>25 kg	

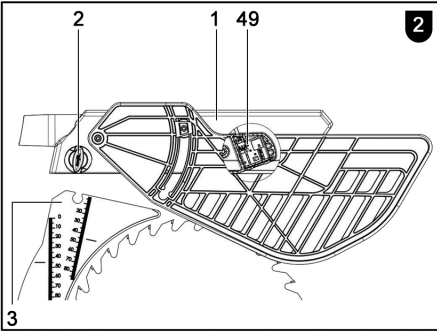

2

MAF02241/a

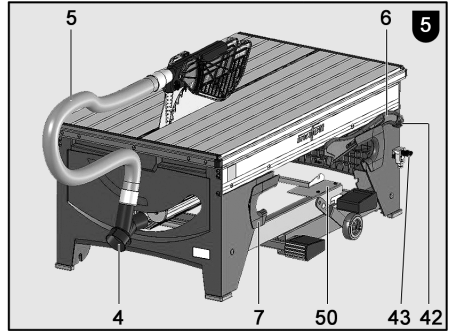

5

MAF02243/a

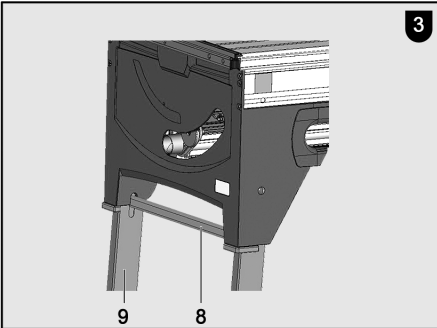

3

MAF02242/a

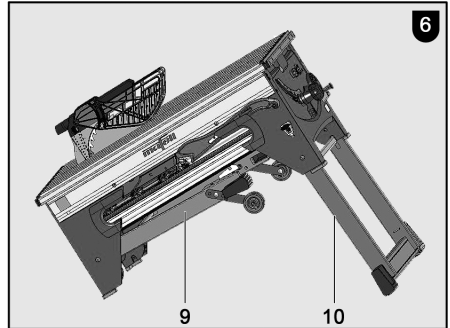

6

MAF02244/a

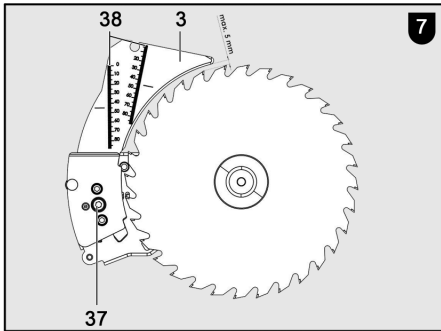

MAF02245/a

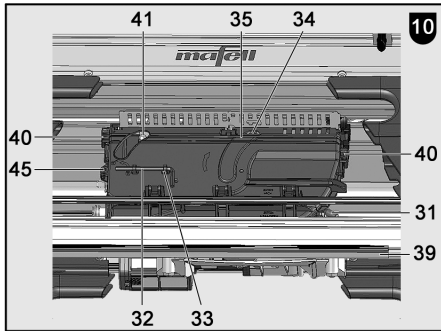

MAF02248/a

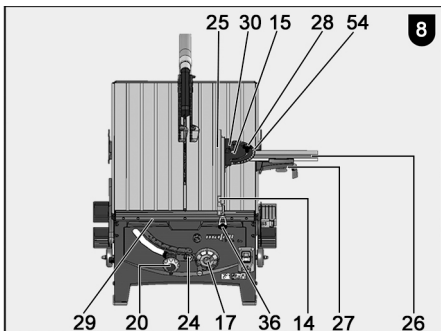

MAF02246/b

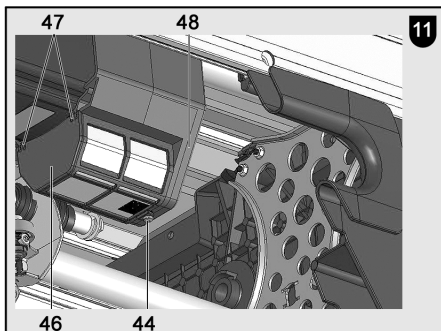

MAF02249/a

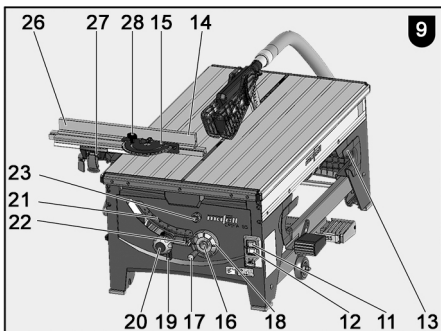

MAF02247/b

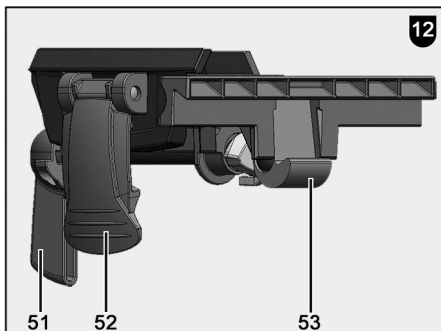

MAF02318/a

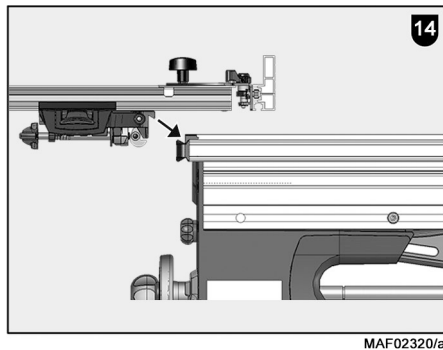
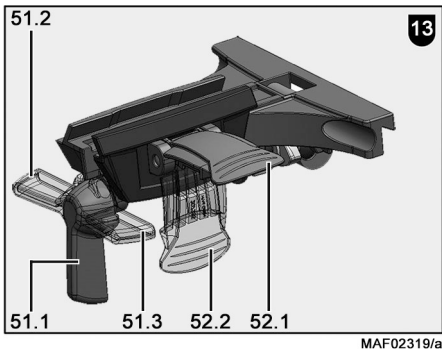

D - EG Konformitätserklärung

Wir bescheinigen hiermit, dass die Maschine ERIKA 70 / ERIKA 85 den angeführten EU-Richtlinien entspricht. Bei Konstruktion und Bau wurden die gelisteten Normen angewendet. Bevollmächtigter für die Zusammenstellung der technischen Unterlagen: Mafell AG

GB - EC Declaration of Conformity

We hereby confirm that the machine ERIKA 70 / ERIKA 85 complies with the EU directives quoted. The standards listed were used for design and construction. Empowered person for the configuration of the technical documents: Mafell AG

F - Déclaration CE de conformité

Nous déclarons par la présente que la machine ERIKA 70 / ERIKA 85 est conforme aux directives CE applicables comme suit. Lors de la construction, les règlements suivants ont été utilisés. Plénipotentiaires pour l'assemblage des documentations techniques: Mafell AG

I - Dichiarazione di conformità CE

Con la presente certifichiamo che la macchina ERIKA 70 / ERIKA 85 è conforme alle seguenti direttive CE applicabili. Nella progettazione e la costruzione sono state applicate le seguenti norme. Responsabile per la composizione della documentazione tecnica: Mafell AG

NL - EG conformiteitsverklaring

Wij bevestigen hiermede dat de machine ERIKA 70 / ERIKA 85 aan de vermelde EU-richtlijnen beantwoord. Bij constructie en bouw werden de vermelde normen toegepast. Gemachtigde voor de samenstelling van de technische documenten: Mafell AG

E - Declaración de conformidad CE

Con la presente se certifica que la máquina ERIKA 70 / ERIKA 85 cumple las directivas europeas mencionadas, las cuales forman la base tanto del diseño constructivo como de los procesos de fabricación. Apoderado legal para la compilación de la documentación técnica: Mafell AG

FIN - EY vaatimustenmukaisuusvakuutus

Vakuutamme läten, että kone ERIKA 70 / ERIKA 85 vastaa mainittujen EU-direktiivien vaatimuksia. Sen suunnittelussa ja valmistuksessa on sovellettu luettelossa ilmoitettuja standardeja. Teknisten asiakirjojen laatimiseen valtuutettu henkilö: Mafell AG

S - EG Konformitetsförklaring

Vi intygar härmed att maskinen ERIKA 70 / ERIKA 85 uppfyller angivna EU direktiv. De angivna normerna användes vid konstruktion och tillverkning. Befullmäktigad för sammanställningen av den tekniska dokumentationen: Mafell AG

DK - EU overensstemmelseserklæring

Vi attesterer hermed, at maskinen ERIKA 70 / ERIKA 85 opfylder de angivne EU-direktiver. Konstruktion og bygning er udført iht. de angivne standarder. Person, der er befuldmægtiget til at sammenstille det tekniske materiale: Mafell AG

RUS - Сертификат соответствия ЕС

Настоящим подтверждаем, что машина ERIKA 70 / ERIKA 85 отвечает требованиям указанных директив ЕС. При проектировании и изготовлении применялись перечисленные нормы. Уполномоченный представитель по составлению технической документации: Mafell AG

PL - Deklaracja zgodności UE

Niniejszym potwierdzamy, że maszyna ERIKA 70 / ERIKA 85 spełnia wymagania wyszczególnionych dyrektyw UE. W trakcie konstrukcji urządzenia zastosowano przedstawione normy. Pełnomocnik odpowiedzialny za zestawienie dokumentacji technicznej: Mafell AG

CZ - PROHLÁŠENÍ O SHODĚ

Tímto prohlašujeme, že stroj ERIKA 70 / ERIKA 85 splňuje pokyny uvedených směrnic EU. Při plánování a sestavení byly využity uvedené normy. Za sestavení technických podkladů zodpovídá: Mafell AG

SLO - ES izjava o skladnosti

S tem izjavljamo, da stroj ERIKA 70 / ERIKA 85 ustreza navedenim direktivam EU. Pri konstrukciji in izdelavi so uporabljeni našteti standardi. Za sestavo tehnične dokumentacije je pooblaščen o podjetje: Mafell AG

SVK - Vyhlásenie o zhode

Týmto potvrdzujeme, že stroj ERIKA 70 / ERIKA 85 zodpovedá uvedeným smerniciam EÚ. Pri projektovaní a stavbe boli použité normy uvedené v zozname. Osoba poverená vyhotovením technických podkladov: Mafell AG



2006/42/EG
2014/30/EU
2011/65/EU

EN 62841-1, EN 62841-3-1, EN 55014-1, EN 55014-2
EN IEC 61000-3-2, EN 61000-3; EN ISO 12100, EN 847-1

ERIKA 70
ERIKA 85

Art.-Nr. 972001, 972020, 972021
Art.-Nr. 971901, 971920, 971921

Notified body:

VDE Prüf- und Zertifizierungsinstitut GmbH
Merianstr. 28, 63069 Offenbach am Main
40050287, Revision 1

EC type-examination certificate No.:

Mafell AG
Beffendorfer Str. 4
D - 78727 Oberndorf, den 15.07.2025

Dipl.-Ing. (FH) Thorsten Bühl
Vorstandsvorsitzender / CEO

i. V. Dipl.-Ing. Harald Schmid, MBA
Leitung Entwicklung und Konstruktion

Inhaltsverzeichnis

1	Zeichenerklärung.....	9
2	Erzeugnisangaben	9
2.1	Angaben zum Hersteller.....	9
2.2	Kennzeichnung der Maschine	9
2.3	Technische Daten	10
2.4	Emissionen.....	10
2.5	Lieferumfang	11
2.6	Sicherheitseinrichtungen	12
2.7	Bestimmungsgemäße Verwendung	12
2.8	Restrisiken.....	12
3	Allgemeine Sicherheitshinweise für Elektrowerkzeuge	12
4	Sicherheitshinweise für Tischkreissägen	13
4.1	Schutzabdeckungsbezogene Sicherheitshinweise	13
4.2	Sicherheitshinweise für Sägeverfahren	13
4.3	Rückschlag – Ursachen und entsprechende Sicherheitshinweise	14
4.4	Sicherheitshinweise für die Bedienung von Tischkreissägen.....	15
5	Spezifische Sicherheitsregeln	16
5.1	Arbeitsbereich	16
5.2	Hinweise zur Wartung und Instandhaltung.....	16
6	Rüsten / Einstellen	17
6.1	Aufstellung / Transport	17
6.2	Netzanschluss	18
6.3	Obere Schutzhaube	18
6.4	Späneabsaugung	18
6.5	Sägeblattauswahl.....	18
6.6	Sägeblattwechsel	19
6.7	Spaltkeil.....	19
6.8	Einsatz als Unterflur-Zugsäge	20
6.9	Einsatz als Tischkreissäge	21
6.10	Filter reinigen.....	21
7	Betrieb	21
7.1	Inbetriebnahme	21
7.2	Ein- und Ausschalten	21
7.3	Licht.....	21
7.4	Drehzahlauswahl.....	22
7.5	Überlastschutz.....	22
7.6	Schnitttiefeinstellung	22
7.7	Eintauchschnitte	22
7.8	Einstellung für Schrägschnitte.....	23
7.9	Multifunktionsanschlag (Lieferumfang Erika 85)	23
7.10	Universalanschlag (Lieferumfang Erika 70)	23

7.11	Einsatz als Parallelanschlag.....	24
7.12	Einsatz als Quer- und Gehrungsanschlag.....	24
8	Wartung und Instandhaltung	25
8.1	Prüfung der Sicherheitseinrichtungen	25
8.2	Maschinenpflege	25
8.3	Lagerung	25
9	Störungsbeseitigung.....	26
10	Sonderzubehör.....	28
11	Explosionszeichnung und Ersatzteilliste	28

1 Zeichenerklärung



Dieses Symbol steht an allen Stellen, an denen Sie Hinweise zu Ihrer Sicherheit finden.

Bei Nichtbeachten können schwerste Verletzungen die Folge sein.



Dieses Symbol kennzeichnet eine möglicherweise schädliche Situation.

Wenn sie nicht gemieden wird, kann das Produkt oder Gegenstände in seiner Umgebung beschädigt werden.



Dieses Symbol kennzeichnet Anwendertipps und andere nützliche Informationen.

2 Erzeugnisangaben

Erika 70: Art.-Nr. 972001, 972020, 972021

Erika 85: Art.-Nr. 971901, 971920, 971921

2.1 Angaben zum Hersteller

MAFELL AG, Beffendorfer Straße 4, D-78727 Oberndorf / Neckar, Telefon +49 (0)7423/812-0, Fax +49 (0)7423/812-218, E-Mail mafell@mafell.de, Homepage www.mafell.com

2.2 Kennzeichnung der Maschine

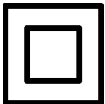

Schutzklasse II



CE-Zeichen zur Dokumentation der Übereinstimmung mit den grundlegenden Sicherheits- und Gesundheitsanforderungen gemäß Anhang I der Maschinenrichtlinie



Nur für EU Länder

Werfen Sie Elektrowerkzeuge nicht in den Hausmüll!

Gemäß Europäischer Richtlinie 2002/96/EG über Elektro- und Elektronik- Altgeräte und Umsetzung in nationales Recht müssen verbrauchte Elektrowerkzeuge getrennt gesammelt und einer umweltgerechten Wiederverwertung zugeführt werden.



Zur Verringerung eines Verletzungsrisikos lesen Sie die Betriebsanleitung.



Benutzen Sie Gehör- und Augenschutz

Kennzeichnung der Maschine erfolgt mit den Schildern auf der Front- und Rückseite entsprechend Abb. 1 und 4 (Seite 3).

2.3 Technische Daten

Erika 70:

Betriebsspannung		230 V AC
Netzfrequenz		50 Hz
Aufnahmeleistung Dauerbetrieb		2250 W
Stromaufnahme Dauerbetrieb		11,1 A - EU; 9,5 A - CH
Drehzahl im Leerlauf		2050 - 4300 min ⁻¹
Schnitttiefe 0°/30°/45°		72/62/50 mm
Sägeaggregat schwenkbar		-3° - 48°
Sägeblattdurchmesser max/min		225/210 mm
Größte Sägeblatt-Grundkörperdicke		1,8 mm
Werkzeug-Schnittbreite		2,5 mm
Sägeblattaufnahmebohrung		30 mm
Durchmesser Absauganschluss		58 mm
Gewicht		37,2 kg
Abmessungen:		
Größe der Tischplatte		818 x 525 mm
Höhe der Tischplatte	Füße eingeklappt	413 mm
	Füße ausgeklappt	891 mm

Erika 85:

Betriebsspannung		230 V AC
Netzfrequenz		50 Hz
Aufnahmeleistung Dauerbetrieb		2500 W
Stromaufnahme Dauerbetrieb		12,6 A - EU; 9,5 A - CH
Drehzahl im Leerlauf		2050 - 4300 min ⁻¹
Schnitttiefe 0°/30°/45°		85/74/60 mm
Sägeaggregat schwenkbar		-3° - 48°
Sägeblattdurchmesser max/min		250/240 mm
Sägeblatt-Grundkörperdicke		1,8 mm
Werkzeug-Schnittbreite		2,8 mm
Sägeblattaufnahmebohrung		30 mm
Durchmesser Absauganschluss		58 mm
Gewicht		40,0 kg
Abmessungen:		
Größe der Tischplatte		915 x 525 mm
Höhe der Tischplatte	Füße eingeklappt	413 mm
	Füße ausgeklappt	891 mm

2.4 Emissionen

Die angegebenen Geräuschemissionen sind nach DIN EN 62841-3-1 gemessen worden und können zum Vergleich des Elektrowerkzeugs Erika mit einem anderen und zu einer vorläufigen Einschätzung der Belastung verwendet werden.



Gefahr

Die Geräuschemissionen können während der tatsächlichen Benutzung des Elektrowerkzeugs Erika von den Angabewerten abweichen, abhängig von der Art und Weise, in der das Elektrowerkzeug verwendet wird, insbesondere, welche Art von Werkstück bearbeitet wird.

Tragen Sie daher stets einen Gehörschutz, auch wenn das Elektrowerkzeug ohne Belastung läuft!

2.4.1 Angaben zur Geräuschemission

Die nach EN 62841 ermittelten Geräuschemissionswerte betragen:

	Erika 70	Erika 85
Schalldruckpegel	$L_{PA} = 82,8 \text{ dB (A)}$	$L_{PA} = 91,1 \text{ dB (A)}$
Unsicherheit	$K_{PA} = 1,0 \text{ dB (A)}$	$K_{PA} = 1,0 \text{ dB (A)}$
Schalleistungspegel	$L_{WA} = 101,4 \text{ dB (A)}$	$L_{WA} = 105,7 \text{ dB (A)}$
Unsicherheit	$K_{WA} = 1,0 \text{ dB (A)}$	$K_{WA} = 1,0 \text{ dB (A)}$

Die Geräuschemessung wurde mit dem serienmäßig mitgelieferten Sägeblatt durchgeführt.

2.5 Lieferumfang

Unterflur-Zugsäge Erika 70 komplett mit:

- 1 hartmetallbestücktes Kreissägeblatt Ø 225 mm, 32 Zähne
- 1 Spaltkeil (Dicke 2,2 mm)
- 1 Schutzhaube mit Absauganschluss
- 1 Universalanschlag
- 1 Klemmstück
- 1 Schiebestock
- 1 Absaugschlauch
- 1 Abzweigung (Verbindung unterer und oberer Absauganschluss)
- 1 Bedienwerkzeug in Halterung an der Maschine
- 1 Betriebsanleitung
- 1 Heft „Sicherheitshinweise“

Unterflur-Zugsäge Erika 85 komplett mit:

- 1 hartmetallbestücktes Kreissägeblatt Ø 250 mm, 40 Zähne
- 1 Spaltkeil (Dicke 2,2 mm)
- 1 Schutzhaube mit Absauganschluss
- 1 Multifunktionsanschlag
- 1 Klemmstück
- 1 Schiebestock
- 1 Absaugschlauch
- 1 Abzweigung (Verbindung unterer und oberer Absauganschluss)
- 1 Bedienwerkzeug in Halterung an der Maschine
- 1 Betriebsanleitung
- 1 Heft „Sicherheitshinweise“

2.6 Sicherheitseinrichtungen



Gefahr

Diese Einrichtungen sind für den sicheren Betrieb der Maschine erforderlich und dürfen nicht entfernt bzw. unwirksam gemacht werden.

Prüfen Sie die Sicherheitseinrichtungen vor dem Betrieb auf Funktion und mögliche Beschädigungen. Verwenden Sie die Maschine nicht mit fehlenden oder unwirksamen Sicherheitseinrichtungen.

Die Maschine ist mit den folgenden Sicherheitseinrichtungen ausgestattet:

- Obere Schutzhaube
- Untere Schutzhaube
- Spaltkeil
- Sägeblatt (nach EN 847-1)
- Entsprechende Sägeblattflansche
- Auslaufzeit unter 10 s
- Anschlagssystem zur sicheren Werkstückführung
- Absauganschluss
- elektrische Sicherheit entspricht EN 62841-1

2.7 Bestimmungsgemäße Verwendung

Die Unterflur-Zugsäge Erika ist als Tischkreissäge und Zugkappsäge ausschließlich zum Längs- und Querschneiden von Massivholz geeignet.

Plattenwerkstoffe wie Spanplatten, Tischlerplatten und MDF-Platten, sowie Aluminiumprofile und harte Kunststoffe, dürfen ebenfalls verarbeitet werden. Verwenden Sie die zugelassenen Sägeblätter nach EN 847-1.

Der Einsatz im industriellen Dauerbetrieb ist nicht zugelassen.

Ein anderer Gebrauch als oben beschrieben, ist nicht zulässig. Für einen Schaden, der aus einer solchen anderen Nutzung hervorgeht, haftet der Hersteller nicht, durch einen solchen Gebrauch erlöschen auch Garantie und Gewährleistungsansprüche.

Um die Maschine bestimmungsgemäß zu verwenden, halten Sie die von Mafell vorgeschriebenen Betriebs-, Wartungs- und Instandsetzungsbedingungen ein.

2.8 Restrisiken



Gefahr

Bei bestimmungsgemäßem Gebrauch und trotz der Einhaltung der Sicherheitsbestimmungen bleiben durch den Verwendungszweck hervorgerufene Restrisiken, welche zu gesundheitlichen Folgen führen können.

- Berühren des laufenden Sägeblattes im Schneidbereich.
- Schneiden an den scharfen Sägeblattzähnen beim Sägeblattwechsel.
- Rückschlag des Werkstücks oder von Werkstückteilen.
- Wegschleudern einzelner Zähne des Sägeblattes.
- Berühren spannungsführender Teile bei geöffneten elektrischen Einbauräumen und nicht vom Netz getrennter Maschine.
- Beeinträchtigung des Gehörs bei länger dauerndem Arbeiten ohne Gehörschutz.
- Allergien, Schleimhautreizungen durch Holzstaub oder Schmierstoffe.

3 Allgemeine Sicherheitshinweise für Elektrowerkzeuge



Gefahr

Beachten Sie stets die folgenden Sicherheitshinweise und die im jeweiligen Verwenderland geltenden Sicherheitsbestimmungen!

Lesen Sie auch die Sicherheitshinweise im beigegeführten Heft 070500 „Sicherheitshinweise“ (nach Norm EN 62841-1).

4 Sicherheitshinweise für Tischkreissägen

4.1 Schutzabdeckungsbezogene Sicherheitshinweise

- Lassen Sie Schutzabdeckungen montiert. Schutzabdeckungen müssen in funktionsfähigem Zustand und richtig montiert sein. Lockere, beschädigte oder nicht richtig funktionierende Schutzabdeckungen müssen repariert oder ersetzt werden.
- Verwenden Sie für Trennschnitte stets die Sägeblatt-Schutzabdeckung und den Spaltkeil. Für Trennschnitte, bei denen das Sägeblatt vollständig durch die Werkstückdicke sägt, verringern die Schutzabdeckung und andere Sicherheitseinrichtungen das Risiko von Verletzungen.
- Befestigen Sie nach Fertigstellen von verdeckten Schnitten wie z. B. Falzen, Auftrennen im Umschlagverfahren oder Ausnuten wieder den Spaltkeil in seiner obersten Endposition. Setzen Sie die Schutzabdeckung, während sich der Spaltkeil in seiner obersten Endposition befindet. Die Schutzabdeckung und der Spaltkeil verringern das Risiko von Verletzungen.
- Stellen Sie vor dem Einschalten des Elektrowerkzeugs sicher, dass das Sägeblatt nicht die Schutzabdeckung, den Spaltkeil oder das Werkstück berührt. Versehentlicher Kontakt dieser Komponenten mit dem Sägeblatt kann zu einer gefährlichen Situation führen.
- Justieren Sie den Spaltkeil gemäß der Beschreibung in dieser Betriebsanleitung. Falsche Abstände, Position und Ausrichtung können der Grund dafür sein, dass der Spaltkeil einen Rückschlag nicht wirksam verhindert.
- Damit der Spaltkeil wirken kann, muss er sich im Sägeblatt befinden. Bei Schnitten in Werkstücke, die zu kurz sind, um den Spaltkeil in Eingriff kommen zu lassen, ist der Spaltkeil unwirksam. Unter diesen Bedingungen kann ein Rückschlag nicht durch den Spaltkeil verhindert werden.

- Verwenden Sie das für den Spaltkeil passende Sägeblatt. Damit der Spaltkeil richtig wirkt, muss der Sägeblattdurchmesser zu dem entsprechenden Spaltkeil passen, das Stammblatt des Sägeblatts dünner als der Spaltkeil sein und die Zahnbreite mehr als die Spaltkeildicke betragen.

4.2 Sicherheitshinweise für Sägeverfahren

- **GEFAHR: Kommen Sie mit Ihren Fingern und Händen nicht in die Nähe des Sägeblatts oder in den Sägebereich.** Ein Moment der Unachtsamkeit oder ein Ausrutschen könnte Ihre Hand zum Sägeblatt hinlenken und zu ernsthaften Verletzungen führen.
- **Führen Sie das Werkstück nur entgegen der Drehrichtung dem Sägeblatt zu.** Zuführen des Werkstücks in der gleichen Richtung wie die Drehrichtung des Sägeblatts oberhalb des Tisches kann dazu führen, dass das Werkstück und Ihre Hand in das Sägeblatt gezogen werden.
- **Verwenden Sie bei Längsschnitten niemals den Gehrungsanschlag zur Zuführung des Werkstücks, und verwenden Sie bei Querschnitten mit dem Gehrungsanschlag niemals zusätzlich den Parallelanschlag zur Längeneinstellung.** Gleichzeitiges Führen des Werkstücks mit dem Parallelanschlag und dem Gehrungsanschlag erhöht die Wahrscheinlichkeit, dass das Sägeblatt klemmt und es zum Rückschlag kommt.
- **Halten Sie bei Längsschnitten das Werkstück immer in vollständigem Kontakt mit der Anschlagsschiene und üben Sie die Zuführkraft auf das Werkstück immer zwischen Anschlagsschiene und Sägeblatt aus. Verwenden Sie einen Schiebstock, wenn der Abstand zwischen Anschlagsschiene und Sägeblatt weniger als 150 mm, und einen Schiebblock, wenn der Abstand weniger als 50 mm beträgt.** Derartige Arbeitshilfsmittel sorgen dafür, dass Ihre Hand in sicherer Entfernung zum Sägeblatt bleibt.
- **Verwenden Sie nur den mitgelieferten Schiebstock des Herstellers oder einen, der anweisungsgemäß hergestellt ist.** Der Schiebstock sorgt für ausreichenden Abstand zwischen Hand und Sägeblatt.
- **Verwenden Sie niemals einen beschädigten oder angesägten Schiebstock.** Ein beschädigter

oder angesägter Schiebstock kann brechen und dazu führen, dass Ihre Hand in das Sägeblatt gerät.

- **Arbeiten Sie nicht „freihändig“.** Verwenden Sie immer den Parallelanschlag oder den Gehrungsanschlag, um das Werkstück anzulegen und zu führen. „Freihändig“ bedeutet, das Werkstück statt mit Parallelanschlag oder Gehrungsanschlag mit den Händen zu stützen oder zu führen. Freihändiges Sägen führt zu Fehlansrichtung, Verklemmen und Rückschlag.
- **Greifen Sie nie um oder über ein sich drehendes Sägeblatt.** Das Greifen nach einem Werkstück kann zu unbeabsichtigter Berührung mit dem sich drehenden Sägeblatt führen.
- **Stützen Sie lange und/oder breite Werkstücke hinter und/oder seitlich des Sägeetischs ab, so dass diese waagrecht bleiben.** Lange und/oder breite Werkstücke neigen dazu, am Rand des Sägeetischs abzukippen; dies führt zum Verlust der Kontrolle, Verklemmen des Sägeblatts und Rückschlag.
- **Führen Sie das Werkstück gleichmäßig zu. Verbiegen, verdrehen oder verschieben Sie das Werkstück nicht seitlich. Falls das Sägeblatt verklemmt, schalten Sie das Elektrowerkzeug sofort aus, ziehen Sie den Netzstecker und beheben Sie die Ursache für das Verklemmen.** Das Verklemmen des Sägeblatts durch das Werkstück kann zu Rückschlag oder zum Blockieren des Motors führen.
- **Entfernen Sie abgesägtes Material nicht, während die Säge läuft.** Abgesägtes Material kann sich zwischen Sägeblatt und Anschlagsschiene oder in der Schutzabdeckung festsetzen und beim Entfernen Ihre Finger in das Sägeblatt ziehen. Schalten Sie die Säge aus und warten Sie, bis das Sägeblatt zum Stillstand gekommen ist, bevor Sie das Material entfernen.
- **Verwenden Sie für Längsschnitte an Werkstücken, die dünner als 2 mm sind, einen Zusatz-Parallelanschlag, der Kontakt mit der Tischoberfläche hat.** Dünne Werkstücke können sich unter dem Parallelanschlag verkeilen und zu Rückschlag führen.

4.3 Rückschlag – Ursachen und entsprechende Sicherheitshinweise

Ein Rückschlag ist die plötzliche Reaktion des Werkstücks infolge eines hakenden, klemmenden

oder falsch ausgerichteten Sägeblatts oder eines bezogen auf das Sägeblatt schräg geführten Schnitts in das Werkstück oder wenn ein Teil des Werkstücks zwischen Sägeblatt und Parallelanschlag oder einem anderen feststehenden Objekt eingeklemmt wird.

In den meisten Fällen wird bei einem Rückschlag das Werkstück durch den hinteren Teil des Sägeblatts erfasst, vom Sägeetisch angehoben und in Richtung des Bedieners geschleudert.

Ein Rückschlag ist die Folge eines falschen oder fehlerhaften Gebrauchs der Tischkreissäge. Er kann durch geeignete Vorsichtsmaßnahmen, wie nachfolgend beschrieben, verhindert werden.

- **Stellen Sie sich nie in direkte Linie mit dem Sägeblatt. Halten Sie sich immer auf der Seite zum Sägeblatt, auf der sich auch die Anschlagsschiene befindet.** Bei Rückschlag kann das Werkstück mit hoher Geschwindigkeit auf Personen geschleudert werden, die vor und in einer Linie mit dem Sägeblatt stehen.
- **Greifen Sie niemals über oder hinter das Sägeblatt, um das Werkstück zu ziehen oder zu stützen.** Es kann zu unbeabsichtigter Berührung mit dem Sägeblatt kommen, oder ein Rückschlag kann dazu führen, dass Ihre Finger in das Sägeblatt gezogen werden.
- **Halten und drücken Sie das Werkstück, welches abgesägt wird, niemals gegen das sich drehende Sägeblatt.** Drücken des Werkstücks, welches abgesägt wird, gegen das Sägeblatt führt zu Verklemmen und Rückschlag.
- **Richten Sie die Anschlagsschiene parallel zum Sägeblatt aus.** Eine nicht ausgerichtete Anschlagsschiene drückt das Werkstück gegen das Sägeblatt und erzeugt einen Rückschlag.
- **Verwenden Sie bei verdeckten Sägeschnitten (z. B. Falzen, Ausnuten oder Auftrennen im Umschlagverfahren) einen Druckkamm, um das Werkstück gegen Tisch und Anschlagsschiene zu führen.** Mit einem Druckkamm können Sie das Werkstück bei Rückschlag besser kontrollieren.

- **Seien Sie besonders vorsichtig beim Sägen in nicht einsehbare Bereiche zusammengebauter Werkstücke.** Das eintauchende Sägeblatt kann in Objekte sägen, die einen Rückschlag verursachen können.
- **Stützen Sie große Platten ab, um das Risiko eines Rückschlags durch ein klemmendes Sägeblatt zu vermindern.** Große Platten können sich unter ihrem Eigengewicht durchbiegen. Platten müssen überall dort abgestützt werden, wo sie die Tischoberfläche überragen.
- **Seien Sie besonders vorsichtig beim Sägen von Werkstücken, die verdreht, verknotet, verzogen sind oder nicht über eine gerade Kante verfügen, an der sie mit einem Gehrungsanschlag oder entlang einer Anschlagschiene geführt werden können.** Ein verzogenes, verknotetes oder verdrehtes Werkstück ist instabil und führt zur Fehlausrichtung der Schnittfuge mit dem Sägeblatt, Verklemmen und Rückschlag.
- **Sägen Sie niemals mehrere aufeinander oder hintereinander gestapelte Werkstücke.** Das Sägeblatt könnte ein oder mehrere Teile erfassen und einen Rückschlag verursachen.
- **Wenn Sie eine Säge, deren Sägeblatt im Werkstück steckt, wieder starten wollen, zentrieren Sie das Sägeblatt im Sägespalt so, dass die Sägezähne nicht im Werkstück verhakt sind.** Klemmt das Sägeblatt, kann es das Werkstück anheben und einen Rückschlag verursachen, wenn die Säge erneut gestartet wird.
- **Halten Sie Sägeblätter sauber, scharf und ausreichend geschränkt. Verwenden Sie niemals verzogene Sägeblätter oder Sägeblätter mit rissigen oder gebrochenen Zähnen.** Scharfe und richtig geschränkte Sägeblätter minimieren Klemmen, Blockieren und Rückschlag.
- **Lassen Sie die Tischkreissäge nie unbeaufsichtigt laufen. Schalten Sie das Elektrowerkzeug aus und verlassen es nicht, bevor es vollständig zum Stillstand gekommen ist.** Eine unbeaufsichtigt laufende Säge stellt eine unkontrollierte Gefahr dar.
- **Stellen Sie die Tischkreissäge an einem Ort auf, der eben und gut beleuchtet ist und wo Sie sicher stehen und das Gleichgewicht halten können. Der Aufstellort muss genug Platz bieten, um die Größe Ihrer Werkstücke gut zu handhaben.** Unordnung, unbeleuchtete Arbeitsbereiche und unebene, rutschige Böden können zu Unfällen führen.
- **Entfernen Sie regelmäßig Sägespäne und Sägemehl unter dem Sägertisch und von der Staubabsaugung.** Angesammeltes Sägemehl ist brennbar und kann sich selbst entzünden.
- **Sichern Sie die Tischkreissäge.** Eine nicht ordnungsgemäß gesicherte Tischkreissäge kann sich bewegen oder umkippen.
- **Entfernen Sie Einstellwerkzeuge, Holzreste usw. von der Tischkreissäge, bevor Sie diese einschalten.** Ablenkung oder mögliche Verklemmungen können gefährlich sein.
- **Verwenden Sie immer Sägeblätter in der richtigen Größe und mit passender Aufnahmebohrung (z.B. rautenförmig oder rund).** Sägeblätter, die nicht zu den Montageteilen der Säge passen, laufen unrund und führen zum Verlust der Kontrolle.
- **Verwenden Sie niemals beschädigtes oder falsches Sägeblatt-Montagematerial, wie z. B. Flansche, Unterlegscheiben, Schrauben oder Muttern.** Dieses Sägeblatt-Montagematerial wurde speziell für Ihre Säge konstruiert, für sicheren Betrieb und optimale Leistung.
- **Stellen Sie sich nie auf die Tischkreissäge und benutzen Sie die Tischkreissäge nicht als Tritthocker.** Es können ernsthafte Verletzungen auftreten, wenn das Elektrowerkzeug umkippt oder wenn Sie versehentlich mit dem Sägeblatt in Kontakt kommen.

4.4 Sicherheitshinweise für die Bedienung von Tischkreissägen

- **Schalten Sie die Tischkreissäge aus und trennen Sie sie vom Netz, bevor Sie den Tischeinsatz entfernen, das Sägeblatt wechseln, Einstellungen an Spaltkeil oder der Sägeblattschutzabdeckung vornehmen und wenn die Maschine unbeaufsichtigt gelassen wird.** Vorsichtsmaßnahmen dienen der Vermeidung von Unfällen.

- Stellen Sie sicher, dass das Sägeblatt in der richtigen Drehrichtung montiert ist. Verwenden Sie keine Schleifscheiben oder Drahtbürsten mit der Tischkreissäge. Unsachgemäße Montage des Sägeblattes oder die Benutzung von nicht empfohlenem Zubehör kann zu ernsthaften Verletzungen führen.
- Beginnen Sie mit dem Schneiden des Werkstücks erst, wenn das Sägeblatt seine volle Drehzahl erreicht hat.

- Schließen Sie die Tischkreissäge an eine externe Späneabsaugung (transportabler Kleinentstauber) an, wenn nicht im Freien oder in ausreichend belüftet Räumen gearbeitet wird. Der beim Schneiden entstehende Holzstaub beeinträchtigt die notwendige Sicht und ist teilweise gesundheitsschädlich.

5 Spezifische Sicherheitsregeln

5.1 Arbeitsbereich

- Kinder und Jugendliche dürfen die Tischkreissäge nicht bedienen. Davon ausgenommen sind Jugendliche unter Aufsicht eines Fachkundigen zum Zwecke ihrer Ausbildung.
- Achten Sie darauf, dass sich keine Personen innerhalb des Gefahrenbereichs befinden.
- Arbeiten Sie nie ohne die für den jeweiligen Arbeitsgang vorgeschriebenen Schutzvorrichtungen und ändern Sie an der Tischkreissäge nichts, was die Sicherheit beeinträchtigen könnte.
- Tragen Sie beim Arbeiten immer ihre persönliche Schutzausrüstung (Gehörschutz, Schutzbrille, Staubschutzmaske, Sicherheitsschuhe).
- Kontrollieren Sie das Werkstück auf Fremdkörper. Nicht in Metallteile, z. B. Nägel, sägen, da dadurch die empfindlichen Hartmetallschneiden beschädigt werden können.
- Verwenden Sie keine Sägeblätter aus hochlegiertem Schnellarbeitsstahl (HSS-Sägeblätter).
- Berücksichtigen Sie Umgebungseinflüsse. Setzen Sie die Tischkreissäge nicht dem Regen aus und vermeiden Sie Arbeiten in feuchter oder nasser Umgebung sowie in der Nähe von brennbaren Flüssigkeiten oder Gasen.
- Verwenden Sie im Freien nur gummiisierte Verlängerungskabel (z. B. HO7 RN-F) mit einem Querschnitt von mindestens 1,5 mm² und achten Sie darauf, dass das Kabel nicht über scharfe Kanten gezogen wird.
- Führen und verlegen Sie das elektrische Anschlusskabel so von der Tischkreissäge weg, dass am Bedienplatz keine Stolpergefahr besteht.

- Schneiden Sie kein Rundholz mit der Tischkreissäge. Dies ist mit den serienmäßigen Anschlägen und Zuführhilfen nicht erlaubt.

5.2 Hinweise zur Wartung und Instandhaltung

- Ziehen Sie den Netzstecker des Anschlusskabels aus der Steckdose, bevor Sie mit Wartungs- und Instandhaltungsarbeiten beginnen.
- Arbeiten an elektrischen Teilen der Maschine dürfen nur von einer Elektrofachkraft durchgeführt werden.
- Beschädigte Kabel oder Stecker müssen unverzüglich ausgetauscht werden. Der Austausch darf nur durch Mafell oder einer autorisierten MAFELL-Kundenwerkstatt erfolgen, um Sicherheitsgefährdungen zu vermeiden.
- Bei stark zersägtem Tischschlitz muss die Tischplatte durch den MAFELL-Kundendienst ausgetauscht werden.
- Entfernen Sie auch regelmäßig Sägespäne und Sägemehl von den Führungen beweglicher Teile.
- Es dürfen nur original MAFELL-Ersatz- und Zubehörteile verwendet werden. Es besteht sonst kein Garantieanspruch und keine Haftung des Herstellers.

6 Rüsten / Einstellen

6.1 Aufstellung / Transport

Die Maschine wird in einem Transportkarton geliefert. Untersuchen Sie die Maschine auf eventuelle Transportschäden. Beschädigungen am Verpackungsmaterial können ein Hinweis auf einen unsachgemäßen Transport sein. Reklamieren Sie Transportschäden sofort bei Ihrem Maschinenhändler.

Folgende Teile sind lose beige packt und müssen vor der Inbetriebnahme noch angebaut bzw. der Maschine beige fügt werden:

- obere Schutzhaube
- Absaugschlauch
- Abzweigung (Verbindung unterer und oberer Absauganschluss)
- Universalanschlag
- Schiebstock
- Klemmstück

Zur Montage gehen Sie wie folgt vor:



www.mafell.de/erika

• Obere Schutzhaube

- Lösen Sie die Flügelschraube 2 (Abb. 2 - Seite 3) bis zum Anschlag entgegen dem Uhrzeigersinn. Drücken Sie diese Flügelschraube und stecken Sie die Schutzhaube 1 waagrecht auf den Spaltkeil 3 auf. Achten Sie darauf, dass das Führungsteil der Flügelschraube fest in der Bohrung am Spaltkeil eingerastet ist, wenn Sie die Flügelschraube loslassen. Ziehen Sie die Flügelschraube 2 wieder an.
- Zur kurzfristigen Aufbewahrung der oberen Schutzhaube mit abgenommenem Spaltkeil (z.B. bei Eintauchschnitte) ist die Bohrung links hinten an der Längsseite der Maschine vorgesehen in welche sich die Schutzhaube mit und ohne Spaltkeil einhängen lässt. Für den Transport kann die obere Schutzhaube auch am

Befestigungsblech 50 (Abb. 5 – Seite 3) des linken hinteren Fußes befestigt werden.

• Absaugschlauch und Abzweigung

- Stecken Sie zuerst die Abzweigung 4 (Abb. 5 - Seite 3) auf den Absaugstutzen Absaugstutzen am Spänekanal auf. Den Absaugstutzen an der oberen Schutzhaube verbinden Sie mit dem Absaugschlauch 5. Diesen stecken Sie auf den entsprechenden Stutzen an der Abzweigung auf.

• Universalanschlag

- Die Montage des Universalanschlages ist im Abschnitt 5.10 beschrieben.

• Schiebstock / Schiebhandgriff

- Den mitgelieferten Schiebstock 6 (Abb. 5 - Seite 3) können Sie auf der linken Längsseite der Maschine in der dafür vorgesehenen Halterung 42 (Abb. 5 - Seite 3) und an dem angegossenen seitlichen Transportgriff 7 aufbewahren.
- Zur Aufbewahrung des Schiebhandgriffs (Sonderzubehör) sind die Bohrungen rechts vorn an der Längsseite der Maschine vorgesehen, in welche Sie den Schiebhandgriff einhängen können. An dem Schiebhandgriff können Sie ein von Ihnen je nach Bedarf benötigtes Schiebholz befestigen. Dazu setzen Sie den Griff auf das Schiebholz auf und drücken die beiden Spitzen in das Holz ein. Danach drücken Sie die Flügelschraube an und drehen diese ein. So fertigen Sie einen Schiebblock.

• Klemmstück kpl.

- Das Klemmstück (vom Universalanschlag) können Sie auf der dafür vorgesehenen Halterung 43 (Abb. 5 - Seite 3) mit der Flügelschraube befestigen.

Zum Transport der Maschine durch zwei Personen sind die auf beiden Längsseiten angegossenen Transportgriffe 7 (Abb. 5. - Seite 3) vorgesehen.

Die höhenversetzte Anordnung der Griffe auf den Längs- und Querseiten ermöglicht auch einen leichten Transport der Maschine über Treppen, wobei die Säge von einer Person oben und von der zweiten Person

unten gehalten und damit waagrecht transportiert werden kann.

Die beiden Füße 9 und 10 (Abb. 6 - Seite 3) des Untergestells klappen Sie zum leichteren Transport ein.

Zum stationären Betrieb der Maschine klappen Sie die beiden Füße 9 und 10 nach unten aus, bis sie in ihrer Endstellung einrasten. Unebenheiten des Untergrundes können Sie durch den verstellbaren Fuß ausgleichen. Für den Transport, insbesondere zu Baustellen, klappen Sie die Füße ein. Dazu gehen Sie wie folgt vor:

- Drücken Sie die hintere Blockierstange 8 (Abb. 3 - Seite 3) zum Lösen der Blockierung nach unten und klappen den hinteren Gestellfuß 9 ganz ein (siehe Abb. 6), bis die Blockierstange einrastet.
- Bei der nun schräg stehenden Maschine drücken Sie die vordere Blockierstange nach unten und klappen den Gestellfuß 10 (Abb. 6 - Seite 3) ebenfalls ein, bis die Blockierstange einrastet.

6.2 Netzanschluss

Achten Sie vor Inbetriebnahme darauf, dass die Netzspannung mit der auf dem Leistungsschild der Maschine angegebenen Betriebsspannung übereinstimmt.

6.3 Obere Schutzhaube

Die obere Schutzhaube ist unter gesetzlichen Vorgaben konzipiert. Durch die Schutzhaube und Seitenabdeckungen, soll ein unbeabsichtigtes Berühren des Anwenders mit dem Zahnkranzbereich des Sägeblattes verhindert werden. Die Seitenabdeckungen liegen hierfür immer auf der Tischplatte oder dem Werkstück auf und passen sich selbstständig der Dicke des Werkstücks an. Bei ungünstigen Winkeln und/oder Werkstückdicken ist das selbstständige Öffnen physikalisch jedoch nicht möglich. Das Werkstück oder das Anschlagsystem drückt dann die Seitenabdeckung in Richtung Sägeblatt. Um dies zu verhindern, beachten Sie folgende Hinweise:

- Passen Sie die Schnitttiefe immer der Werkstückdicke an, siehe Abschnitt 5.6.
- Stellen Sie bei Bedarf einen ausreichenden Abstand zwischen Anschlag und Sägeblatt ein oder fahren beim Multifunktionsanschlag den jeweils

nicht benötigten Anschlag zurück, um ein freies Gleiten der Seitenabdeckungen zu ermöglichen.

- Wählen Sie bei spitzwinkligen Abschnitten die Arbeitsrichtung so, dass die Seitenabdeckungen möglichst rechtwinklig auf die Werkstückkante auftreffen.
- Reinigen Sie die obere Schutzhaube regelmäßig mit einem geeigneten Tuch. Verwenden Sie keine Reinigungs- und Schmiermittel an der Schutzhaube.

6.4 Späneabsaugung

Bei allen Arbeiten, bei denen eine erhebliche Menge Staub entsteht, schließen Sie die Maschine an eine geeignete externe Absaugeinrichtung an. Die Luftgeschwindigkeit muss mindestens 20 m/s betragen.

Der Innendurchmesser des Absauganschlusses beträgt 58 mm.

Verwenden Sie die Maschine im Freien oder in ausreichend belüfteten Räumen, können Sie bei kurzfristigem Einsatz auch das als Sonderzubehör erhältliche Spänesammelsystem (Cleanbox) einsetzen. Dabei ist zu beachten, dass Sie diese spätestens bei einer Füllung von 80 % wechseln sollten (bei Eichen- und Buchenholzstaub beachten Sie eine staubfreie Entsorgung!).

6.5 Sägeblattauswahl

Um eine gute Schnittqualität zu erhalten, verwenden Sie ein scharfes Werkzeug und wählen entsprechend Material und Anwendung ein Werkzeug aus der folgenden Liste:

Schneiden von Massivholz quer und längs zur Faserrichtung und Schneiden von unbeschichteten Spanplatten, Sperrholz und dergleichen:

- **Erika 70:** HM-Kreissägeblatt Ø 225 x 2,5 x 30 mm, 32 Wechselzähne (Artikelnummer siehe Abschnitt 8)
- **Erika 85:** HM-Kreissägeblatt Ø 250 x 2,8 x 30 mm, 40 Wechselzähne (Artikelnummer siehe Abschnitt 8)

Schneiden von beschichteten Platten:

- **Erika 70:** HM-Kreissägeblatt Ø 225 x 2,5 x 30 mm, 48 Wechselzähne (Artikelnummer siehe Abschnitt 8)

- **Erika 85:** HM-Kreissägeblatt Ø 250 x 2,8 x 30 mm, 60 Wechselzähne (Artikelnummer siehe Abschnitt 8)

Schneiden von Alu-Profilen:

- **Erika 70:** HM-Kreissägeblatt Ø 225 x 2,5 x 30 mm, 68 Trapezzähne (Artikelnummer siehe Abschnitt 8)
- **Erika 85:** HM-Kreissägeblatt Ø 250 x 2,8 x 30 mm, 68 Trapezzähne (Artikelnummer siehe Abschnitt 8)

6.6 Sägeblattwechsel



Gefahr

Bei allen Wartungsarbeiten den Netzstecker ziehen.



www.mafell.de/erika

- Bringen Sie das Sägeaggregat in Mittelstellung (Tischkreissägefunktion) (siehe Abschnitt 4.8).
- Stellen Sie das Sägeblatt auf eine Schnitttiefe von ca. 45 – 70 mm (Erika 85: ca. 45 - 85 mm) ein (siehe Abschnitt 5.6).
- Entfernen Sie den Spaltkeil mit der oberen Schutzhaube durch Drücken des Drücker 41 (Abb.10 – Seite 4) und gleichzeitiges Ziehen des Spaltkeils 3 (Abb 2 – Seite 3) nach oben und vorne.
- Kippen Sie die Maschine seitlich etwas ab, sodass die linke Längsseite gut zugänglich wird.
- Entnehmen Sie den Sechskantstiftschlüssel 32 (Abb. 10 - Seite 4) aus seiner Halterung 33 an dem unteren Schutzhaubendeckel.
- Öffnen Sie die Verriegelung 45 an der linken Seite des Schutzhaubendeckels durch eine ¼ Umdrehung nach links mit dem Sechskantschlüssel 32.
- Öffnen Sie die beiden seitlichen Schieber (rot) 40 am Schutzhaubendeckel durch nach oben schieben, bis diese einrasten.
- Klappen Sie den Schutzhaubendeckel 90° auf und ziehen Sie diesen ca. 30 mm nach vorne bis die Schutzhaube über die Schwenkstange nach unten schwenkt.
- Drücken Sie den Arretierknopf 31 (Abb. 10 - Seite 4) vor der unteren Schutzhaube und halten Sie

diesen fest. Öffnen Sie mit dem Sechskantstiftschlüssel 32 die Innensechskantschraube 34 durch Drehen **im Uhrzeigersinn**.

- Nehmen Sie den vorderen Sägeblattflansch 35 ab und das Sägeblatt nach oben oder unten heraus.
- Setzen Sie das neue Sägeblatt ein (Schnittrichtung beachten s. Drehrichtung-symbol im Deckel).
- Stecken Sie den Flansch 35 auf den Zweikant auf und ziehen Sie die Innensechskantschraube 34 durch Drehen **entgegen dem Uhrzeigersinn** mit dem Sechskantstiftschlüssel fest.
- Kontrollieren Sie, ob das Sägeblatt beim Drehen von Hand einwandfrei läuft.
- Ziehen Sie den Sechskantstiftschlüssel 32 ab.
- Schließen Sie den Schutzhaubendeckel.
- Schließen Sie die beiden seitlichen Schieber Pos.40 (Abb. 10 - Seite 4) am Schutzhaubendeckel durch nach unten schieben, bis diese klemmen / einrasten.
- Schließen Sie die Verriegelung 45 an der linken Seite des Schutzhaubendeckels durch eine ¼ Umdrehung nach rechts mit dem Sechskantschlüssel 32.
- Schieben Sie den Sechskantstiftschlüssel 32 in die Halterung.
- Schieben Sie den Spaltkeil zusammen mit der oberen Schutzhaube in die Spaltkeilaufnahme, bis dieser in der Spaltkeilaufnahme arretiert.
- Stellen Sie den Spaltkeil falls erforderlich richtig ein (siehe Abschnitt 4.6).

6.7 Spaltkeil



Gefahr

Bei allen Wartungsarbeiten den Netzstecker ziehen.



www.mafell.de/erika

Der Spaltkeil verhindert, dass sich beim Längsschnitt die Schnittfuge hinter dem Sägeblatt schließt und dadurch ein Rückschlag des Werkstücks entsteht.

Diese Funktion ist jedoch nur dann gewährleistet, wenn der Spaltkeil korrekt eingestellt ist, d. h., sein Abstand zum Zahnkranz des Sägeblattes innerhalb der gesamten Schnitttiefe max. 5 mm beträgt (siehe Abb. 7) und seine Dicke zwischen der Schnittfugenbreite und der Stammsplattdicke des verwendeten Sägeblattes liegt. Der mitgelieferte Spaltkeil passt zu den unter Abschnitt 4.4 aufgeführten hartmetallbestückten Sägeblättern.

Wenn eine Einstellung des Spaltkeils erforderlich ist, gehen Sie wie folgt vor:

- Stellen Sie das Sägeblatt auf maximale Schnitttiefe ein (siehe Abschnitt 5.6).
- Entfernen Sie die obere Schutzhaube (siehe Abschnitt 4.1).
- Bringen Sie das Sägeaggregat in Mittelstellung (Tischkreissägenfunktion) (siehe Abschnitt 4.8).
- Stellen Sie das Sägeaggregat auf 45° schräg (siehe Abschnitt 5.8).
- Öffnen Sie die Verriegelung 45 (Abb. 10 - Seite 4) an der linken Seite des Schutzhaubendeckels durch eine ¼ Umdrehung nach links mit dem Sechskantschlüssel 32.
- Schieben Sie die beiden seitlichen roten Schieber 40 an dem unteren Schutzhaubendeckel nach oben, bis diese einrasten.
- Klappen Sie den Schutzhaubendeckel um ca. 90° nach vorn und ziehen Sie den Deckel nach vorne, so dass er über die Schwenkstange abschwengt.
- Lösen Sie die Innensechskantschraube 37 (Abb. 7 - Seite 4) und stellen Sie den Spaltkeil 3 entsprechend Abb. 7 bezüglich Abstand zum Zahnkranz und in der Höhe ein.
- Ziehen Sie die Innensechskantschraube 37 fest.
- Schließen Sie den Schutzhaubendeckel wieder durch 90° nach vorne hochschwenken, ca. 30 mm nach hinten schieben und nach oben zuklappen. Verriegeln Sie den Schutzhaubendeckel in geschlossenem Zustand durch nach unten drücken der beiden seitlichen Schieber 40 (Abb. 10 - Seite 4).
- Schließen Sie die Verriegelung 45 an der linken Seite des Schutzhaubendeckels durch eine ¼ Umdrehung nach rechts mit dem Sechskantschlüssel 32.

- Schieben Sie die obere Schutzhaube wieder auf den Spaltkeil auf und ziehen Sie sie fest (siehe Abschnitt 4.1).

Der Spaltkeil kann in zwei Stellungen **ohne Zuhilfenahme von Werkzeug** eingerastet werden:

- obere Stellung mit Schutzhaube - für normale Schnitte
- untere Stellung ohne Schutzhaube - für verdeckte Schnitte

Um die jeweilige Stellung zu erreichen ziehen Sie den Spaltkeil einfach nach oben und vorne oder drücken Sie diesen nach unten und hinten.

Der Spaltkeil kann ohne Zuhilfenahme von Werkzeugen (für Eintauchschnitte und Sägeblattwechsel) entfernt werden.

- Bringen Sie das Sägeaggregat in Mittelstellung (Tischkreissägenfunktion) (siehe Abschnitt 4.8).
- Stellen Sie die volle Schnitthöhe ein.
- Entfernen Sie die obere Schutzhaube (s. Abschnitt 4.1).
- Drücken Sie den Drücker in der langlochförmigen Öffnung im oberen, hinteren Teil, der unteren Schutzhaube.
- Ziehen Sie, solange Sie den Drücker gedrückt halten, den Spaltkeil entsprechend dem Sägeblattdurchmesser nach vorne / oben.

Achten Sie beim Einsetzen des Spaltkeils darauf, dass der Spaltkeil in einem Abstand von ca. 5 mm zum Sägeblattdurchmesser nach hinten und unten geschoben wird und dabei in die Nut vom Spaltkeilhalter eingeführt wird. Der Spaltkeil ist bis zum Anschlag bzw. deutlichem Einrasten nach unten zu drücken (der Drücker muss dabei nicht gedrückt werden).

6.8 Einsatz als Unterflur-Zugsäge

Der besondere Vorteil beim Einsatz als Unterflur-Zugsäge ist das problemlose und präzise Trennen von feststehenden Werkstücken bis max. 330 mm (Erika 85: 423 mm) Schnittlänge bei Werkstücken mit einer Dicke von 16 mm, z. B. Paneele. Legen Sie das Werkstück an der Anschlagschiene 14 (Abb. 9 - Seite 4) des Universalanschlags 15 an. Drücken Sie den roten Entriegelungsknopf 16 und ziehen Sie das Sägeaggregat mit dem Handrad 17 und der Zugstange 18 nach vorne. Nach Beendigung des

Schnittvorganges läuft das Sägeaggregat wieder in die Ausgangsposition zurück und wird dort selbsttätig arretiert.

6.9 Einsatz als Tischkreissäge

Das Längsschneiden größerer Werkstücke erfolgt in der Tischkreissägenfunktion. Bringen Sie das Sägeaggregat dazu in die dafür vorgesehene Position des Tisches. Hierzu drehen Sie den Rastknopf 24 (Abb. 8 - Seite 4) nach rechts und ziehen das Sägeaggregat so weit nach vorne, bis es automatisch in der dafür vorgesehenen Position einrastet.

Setzen Sie den Universalanschlag 15 dabei als Parallelanschlag ein. Dabei können Sie die Anschlagsschiene 14 je nach Werkstückabmessungen mit ihrer hohen Werkstückführungsfläche oder um 90° gedreht mit ihrer niederen Führungsfläche 25 einsetzen.

Sie kehren zur Unterflur-Zugsägefunktion zurück in dem Sie den Rastknopf 24 nach links drehen. Das Sägeaggregat läuft dann selbsttätig in die Endstellung zurück.

6.10 Filter reinigen

Öffnen Sie die Linsenschraube 44 (Abb. 11 - Seite 4) leicht. Rasten Sie das Filtergehäuse 46 durch nach vorne verschieben aus dem Zwischengehäusedrehpunkt aus. Reinigen Sie das Filtergehäuse. Nach dem Reinigen setzen Sie das Filtergehäuse an den Drehpunkten 47 in umgekehrter Reihenfolge wieder in das Zwischengehäuse 48 ein (achten Sie auf beidseitiges Einrasten in den Drehpunkten). Befestigen Sie das Filtergehäuse durch anziehen der Linsenschraube 44.

Alternativ kann die Linsenschraube 44 soweit geöffnet werden, bis sich das Filtergehäuse um 90° nach unten schwenken lässt. Reinigen Sie das Filtergehäuse mit einem dafür geeigneten Werkzeug. Schwenken Sie nach dem Reinigen das Filtergehäuse 90° nach oben und befestigen dieses durch anziehen der Linsenschraube 44.

7 Betrieb

7.1 Inbetriebnahme

Diese Betriebsanleitung muss allen mit der Bedienung der Maschine beauftragten Personen zur Kenntnis gegeben werden, wobei insbesondere auf das Kapitel „Sicherheitshinweise“ aufmerksam zu machen ist.

7.2 Ein- und Ausschalten

- **Einschalten:** Drücken Sie den grünen Schaltknopf 12 (Abb. 9 – Seite 4).
- **Ausschalten:** Drücken Sie den roten Schaltknopf 11. Es erfolgt dabei eine automatische Abbremsung der Sägewelle mit Verkürzung der Auslaufzeit auf weniger als 10 s.



Das Anschlusskabel können Sie zum Transport auf der rechten Seite der Maschine über die dafür vorgesehenen Halterungen 13 (gleichzeitig Transportgriffe) aufwickeln.



Sollte innerhalb einer Zeitdauer (Bremszyklus) von 45 Sekunden mehr als vier Mal gebremst werden, so wird die nachfolgende Bremsung bis zum Ablauf der Zykluszeit ausgesetzt.

7.3 Licht



Gefahr

Bei allen Wartungsarbeiten den Netzstecker ziehen.

Das Elektrowerkzeug ist mit einem Lichtmodul 49 (Abb. 2 - Seite 4) in der oberen Schutzhaube ausgestattet.



Das Lichtmodul wird mit dem Einschalten der Maschine für eine bestimmte Zeit versorgt und ist anschließend betriebsbereit.

In Bereitschaft schaltet das Lichtmodul das Licht automatisch beim Bewegen der Maschine ein oder bei längerem Stillstand aus.

Für eine störungsfreie Funktion des Lichts, sind die goldenen Kontaktflächen am Spaltkeil bei Verschmutzung zu reinigen. Entnehmen Sie hierfür den Spaltkeil und reinigen Sie mit einem Tuch die Kontaktflächen von Staub und Spänen.

7.4 Drehzahlauswahl

Damit eine optimale Schnittqualität je nach bearbeitetem Material erreicht wird, ist die Sägeblattdrehzahl stufenlos von 2050 – 4300 min⁻¹ wählbar. Diese wählen Sie mit dem unter dem Hauptschalter angeordneten Stellrad.

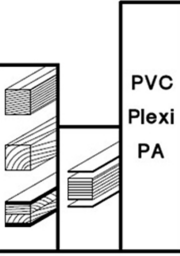
 Drehzahlen			
A	2050min ⁻¹	 Alu	 PVC Plexi PA
B	2400min ⁻¹		
C	2800min ⁻¹		
D	3400min ⁻¹		
E	3700min ⁻¹		
F	4000min ⁻¹		
G	4300min ⁻¹		
Best.-Nr.	mafell Original-Sägeblätter		
092472	250x2,8x30	Z 24	WZ
092465	250x2,8x30	Z 40	WZ
092466	250x2,8x30	Z 60	WZ
092467	250x2,8x30	Z 68	FZ/TZ

Bitte beachten Sie dabei, dass die optimale Schnittqualität nicht nur von der Drehzahl, sondern auch vom Sägeblatt und Sägeblattschärfe abhängt. Hinweise zum geeigneten Sägeblatt siehe Abschnitt 4.4.

7.5 Überlastschutz



Das Ansprechen des Motorschutzes ist stets das Anzeichen für eine Motorüberlastung deren Ursache ermittelt und beseitigt werden muss.

Beim Überlasten des Motors wird die Drehzahl automatisch abgesenkt, bzw. bei Stromausfall erfolgt ein selbsttätiges Ausschalten. Nach

Spannungswiederkehr können Sie die Maschine wieder einschalten.

7.6 Schnitttiefeinstellung

Die Schnitttiefe können Sie durch Drehen des Handrades 17 (Abb. 8 - Seite 4) stufenlos von 0 bis 72 mm (Erika 85: 0 bis 85 mm) einstellen. Durch Drehen im Uhrzeigersinn vergrößern Sie die Schnitttiefe und verringern diese durch entgegengesetztes Drehen.

Um eine gute Schnittqualität zu erreichen, sollte die eingestellte Schnitttiefe des Sägeblattes ca. 5 mm über der zu bearbeitenden Materialstärke liegen.

Je nach Stellung des Spaltkeils in den beiden Raststellungen kann die auf dem Spaltkeil angebrachte und jeweils senkrecht zur Tischfläche stehende Maß-Skala 38 (Abb. 7 - Seite 4) als Hilfe für die Einstellung einer bestimmten Schnitttiefe herangezogen werden. Dies gilt jedoch nur für Sägeblätter mit ø 225 mm (Erika 85: ø 250 mm).

Ist eine genaue Einstellung der Schnitttiefe notwendig, z. B. beim Nuten oder Fälzen, stellen Sie immer von unten her zu, um ein evtl. Spiel auszugleichen.

7.7 Eintauchschnitte



Gefahr

Rückschlaggefahr bei Eintauchschnitten! Vor dem Eintauchen legen Sie das Teil, wenn möglich, an der vorderen Kante an einem befestigten Anschlag an. Drücken Sie beim Eintauchen das Teil fest auf die Tischoberfläche. Achten Sie beim Drücken auf den Gefahrenbereich durch das auftauchende Sägeblatt.



www.mafell.de/erika

Entfernen Sie die obere Schutzhaube siehe Abschnitt 4.1. Entfernen Sie den Spaltkeil siehe Abschnitt 4.5.

Drehen sie mit dem Handrad das Sägeblatt nach unten bis es unter der Tischplatte verschwunden ist.

Den Eintauchschnitt können Sie durch Drehen des Handrades 17 (Abb. 8 - Seite 4) stufenlos von 0 bis 85

mm betätigen (Achtung: das Sägeblatt taucht leicht bogenförmig nach vorne aus dem Werkstück heraus). Durch Drehen im Uhrzeigersinn vergrößern Sie die Schnitttiefe und verringern diese durch entgegengesetztes Drehen.

Nach dem Eintauchschnitt setzen sie den Spaltkeil wieder am ursprünglichen Platz ein, siehe Abschnitt 4.6 und montieren Sie die Schutzhaube wieder an den Spaltkeil, siehe Abschnitt 4.5.

7.8 Einstellung für Schrägschnitte



Gefahr

Achten Sie vor Beginn der Schrägstellung bei laufendem Sägeblatt darauf, dass sich weder der Multifunktionsanschlag noch Werkstücke im Schwenkbereich des Sägeblattes befinden.

Für Winkel bis 45° lösen Sie zuerst den Feststellhebel 19 (Abb. 9 - Seite 4) durch Drehen entgegen dem Uhrzeigersinn. Schwenken Sie das Sägeaggregat durch Drehen des Handgriffes 20. Auf der Winkelskala 21 am Zeiger 22 wird der Schnittwinkel angezeigt. Ziehen Sie den Feststellhebel 19 wieder an.

Durch Betätigen des Drehknopfs 23 ist ein Schwenken des Sägeaggregates um 3° über die beiden Endstellungen 0° und 45° hinaus möglich. Beim Zurückschwenken geht der Drehknopf selbsttätig wieder in die Ausgangsstellung zurück, sodass beim erneuten Schwenken die 0° - bzw. 45° -Stellung genau angefahren wird.

7.9 Multifunktionsanschlag (Lieferumfang Erika 85)

Die Beschreibung entnehmen Sie der beiliegenden Montageanleitung und Ersatzteilliste.

7.10 Universalanschlag (Lieferumfang Erika 70)

Der komplette Universalanschlag besteht aus dem Stangenhalter 27 (Abb. 8 - Seite 4) und der in dem Halter verstellbaren Führungsstange 26. Sie können ihn je nach Bedarf an allen Seiten der Tischplatte an den Schwalbenschwanzführungen in jeder Position aufsetzen und wie folgt festspannen:

- Drehen Sie den Spannhebel 51 (Abb. 12) senkrecht nach unten in die gelöste Position 51.1 (Abb. 13).
- Setzen Sie anschließend den Stangenhalter von schräg oben (Abb. 14) an das

Schwalbenschwanzprofil so an, dass die Spannbacke 53 (Abb. 12) nach hinten gedrückt wird und in das Profil einrastet.

- Der Stangenhalter kann in der gelösten Position 51.1 des Spannhebels variabel auf dem Profil verschoben werden.
- Drehen Sie den Spannhebel 51 nach links in Position 51.2 (Abb. 13), um den Stangenhalter zu klemmen.

Durch Drehen des Spannhebels nach rechts in Position 51.3 (Abb.13) kann der Stangenhalter an jeder beliebigen Stelle vom Profil entfernt werden.

Reinigen Sie das Schwalbenschwanzprofil der Maschine und des Stangenhalters, wie auch die Klemmfläche der Spannbacke 53 (Abb. 12) regelmäßig mit einem geeigneten Tuch. Dadurch wird die nötige Klemmkraft sichergestellt.

Der Universalanschlag kann sowohl als Parallelanschlag in der Tischkreissägen-Funktion als auch als Quer- und Gehrungsanschlag bei der Unterflur-Zugsäge eingesetzt werden.

Die Lage der Anschlagschiene (Werkstückanlage) zur Teilscheibe bzw. zur Skala ist werksseitig genau eingestellt. Sollte trotzdem eine nachträgliche Justierung erforderlich werden, wird dies wie folgt durchgeführt:

- Befestigen Sie den Universalanschlag in der Schwalbenschwanzführung auf der rechten oder linken Längsseite des Tisches.
- Bringen Sie die Anschlagschiene durch Lösen der oberen Flügelschraube 28 in die 0°-Stellung und ziehen Sie die Flügelschraube an.
- Lösen Sie die beiden von oben zugänglichen Zylinderschrauben mit einem Schraubendreher.
- Lösen Sie den seitlichen Spannhebel 52.1 (Abb. 13) an der Stangenhalterung 27 (Abb. 8).
- Schieben Sie anschließend die Anschlagschiene bis kurz vor das Sägeblatt.
- Prüfen Sie, dass die Anschlagschiene richtig eingestellt ist. Dabei ist auf den Abstand zwischen Parallelanschlag und Sägeblatt zu achten. Am hinteren aufsteigenden Zahn muss der Abstand geringfügig größer sein als am vorderen absteigenden Zahn.
- Klemmen Sie die Anschlagschiene mit dem seitlichen Schließhebel 52.2 (Abb. 13).
- Ziehen Sie die Zylinderschrauben wieder fest.

- Führen Sie einen Probeschnitt durch!

Sollte dieser nicht in Ordnung sein, beginnen Sie erneut mit der Einstellung.

Nach diesem Nachjustieren des Anschlags bleibt die Winkelanzeige auf der Skala erhalten!

7.11 Einsatz als Parallelanschlag

Den Universalanschlag können Sie in verschiedenen Positionen befestigen und als Parallelanschlag einsetzen (siehe Abb. 8 - Seite 4). Zur Einstellung siehe 5.10. **Befestigung an der rechten oder linken Längsseite des Tisches.** Dabei ist auf den Abstand zwischen Parallelanschlag und Sägeblatt zu achten. Am hinteren aufsteigenden Zahn muss der Abstand geringfügig größer sein als am vorderen absteigenden Zahn.

- Lösen Sie die Flügelschraube 28 und stellen Sie auf der Winkelskala 0° ein. Ziehen Sie die Flügelschraube 28 wieder an.
- Befestigen Sie den Anschlag in der Schwalbenschwanzführung so, dass die Anschlagschiene von der vorderen Tischkante bis über die Mitte des Sägeblattes reicht. (Maschine in Tischkreissägen-Funktion)
- Stellen Sie das vorgesehene Maß zwischen Sägeblatt und Anschlagschiene nach Lösen des seitlichen Schließhebels 52.1 (Abb. 13) am Stangenhalter 27 durch Verschieben der Führungsstange 26 ein. Die Breite kann auf der Maß-Skala 29 an der dem Sägeblatt zugewandten Kante der Anschlagschiene abgelesen werden.
- Klemmen Sie den seitlichen Schließhebel 52.2 und den Spannhebel 51.2 wieder fest.
- Befestigen Sie die Anschlagschiene zusätzlich an der vorderen Tischkante mit Hilfe des Klemmstücks 36 (Abb. 8).
- Führen Sie hierfür den Vierkant am Klemmstück in die Nut der Anschlagschiene.
- Drehen Sie die Flügelmutter am Klemmstück auf, bis der Keil hinter das Schwalbenschwanzprofil der Tischplatte greift.
- Ziehen Sie die Flügelmutter an.

Die Anschlagschiene 14 kann im Anschlag in der Längsrichtung verstellt werden. Besteht z. B. beim Längsschneiden von Massivholz die Gefahr, dass sich das Werkstück zwischen Anschlag und Sägeblatt verklemmt, wird die Anschlagschiene so verschoben,

dass ihr hinteres Ende etwa bis zur Sägeblattmitte reicht. Dazu lösen Sie den auf der Oberseite des Anschlages angeordneten Spannhebel 30 (Abb. 8 - Seite 4) und verschieben die Anschlagschiene. Nach der Einstellung ziehen Sie den Spannhebel wieder fest.

Die Anschlagschiene 14 kann um 90° gedreht eingesetzt werden. Dies erleichtert das Schneiden von schmalen Werkstücken insbesondere bei schräg gestelltem Sägeblatt, da die dann vorhandene niedrige Führungsfläche ein näheres Heranstellen des Parallelanschlags an das Sägeblatt ermöglicht. Dazu lösen Sie den Spannhebel 30 am Anschlag. Ziehen Sie die Anschlagschiene 14 ganz aus der Halterung heraus. Setzen Sie die Anschlagschiene um 90° gedreht so ein, dass die schmale Kante zum Sägeblatt zeigt. Danach ziehen Sie den Spannhebel wieder an. Auch in dieser Einstellung der Anschlagschiene kann die Schnittbreite auf der Maß-Skala 29 an der dem Sägeblatt zugewandten Kante abgelesen werden.

7.12 Einsatz als Quer- und Gehrungsanschlag



Gefahr

Einstellungen am Universalanschlag nur bei stillstehendem Sägeblatt vornehmen.

Für Quer- und Gehrungsschnitte in Zugsägen-Funktion wird der Universalanschlag zweckmäßigerweise an der vorderen linken Tischseite befestigt. In dieser Position wird bei rechtwinkligen Schnitten auf der Winkelskala die 0°-Marke angezeigt.

Zur Durchführung von Winkelschnitten lösen Sie die auf der Oberseite vorhandene Flügelschraube 28 (Abb. 9 - Seite 4). Schwenken Sie die Anschlagschiene nach der Skala in die gewünschte Position. Dabei ist alle 15° eine Raststellung vorhanden. Anschließend ziehen Sie die Flügelschraube wieder fest.

Die Rastung lässt sich durch den Schieber 54 (Abb. 8 - Seite 4) unter der Winkelskala ausschalten. Lösen Sie die Flügelschraube leicht. Drücken Sie dann auf den einseitig überstehenden Teil des Schiebers.

Zum Erreichen einer besseren Schnittqualität sollte die Anschlagschiene immer möglichst dicht an die Schnittebene heranreichen. Sie ist deshalb an ihren Enden ausgeklinkt, damit die obere Schutzhaube auch beim Schneiden dünner Werkstücke weit genug herangestellt werden kann. Zum Verstellen der

Anschlagschiene lösen Sie den Spannhebel 30 (Abb. 8 - Seite 4).

Durch Verschieben der Führungsstange im Stangenhalter 27 kann der Anschlag so eingestellt werden, dass sich in Abhängigkeit von den jeweiligen Werkstückabmessungen eine optimale Einstellung der Schnittbreite ergibt.

8 Wartung und Instandhaltung



Gefahr

Bei allen Wartungsarbeiten den Netzstecker ziehen.

MAFELL-Maschinen sind wartungsarm konstruiert.

Die eingesetzten Kugellager sind auf Lebenszeit geschmiert. Nach längerer Betriebszeit empfehlen wir, die Maschine einer autorisierten MAFELL-Kundendienstwerkstatt zur Durchsicht zu übergeben.

Für alle Schmierstellen nur unser Spezialfett, Bestell-Nr. 049040 (1 kg - Dose), verwenden.

8.1 Prüfung der Sicherheitseinrichtungen

Die Sicherheit der Maschine ist in erster Linie von der Funktionsfähigkeit der vorhandenen Sicherheitseinrichtungen abhängig. Es ist daher wichtig, dass diese Einrichtungen regelmäßig auf ihren ordnungsgemäßen Zustand überprüft werden. Dazu zählen insbesondere der Spaltkeil, die obere Schutzhaube und untere Schutzhaube.

Außerdem sind alle 2 Wochen zu überprüfen:

- selbsttätiges Zurücklaufen des Sägeaggregates in die Ausgangsstellung bei Verwendung als Zugsäge (siehe Abschnitt 4.7)
- automatische Arretierung des Sägeaggregates in der Ausgangsstellung nach dem Zurücklaufen
- Funktionsfähigkeit der automatischen Arretierung des Sägeaggregates in der Mittenstellung beim Einsatz als Tischkreissäge (siehe Abschnitt 4.8)
- Störungsfreie Bewegung der Schutzhaube/Flügel von der max. Schnitthöhe bis auf die Tischplatte.
- Netzkabel auf Beschädigungen

8.2 Maschinenpflege

Die gleitenden und rollenden Teile sind gelegentlich mit einem geeigneten Staubsauger von Spänen und Staub zu befreien. Ein gelegentliches Einsprühen mit einem handelsüblichen Gleitmittel (z. B. Caramba) erleichtert das Gleiten der Teile.

Zur Vermeidung einer zu großen Erwärmung des Motors sollte gelegentlich geprüft werden, dass sich auf dessen Oberfläche kein Staub abgelagert hat. Bei Verschmutzung ist das Filtergehäuse am Motor zu reinigen (siehe 4.9).

Reinigen Sie die obere Schutzhaube regelmäßig mit einem geeigneten Tuch. Verwenden Sie keine Reinigungs- und Schmiermittel an der Schutzhaube.

8.3 Lagerung

Reinigen Sie die Maschine sorgfältig, wenn die Maschine längere Zeit nicht verwendet wird. Sprühen Sie blanke Metallteile mit einem Rostschutzmittel ein.

9 Störungsbeseitigung



Gefahr

Die Ermittlung der Ursachen von vorliegenden Störungen und deren Beseitigung erfordern stets erhöhte Aufmerksamkeit und Vorsicht. Vorher Netzstecker ziehen!

Im Folgenden sind einige der häufigsten Störungen und ihre Ursachen aufgeführt. Bei weiteren Störungen wenden Sie sich bitte an Ihren Händler oder direkt an den MAFELL-Kundendienst.

Störung	Ursache	Beseitigung
Maschine lässt sich nicht einschalten	Keine Netzspannung vorhanden	Spannungsversorgung kontrollieren
	Netzsicherung defekt	Sicherung ersetzen
	Kohlebürsten abgenutzt	Maschine in die MAFELL Kundendienstwerkstatt bringen
Maschine schaltet während des Leerlaufs selbsttätig ab	Netzausfall	Netzseitige Vorsicherungen kontrollieren Die Maschine läuft durch den eingebauten Unterspannungsschutz nicht von selbst wieder an und muss nach Spannungswiederkehr erneut eingeschaltet werden
Maschine bleibt während des Schneidens stehen	Netzausfall	Netzseitige Vorsicherungen kontrollieren
	Überlastung der Maschine	Vorschubgeschwindigkeit verringern
Maschine bremst nicht	Innerhalb einer Zeitdauer von 45 Sekunden wurde mehr als vier Mal gebremst. Bremssperre ist aktiv.	Nach Ablauf von 45 Sekunden ab der ersten Bremsung wird eine weitere Bremsung freigegeben. Um eine Bremssperre zu vermeiden, das Bremsintervall auf mindestens 10 Sekunden vergrößern.
Werkstück klemmt beim Vorschieben	Stumpfes Sägeblatt	Werkstück festhalten und sofort Motor ausschalten. Anschließend Sägeblatt austauschen
	Anschlagschiene des Universal bzw. des Multifunktionsanschlags steht nicht parallel zum Sägeblatt	Anschlagschiene neu einstellen, siehe Abschnitt 5.10

Störung	Ursache	Beseitigung
Brandflecken an den Schnittstellen	Für den Arbeitsgang ungeeignetes oder stumpfes Sägeblatt	Sägeblatt austauschen
Späneaustritt verstopft	Betrieb ohne Absaugung	Bei ausgeschalteter Maschine Späne entfernen. Dazu Schieber 39 (Abb. 10 - Seite 4) öffnen. Damit können die Späne im Spänekanal nun leicht nach unten entfernt werden. Anschließend Schieber wieder nach hinten schließen
	Absaugung zu schwach	Es muss ein Absauggerät eingesetzt werden, welches am Absaug- Anschlussstutzen eine Luftgeschwindigkeit von mindestens 20 m/s gewährleistet
	Holzteile im Spanauswurf	Schieber 39 (Abb. 10 - Seite 4) öffnen. Nun können Holzteile leicht nach unten aus dem Spänekanal entfernt werden. Sollte dies nicht vollständig möglich sein, Sägeblatt ganz absenken. Anschließend Schieber wieder nach hinten schließen
Höhenverstellung läuft schwer	Zugstange, Schnecke Zahnsegment und Halteblech verschmutzt	Bauteile reinigen und fetten oder ölen
Zugeinrichtung läuft schwer	Zugstange, Kugellagerlauffläche und Führungsrohr verschmutzt	Bauteile reinigen
Rohrgestell lässt sich nicht einklappen	Obere Schutzhaube in Parkposition am Rohrgestell und Sägeaggregat auf über 30° geschwenkt	Sägeaggregat auf unter 30° schwenken
Licht geht aus	Maschine wurde ca. zehn Sekunden nicht bewegt	Lichtmodul wurde automatisch in den Ruhezustand versetzt und geht bei Bewegung der Maschine selbstständig wieder an
	Die Kontaktflächen am Spaltkeil sind verschmutzt	Entnehmen Sie den Spaltkeil und reinigen Sie die goldenen Kontaktflächen mit einem Tuch von Staub und Späne

10 Sonderzubehör

- Universalanschlag, kpl.	Best.-Nr. 207912
- Multifunktionsanschlag (inkl. Betriebsanleitung)	Best.-Nr. 207910
- Parallelanschlag (inkl. Betriebsanleitung)	Best.-Nr. 207506
- Stangenhalter verpackt	Best.-Nr. 207507
- Schiebeschlitten, kpl.	Best.-Nr. 038563
- Anschlaglineal 1.000 mm; inkl. Ablängklappe	Best.-Nr. 203396
- Auszugstange, kpl.	Best.-Nr. 038309
- Klemmstück	Best.-Nr. 038294
- Zusatztisch für Erika 70	Best.-Nr. 208438
- Zusatztisch für Erika 85	Best.-Nr. 208439
- Halteschiene 1000 mm	Best.-Nr. 038686
- Anbausatz Räder	Best.-Nr. 202889
- Cleanbox Startpaket	Best.-Nr. 203402
- Cleanbox, 5 Stück	Best.-Nr. 203575
- Sägeblatt-HM Ø 225 x 2,5 x 30 mm, 32 Zähne / WZ (Erika 70)	Best.-Nr. 092460
- Sägeblatt-HM Ø 225 x 2,5 x 30 mm, 48 Zähne / WZ (Erika 70)	Best.-Nr. 092462
- Sägeblatt-HM Ø 225 x 2,5 x 30 mm, 68 Zähne / FZ/TR (Erika 70)	Best.-Nr. 092464
- Sägeblatt-HM Ø 250 x 2,8 x 30 mm, 24 Zähne / WZ (Erika 85)	Best.-Nr. 092472
- Sägeblatt-HM Ø 250 x 2,8 x 30 mm, 40 Zähne / WZ (Erika 85)	Best.-Nr. 092465
- Sägeblatt-HM Ø 250 x 2,8 x 30 mm, 60 Zähne / WZ (Erika 85)	Best.-Nr. 092466
- Sägeblatt-HM Ø 250 x 2,8 x 30 mm, 68 Zähne / FZ/TR (Erika 85)	Best.-Nr. 092467

11 Explosionszeichnung und Ersatzteilliste

Die entsprechenden Informationen zu den Ersatzteilen finden Sie auf unserer Homepage: www.mafell.com



www.mafell.de/erika

Table of Contents

1	Signs and symbols	31
2	Product information	31
2.1	Manufacturer's data	31
2.2	Machine identification	31
2.3	Technical data	32
2.4	Emissions	33
2.5	Scope of supply	33
2.6	Safety devices	34
2.7	Use according to intended purpose	34
2.8	Residual risks	34
3	General power tool safety warnings	34
4	Safety instructions for table saws	35
4.1	Guarding related warnings	35
4.2	Cutting procedures warnings	35
4.3	Kickback causes and related warnings	36
4.4	Table saw operating procedure warnings	36
5	Specific safety rules	37
5.1	Work area	37
5.2	Instructions on service and maintenance	37
6	Setting / Adjustment	38
6.1	Installation / Transport	38
6.2	Mains connection	39
6.3	Upper saw guard	39
6.4	Chip extraction	39
6.5	Saw blade selection	39
6.6	Saw blade change	40
6.7	Riving knife/splitter	40
6.8	Application as pull-push saw	41
6.9	Application as circular saw bench	41
6.10	Cleaning the filter	42
7	Operation	42
7.1	Initial operation	42
7.2	Switching on and off	42
7.3	Light	42
7.4	Speed selection	42
7.5	Overload protection	43
7.6	Cutting depth adjustment	43
7.7	Plunge cuts	43
7.8	Setting for bevel cuts	43
7.9	Multi-function stop (scope of delivery Erika 85)	43

7.10	Universal stop (scope of delivery Erika 70)	43
7.11	Application as parallel stop	44
7.12	Application as cross stop and mitre stop	45
8	Service and maintenance	45
8.1	Examination of the safety devices	45
8.2	Machine care	45
8.3	Storage	46
9	Troubleshooting	46
10	Optional accessories	48
11	Exploded drawing and spare parts list	48

1 Signs and symbols



This symbol is found in all places where you will find information for your safety.

Non-compliance with these instructions may result in very serious injuries.



This symbol indicates a potentially hazardous situation.

If this situation is not avoided, the product or objects in its vicinity may get damaged.



This symbol indicates tips for the user and other useful information.

2 Product information

Erika 70: Art.-No. 972001, 972020, 972021

Erika 85: Art.-No. 971901, 971920, 971921

2.1 Manufacturer's data

MAFELL AG, Beffendorfer Straße 4, D-78727 Oberndorf / Neckar, Phone +49 (0)7423/812-0, Fax +49 (0)7423/812-218, e-mail: mafell@mafell.de, Homepage www.mafell.com

2.2 Machine identification



Protection class II



CE symbol to document compliance with the basic safety and health requirements according to Appendix I of the Machinery Directive.



For EU countries only

Do not dispose of electric tools together with household waste material!

In accordance with the European directive 2002/96/EC on waste electrical and electronic equipment and transposition into national law, obsolete electrical tools must be collected separately and recycled in an environmentally-compatible manner.



To reduce the risk of injury, please read the operating instructions.



Use hearing and eye protection

The machine and identification signs on the front and rear side according to figures 1 and 4 (Page 3).

2.3 Technical data

Erika 70:

Operating voltage		230 V AC
Mains frequency		50 Hz
Input power continuous operation		2250 W
Power consumption continuous operation		11,1 A - EU; 9,5 A - CH
Speed during idling		2050 - 4300 min ⁻¹
Cutting depth 0°/30°/45°		72/62/50 mm (2 53/64 / 2 7/16 / 2 in.)
Tilting saw unit		-3° - 48°
Saw blade diameter max/min		225/210 mm (8 7/8 / 8 1/4 in.)
Saw blade body thickness		1,8 mm (1/16 in.)
Tool cutting width		2,5 mm (3/32 in.)
Saw blade mounting hole		30 mm
Diameter extraction connection		58 mm (2 9/32 in.)
Weight		37,2 kg (82 lbs)
Dimensions:		
Size of the tabletop		818 x 525 mm (32 3/16 x 20 5/8 in.)
Height of the tabletop	Feet folded	413 mm (16 1/4 in.)
	Feet unfolded	891 mm (35 1/16 in.)

Erika 85:

Operating voltage		230 V AC
Mains frequency		50 Hz
Input power continuous operation		2500 W
Power consumption continuous operation		12,6 A - EU; 9,5 A - CH
Speed during idling		2050 - 4300 rpm
Cutting depth 0°/30°/45°		85/74/60 mm (3 3/8 / 2 29/32 / 2 3/8 in.)
Tilting saw unit		-3° - 48°
Saw blade diameter max/min		250/240 mm (9 27/32 / 9 7/16 in.)
Saw blade body thickness		1.8 mm (1/16 in.)
Tool cutting width		2,8 mm (7/64 in.)
Saw blade mounting hole		30 mm
Diameter extraction connection		58 mm (2 9/32 in.)
Weight		40,0 kg (88.2 lbs)
Dimensions:		
Size of the tabletop		915 x 525 mm (36 x 20 5/8 in.)
Height of the tabletop	Feet folded	413 mm (16 ¼ in.)
	Feet unfolded	891 mm (35 1/16 in.)

2.4 Emissions

The declared noise emission values have been measured in accordance with DIN EN 62841-3-1 and may be used for comparing the tool Erika with another and also in a preliminary assessment of exposure.



Danger

The noise emissions during actual use of the power tool Erika can differ from the declared values depending on the ways in which the tool is used especially what kind of workpiece is processed.

Always wear hearing protection, even when the power tool is running idle in addition to the trigger time!

2.4.1 Noise emission specifications

Noise emission values determined according to EN 62841:

	Erika 70	Erika 85
Sound pressure level	$L_{PA} = 82.8 \text{ dB (A)}$	$L_{PA} = 91.1 \text{ dB (A)}$
Uncertainty	$K_{PA} = 1.0 \text{ dB (A)}$	$K_{PA} = 1.0 \text{ dB (A)}$
Sound power level	$L_{WA} = 101.4 \text{ dB (A)}$	$L_{WA} = 105.7 \text{ dB (A)}$
Uncertainty	$K_{WA} = 1.0 \text{ dB (A)}$	$K_{WA} = 1.0 \text{ dB (A)}$

The noise measurement was recorded using the saw blade included in the standard equipment.

2.5 Scope of supply

Pull-push saw Erika 70 complete with:

- 1 carbide-tipped circular saw blade $\varnothing 225 \text{ mm}$ (7 9/32 in.), 32 teeth
- 1 riving knife/splitter (thickness 2.2 mm (0.08 in.))
- 1 saw guard with extraction connection
- 1 universal stop
- 1 clamping piece
- 1 pushing stick
- 1 extraction hose
- 1 branch pipe (connection of upper and lower extraction connection)
- 1 service tool in bracket on the machine
- 1 operating manual
- 1 folder "Safety instructions"

Pull-Push Saw Erika 85 complete with:

- 1 carbide-tipped circular saw blade $\varnothing 250 \text{ mm}$ (7 9/32 in.), 40 teeth
- 1 riving knife/splitter (thickness 2.2 mm (0.08 in.))
- 1 saw guard with extraction connection
- 1 multi-function stop
- 1 clamping piece
- 1 pushing stick
- 1 extraction hose

- 1 branch pipe (connection of upper and lower extraction connection)
- 1 service tool in bracket on the machine
- 1 operating manual
- 1 folder "Safety instructions"

2.6 Safety devices



Danger

These devices are required for the machine's safe operation and may not be removed or rendered inoperative.

Before operating the machine, check the safety devices for function and possible damage. Do not use the machine with missing or ineffective safety devices.

The machine is equipped with the following safety devices:

- Upper saw guard
- Lower saw guard
- Splitting wedge
- Saw blade (after EN 847-1)
- Appropriate saw blade flanges
- Slowing time less than 10 s
- Stop system for safe guiding of workpiece
- Extraction connection
- Electrical safety corresponds to EN 62841-1

2.7 Use according to intended purpose

The pull-push saw Erika is only suitable as a circular saw bench and push-pull mitre saw for longitudinal and cross cutting of solid wood.

Panel materials, such as chip boards, coreboards and MDF boards as well as aluminium profiles and hard plastics may also be worked on. Use approved saw blades according to EN 847-1.

Use in continuous industrial operation is not authorised.

Any other use than described above is not permissible. The manufacturer cannot be held liable for any damage arising from such other use; such use also voids the guarantee and warranty claims.

In order to use the machine as intended, comply with the operating, maintenance, and repair instructions specified by Mafell.

2.8 Residual risks



Danger

Even if used in accordance with its intended purpose and despite conforming with the safety instructions, residual risks caused by the intended use that can lead to health consequences will always remain.

- Touching the moving saw blade within the cutting range.
- Cuts caused by the sharp saw blade teeth while exchanging the saw blade.
- Backlash of the workpiece or of workpiece parts.
- Hurling away of individual teeth of the saw blade.
- Touching live parts when the electrical installation spaces are opened and the machine has not been disconnected from the mains.
- Hearing can be impaired when working for long periods without ear protectors.
- Allergies, mucous membrane irritations by wood dust or lubricants.

3 General power tool safety warnings



Danger

Always observe the following safety instructions and the safety regulations applicable in the respective country of use!

Please also read the safety information in the enclosed folder 070500 "Safety instructions" (according to standard EN 62841-1).

4 Safety instructions for table saws

4.1 Guarding related warnings

- **Keep guards in place. Guards must be in working order and be properly mounted.** A guard that is loose, damaged, or is not functioning correctly must be repaired or replaced.
- **Always use saw blade guard and riving knife for every through-cutting operation.** For through-cutting operations where the saw blade cuts completely through the thickness of the workpiece, the guard and other safety devices help reduce the risk of injury.
- **After completing a non-through cut such as rabbeting, restore the riving knife to the extended-up position. With the riving knife in the extended-up position, reattach the blade guard.** The guard and riving knife help to reduce the risk of injury.
- **Make sure the saw blade is not contacting the guard, riving knife or the workpiece before the switch is turned on.** Inadvertent contact of these items with the saw blade could cause a hazardous condition.
- **Adjust the riving knife as described in this instruction manual.** Incorrect spacing, positioning and alignment can make the riving knife ineffective in reducing the likelihood of kickback.
- **For the riving knife to work, it must be engaged in the workpiece.** The riving knife is ineffective when cutting workpieces that are too short to be engaged with the riving knife. Under these conditions, a kickback cannot be prevented by the riving knife.
- **Use the appropriate saw blade for the riving knife.** For the riving knife to function properly, the saw blade diameter must match the appropriate riving knife and the body of the saw blade must be thinner than the thickness of the riving knife and the cutting width of the saw blade must be wider than the thickness of the riving knife.

4.2 Cutting procedures warnings

- **DANGER: Never place your fingers or hands in the vicinity or in line with the saw blade.** A moment of inattention or a slip could direct your hand towards the saw blade and result in serious personal injury.
- **Feed the workpiece into the saw blade only against the direction of rotation.** Feeding the workpiece in the same direction that the saw blade is rotating above the table may result in the workpiece, and your hand, being pulled into the saw blade.
- **Never use the mitre gauge to feed the workpiece when ripping and do not use the rip fence as a length stop when cross cutting with the mitre gauge.** Guiding the workpiece with the rip fence and the mitre gauge at the same time increases the likelihood of saw blade binding and kickback.
- **When ripping, always keep the workpiece in full contact with the fence and always apply the workpiece feeding force between the fence and the saw blade. Use a push stick when the distance between the fence and the saw blade is less than 150 mm, and use a push block when this distance is less than 50 mm.** "Work helping" devices will keep your hand at a safe distance from the saw blade.
- **Use only the push stick provided by the manufacturer or constructed in accordance with the instructions.** This push stick provides sufficient distance of the hand from the saw blade.
- **Never use a damaged or cut push stick.** A damaged or cut push stick may break causing your hand to slip into the saw blade.
- **Do not perform any operation "freehand". Always use either the rip fence or the mitre gauge to position and guide the workpiece.** "Freehand" means using your hands to support or guide the workpiece, in lieu of a rip fence or mitre gauge. Freehand sawing leads to misalignment, binding and kickback.
- **Never reach around or over a rotating saw blade.** Reaching for a workpiece may lead to accidental contact with the moving saw blade.
- **Provide auxiliary workpiece support to the rear and/ or sides of the saw table for long and/or wide workpieces to keep them level.** A long and/or wide workpiece has a tendency to pivot on the table's edge, causing loss of control, saw blade binding and kickback.

- **Feed the workpiece at an even pace. Do not bend, twist or shift the workpiece from side to side. If jamming occurs, turn the tool off immediately, unplug the tool, then clear the jam.** Jamming the saw blade by the workpiece can cause kickback or stall the motor.
- **Do not remove pieces of cut-off material while the saw is running.** The material may become trapped between the fence or inside the saw blade guard and the saw blade pulling your fingers into the saw blade. Turn the saw off and wait until the saw blade stops before removing material.
- **Use an auxiliary fence in contact with the table top when ripping workpieces less than 2 mm thick.** A thin workpiece may wedge under the rip fence and create a kickback.
- **Use a featherboard to guide the workpiece against the table and fence when making non-through cuts such as rabbeting.** A featherboard helps to control the workpiece in the event of a kickback.
- **Use extra caution when making a cut into blind areas of assembled workpieces.** The protruding saw blade may cut objects that can cause kickback.
- **Support large panels to minimise the risk of saw blade pinching and kickback.** Large panels tend to sag under their own weight. Support(s) must be placed under all portions of the panel overhanging the table top.
- **Use extra caution when cutting a workpiece that is twisted, knotted, warped or does not have a straight edge to guide it with a mitre gauge or along the fence.** A warped, knotted, or twisted workpiece is unstable and causes misalignment of the kerf with the saw blade, binding and kickback.
- **Never cut more than one workpiece, stacked vertically or horizontally.** The saw blade could pick up one or more pieces and cause kickback.
- **When restarting the saw with the saw blade in the workpiece, centre the saw blade in the kerf so that the saw teeth are not engaged in the material.** If the saw blade binds, it may lift up the workpiece and cause kickback when the saw is restarted.
- **Keep saw blades clean, sharp, and with sufficient set. Never use warped saw blades or saw blades with cracked or broken teeth.** Sharp and properly set saw blades minimise binding, stalling and kickback.

4.3 Kickback causes and related warnings

Kickback is a sudden reaction of the workpiece due to a pinched, jammed saw blade or misaligned line of cut in the workpiece with respect to the saw blade or when a part of the workpiece binds between the saw blade and the rip fence or other fixed object.

Most frequently during kickback, the workpiece is lifted from the table by the rear portion of the saw blade and is propelled towards the operator.

Kickback is the result of saw misuse and/or incorrect operating procedures or conditions and can be avoided by taking proper precautions as given below.

- **Never stand directly in line with the saw blade. Always position your body on the same side of the saw blade as the fence.** Kickback may propel the workpiece at high velocity towards anyone standing in front and in line with the saw blade.
- **Never reach over or in back of the saw blade to pull or to support the workpiece.** Accidental contact with the saw blade may occur or kickback may drag your fingers into the saw blade.
- **Never hold and press the workpiece that is being cut off against the rotating saw blade.** Pressing the workpiece being cut off against the saw blade will create a binding condition and kickback.
- **Align the fence to be parallel with the saw blade.** A misaligned fence will pinch the workpiece against the saw blade and create kickback.

4.4 Table saw operating procedure warnings

- **Turn off the table saw and disconnect the power cord when removing the table insert, changing the saw blade or making adjustments to the riving knife or saw blade guard, and when the machine is left unattended.** Precautionary measures will avoid accidents.
- **Never leave the table saw running unattended. Turn it off and don't leave the tool until it comes to a complete stop.** An unattended running saw is an uncontrolled hazard.

- **Locate the table saw in a well-lit and level area where you can maintain good footing and balance. It should be installed in an area that provides enough room to easily handle the size of your workpiece.** Cramped, dark areas, and uneven slippery floors invite accidents.
- **Frequently clean and remove sawdust from under the saw table and/or the dust collection device.** Accumulated sawdust is combustible and may self-ignite.
- **The table saw must be secured.** A table saw that is not properly secured may move or tip over.
- **Remove tools, wood scraps, etc. from the table before the table saw is turned on.** Distraction or a potential jam can be dangerous.
- **Always use saw blades with correct size and shape (diamond versus round) of arbour holes.** Saw blades that do not match the mounting hardware of the saw will run off-centre, causing loss of control.
- **Never use damaged or incorrect saw blade mounting means such as flanges, saw blade washers, bolts or nuts.** These mounting means were specially designed for your saw, for safe operation and optimum performance.
- **Never stand on the table saw, do not use it as a stepping stool.** Serious injury could occur if the tool is tipped or if the cutting tool is accidentally contacted.
- **Make sure that the saw blade is installed to rotate in the proper direction. Do not use grinding wheels, wire brushes, or abrasive wheels on a table saw.** Improper saw blade installation or use of accessories not recommended may cause serious injury.
- **Examine the workpiece for foreign objects.** Do not saw into metal parts, e.g. nails, since this could damage the sensitive carbide blades.
- **Do not use any saw blades made of high-alloy high-speed steel (HSS saw blades).**
- **Consider environmental influences.** Do not expose the table saw to rain and avoid working in a damp or wet environment or near combustible liquids or gases.
- **Only use rubber-insulated extension cords (e.g. HO7 RN-F) with a cross section of at least 1.5 mm² when working outdoors and make sure that the cord is not pulled over sharp edges.**
- **Position the table saw power cable so that it does not create a trip hazard in the working area.**
- **Only begin cutting the workpiece when the saw blade has achieved its full speed.**
- **Connect the table saw to an external chip extractor (portable small dust extractor) unless working in the open air or adequately ventilated rooms.** The wood dust created during cutting operations can partially obscure the cutting site, which can be dangerous, and may also be harmful to health.
- **Do not use the table saw to cut round timber.** Cutting round timber is not permitted with the standard stops and feed aids.

5.2 Instructions on service and maintenance

- Remove the mains plug on the power cable from the socket before beginning any service and maintenance work.
 - Work on the electrical parts of the machine may only be performed by a qualified electrician.
 - Damaged cables or plugs must be replaced immediately. Replacement may only be carried out by Mafell or an authorised MAFELL service workshop in order to avoid safety hazards.
 - If the level of sawing damage to the table slit becomes excessive, the tabletop must be replaced by MAFELL customer service.
 - It is also necessary to remove wood shavings and sawdust regularly from the guides for moving parts.
 - Only original MAFELL spare parts and accessories may be used. Otherwise, the manufacturer will not accept any warranty claims and cannot be held liable.
- ## 5 Specific safety rules
- ### 5.1 Work area
- **Children and adolescents must not operate the table saw.** This rule does not apply to young persons receiving training under expert supervision.
 - Ensure that no persons are within the danger zone.
 - Never work without the protection devices required for the task to be completed and never modify anything on the table saw that could impair safety.
 - Always wear your personal protective equipment while working (hearing protection, safety goggles, dust mask, safety footwear).

6 Setting / Adjustment

6.1 Installation / Transport

The machine is delivered in a transportation box. Check the machine for possible transport damages. Damage to the packing material may already be indicative of improper transport. Immediately notify your machine dealer of transport damages.

The following parts are packed loosely and must be installed or attached to the machine before start-up:

- Upper saw guard
- Extraction hose
- Branch pipe (connection of upper and lower extraction connection)
- Universal stop
- Pushing stick
- Clamping piece

Proceed as follows for assembly:



www.mafell.de/erika

• Upper saw guard

- Unscrew the wing bolt 2 (Fig. 2 - page 3) counter clockwise up to the stop. Press this wing bolt and push the saw guard 1 horizontally onto the riving knife/splitter 3. Make sure that the guide piece of the wing bolt is firmly engaged in the drilling of the riving knife/splitter when you release the wing bolt. Retighten the wing bolt 2.
- The drilling at the rear left of the longitudinal side of the machine into which the saw guard can be hooked with or without the riving knife/splitter is intended for short-term storage of the upper saw guard with the riving knife/splitter removed (e.g. for plunge cuts). For transport purposes, the upper saw guard can also be attached to the mounting plate 50 (Fig. 5 - page 3) of the left rear foot.

• Extraction hose and branch pipe

- First of all, attach the branch pipe 4 (Fig. 5 - page 3) to the extraction connection on the chip duct. Connect the extraction connection on the upper saw guard to the extraction hose 5. Push this hose onto the appropriate connection of the branch pipe.

• Universal stop

- The installation of the universal stop is described in chapter 5.10.

• Pushing stick / pushing handle

- You can store the supplied pushing stick 6 (Fig. 5 - page 3) on the left longitudinal side of the machine in the bracket 42 provided for this purpose (Fig. 5 - page 3) and on the cast-on lateral transport handle 7.
- For storing the pushing handle (special accessory), use the drillings on the front right on the longitudinal side of the machine, in which you can insert the pushing handle. According to your requirements, you can attach a pushing rod to the pushing handle. For this purpose, place the handle onto the pushing rod and press both tips into the timber. Then press on the wing bolt and screw it in. This is how to make a pushing block.

• Clamping piece, cpl.

- The clamping piece (of the universal stop) can be fastened on the bracket 43 intended for this purpose (Fig. 5 - page 3) with the wing bolt.

The cast-on transport handles 7 (Fig. 5 - page 3) on both longitudinal sides can be used by two persons to transport the machine.

The vertically offset arrangement of the handles on the longitudinal and transverse sides enables easy transport of the machine over stairs, whereby the saw can be held by one person from above and by the second person from the bottom and therefore transported horizontally.

The two feet 9 and 10 (Fig. 6 - page 3) of the underframe can be folded for ease of transport.

For stationary operation of the machine, fold down both feet 9 and 10 until they engage in their final position. The adjustable foot can compensate

unevenness of the underground. Fold the feet for transport, in particular to building sites. Proceed as follows:

- Push the rear blocking rod 8 (Fig. 3 - page 3) downwards to release the blocking and completely fold in the rear frame foot 9 (see Fig. 6) until the blocking rod engages.
- On the machine that is now standing in an inclined position, push the front blocking rod downwards and also fold in the frame foot 10 (Fig. 6 - page 3) until the blocking rod engages.

6.2 Mains connection

Prior to commissioning make sure that the mains voltage complies with the operating voltage stated on the machine's rating plate.

6.3 Upper saw guard

The upper saw guard is designed in accordance with legal requirements. The saw guard and side covers are designed to prevent unintentional contact between the user and the saw blade sprocket area. So as to ensure this, the side covers always rest on the table top or the workpiece and automatically adapt to the thickness of the workpiece. However, in the case of unfavourable angles and/or workpiece thicknesses, automatic opening is physically not possible. The workpiece or the stop system then presses the side cover in the direction of the saw blade. Please observe the following instructions to prevent this:

- Always adapt the cutting depth to the workpiece thickness, see section 5.6.
- If necessary, set a sufficient distance between the stop and the saw blade or, in the case of the multifunction stop, retract the stop that is not required to allow the side covers to slide freely.
- For acute-angled sections, select the working direction so that the side covers meet the workpiece edge as perpendicular as possible.
- Regularly clean the upper protective hood with a suitable cloth. Do not use any detergents and lubricants on the protective hood.

6.4 Chip extraction

Connect the machine to a suitable external dust extractor during all work generating a considerable amount of dust. The air velocity must be at least 20 m/s (65.6 ft / sec.).

The inner diameter of the extraction connection is 58 mm (2 9/32 in.).

If you use the machine outdoors or in sufficiently ventilated rooms you can also use the chip collection system (Cleanbox) in the case of short operation. Do not forget that this must be exchanged at the latest when it is 80% full (with oak and beech wood dust ensure a dust free disposal!).

6.5 Saw blade selection

Use a sharp tool to obtain a good cut quality and select a tool from the following list according to material and application:

Cutting of solid wood crosswise and lengthwise to the grain direction and cutting of uncoated chip boards, plywood and the like:

- **Erika 70:** TCT circular saw blade Ø 225 x 2.5 x 30 mm, 32 alternate top bevel teeth (item number see chapter 8)
- **Erika 85:** TCT circular saw blade Ø 250 x 2.8 x 30 mm, 40 alternate top bevel teeth (item number see chapter 8)

Cutting of coated boards:

- **Erika 70:** TCT circular saw blade Ø 225 x 2.5 x 30 mm, 48 alternate top bevel teeth (item number see chapter 8)
- **Erika 85:** TCT circular saw blade Ø 250 x 2.8 x 30 mm, 60 alternate top bevel teeth (item number see chapter 8)

Cutting of aluminium profiles:

- **Erika 70:** TCT circular saw blade Ø 225 x 2.5 x 30 mm, 68 alternate top bevel teeth (item number see chapter 8)
- **Erika 85:** TCT circular saw blade Ø 250 x 2.8 x 30 mm, 68 alternate top bevel teeth (item number see chapter 8)

6.6 Saw blade change



Danger

Pull the power plug during all service work.



www.mafell.de/erika

- Bring the saw unit in central position (circular saw bench function) (see chapter 4.8).
- Adjust the saw blade to a cutting depth of about 45 – 70 mm (Erika 85: approx. 45 - 85 mm) (see chapter 5.6).
- Remove the riving knife/splitter with the upper saw guard by pressing push button 41 (Fig. 10 - page 4) and simultaneously pulling the riving knife/splitter 3 (Fig. 2 - page 3) upwards and forwards.
- Tilt the machine to the side somewhat, so that the left longitudinal side is well accessible.
- Remove the hexagon head socket wrench 32 (Fig. 10 - page 4) from its bracket 33 on the lower saw guard cover.
- Open the locking mechanism 45 on the left side of the saw guard cover by turning it $\frac{1}{4}$ turn to the left with the hexagon head socket wrench 32.
- Open the two lateral sliders (red) 40 on the saw guard cover by pushing them upwards until they engage.
- Open the saw guard cover by 90° and pull it forward approx. 30 mm until the saw guard swivels downwards via the swivel rod.
- Press the locking button 31 (Fig. 10 - page 4) in front of the lower saw guard and hold it tight. Using the hexagon head socket wrench 32, open the hexagon socket head cap screw 34 by turning it **clockwise**.
- Take off the front saw blade flange 35 and remove the saw blade to the top or bottom.
- Insert the new saw blade (observe the cutting direction, see the direction of rotation symbol in the cover).
- Insert the flange 35 onto the two flats and tighten the hexagon socket head cap screw 34 by turning it **counter clockwise** with the hexagon head socket wrench.

- Check whether the saw blade runs smoothly when turning by hand.
- Pull off the hexagon head socket wrench 32.
- Close the saw guard cover.
- Close the two lateral sliders item 40 (Fig. 10 - page 4) on the saw guard cover by pushing them downwards until they clamp / engage.
- Close the locking mechanism 45 on the left side of the saw guard cover by turning it $\frac{1}{4}$ turn to the right with the hexagon head socket wrench 32.
- Push the hexagon head socket wrench 32 into the bracket.
- Push the riving knife/splitter together with the upper saw guard into the riving knife/splitter holding fixture until it locks into the riving knife/splitter holding fixture.
- If required, adjust the riving knife/splitter correctly (see chapter 4.6).

6.7 Riving knife/splitter



Danger

Pull the power plug during all service work.



www.mafell.de/erika

The kerf guide prevents during longitudinal cutting that the kerf closes behind the saw blade, resulting in a backlash of the workpiece.

This function is however only guaranteed, if the kerf guide is correctly adjusted, i.e., its distance to the tooth rim of the saw blade is max. 5 mm (3/16 in.) throughout the entire cutting depth (see Fig. 7) and its thickness is in between the kerf width and the blade thickness of the used saw blade. The provided kerf guide fits to the carbide tipped saw blades specified in Section 4.4.

Proceed as follows, if it is necessary to adjust the riving knife/splitter:

- Set the saw blade to the maximum cutting depth (see chapter 5.6).
- Remove the upper saw guard (see chapter 4.1).
- Bring the saw unit in central position (circular saw bench function) (see section 4.8).
- Set the saw unit to 45 inclined (see chapter 5.8).
- Open the locking mechanism 45 (Fig. 10 - page 4) on the left side of the saw guard cover by turning it ¼ turn to the left with the hexagon head socket wrench 32.
- Push the two red lateral sliders 40 on the lower saw guard upwards until they engage.
- Fold the saw guard cover forward by approx. 90° and pull the cover forward so that it swivels down via the swivel rod.
- Unscrew the hexagon socket head cap screw 37 (Fig. 7 - page 4) and adjust the riving knife/splitter 3 according to Fig. 7 with regard to its distance to the tooth rim and its height.
- Tighten the hexagon socket head cap screw 37.
- Close the saw guard cover again by swinging it forward and upwards through 90°, push it back approx. 30 mm and close it by an upwards motion. Lock the saw guard cover in closed position by pushing down the two lateral sliders 40 (Fig. 10 - page 4).
- Close the locking mechanism 45 on the left side of the saw guard cover by turning it ¼ turn to the right with the hexagon head socket wrench 32.
- Push the upper saw guard onto the riving knife/splitter again and tighten it in the required position (see chapter 4.1).

The kerf guide can be engaged in two positions **without requiring tools**:

- upper position with saw guard - for normal cuts
- lower position without saw guard - for covered cuts

In order to attain the respective position just pull the kerf guide upwards and forward or press it down and to the rear.

The riving knife/splitter can be removed without the use of tools (for plunge cuts and saw blade changes).

- Bring the saw unit in central position (circular saw bench function) (see chapter 4.8).
- Set the full cutting height.
- Remove the upper saw guard (see chapter 4.1).

- Press the push button in the slot-shaped opening in the upper, rear part of the lower saw guard.
- As long as you keep the push button pressed, pull the riving knife/splitter forwards / upwards according to the saw blade diameter.

When inserting the riving knife/splitter, make sure that the riving knife/splitter is pushed backwards and downwards at a distance of approx. 5 mm from the saw blade diameter and that it is inserted into the groove of the riving knife/splitter bracket. Press the riving knife/splitter down to the stop or until it engages clearly (the push button need not be pressed during this process).

6.8 Application as pull-push saw

The special advantage when using as a push-pull saw is the trouble-free and precise separation of firmly attached workpieces up to max. 330 mm - 13 in. (Erika 85: 423 mm - 16-65 in.) cutting length on workpieces with a thickness of 16 mm (5/8 in.), e.g. panels. Apply the workpiece against the stop plate rail 14 (Fig. 9 - page 4) of the universal stop 15. Press the red release knob 16 and pull the saw unit forward with the handwheel 17 and pull rod 18. After completing the cutting procedure the saw unit runs back to the home position and is stopped there automatically.

6.9 Application as circular saw bench

Slitting of larger workpieces is carried out with the circular saw bench function. For this purpose, position the sawing unit in the foreseen table position. To do so, turn the locking button 24 (Fig. 8 - page 4) clockwise and pull the saw unit that far forward that it automatically engages in the position provided for that purpose.

Use the universal stop 15 as parallel stop. You can thereby use the stop plate rail 14 according to the workpiece dimensions with the high workpiece bearing surface or turned by 90° with its low bearing surface 25.

Return to the push-pull saw function by turning the locking button 24 counterclockwise. The saw unit then runs to the end position automatically.

6.10 Cleaning the filter

Slightly open the fillister head screw 44 (Fig. 11 - page 4). Disengage the filter housing 46 from the intermediate housing pivot point by moving it forward. Clean the filter housing. After cleaning, insert the filter housing in reverse order back into the intermediate housing 48 at the pivot points 47 (make sure that it engages into the pivot points on both sides). Fasten the filter housing by tightening the fillister head screw 44.

Alternatively, the fillister head screw 44 can be opened until the filter housing can be swivelled downwards by 90°. Clean the filter housing with a tool suitable for this purpose. After cleaning, swivel the filter housing 90° upwards and fasten it by tightening the fillister head screw 44.

7 Operation

7.1 Initial operation

Personnel entrusted to work with the machine must be made aware of the operating instructions, calling particular attention to the chapter "Safety instructions".

7.2 Switching on and off

- **Switching on:** Press the green switch button 12 (Fig. 9 – page 4).
- **Switching off:** Press the red switch button 11. The saw shaft is automatically braked, reducing the slowing down time to less than 10 s.



For transport you can wind the connecting cable over the brackets 13 on the right side of the machine (at the same time transport handles).



If within a time period (brake cycle) of 45 seconds, braking takes place more than four times, subsequent braking is suspended until the cycle time has expired.

7.3 Light



Danger
Pull the power plug during all service work.

The power tool is equipped with a light module 49 (Fig. 2 - page 4) in the upper saw guard

The light module is supplied with power for a certain period of time as soon as the machine is switched on, and is then ready for operation.

When it is ready for operation, the light module automatically switches the light on when the machine is moved or switches it off when the machine is standing still for longer periods.

For a trouble-free function of the light, the golden contact surfaces on the riving knife/splitter must be cleaned if they become dirty. To do this, remove the riving knife/splitter and clean the contact surfaces of dust and chips with a cloth.

7.4 Speed selection

In order to achieve perfect cutting quality according to worked material, the saw blade speed can be steplessly selected between 2050 – 4300 rpm. Select the speed with the setting wheel arranged below the main switch.

Drehzahlen			
A	2050min ⁻¹	Alu	PVC Plexi PA
B	2400min ⁻¹		
C	2800min ⁻¹		
D	3400min ⁻¹		
E	3700min ⁻¹		
F	4000min ⁻¹		
G	4300min ⁻¹		
Best.-Nr.		Original-Sägeblätter	
092472	250x2,8x30	Z 24	WZ
092465	250x2,8x30	Z 40	WZ
092466	250x2,8x30	Z 60	WZ
092467	250x2,8x30	Z 68	FZ/TZ

Please note that ideal cutting quality not only depends on the speed but also on the saw blade and saw blade sharpness. For information on suitable saw blades, see chapter 4.4.

7.5 Overload protection



Triggering of the motor protection is always a sign for motor overload, whereby the cause must be determined and eliminated.

The speed is automatically reduced when the motor is overloaded respectively the motor is automatically shut down in the case of power failure. You can turn the motor on again after the power supply has been resumed.

7.6 Cutting depth adjustment

The cutting depth can be continuously adjusted from 0 to 72 mm (0 to 2 3/4 in.) - Erika 85: 0 to 85 mm (0 to 3 11/32 in.) by turning the handwheel 17 (Fig. 8 - page 4). Turning clockwise increases the cutting depth; turning anticlockwise decreases the cutting depth.

In order to achieve good cutting quality, the adjusted cutting depth of the saw blade should be approx. 5 mm (3/16 in.) more than the processed material thickness.

Depending on the riving knife/splitter position in the two latching positions, the measuring scale 38 (Fig. 7 - page 4) that is mounted on the riving knife/splitter and standing perpendicular to the table surface can be used as aid for setting a specific cutting depth. This however only applies to saw blades with \varnothing 225 mm (8 7/8 in.) - Erika 85: \varnothing 250 mm (9 27/32 in.).

If an accurate adjustment of the cutting depth is necessary, e.g. when grooving or chiselling always start from below in order to compensate possible play.

7.7 Plunge cuts



Danger

Risk of backlash during plunge cuts! Before the plunge cut, place the part against the front edge of a fixed stop, if possible. During the plunge cut, press the part firmly against the bench surface. As you press, pay attention to the danger zone caused by the emerging saw blade.



www.mafell.de/erika

Remove the upper saw guard, see chapter 4.1. Remove the riving knife/splitter, see chapter 4.5.

Turn the saw blade down with the hand wheel until it has disappeared under the bench top.

The plunge cut can be made at infinitely variable cutting depths (0 to 85 mm) by turning the hand wheel 17 (Fig. 8 - page 4) (Caution: the saw blade emerges from the workpiece in a slight arc towards the front). Turning clockwise increases the cutting depth; turning anticlockwise decreases the cutting depth.

After the plunge cut, fit the riving knife/splitter back in its original position, see chapter 4.6 and fit the saw guard back on the riving knife/splitter, see chapter 4.5.

7.8 Setting for bevel cuts



Danger

Make sure before inclining with a running saw blade that neither the multi-function stop nor workpieces are in the swivel range of the saw blade.

For angles up to 45°, first release the locking lever 19 (Fig. 9 - page 4) by turning counterclockwise. Swivel the saw unit by turning the handle 20. The cutting angle is indicated on the angle scale 21 on indicator 22. Tighten the locking lever 19 again.

Actuating the turning knob 23 enables tilting the saw unit by 3° over both end positions 0° and 45°. The turning knob returns automatically to the home position when swivelling back so that the 0° - and/or 45° position is precisely reached.

7.9 Multi-function stop (scope of delivery Erika 85)

Please infer the description from the enclosed assembly instructions and spare parts list.

7.10 Universal stop (scope of delivery Erika 70)

The complete universal stop consists of the rod holder 27 (Fig. 8 - page 4) and the guide rod 26 that can be adjusted inside the retaining bracket. You can place it

as required in any position on all sides of the table top in the dovetail guides and clamp it as follows:

- Turn the clamping lever 51 (Fig. 12) vertically downwards into the unfastened position 51.1 (Fig. 13).
- Then place the rod holder obliquely from above (Fig. 14) against the dovetail profile so that the clamping jaw 53 (Fig. 12) is pushed to the rear and engages in the profile.
- In the unfastened position 51.1 of the clamping lever, the rod holder can be moved variably on the profile.
- Turn the clamping lever 51 to the left to position 51.2 (Fig. 13) to clamp the rod holder.

By turning the clamping lever to the right to position 51.3 (Fig. 13), the rod holder can be removed from the profile at any position.

Regularly clean the dovetail guide of the machine and of the rod holder as well as the clamping surface of the clamping jaw 53 (Fig. 12) with a suitable cloth. This ensures the required clamping force.

The universal stop can be used both as parallel stop in the circular saw function and also as cross and mitre stop for the pull-push saw.

The position of the stop rail (workpiece positioning) to the index plate and/or to the scale has been precisely set at the factory. Nevertheless, if a later adjustment should become necessary, this is accomplished as follows:

- Attach the universal stop in the dovetail guide on the right or left longitudinal side of the table.
- Bring the stop rail into the 0° position by unfastening the upper wing screw 28 and tighten the wing screw.
- Unfasten both cylinder-head screws, which are accessible from above with a screwdriver.
- Unfasten the lateral clamping lever 52.1 (Fig. 13) at the rod holder 27 (Fig. 8).
- Then slide the stop rail until just in front of the saw blade.
- Check whether the stop rail is correctly set. Pay attention to the distance between parallel stop and saw blade. The distance at the rear ascending tooth must be slightly larger than at the front descending tooth.

- Clamp the stop rail with the lateral closing lever 52.2 (Fig. 13).
- Retighten the cylinder head screws.
- Carry out a test cut!

If this cut is not ok, start again with the adjustment.

The angle display is retained on the scale after readjusting the stop!

7.11 Application as parallel stop

You can fasten the universal stop in different positions and use it as a parallel stop (see Fig. 8 - page 4): For the adjustment see 5.10. **Fastening on the right or left longitudinal side of the table.** Pay attention to the distance between parallel guide fence and saw blade. At the rear ascending tooth, the distance must be slightly larger than at the front descending tooth.

- Unfasten the wing bolt 28 and set 0° on the angle scale. Retighten the wing bolt 28.
- For this purpose, fasten the guide fence in the dovetail guide in such a way that the fence extension runs from the front edge of the table to beyond the centre of the saw blade. (Machine in circular saw bench function)
- Set the intended dimension between saw blade and stop rail after unfastening the lateral closing lever 52.1 (Fig. 13) on the rod holder 27 by moving the guide rod 26. The width can be read off the scale 29 at the edge of the stop rail that is facing the saw blade.
- Clamp the lateral closing lever 52.2 and the clamping lever 51.2 again.
- Fasten the stop rail additionally at the front edge of the table by means of the clamping piece 36 (Fig. 8).
- To do so, insert the square nut on the clamping piece into the groove of the stop rail.
- Unscrew the wing nut on the clamping piece until the wedge engages behind the dovetail profile of the table top.
- Tighten the wing nut.

The stop of stop rail 14 can be adjusted in longitudinal direction. If there is a risk, e.g. when cutting solid wood longitudinally, of the workpiece jamming between stop and saw blade, then the stop rail is moved in such a way that its rear end reaches approximately up to the centre of the saw blade. To do so, release the clamping lever 30 (Fig. 8 - page 4) arranged on the top of the

stop and move the stop rail. After adjusting, tighten the clamping lever again.

The stop rail 14 can also be used turned by 90°. This facilitates cutting of narrow workpieces in particular with an inclined saw blade, since the then available small bearing surface enables closer positioning of the parallel stop to the saw blade. For this purpose, release the clamping lever 30 at the stop. Pull the stop rail 14 completely out of the retaining bracket. Insert the stop rail turned by 90° in such a way that the narrow edge points towards the saw blade. Then tighten the clamping lever again. When the stop rail is in this position, the cut width can also be read off the scale 29 at the edge facing the saw blade.

7.12 Application as cross stop and mitre stop



Danger

Only carry out adjustments on the universal stop when the saw blade is stationary.

The universal stop is best attached to the front left table side for cross and mitre cuts in pull-push saw function. The 0° mark is indicated on the angle scale in this position with right angled cuts.

For carrying out angular cuts, loosen the wing bolt 28 located on the upper side (Fig. 9 – page 4). Tilt the stop rail after the scale into the required position. A latching position is available every 15°. Afterwards, tighten the wing screw.

The latching mechanism can be switched off with the slide bar 54 (Fig. 8 - page 4) below the angle scale. Slightly unfasten the wing screw. Then push down onto the part of the slide bar that projects on one side.

The stop rail should always as close as possible to the cutting plane, in order to achieve better cutting quality. It is therefore released at its ends, so that the upper saw guard can be moved close enough when cutting narrow workpieces. To adjust the stop rail, loosen the clamping lever 30 (Fig. 8 - page 4).

Shifting the guide rod in the rod fixture 27 enables adjusting the stop in such a way that, depending on the respective workpiece dimensions, an optimal adjustment of the kerf width can be obtained.

8 Service and maintenance



Danger

Pull the power plug during all service work.

MAFELL machines are designed to be low in maintenance.

The ball bearings used are greased for life. When the machine has been in operation for a longer period of time, we recommend to hand the machine in at an authorised MAFELL customer service shop for inspection.

Only use our special grease, order No. 049040 (1 kg tin) for all greasing points.

8.1 Examination of the safety devices

The safety of the machine depends primarily on the functional capability of the provided safety devices. It is therefore important that these devices are examined regularly for correct condition. This comprises in particular the riving knife/splitter, the upper saw guard and the lower saw guard.

Furthermore, the following must be checked every two weeks:

- automatic return of the saw unit to the home position when used as a pull saw (see chapter 4.7)
- automatic locking of the saw unit in the home position after returning
- functional capability of the automatic locking of the saw unit in the centre position when used as a circular saw (see chapter 4.8)
- trouble-free movement of the saw guard wings from the max. cutting height to the bench top.
- mains cable for damage

8.2 Machine care

The sliding and rolling parts must be occasionally cleaned of chips and dust with a suitable vacuum cleaner. Occasional spraying with a commercially available lubricant (e.g. Caramba) facilitates sliding of the parts.

In order to avoid too large a temperature rise of the motor check occasionally that there is no dust deposit on its surface. If dirty, the filter housing on the motor must be cleaned (see 4.9).

Regularly clean the upper protective hood with a suitable cloth. Do not use any detergents and lubricants on the protective hood.

8.3 Storage

Clean the machine thoroughly if the machine is not used for a longer period of time. Spray blank metal parts with a rust-proofing agent.

9 Troubleshooting



Danger

Determining the causes for existing defects and eliminating these always requires increased attention and caution. Pull the mains plug beforehand!

Some of the most frequent defects and their causes are listed in the following chart. In case of other defects, please contact your dealer or the MAFELL customer service.

Defect	Cause	Elimination
Machine cannot be switched on	No mains voltage	Check power supply
	Mains fuse defective	Replace fuse
	Carbon brushes worn	Take the machine to a MAFELL customer service shop
Machine switches off automatically during idling	Mains failure	Check mains-side back-up fuses The machine does not restart due to the installed undervoltage protection and must be turned on again after power has returned
Machine stops while cutting is in process	Mains failure	Check mains back-up fuses
	Machine overloaded	Reduce feed speed
Machine does not brake	Braking has taken place more than four times within a time period of 45 seconds. Brake lock is active.	After expiry of 45 seconds from the first braking, another braking is released. To avoid a brake lock, increase the brake interval to at least 10 seconds.
Workpiece jams when feeding	Blunt saw blade	Hold workpiece and turn motor off immediately. Then exchange the saw blade
	Stop rail of the universal and/or the multi-function stop is not parallel to the saw blade	Readjust the stop rail, see chapter 5.10
Burn marks on the cut surfaces	The saw blade used is unsuitable for the task or blunt	Replace saw blade

Defect	Cause	Elimination
Chip outlet blocked	Operation without extraction	Remove the chips after turning the machine off. To do so, open slider 39 (Fig. 10 - page 4). The chips in the chip duct can now be easily removed downwards. Then close the slider to the rear again.
	Extraction too weak	Use an extraction unit, which guarantees an air speed of at least 20 m/s (65.6 ft/sec.) at the extraction connection piece
	Wood particles in the chip ejector	Open slider 39 (Fig. 10 - page 4). The wood particles can now be easily removed downwards out of the chip duct. If this should not be completely possible, lower the saw blade as far as possible. Then close the slider to the rear again.
Height adjustment is sluggish	Pull rod, worm toothed segment and retaining plate dirty	Clean components and grease or lubricate
Pulling device is sluggish	Pull rod, ball bearing running surface and guide tube dirty	Clean components
Tubular frame cannot be folded in	Upper saw guard in parking position on tubular frame and saw unit swivelled to more than 30°	Swivel saw unit to less than 30°
Light goes off	Machine was not moved for approx. ten seconds	Light module has been automatically set to idle state and switches on again automatically when the machine is moving
	The contact surfaces on the riving knife/splitter are dirty	Remove the riving knife/splitter and clean the golden contact surfaces of dust and chips with a cloth.

10 Optional accessories

- Universal stop, cpl.	Order No. 207912
- Multi-purpose guide fence (incl. operating manual)	Order No. 207910
- Parallel guide fence (incl. operating manual)	Order No. 207506
- Rod holder, packaged	Order No. 207507
- Sliding table, cpl.	Order No. 038563
- Stop ruler 1,000 mm long, incl. drop stop	Order No. 203396
- Telescopic rod cpl.	Order No. 038309
- Clamping piece	Order No. 038294
- Additional table for Erika 70	Order No. 208438
- Additional table for Erika 85	Order No. 208439
- Support rail 1000 mm	Order No. 038686
- Extension kit with wheels	Order No. 202889
- Cleanbox starting package	Order No. 203402
- Cleanbox, 5 units	Order No. 203575
- TCT saw blade Ø 225 x 2.5 x 30 mm, 32 teeth / WZ (Erika 70)	Order No. 092460
- TCT saw blade Ø 225 x 2.5 x 30 mm, 48 teeth / WZ (Erika 70)	Order No. 092462
- TCT saw blade Ø 225 x 2.5 x 30 mm, 68 teeth / FZ/TR (Erika 70)	Order No. 092464
- TCT saw blade Ø 250 x 2.8 x 30 mm, 24 teeth / WZ (Erika 85)	Order No. 092472
- TCT saw blade Ø 250 x 2.8 x 30 mm, 40 teeth / WZ (Erika 85)	Order No. 092465
- TCT saw blade Ø 250 x 2.8 x 30 mm, 60 teeth / WZ (Erika 85)	Order No. 092466
- TCT saw blade Ø 250 x 2.8 x 30 mm, 68 teeth / FZ/TR (Erika 85)	Order No. 092467

11 Exploded drawing and spare parts list

The corresponding information in respect of spare parts can be found on our homepage: www.mafell.com



www.mafell.de/erika

Sommaire

1	Explication des pictogrammes.....	51
2	Données caractéristiques.....	51
2.1	Identification du constructeur.....	51
2.2	Identification de la machine.....	51
2.3	Caractéristiques techniques.....	52
2.4	Émissions.....	53
2.5	Équipement standard.....	53
2.6	Dispositifs de sécurité.....	54
2.7	Utilisation conforme.....	54
2.8	Risques résiduels.....	54
3	Consignes générales de sécurité pour outils électriques.....	54
4	Consignes de sécurité pour les scies circulaires à table.....	55
4.1	Consignes de sécurité concernant le capot de protection.....	55
4.2	Consignes de sécurité pour le sciage.....	55
4.3	Rebond - causes et consignes de sécurité correspondantes.....	56
4.4	Consignes de sécurité pour la commande de scies circulaires à table.....	57
5	Consignes de sécurité spécifiques.....	57
5.1	Champ d'application.....	57
5.2	Consignes pour entretien et maintenance :.....	58
6	Équipement / Réglage.....	58
6.1	Mise en place / transport.....	58
6.2	Raccordement au réseau.....	59
6.3	Capot protecteur supérieur.....	59
6.4	Aspiration des copeaux.....	60
6.5	Choix de la lame.....	60
6.6	Changement de lame.....	60
6.7	Couteau diviseur.....	61
6.8	Utilisation en tant que scie circulaire coulissante.....	62
6.9	Utilisation en tant que scie circulaire à table.....	62
6.10	Nettoyage du filtre.....	62
7	Fonctionnement.....	63
7.1	Mise en service.....	63
7.2	Marche / arrêt.....	63
7.3	Éclairage.....	63
7.4	Choix de la vitesse de rotation.....	63
7.5	protection contre la surcharge.....	63
7.6	Réglage de la profondeur de coupe.....	64
7.7	Coupes en plongée.....	64
7.8	Réglage pour coupes biaisées.....	64
7.9	Guide multifonction (fourniture Erika 85).....	64
7.10	Guide universel (fourniture Erika 70).....	64

7.11	Utilisation en tant que guide parallèle	65
7.12	Utilisation en tant que guide transversal et à onglet.....	66
8	Entretien et maintenance	66
8.1	Contrôle des dispositifs de sécurité.....	66
8.2	Entretien de la machine.....	66
8.3	Stockage	67
9	Élimination des défauts	67
10	Accessoires supplémentaires.....	69
11	Schéma éclaté et liste de pièces de rechange.....	69

1 Explication des pictogrammes



Ce pictogramme figure à chaque endroit indiquant des consignes relatives à votre sécurité.

Leur non respect peut entraîner des blessures très graves.



Ce symbole signale la présence d'une situation présentant des risques possibles

qui, s'ils ne sont pas évités, peuvent endommager le produit ou d'autres bien matériels dans ses alentours.



Ce symbole signale la présence de suggestions pour l'utilisation et autres informations utiles.

2 Données caractéristiques

Erika 70: n° d'art. 972001, 972020, 972021

Erika 85: n° d'art. 971901, 971920, 971921

2.1 Identification du constructeur

MAFELL AG, Beffendorfer Strasse 4, D-78727 Oberndorf / Neckar, Téléphone +49 (0)7423/812-0, Fax +49 (0)7423/812- 218, e-mail mafell@mafell.de, homepage www.mafell.com

2.2 Identification de la machine

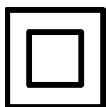

Classe de protection II



Marque CE documentant la conformité avec les exigences fondamentales de sécurité et de santé, conformément à l'annexe 1 de la directive pour les machines



Seulement pour les pays de l'Union Européenne

Ne pas jeter les appareils électriques dans les ordures ménagères !

Conformément à la directive européenne 2002/96/CE relative aux équipements électriques ou électroniques usés et à sa transposition dans la législation nationale, les appareils électriques doivent être collectés séparément et recyclés de manière à ne porter aucun préjudice à l'environnement.



Pour réduire le risque de blessures, lire le manuel d'utilisation.



Porter une protection auditive et oculaire

L'identification de la machine s'effectue à l'aide des plaques signalétiques placées sur la partie avant et arrière, conformément aux illustrations 1 et 4 (page 3).

2.3 Caractéristiques techniques

Erika 70 :

Tension de service		230 V AC
Fréquence de réseau		50 Hz
Puissance consommée en fonctionnement continu		2250 W
Consommation électrique en fonctionnement continu		11,1 A - EU; 9,5 A - CH
Vitesse en marche à vide		2050 - 4300 min ⁻¹
Profondeur de coupe 0°/30°/45°		72/62/50 mm
Groupe de sciage inclinable		-3° - 48°
Diamètre maxi/mini de la lame de scie		225/210 mm
Épaisseur de corps de lame maxi		1,8 mm
Largeur de coupe de l'outil		2,5 mm
Alésage de fixation de la lame		30 mm
Diamètre du raccord d'aspiration		58 mm
Poids		37,2 kg
Dimensions :		
Dimension du plateau de table		818 x 525 mm
Hauteur du plateau de table	Pieds rentrés	413 mm
	Pieds sortis	891 mm

Erika 85 :

Tension de service		230 V AC
Fréquence de réseau		50 Hz
Puissance consommée en fonctionnement continu		2500 W
Consommation électrique en fonctionnement continu		12,6 A - EU; 9,5 A - CH
Vitesse en marche à vide		2050 - 4300 min ⁻¹
Profondeur de coupe 0°/30°/45°		85/74/60 mm
Groupe de sciage inclinable		-3° - 48°
Diamètre maxi/mini de la lame de scie		250/240 mm
Épaisseur du corps de base de la lame descie		1,8 mm
Largeur de coupe de l'outil		2,8 mm
Alésage de fixation de la lame		30 mm
Diamètre du raccord d'aspiration		58 mm
Poids		40,0 kg
Dimensions :		
Dimension du plateau de table		915 x 525 mm
Hauteur du plateau de table	Pieds rentrés	413 mm
	Pieds sortis	891 mm

2.4 Émissions

Les émissions sonores indiquées ont été mesurées conformément à DIN EN 62841-3-1 et peuvent être utilisées pour comparer l'Erika avec un autre outil électrique et faire une évaluation préliminaire de l'exposition.



Danger

Pendant l'utilisation réelle de l'outil électrique Erika, il est possible que les émissions sonores diffèrent par rapport aux valeurs indiquées, ceci dépendant de la manière dont l'outil électrique est utilisé et, en particulier, du type de pièce à usiner.

Par conséquent, toujours porter une protection auditive, même lorsque l'outil électrique fonctionne sans charge !

2.4.1 Niveau sonore

Les niveaux d'émission sonore tels que définis par EN 62841 s'élèvent à :

	Erika 70	Erika 85
Niveau de pression acoustique	$L_{PA} = 82,8 \text{ dB (A)}$	$L_{PA} = 91,1 \text{ dB (A)}$
Incertitude	$K_{PA} = 1,0 \text{ dB (A)}$	$K_{PA} = 1,0 \text{ dB (A)}$
Niveau de puissance acoustique	$L_{WA} = 101,4 \text{ dB (A)}$	$L_{WA} = 105,7 \text{ dB (A)}$
Incertitude	$K_{WA} = 1,0 \text{ dB (A)}$	$K_{WA} = 1,0 \text{ dB (A)}$

La mesure d'émission sonore a été effectuée avec la lame de scie livrée en version standard.

2.5 Équipement standard

Scie circulaire coulissante Erika 70 complète avec :

- 1 lame de scie circulaire en carbure Ø 225 mm, 32 dents
- 1 couteau diviseur (épaisseur 2,2 mm)
- 1 capot protecteur avec raccord d'aspiration
- 1 guide universel
- 1 pièce de serrage
- 1 poussoir de fin de passe
- 1 tuyau d'aspiration
- 1 tuyau de branchement (liaison entre raccord inférieur et supérieur d'aspiration)
- 1 outil de service dans la fixation attachée à la machine
- 1 notice d'emploi
- 1 livret « Consignes de sécurité »

Scie circulaire coulissante Erika 85 complète avec :

- 1 lame de scie circulaire en carbure Ø 250 mm, 40 dents
- 1 couteau diviseur (épaisseur 2,2 mm)
- 1 capot protecteur avec raccord d'aspiration
- 1 guide multifonction
- 1 pièce de serrage
- 1 poussoir de fin de passe
- 1 tuyau d'aspiration

1 tuyau de branchement (liaison entre raccord inférieur et supérieur d'aspiration)

1 outil de service dans la fixation attachée à la machine

1 notice d'emploi

1 livret « Consignes de sécurité »

2.6 Dispositifs de sécurité



Danger

Ces dispositifs étant nécessaires au fonctionnement fiable de la machine, il est interdit de les retirer ou de les ponter.

Avant le fonctionnement, vérifier si les dispositifs de sécurité fonctionnent et s'ils sont éventuellement endommagés. Ne pas utiliser la machine avec des dispositifs de sécurité absents ou inefficaces.

La machine est équipée des dispositifs de sécurité suivants :

- Capot protecteur supérieur
- Capot protecteur inférieur
- Couteau diviseur
- Lame de scie (selon EN 847-1)
- Brides de lame de scie correspondantes
- Décélération inférieure à 10 s
- Guidage de la pièce à travailler
- Raccord d'aspiration
- Sécurité électrique répondant à EN 62841-1

2.7 Utilisation conforme

En tant que scie circulaire à table et scie de mise à longueur, la scie circulaire coulissante Erika est exclusivement conçue pour la coupe longitudinale et transversal de bois massif.

Les panneaux dérivés du bois, tels que panneaux d'agglomérés, panneaux lattés et panneaux MDF, ainsi que les profilés d'aluminium et les matières plastiques dures peuvent également être usinés. N'utiliser que des lames de scie conformes à EN 847-1.

L'utilisation en service industriel continu n'est pas autorisée.

Toute autre utilisation que celle précédemment décrite sera qualifiée de non conforme. Le fabricant décline toute responsabilité relative au dommage résultant

d'une telle autre utilisation ; une telle utilisation annule également la garantie et les droits de garantie.

Pour utiliser la machine de façon conforme, respecter les conditions de fonctionnement, maintenance et entretien dictées par Mafell.

2.8 Risques résiduels



Danger

Même dans le cadre de l'utilisation conforme et du respect des consignes de sécurité, certains risques résiduels émanent de l'utilisation et peuvent être à l'origine de problèmes de santé.

- Contact avec la lame de scie en rotation dans la zone de coupe.
- Coupures au niveau des dents acérées de la lame de scie, lors du changement de la lame de scie.
- Contrecoup de la pièce à usiner ou d'éléments de celle-ci.
- Éjection de dents isolées de la lame de scie.
- Contact des éléments sous tension lors de l'ouverture des compartiments de montage électriques, si la machine n'a pas été préalablement débranchée du réseau.
- Lésion de l'ouïe lors de travail long et continu sans protection acoustique.
- Allergies, irritation des muqueuses dues à la sciure de bois ou aux lubrifiants.

3 Consignes générales de sécurité pour outils électriques



Danger

Toujours respecter les consignes de sécurité ainsi que les règlements de sécurité en vigueur dans le pays respectif de l'utilisateur !

Lire également les consignes de sécurité dans le livret 070500 « Consignes de sécurité » joint (selon la norme EN 62841-1).

4 Consignes de sécurité pour les scies circulaires à table

4.1 Consignes de sécurité concernant le capot de protection

- Laisser les capots de protection montés. Les capots de protection doivent se trouver en bon état de fonctionnement et être correctement montés. Tout capot de protection mal serré, endommagé ou ne fonctionnant pas correctement doit être réparé ou remplacé.
- Pour des coupes de séparation, toujours utiliser le capot de protection de la lame de scie et le couteau diviseur. Le capot de protection et d'autres dispositifs de sécurité réduisent le risque de blessures lors de coupes de séparation pendant lesquelles la lame de scie traverse complètement la pièce.
- Après avoir effectué des coupes cachées telles que le pliage, l'ouverture par rabattage ou le rainurage, fixez à nouveau le couteau diviseur dans sa position finale supérieure. Placez le capot de protection pendant que le couteau diviseur se trouve dans sa position finale la plus haute. Le capot de protection et le couteau diviseur réduisent le risque de blessures.
- Avant la mise en marche de l'outil électrique, s'assurer que la lame de scie n'entre en contact ni avec le capot de protection, ni avec le couteau diviseur ou la pièce. Tout contact par inadvertance de ces composants avec la lame de scie peut être à l'origine d'une situation dangereuse.
- Ajuster le couteau diviseur conformément à la description de la présente notice d'emploi. Des écarts, positions et alignements incorrects peuvent constituer la raison pour laquelle le couteau diviseur n'évite pas efficacement un rebond.
- Pour que le couteau diviseur puisse être efficace, il doit se trouver dans la lame de scie. Le couteau diviseur n'a aucun effet lors de coupes dans des pièces trop courtes pour permettre l'attaque du couteau diviseur. Dans ces conditions, le couteau diviseur ne peut pas empêcher un rebond.
- Utiliser la lame de scie adaptée au couteau diviseur. Pour que le couteau diviseur agisse correctement, il faut que le diamètre de la lame de scie soit adapté au couteau diviseur correspondant,

que la lame mère de la lame de scie soit plus mince que le couteau diviseur et que la largeur de dent soit supérieure à l'épaisseur du couteau diviseur.

4.2 Consignes de sécurité pour le sciage

- **DANGER : Ne pas mettre les doigts et les mains à proximité de lame de scie ou dans la zone de sciage.** Un moment d'inattention ou un dérapage suffit à diriger la main vers la lame de scie et à provoquer de sérieuses blessures.
- **Ne guider la pièce vers la lame de scie que dans le sens opposé à celui de la rotation.** Le fait d'alimenter la pièce dans le même sens que celui de la lame de scie au-dessus de la table, peut provoquer le happement de la pièce et de la main dans la lame de scie.
- **Ne jamais utiliser le guide à onglet pour alimenter la pièce lors de coupes longitudinales et ne jamais utiliser le guide parallèle, en plus du guide à onglet, pour le réglage de longueur lors de coupes transversales.** Le guidage simultané de la pièce avec le guide parallèle et le guide à onglet augmente la probabilité du coincement de la lame de scie et d'un rebond.
- **Lors des coupes longitudinales, maintenez toujours la pièce en contact complet avec le rail de butée et exercez toujours la force d'alimentation sur la pièce entre le rail de butée et la lame de scie. Si l'écart entre le rail de butée et la lame de scie est inférieur à 150 mm, utiliser un poussoir de fin de passe et un bloc de poussée si l'écart est inférieur à 50 mm.** De tels auxiliaires de travail veillent à ce que la main reste à une distance sûre de la lame de scie.
- **N'utiliser que le poussoir de fin de passe livré par le fabricant ou un réalisé conformément aux instructions.** Le poussoir de fin de passe assure une distance suffisante entre la main et la lame de scie.
- **Ne jamais utiliser un poussoir de fin de passe endommagé ou ayant une entame de sciage.** Un poussoir de fin de passe endommagé ou scié risque de se rompre et de mettre la main en contact avec la lame de scie.
- **Ne pas travailler avec « les mains libres ».** Toujours utiliser le guide parallèle ou à onglet pour placer et guider la pièce. Par « mains libres » on entend que la pièce est soutenue ou

guidée avec les mains au lieu d'être guidée à l'aide du guide parallèle ou à onglet. Un sciage avec les mains libres est à l'origine d'une orientation incorrecte, d'un coincement et d'un rebond.

- **Ne jamais mettre les mains aux alentours ou au-dessus d'une lame de scie en rotation.** Le fait de saisir une pièce risque de provoquer un contact involontaire avec la lame de scie en rotation.
- **Étayer des pièces longues et/ou larges derrière et/ou sur le côté de la table de scie, de manière à ce qu'elles restent à l'horizontale.** Des pièces longues et/ou larges ont tendance à basculer au bord de la table de scie et à provoquer une perte de contrôle, le coincement de la lame de scie et un rebond.
- **Guider la pièce de manière régulière. Ne pliez pas, ne tordez pas et ne déplacez pas la pièce latéralement. Si la lame de scie se coince, arrêter immédiatement l'outil électrique, débrancher le câble secteur et remédier à la cause du coincement.** Le coincement de la lame de scie dans une pièce risque de provoquer un rebond ou le blocage du moteur.
- **Ne pas retirer le matériau scié pendant que la scie est en marche.** Le matériau scié risque de se bloquer entre la lame de scie et le rail de butée ou dans le capot de protection et de saisir les doigts dans la lame de scie. Couper la scie et attendre son immobilisation complète avant de retirer le matériau.
- **Pour les coupes longitudinales sur des pièces d'une épaisseur inférieure à 2 mm, utiliser un guide parallèle supplémentaire se trouvant en contact avec la surface de la table.** Des pièces minces risquent de se coincer sous le guide parallèle et de provoquer un rebond.

4.3 Rebond - causes et consignes de sécurité correspondantes

Un rebond est la réaction brusque de la pièce à la suite d'un accrochage, d'un blocage ou d'un mauvais alignement de la lame de scie ou d'une coupe effectuée à l'oblique dans la pièce, avec la lame de scie, ou lorsqu'une partie de la pièce reste coincée entre la lame de scie et le guide parallèle ou un autre objet fixe.

Dans la majeure partie des cas, lors d'un rebond, la pièce est saisie au niveau de la partie arrière de la

lame de scie, levée de la table de scie et propulsée en direction de l'opérateur.

Un rebond est la conséquence d'une utilisation incorrecte ou erronée de la scie circulaire à table. Il peut être évité grâce aux mesures de précaution appropriées, ci-après décrites.

- **Ne jamais se placer dans la ligne directe de la lame de scie. Toujours se poster du côté de la lame de scie sur lequel se trouve le rail de butée.** En cas de rebond, la pièce peut être propulsée à grande vitesse sur des personnes se trouvant devant et dans l'alignement de la lame de scie.
- **Ne jamais mettre les mains au-dessus de la lame de scie ou derrière elle pour tirer ou soutenir la pièce.** Un contact involontaire avec la lame de scie risque de se produire ou un rebond peut provoquer la saisie des doigts dans la lame de scie.
- **Ne jamais tenir et pousser la pièce à scier contre la lame de scie en rotation.** La pression de la pièce à scier contre la lame de scie provoque un coincement et un rebond.
- **Aligner le rail de butée de manière parallèle à la lame de scie.** Un rail de butée non aligné presse la pièce contre la lame de scie et provoque un rebond.
- **Pour des coupes masquées (p. ex. pliage, chanfreinage ou séparation par retournement), utiliser un peigne de pression pour guider la pièce contre la table et le rail de butée.** Un peigne de pression permet de mieux contrôler la pièce en cas de rebond.
- **Faire preuve d'une vigilance particulière pendant le sciage de pièces assemblées dans des zones mal visibles.** En plongeant, la lame de scie risque de scier des objets pouvant provoquer un rebond.
- **Étayer les grands panneaux pour éviter le risque de contrecoup dû au coincement d'une lame de scie.** Entraînés par leur poids propre, des grands panneaux risquent de fléchir. Les panneaux doivent être étayés partout où ils dépassent de la surface de la table.
- **Faire preuve d'une vigilance particulière en sciant des pièces tordues, nouées, déformées ou ne disposant pas d'un bord droit permettant un guidage à l'aide d'un guide pour onglet ou le long d'un rail de butée.** Une pièce déformée, nouée ou tordue manque de stabilité et aboutit à

une orientation incorrecte de l'interstice de coupe avec la lame de scie, à un coincement et un rebond.

- **Ne jamais scier plusieurs pièces empilées les unes sur les autres ou les unes à la suite des autres.** La lame de scie risquerait de saisir une ou plusieurs pièces et de provoquer un rebond.
- **Pour faire redémarrer une scie bloquée dans une pièce, centrer la lame de scie dans l'interstice de coupe, de sorte que les dents de la scie ne restent pas accrochées dans la pièce à travailler.** Si la lame de scie se coince, elle peut relever la pièce et provoquer un rebond lors de sa remise en marche.
- **Maintenir les lames de scie propres, acérées et suffisamment avoyées. Ne jamais utiliser de lames de scie déformées ou de lames dont les dents sont fissurées ou brisées.** Des lames de scie acérée et correctement avoyées minimisent le coincement, le blocage et le rebond.

4.4 Consignes de sécurité pour la commande de scies circulaires à table

- **Couper la scie circulaire à table et la débrancher du secteur, avant de retirer l'insert de table, de remplacer la lame de scie, de procéder à des réglages sur le couteau diviseur ou sur la protection de la lame de scie et de laisser la machine sans surveillance.** Toute mesure de précaution sert à éviter des accidents.
- **Ne jamais laisser la scie circulaire à table sans surveillance. Couper l'outil électrique et ne pas le quitter avant qu'il ne se soit complètement immobilisé.** Une scie en marche sans surveillance constitue un risque incontrôlable.
- **Placer la scie circulaire à table dans un endroit plan et bien éclairé, dans lequel il s'avère possible de conserver son équilibre et sa sécurité. Le lieu d'installation doit offrir assez de place pour bien manipuler la taille des pièces à scier,** Du désordre, des zones de travail éclairées, ainsi que des sols non plans et glissants peuvent être à l'origine d'accidents.
- **Enlevez régulièrement la sciure et les copeaux de bois sous la table de scie et de aspiration des poussières.** La sciure amassée est combustible et peut s'enflammer toute seule.

- **Sécuriser la scie circulaire à table.** Une scie circulaire à table pas correctement sécurisée risque de bouger ou de basculer.
- **Avant de mettre la scie circulaire à table en marche, enlever les outils de réglages, résidus de bois, etc.** Des dérivations ou blocages possibles peuvent s'avérer dangereux.
- **Toujours utiliser les lames de scie de la taille correcte, disposant de l'alésage de fixation adapté (p. ex. en forme de losange ou rond).** Des lames de scie non adaptées aux pièces montées sur la scie tournent de façon irrégulière et sont à l'origine d'une perte de contrôle.
- **Ne jamais utiliser du matériel endommagé ou erroné pour le montage de lames de scie, tel p. ex. que brides, rondelles, vis ou écrous.** Ce matériel de montage de lame de scie a été spécialement construit pour votre scie, afin d'en sécuriser le fonctionnement et d'en optimiser la performance.
- **Ne jamais se mettre sur la scie circulaire à table et ne pas l'utiliser en tant qu'escabeau.** Ceci risque d'être à l'origine de sérieuses blessures, si l'outil électrique bascule ou si l'on entre par inadvertance en contact avec la lame de scie.
- **S'assurer que la lame de scie est montée pour tourner dans le sens correct. N'utiliser ni meules, ni brosses métalliques avec la scie circulaire à table.** Le montage incorrect de la lame de scie ou l'utilisation d'accessoires non recommandés risque de provoquer de sérieuses blessures.

5 Consignes de sécurité spécifiques

5.1 Champ d'application

- **Les enfants et les adolescents ne doivent pas utiliser la scie circulaire à table.** Exception faite des adolescents en cours de formation et sous la surveillance d'un spécialiste compétent.
- Veiller à ce que des personnes ne se trouvent pas à l'intérieur de la zone dangereuse.
- Ne jamais travailler sans les dispositifs de protection consignés pour l'opération correspondante à effectuer et ne rien modifier sur la scie circulaire à table qui risquerait de porter préjudice à la sécurité.

- Portez toujours votre équipement de protection personnel (protection auditive, lunettes de protection, masque anti-poussière, chaussures de sécurité) lorsque vous travaillez.
- **Vérifier que la pièce à travailler ne contient pas de corps étrangers.** Ne pas scier des objets métalliques, p. ex. des clous, pour ne pas endommager les dents au carbure fragiles.
- **Ne pas utiliser de lames de scie en acier rapide fortement allié (HSS).**
- **Tenir compte des conditions ambiantes.** Ne pas exposer la scie circulaire à table à la pluie et éviter de travailler dans un environnement humide ou mouillé, de même qu'à proximité de liquides ou gaz inflammables.
- **Lors de l'utilisation en plein air, n'utiliser que des rallonges de câbles isolées en caoutchouc (par ex. HO7 RN-F) d'une section d'au moins 1,5 mm² et veiller à ce que le câble ne passe pas au-dessus d'arêtes vives.**
- **Acheminez et posez le câble de raccordement électrique à l'écart de la scie circulaire à table de manière à éviter tout risque de trébuchement au poste de commande.**
- **Ne commencer la coupe que lorsque la lame de scie a atteint sa pleine vitesse.**
- **Raccordez la scie circulaire à table à un dispositif externe d'aspiration des copeaux (petit dépoussiéreur transportable) si vous ne travaillez pas à l'extérieur ou dans des locaux suffisamment aérés.** La sciure de bois provenant de la découpe nuit à la bonne vue du travail et porte en partie préjudice à la santé.
- **Ne coupez pas de bois ronds avec la scie circulaire à table.** Cela n'est pas autorisé avec les guides et les accessoires de guidage livrés en série.

5.2 Consignes pour entretien et maintenance :

- Débranchez la fiche d'alimentation du câble de raccordement de la prise de courant avant de commencer les travaux d'entretien et de maintenance.
- Tous les travaux sur les éléments électriques de la machine ne doivent être effectués que par un électricien qualifié.
- Les câbles ou les fiches détériorés doivent être remplacés sans retard. Afin d'éviter toute menace

pour la sécurité, ne confier le remplacement qu'à Mafell ou à un atelier de service après-vente agréé par MAFELL.

- Une table dont la fente est fortement détériorée doit être remplacée par le service après-vente MAFELL.
- Enlever également régulièrement la sciure et les copeaux de bois des guides des pièces mobiles.
- N'utiliser que des pièces détachées et des accessoires d'origine MAFELL. À défaut de quoi la garantie du constructeur n'est pas assurée et sa responsabilité est dérogée.

6 Équipement / Réglage

6.1 Mise en place / transport

La machine est livrée dans un carton de transport. Avant tout vérifiez si la machine n'a pas subi d'éventuelles avaries de transport. Tout endommagement du matériel d'emballage peut constituer un indice de traitement incorrect de la marchandise pendant le transport. En cas de constat de dommages dus au transport, en faire immédiatement part au concessionnaire.

Les accessoires suivants sont joints séparément et doivent être montés avant la mise en service de la machine :

- Capot protecteur supérieur
- Tuyau d'aspiration
- Tuyau de branchement (liaison entre l'embout d'aspiration supérieur et inférieur)
- Guide universel
- Poussoir de fin de passe
- Pièce de serrage

Pour le montage, procéder de la manière suivante :



www.mafell.de/erika

• Capot protecteur supérieur

- Desserrer la vis à ailettes 2 (ill. 2 - page 3) jusqu'en butée, dans le sens inverse des aiguilles d'une montre. Presser cette vis à

aillettes et mettre le capot protecteur 1 à l'horizontale sur le couteau diviseur 3. Veiller à bien encliqueter la pièce de guidage de la vis à ailettes dans le trou du couteau diviseur lorsque la vis à ailettes est relâchée. Resserrer la vis à ailettes 2.

- L'alésage arrière gauche sur le côté longitudinal de la machine est prévu pour le rangement temporaire du capot protecteur supérieur avec couteau diviseur retiré (p. ex. pour coupes en plongée) et permet la suspension du capot protecteur, avec ou sans couteau diviseur. Pour le transport, le capot protecteur supérieur peut être également fixé sur la tôle de fixation 50 (ill. 5 - page 3) du pied arrière gauche.

• Tuyau d'aspiration et de branchement

- Insérer tout d'abord le tuyau de branchement 4 (ill. 5 - page 3) sur la tubulure d'aspiration du capot protecteur inférieur. Relier la tubulure d'aspiration sur le capot protecteur supérieur au tuyau d'aspiration 5. Ce dernier est enfiché sur la tubulure correspondante du tuyau de branchement.

• Guide universel

- Le montage du guide universel est décrit au point 5.10.

• Poussoir de fin de passe / poignée de poussée

- Le poussoir de fin de passe 6 (ill. 5 - page 3) peut être rangé sur le côté longitudinal de la machine, dans le support 42 (ill. 5 - page 3) prévu à cet effet et sur la poignée de transport latérale 7 moulée.
- Les alésages à l'avant droite, sur le côté longitudinal de la machine, sont prévus pour le rangement par insertion de la poignée de poussée (accessoire). Si nécessaire, une coulisse en bois peut être fixée à la poignée de poussée. Poser pour cela la poignée sur la coulisse en bois et enfoncer ses deux extrémités dans le bois. Presser ensuite la vis à ailettes et la serrer à fond. Comment réaliser un bloc de poussée.

• Pièce de serrage complète

- La pièce de serrage (du guide universel) peut être fixé à l'aide de la vis à ailettes sur le support 43 (ill. 5 - page 3) prévu à cet effet.

Pour le transport de la machine par deux personnes on dispose de poignées de transport 7 (ill. 5 - page 3) moulées sur les deux côtés longitudinaux.

La disposition en décalage des prises sur les côtés longitudinaux et transversaux permet de transporter la machine facilement à l'horizontale dans des escaliers, une personne tenant la scie en haut et une autre la tenant en bas.

Les deux pieds 9 et 10 (ill. 6 - page 3) du bâti peuvent être rentrés pour faciliter le transport.

Pour l'exploitation stationnaire de la machine, rabattre les deux pieds 9 et 10 vers le bas, jusqu'à ce qu'ils s'encliquettent dans leur position finale. Des irrégularités du sol peuvent être compensées à l'aide du pied réglable. Pour le transport sur chantier, plier les pieds Procéder pour cela de la manière suivante :

- presser la barre de blocage arrière 8 (ill. 3 - page 3) vers le bas pour débloquer le blocage et rentrer complètement le pied arrière du bâti 9 (voir ill. 6), jusqu'à ce que la barre de blocage s'encliquette.
- La machine se trouvant maintenant à l'oblique, presser la barre de blocage avant vers le bas et rentrer également le pied du bâti 10 (ill. 6 - page 3), jusqu'à ce que la barre de blocage s'encliquette.

6.2 Raccordement au réseau

Avant la mise en marche, vérifier que la tension du réseau correspond bien à la tension indiquée sur la plaque signalétique de la machine.

6.3 Capot protecteur supérieur

Le capot protecteur supérieur est conçu conformément aux consignes légales. Le capot protecteur et les protections latérales ont pour but d'empêcher un contact involontaire de l'utilisateur avec la zone de denture de la lame de scie. Pour cela, les protections latérales reposent toujours sur le plateau de table ou la pièce et s'adaptent automatiquement à l'épaisseur de la pièce. En cas d'angles et/ou d'épaisseurs de pièces défavorables, l'ouverture autonome physique s'avère cependant impossible. La pièce ou le système de butée presse alors la protection latérale en direction

de la lame de scie. Pour empêcher ceci, respecter les recommandations suivantes :

- Toujours adapter la profondeur de coupe en fonction de l'épaisseur de la pièce à usiner, voir le point 5.6.
- Si nécessaire, régler un écart suffisant entre la butée et la lame de scie ou, dans le cas du guide multifonction, reculer la butée non utilisée, afin de permettre aux protections latérales de glisser librement.
- Dans le cas de coupes à angle aigu, choisir le sens de travail de manière à ce que les protections latérales reposent, dans la mesure du possible, perpendiculairement sur le bord de la pièce.
- Nettoyer régulièrement le capot supérieur à l'aide d'un chiffon approprié. N'utiliser ni détergent, ni lubrifiant sur le capot.

6.4 Aspiration des copeaux

Raccorder la machine à un dispositif d'aspiration externe approprié avant d'effectuer des travaux avec un fort dégagement de poussière. La vitesse de l'air doit être d'au moins 20 m/s.

Le raccord d'aspiration a un diamètre intérieur de 58 mm.

Si la machine est exploitée en plein air ou dans des locaux suffisamment aérées, le collecteur de copeaux (Cleanbox) fourni en option peut être utilisé pour une courte exploitation. Il faut veiller à le remplacer dès qu'il est rempli à 80 % (assurer une élimination sans poussière pour le bois de chêne et de hêtre !).

6.5 Choix de la lame

Pour obtenir une bonne qualité de coupe, utiliser un outil affûté et choisir une lame dans le tableau suivant, en fonction du matériau et de l'application :

Sciage transversal ou longitudinal par rapport au sens des fibres de bois massif et débit de panneaux de particules non revêtus, de contreplaqués et autres :

- **Erika 70** : lame pour scie circulaire en carbure Ø 225 x 2,5 x 30 mm, 32 dents alternées (pour le n° d'article, voir le point 8)
- **Erika 85** : lame pour scie circulaire en carbure Ø 250 x 2,8 x 30 mm, 40 dents alternées (pour le n° d'article, voir le point 8)

Sciage de panneaux revêtus :

- **Erika 70** : lame pour scie circulaire en carbure Ø 225 x 2,5 x 30 mm, 48 dents alternées (pour le n° d'article, voir le point 8)
- **Erika 85** : lame pour scie circulaire en carbure Ø 250 x 2,8 x 30 mm, 60 dents alternées (pour le n° d'article, voir le point 8)

Sciage de profilés en alu :

- **Erika 70** : lame pour scie circulaire en carbure Ø 225 x 2,5 x 30 mm, 68 dents trapézoïdales (pour le n° d'article, voir le point 8)
- **Erika 85** : lame pour scie circulaire en carbure Ø 250 x 2,8 x 30 mm, 68 dents trapézoïdales (pour le n° d'article, voir le point 8)

6.6 Changement de lame



Danger

Débrancher la fiche de secteur avant d'effectuer des travaux de maintenance.



www.mafell.fr/erika

- Amener le groupe de sciage en position centrale (fonction scie circulaire à table) (voir le point 4.8).
- Régler la lame de scie sur une profondeur de coupe d'environ 45 à 70 mm (Erika 85 : sur 45 à 85 mm environ) (voir le point 5.6).
- Retirer le couteau diviseur avec le capot protecteur supérieur en pressant le bouton 41 (ill. 10 - page 4) et en retirant simultanément le couteau diviseur 3 (ill. 2 - page 3) vers le haut et l'avant.
- Pencher légèrement la machine sur le côté pour que la partie longitudinale gauche soit bien accessible.
- Retirer la clé mâle à six pans 32 (ill. 10 - page 4) de son support 33 sur le couvercle inférieur du capot protecteur.
- Ouvrir le verrouillage 45 du côté gauche du couvercle du capot protecteur en le tournant d'¼ de tour vers la gauche, à l'aide de la clé à six pans 32.

- Ouvrir les deux tiroirs latéraux (rouges) 40 du couvercle de capot protecteur, en les poussant vers le haut, jusqu'au cran d'arrêt.
- Ouvrir le couvercle du capot protecteur de 90° et le tirer de 30 mm environ vers l'avant, jusqu'à ce que le capot protecteur pivote vers le bas à l'aide de la tige de pivotement.
- Presser le bouton d'arrêt 31 (ill. 10 - page 4) devant le capot protecteur inférieur et bien le retenir. À l'aide de la clé mâle à six pans 32, dévisser la vis à six pans creux 34, en la faisant tourner **dans le sens des aiguilles d'une montre**.
- Retirer la bride avant de lame de scie 35 et dégager la lame de scie par le haut ou par le bas.
- Mettre la nouvelle lame de scie en place (en respectant le sens de la coupe, voir le pictogramme du sens de rotation dans le couvercle).
- Insérer la bride 35 sur le deux pans et serrer la vis à six pans creux 34 par rotation **dans le sens inverse des aiguilles d'une montre** à l'aide de la clé mâle à 6 pans.
- Vérifier si la lame de scie tourne bien à la main.
- Retirer la clé mâle à six pans 32.
- Fermer le couvercle du capot protecteur.
- Fermer les deux tiroirs latéraux pos. 40 (ill. 10 - page 4) sur le couvercle de capot protecteur, en les poussant vers le bas jusqu'au cran d'arrêt/blocage.
- Fermer le verrouillage 45 du côté gauche du couvercle du capot protecteur en le tournant d'1/4 de tour vers la droite, à l'aide de la clé à six pans 32.
- Pousser la clé à six pans 32 dans le support.
- Pousser le couteau diviseur avec le capot protecteur supérieur dans le logement du couteau diviseur, jusqu'à ce qu'il se crante dans le logement du couteau diviseur.
- Le cas échéant, régler correctement le couteau diviseur (voir le point 4.6).

6.7 Couteau diviseur



Danger

Débrancher la fiche de secteur avant d'effectuer des travaux de maintenance.



www.mafell.fr/erika

Le couteau diviseur évite que, lors du sciage longitudinal, la fente de coupe ne se referme derrière la lame de scie et entraîne ainsi un rebond.

Cette fonction n'est cependant assurée que lorsque le couteau diviseur est correctement réglé, c'est-à-dire lorsque son écart par rapport à la circonférence de la denture est de 5 mm au maximum sur toute la profondeur de coupe (voir ill. 7), et son épaisseur se situe entre la largeur de fente de coupe et l'épaisseur du corps de la lame utilisée. Le couteau diviseur livré convient aux lames de scie carbure indiquées au point 4.4.

Si un réglage du couteau diviseur s'avère nécessaire, procéder de la manière suivante :

- Régler la lame de scie sur la profondeur de coupe maximum (voir le point 5.6).
- Retirer le capot protecteur supérieur (voir le point 4.1).
- Amener le groupe de sciage en position centrale (fonction scie circulaire à table) (voir le point 4.8).
- Régler le groupe de sciage sur une oblique de 45 (voir le point 5.8).
- Ouvrir le verrouillage 45 (ill. 10 - page 4) du côté gauche du couvercle du capot protecteur en le tournant d'1/4 de tour vers la gauche, à l'aide de la clé à six pans 32.
- Pousser les deux tiroirs latéraux rouges 40 vers le haut, sur le couvercle du capot protecteur inférieur, jusqu'au cran d'arrêt.
- Rabattre le couvercle du capot protecteur de 90° environ vers l'avant et tirer le couvercle vers l'avant, de sorte qu'il s'écarte à l'aide de la tige de pivotement.
- Desserrer la vis à six pans creux 37 (ill. 7 - page 4) et régler la hauteur et l'écart du couteau diviseur 3 par rapport à la couronne, conformément à l'ill. 7.
- Serrer la vis à six pans creux 37 à fond.
- Refermer le couvercle du capot protecteur en le relevant de 90° vers l'avant, le pousser de 30 mm

environ vers l'arrière et le rabattre vers le haut. Verrouiller le couvercle du capot protecteur à l'état fermé, en pressant les deux tiroirs latéraux 40 (ill. 10 - page 4) vers le bas.

- Fermer le verrouillage 45 du côté gauche du couvercle du capot protecteur en le tournant d' $\frac{1}{4}$ de tour vers la droite, à l'aide de la clé à six pans 32.
- Reposer le capot protecteur supérieur sur le couteau diviseur et le serrer à fond (voir le point 4.1).

Le couteau diviseur peut être encliqueté en deux positions **sans l'aide d'outil** :

- position supérieure avec capot protecteur - pour coupes normales
- position inférieure sans capot protecteur - pour coupes dissimulées

Pour obtenir la position voulue, tirer tout simplement le couteau diviseur vers le haut et vers l'avant ou le presser vers le vas et vers l'arrière.

Le couteau diviseur peut être retiré sans outils (pour les coupes en plongée et le changement de lame de scie)

- Amener le groupe de sciage en position centrale (fonction scie circulaire à table) (voir le point 4.8).
- Régler la profondeur de coupe intégrale.
- Retirer le capot protecteur supérieur (voir le point 4.1).
- Presser le poussoir dans l'ouverture à trou oblong de la partie supérieure arrière du capot protecteur inférieur.
- Pendant que le poussoir est maintenu appuyé, tirer le couteau diviseur vers l'avant / le haut, en fonction du diamètre de la lame de scie.

En insérant le couteau diviseur, veiller à le pousser vers l'arrière et le bas à une distance de 5 mm environ par rapport au diamètre de la lame de scie et à l'introduire dans la gorge du support du couteau diviseur. Le couteau diviseur doit être pressé vers le bas, jusqu'en butée ou au cran d'arrêt (le poussoir ne devant pas être appuyé pour cela).

6.8 Utilisation en tant que scie circulaire coulissante

L'avantage particulier que présente l'utilisation en tant que scie circulaire coulissante est la possibilité de tronçonner aisément et de façon précise des pièces à travailler bien fixées d'une largeur maximale de 330 mm (Erika 85: 423 mm) pour une épaisseur de 16 mm, comme par exemple des panneaux. Placer la pièce à usiner contre le rail-support 14 (ill. 9 - page 4) du guide universel 15. Appuyer sur le bouton de déverrouillage rouge 16, tirer vers l'avant le groupe de sciage au moyen de la manivelle 17 et de la tige de traction 18. Une fois l'opération terminée, l'unité de sciage revient en position initiale et se bloque d'elle-même.

6.9 Utilisation en tant que scie circulaire à table

La coupe longitudinale de pièces plus importantes s'effectue à l'aide de la fonction scie circulaire à table. Amener pour cela le groupe de sciage dans la position de table prévue. Tourner pour cela le bouton d'encliquetage 24 (ill. 8 - page 4) vers la droite, puis tirer le groupe de sciage vers l'avant jusqu'à ce qu'il s'enclenche automatiquement dans la position prévue.

Le guide universel 15 est alors utilisé en tant que guide parallèle. Suivant les dimensions de la pièce à travailler, le rail-support 14 peut être utilisé sur sa surface de contact large ou, après rotation de 90° sur sa surface de contact étroite 25.

Pour revenir à la fonction scie circulaire coulissante, tourner le bouton d'encliquetage 24 vers la gauche. Le groupe de sciage revient automatiquement dans la position initiale.

6.10 Nettoyage du filtre

Ouvrir légèrement la vis à tête bombée 44 (ill. 11 - page 4). Débloquer le boîtier de filtre 46 en le décalant vers l'avant, hors du point de rotation de boîtier intermédiaire. Nettoyer le boîtier de filtre. À l'issue du nettoyage, remettre le boîtier de filtre en place dans le boîtier intermédiaire, dans l'ordre inverse sur les points de rotation 47 (en veillant à ce qu'il s'encliquette des deux côtés dans les points de rotation). Fixer le boîtier de filtre en serrant la vis à tête bombée 44.

En alternative, la vis à tête bombée 44 peut être desserrée jusqu'à ce que le boîtier de filtre puisse être pivoté de 90° vers le bas. Nettoyer le boîtier de filtre à l'aide d'un outil approprié. À l'issue du nettoyage, pivoter le boîtier de filtre de 90° vers le haut et le fixer en serrant la vis à tête bombée 44.

7 Fonctionnement

7.1 Mise en service

La présente notice d'emploi doit être portée à la connaissance du personnel chargé de travailler avec la machine, une attention particulière devant être accordée au chapitre « consignes de sécurité ».

7.2 Marche / arrêt

- **Mise en route** : presser le bouton interrupteur 12 (ill. 9 – page 4).
- **Arrêt** : presser sur le bouton interrupteur rouge 11. L'arbre de scie est automatiquement décélééré avec une durée inférieure à 10 s.



Pour le transport, le câble de raccordement peut être enroulé sur le côté droit de la machine, dans les supports 13 prévus à cet effet (servant simultanément de poignées de transport).



Si un freinage est effectué plus de quatre fois en l'espace de 45 secondes (cycle de freinage), le freinage suivant n'a lieu qu'à la fin de la durée du cycle.

7.3 Éclairage



Danger

Débrancher la fiche de secteur avant d'effectuer des travaux de maintenance.

L'outil électrique est équipé d'un module d'éclairage 49 (ill. 2 - page 4) dans le capot protecteur supérieur.

Le module d'éclairage est alimenté pendant un certain temps, lors de la mise en marche de la machine et est ensuite opérationnel.

Lorsqu'il est opérationnel, le module d'éclairage active automatiquement l'éclairage lors du mouvement de la machine ou l'éteint en cas d'immobilisation prolongée.

En cas d'encrassement, nettoyer les plans de contact dorés sur le couteau diviseur, afin d'assurer un fonctionnement sans perturbation de l'éclairage. Retirer pour cela le couteau diviseur et nettoyer les plans de contact avec un chiffon pour les débarrasser de la poussière et des copeaux.

7.4 Choix de la vitesse de rotation

Pour obtenir une qualité de coupe optimale avec des matériaux différents, la vitesse de la lame peut être progressivement réglée de 2050 à 4300 min⁻¹. à l'aide de la molette se trouvant en-dessous de l'interrupteur principal.

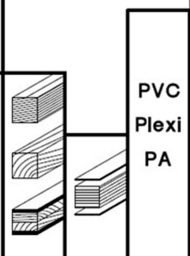
Drehzahlen			
A	2050min ⁻¹	 Alu	 PVC Plexi PA
B	2400min ⁻¹		
C	2800min ⁻¹		
D	3400min ⁻¹		
E	3700min ⁻¹		
F	4000min ⁻¹		
G	4300min ⁻¹		
Best.-Nr.	mafell	Original-Sägeblätter	
092472	250x2,8x30	Z 24	WZ
092465	250x2,8x30	Z 40	WZ
092466	250x2,8x30	Z 60	WZ
092467	250x2,8x30	Z 68	FZ/TZ

Tenir compte pour cela du fait que la qualité de coupe optimale ne dépend pas seulement de la vitesse de rotation mais également de la lame de scie et de son acuité. Pour les consignes relatives à la lame de scie appropriée, voir le point 4.4.

7.5 protection contre la surcharge



Le déclenchement d'un disjoncteur est toujours un signe de surcharge du moteur, dont la cause doit être trouvée et éliminée.

Lors de la surcharge du moteur, la vitesse de rotation est automatiquement réduite ou lors de pannes de courant, la machine s'arrête d'elle-même. Elle peut être redémarrée après le retour de la tension.

7.6 Réglage de la profondeur de coupe

Les profondeurs de coupe peuvent être réglées progressivement de 0 à 72 mm (Erika 85: 0 à 85 mm) par la rotation de la molette 17 (ill. 8 - page 4). Par rotation dans le sens des aiguilles d'une montre, la profondeur de coupe augmente, et par rotation en sens inverse, elle diminue.

Pour obtenir une bonne qualité de coupe, la profondeur de coupe réglée pour la lame de scie devrait être environ de 5 mm supérieure à l'épaisseur du matériau à travailler.

Suivant la position du couteau diviseur dans les deux crans d'arrêt, il est possible de se servir de l'échelle graduée 38 (ill. 7 - page 4) placée sur le couteau diviseur et à la verticale, de chaque côté du plan de table, en tant qu'auxiliaire de réglage pour une profondeur de coupe définie. Cela n'est cependant valable que pour les lames de scies de \varnothing 225 mm (Erika 85: \varnothing 250 mm).

Si on a besoin de pointage sur une profondeur précise, par exemple pour rainurer ou feuillurer, toujours régler à partir du bas pour compenser la présence d'un jeu éventuel.

7.7 Coupes en plongée



Danger

Risque de rebond en coupe plongeante ! Avant la plongée, appuyer dans la mesure du possible, le bord avant de la pièce contre une butée fixée. Lors de la plongée, presser fermement la pièce sur la surface de la table. En pressant, faire attention à la zone dangereuse résultant de la longueur de la lame de scie.



www.mafell.fr/erika

Retirer le capot protecteur supérieur, voir point 4.1.
Retirer le couteau diviseur, voir point 4.5.

À l'aide du volant, abaisser la lame de scie jusqu'à ce qu'elle disparaisse sous le plateau de la table

La coupe en plongée peut être progressivement activée de 0 à 85 mm par la rotation du volant 17 (ill. 8 - page 4) (attention : la lame de scie ressort de la pièce légèrement coudée vers l'avant). Une rotation dans le sens des aiguilles d'une montre augmente la profondeur de coupe et une rotation dans le sens inverse la réduit.

À l'issue de la coupe en plongée, remettre le couteau diviseur à l'endroit voulu, voir point 4.6, et remonter le capot protecteur sur le couteau diviseur, voir point 4.5.

7.8 Réglage pour coupes biaisées



Danger

Avant de commencer le réglage d'inclinaison de lame pendant que la lame tourne, veiller à ce que ni le guide à fonctions multiples ni des pièces à travailler ne se trouvent dans la zone d'inclinaison de la lame.

Pour incliner la lame jusqu'à 45° débloquer le levier de blocage 19 (ill. 9 - page 4) par rotation dans le sens inverse des aiguilles d'une montre. Pivoter le groupe de sciage en faisant tourner la poignée 20. L'angle de coupe est indiqué par l'indicateur 22 sur la graduation angulaire 21. Resserrer le levier de blocage 19 à fond. En tournant le bouton rotatif 23, il est possible de pivoter le groupe de sciage de 3° au-delà des deux positions de butée de 0° et 45°. En revenant dans la plage d'inclinaison normale, le bouton rotatif reprend sa position initiale, de sorte que lors d'un nouveau pivotement la position 0° ou 45° est exactement approchée.

7.9 Guide multifonction (fourniture Erika 85)

La description est indiquée dans les instructions de montage ci-jointes et dans la liste de pièces de rechange.

7.10 Guide universel (fourniture Erika 70)

Le guide universel complet se compose du porte-tige 27 (ill. 8 - page 4) et de la tige de guidage réglable 26 dans le support. En fonction des besoins, il peut être placé dans n'importe quelle position sur tous les côtés du plateau de table, au niveau des guides en queue d'aronde, et serré comme suit :

- Tourner le levier de serrage 51 (ill. 12) verticalement vers le bas dans la position desserrée 51.1 (ill. 13).
- Placer ensuite le porte-tige par le haut incliné (ill. 14) sur le profilé en queue d'aronde de manière à ce que la mâchoire de serrage 53 (ill. 12) soit poussée vers l'arrière et se crante dans le profilé.
- Le porte-tige peut être déplacé de manière variable sur le profilé lorsque le levier de serrage est en position desserrée 51.1.
- Tourner le levier de serrage 51 vers la gauche en position 51.2 (ill. 13) pour serrer le porte-tige.
- Serrer le rail de butée à l'aide du levier de fermeture latéral 52.2 (ill. 13).
- Resserrer les vis cylindriques.
- Effectuer une coupe d'essai !

Si cette dernière n'est pas correcte, recommencer le réglage.

Après cet ajustement du guide, l'affichage de l'angle est conservé sur l'échelle graduée !

La rotation du levier de serrage vers la droite en position 51.3 (ill. 13) permet de retirer le porte-tige du profilé à n'importe quel endroit.

Nettoyer régulièrement le profilé en queue d'aronde de la machine et du porte-tige, ainsi que la surface de serrage de la mâchoire 53 (ill. 12) avec un chiffon approprié. Ceci permet de garantir la force de serrage nécessaire.

Le guide universel peut être utilisé aussi bien en tant que guide parallèle sur la scie circulaire à table qu'en tant que guide transversal et à onglet sur la scie circulaire coulissante.

La position du rail-support (surface d'appui de la pièce à travailler) par rapport au disque divisé ou à l'échelle est réglée de façon précise en usine. Si malgré cela un ajustement ultérieur s'avérait nécessaire, procéder de la façon suivante :

- Fixer le guide universel dans le guidage à queue d'aronde sur le côté longitudinal gauche ou côté droit de la table
- Après avoir débloqué la vis à ailettes supérieure 28, tourner le rail de butée en position 0° et serrer la vis à ailettes.
- Desserrer avec un tournevis les deux vis cylindriques accessibles par le haut.
- Desserrer le levier de serrage latéral 52.1 (ill. 13) sur le porte-tige 27 (ill. 8).
- Pousser ensuite le rail de butée le plus près possible devant la lame de scie.
- Vérifier que le rail de butée est correctement réglé. Faire attention à l'écart entre le guide parallèle et la lame de scie. Sur la dent arrière montante, la distance doit être légèrement supérieure à celle de la dent avant descendante.

7.11 Utilisation en tant que guide parallèle

Le guide universel peut être fixé dans des positions différentes et servir de guide parallèle (voir ill. 8 - page 4). Pour le réglage, voir 5.10. **Fixation sur le côté droit ou gauche de la table.** Faire attention à l'écart entre le guide parallèle et la lame de scie. Sur la dent arrière montante, la distance doit être légèrement supérieure à celle de la dent avant descendante.

- Desserrer la vis à ailettes 28 et régler 0° sur la graduation angulaire. Resserrer la vis à ailettes 28.
- Fixer le guide dans le guidage à queue d'aronde de telle sorte que le rail de butée s'étende du bord avant de la table jusqu'au milieu de la lame de scie. (Fonction scie circulaire à table de la machine)
- Régler la dimension prévue entre la lame de scie et le rail de butée après avoir desserré le levier de fermeture latéral 52.1 (ill. 13) sur le porte-tige 27, en déplaçant la tige de guidage 26. La largeur peut être lue sur l'échelle 29 sur le chant du rail de butée situé du côté de la lame de scie.
- Serrer de nouveau le levier de fermeture latéral 52.2 et le levier de serrage 51.2.
- Fixer en plus le rail de butée sur le bord avant de la table, à l'aide de la pièce de serrage 36 (ill. 8).
- Introduire pour cela le quatre pans sur la pièce de serrage dans la gorge du rail de butée.
- Dévisser l'écrou à ailettes sur la pièce de serrage, jusqu'à ce que le couteau vienne attaquer derrière le profilé à queue d'aronde du plateau de la table.
- Serrer l'écrou à ailettes.

Le rail de butée 14 dans le guide peut être décalé dans le sens longitudinal. S'il y a un risque que la pièce à travailler se coince entre le guide et la lame, par exemple lors du sciage longitudinal de bois massif, le rail de butée est décalé de manière à ce que son bord arrière arrive approximativement au niveau du milieu de la lame de scie. Desserrer le levier de serrage 30

(ill. 8 - page 4) situé sur la partie supérieure de la butée et décaler le rail de butée. Après le réglage, rebloquer le levier de serrage.

En outre, le rail de butée 14 peut être tourné de 90°. Ceci facilite la coupe de pièces étroites, en particulier lorsque la lame de scie est inclinée, car la faible surface de guidage présente permet un positionnement du guide parallèle plus près de la lame de scie. Desserrer pour cela le levier de serrage 30 sur le guide. Sortir complètement le rail de butée 14 du support. Mettre le rail de butée en place, après l'avoir tourné de 90°, de manière à ce que le bord étroit soit dirigé vers la lame de scie. Resserrer ensuite le levier de serrage. Dans ce réglage du rail de butée, la largeur de coupe peut être également lue sur l'échelle graduée 29, au niveau du bord situé du côté de la lame de scie.

7.12 Utilisation en tant que guide transversal et à onglet



Danger

N'effectuer le réglage sur le guide universel que lorsque la lame de scie est arrêtée.

Pour l'utilisation en tant que guide transversal et à onglet, le guide universel est fixé à l'avant gauche de la table. Dans cette position, la valeur 0°-est affichée sur la graduation angulaire pour des coupes à angle droit.

Pour effectuer des coupes angulaires, desserrer la vis à ailettes 28 (ill. 9 - page 4) située sur la partie supérieure. Pivoter le rail-support dans la position voulue repérée sur l'échelle graduée. Pour cela, un cran d'arrêt est prévu tous les 15°. Resserrer ensuite la vis à ailettes.

Le cran d'arrêt peut être désactivé à l'aide du poussoir 54 (ill. 8 - page 4) sous la graduation angulaire. Desserrer légèrement la vis à ailettes. Appuyer alors sur la partie du poussoir qui dépasse d'un côté.

Pour assurer une meilleure qualité de la coupe, toujours placer le rail-support aussi près que possible du plan de coupe. Il est dégagé sur ses extrémités pour que le capot protecteur supérieur puisse être posé assez, même lors de la coupe de pièces plus minces. Pour régler le rail-support, desserrer le levier de serrage 30 (ill. 8 - page 4).

Le décalage de la tige de guidage dans le porte-tige 27 permet de régler la butée de manière à obtenir un

réglage optimal de la largeur de coupe en fonction des dimensions correspondantes de la pièce.

8 Entretien et maintenance



Danger

Débrancher la fiche de secteur avant d'effectuer des travaux de maintenance.

Les machines MAFELL sont conçues pour fonctionner avec très peu d'entretien.

Les roulements à billes utilisés sont graissés à vie. Après une longue période d'utilisation, nous recommandons de faire réviser la machine par un service après-vente MAFELL agréé.

N'utiliser pour tous les points de graissage que notre graisse spéciale référence 049040 (boîte d'1 kg).

8.1 Contrôle des dispositifs de sécurité

La sécurité de la machine dépend en premier lieu du fonctionnement fiable des dispositifs de sécurité installés. Par conséquent il est important de contrôler régulièrement le bon état de ces dispositifs. En font en particulier partie le couteau diviseur, le capot protecteur supérieur et le capot protecteur inférieur.

En outre, il convient de vérifier tous les quinze jours :

- le retour automatique de l'unité de sciage dans sa position initiale si la machine est utilisée en tant que scie circulaire coulissante (voir point 4.7)
- l'arrêt automatique de l'unité de sciage dans sa position initiale dès qu'elle est revenue en place
- le fonctionnement fiable du dispositif d'arrêt automatique de l'unité de sciage dans sa position au milieu de la table, si la machine est utilisée en tant que scie circulaire à table (voir point 4.8)
- le mouvement sans perturbation du battant du capot protecteur, de la hauteur de coupe maxi jusqu'au plateau de la table
- si le câble secteur est endommagé

8.2 Entretien de la machine

De temps en temps, débarrasser les parties coulissantes ou en rotation de leurs copeaux et sciures à l'aide d'un aspirateur approprié. Appliquer occasionnellement un produit lubrifiant (par ex. Caramba) pour faciliter le glissement des pièces.

Pour éviter un trop gros échauffement du moteur, vérifier de temps en temps si de la poussière s'est déposée sur sa surface. En cas d'encrassement, nettoyer le boîtier de filtre sur le moteur (voir 4.9).

Nettoyer régulièrement le capot supérieur à l'aide d'un chiffon approprié. N'utiliser ni détergent, ni lubrifiant sur le capot.

8.3 Stockage

Nettoyer soigneusement la machine si elle ne doit pas servir pendant une période prolongée. Vaporiser les parties nues du métal avec un agent anticorrosion.

9 Élimination des défauts



Danger

La détermination des causes de dérangements présents et leur élimination exigent toujours une attention et précaution particulières. Débrancher la fiche au préalable !

Les dérangements les plus fréquents et leurs causes sont décrits ci-après. Pour tout autre dérangement, veuillez contacter votre concessionnaire ou directement le service après-vente MAFELL.

Dérangement	Cause	Élimination
Impossible de mettre la machine en marche	Absence de tension du réseau	Contrôler l'alimentation en tension
	Fusible de secteur défectueux	Remplacer le fusible
	Balais de charbon usés	Amener la machine à un service après-vente MAFELL
La machine s'arrête automatiquement pendant la marche à vide	Panne de secteur	Vérifier les fusibles du secteur Le disjoncteur de sous-tension intégré fait que la machine ne redémarre pas d'elle-même et qu'elle doit être réenclenchée après le retour de la tension
La machine s'arrête pendant la coupe	Panne de secteur	Vérifier les fusibles du secteur
	Machine surchargée	Réduire la vitesse d'avance
La machine ne freine pas	Un freinage a été effectué plus de quatre fois en l'espace de 45 secondes. Le blocage du freinage est actif.	Un nouveau freinage est autorisé à l'issue des 45 secondes à partir du premier freinage. Pour éviter un blocage du freinage, augmenter l'intervalle de freinage à 10 secondes au moins.
La pièce coince lors de la poussée vers l'avant	Lame émoussée	Retenir la pièce et couper immédiatement le moteur. Changer ensuite la lame de scie
	Le rail de butée du guide universel ou multifonction ne se trouve pas parallèle par rapport à la lame de scie	Régler de nouveau le rail de butée, voir le point 5.10

Dérangement	Cause	Élimination
Traces de brûlure au niveau des points de coupe	Lame de scie émoussée ou inappropriée au travail	Changer la lame de scie
Obturation de la sortie des copeaux	Exploitation sans aspiration	Retirer les copeaux pendant que la machine est arrêtée. Ouvrir pour cela le tiroir 39 (ill. 10 - page 4) Les copeaux peuvent être ainsi facilement retirés par le bas du canal de copeaux. Refermer ensuite le tiroir vers l'arrière
	Aspiration trop faible	Utiliser un aspirateur garantissant une vitesse de l'air d'au moins 20 m/s au niveau de la tubulure de raccord d'aspiration
	Éclats de bois dans l'éjecteur de copeaux	Ouvrir le tiroir 39 (ill. 10 - page 4). Les éclats de bois peuvent être maintenant facilement retirés par le bas du canal de copeaux. Si cela ne s'avère pas entièrement possible, abaisser complètement la lame de scie. Refermer ensuite le tiroir vers l'arrière
Déplacement difficile du réglage de hauteur	Barre de traction, vis sans fin du segment denté et tôle de retenue encrassées	Nettoyer et graisser ou huiler les composants
Déplacement difficile du dispositif de traction	Encrassement de la barre de traction, du plan de déplacement du roulement et du tube de guidage	Nettoyer les composants
Impossible de rentrer le bâti tubulaire	Capot protecteur supérieur en position de repos sur le bâti tubulaire et groupe de sciage pivoté sur plus de 30°	Pivoter le groupe de sciage sur moins de 30°
La lumière s'éteint.	La machine n'a pas été déplacée pendant dix secondes environ.	Le module d'éclairage passe automatiquement à l'état de repos et s'allume automatiquement de nouveau lors du mouvement de la machine
	Encrassement des plans de contact du couteau diviseur	Retirer le couteau diviseur et nettoyer les plans de contact dorés avec un chiffon pour les débarrasser de la poussière et des copeaux

10 Accessoires supplémentaires

- Guide universel, cpl.	Réf. 207912
- Guide multifonction (y compris consignes d'utilisation)	Réf. 207910
- Guide parallèle (y compris consignes d'utilisation)	Réf. 207506
- Porte-tige emballé	Réf. 207507
- Chariot coulissant, cpl.	Réf. 038563
- Règle de butée de 1.000 mm ; y compris volet de mise à longueur	Réf. 203396
- Guide télescopique cpl.	Réf. 038309
- Pièce de serrage	Réf. 038294
- Table additionnelle pour Erika 70	Réf. 208438
- Table additionnelle pour Erika 85	Réf. 208439
- Rail de retenue de 1000 mm	Réf. 038686
- Kit de montage de roues	Réf. 202889
- Cleanbox pack de départ	Réf. 203402
- Cleanbox, 5 pièces	Réf. 203575
- Lame de scie au carbure Ø 225 x 2,5 x 30 mm, 32 dents / WZ (Erika 70)	Réf. 092460
- Lame de scie au carbure Ø 225 x 2,5 x 30 mm, 48 dents / WZ (Erika 70)	Réf. 092462
- Lame de scie au carbure Ø 225 x 2,5 x 30 mm, 68 dents / FZ/TR (Erika 70)	Réf. 092464
- Lame de scie au carbure Ø 250 x 2,8 x 30 mm, 24 dents / WZ (Erika 85)	Réf. 092472
- Lame de scie au carbure Ø 250 x 2,8 x 30 mm, 40 dents / WZ (Erika 85)	Réf. 092465
- Lame de scie au carbure Ø 250 x 2,8 x 30 mm, 60 dents / WZ (Erika 85)	Réf. 092466
- Lame de scie au carbure Ø 250 x 2,8 x 30 mm, 68 dents / FZ/TR (Erika 85)	Réf. 092467

11 Schéma éclaté et liste de pièces de rechange

Les informations correspondantes, relatives aux pièces de rechange, se trouvent sur notre page web : www.mafell.com



www.mafell.fr/erika

Sommario

1	Legenda	72
2	Informazioni sul prodotto	72
2.1	Informazioni sul fabbricante	72
2.2	Identificazione della macchina	72
2.3	Dati tecnici.....	73
2.4	Emissioni	74
2.5	Volume della fornitura	74
2.6	Dispositivi di sicurezza	75
2.7	Impiego conforme alla destinazione	75
2.8	Rischi residui	75
3	Avvertenze generali di sicurezza per elettrotensili	76
4	Avvertenze di sicurezza per seghe circolari da banco	76
4.1	Avvertenze di sicurezza riferite alla copertura di protezione	76
4.2	Avvertenze di sicurezza per procedura di sega	76
4.3	Contraccolpo – Cause e rispettive avvertenze di sicurezza	77
4.4	Avvertenze di sicurezza per l'uso di seghe circolari da banco	78
5	Regole specifiche di sicurezza	79
5.1	Area di lavoro	79
5.2	Avvertenze circa la manutenzione e riparazione.....	79
6	Attrezzaggio / Regolazione	79
6.1	Collocazione / Trasporto	79
6.2	Collegamento alla rete	81
6.3	Cappa di protezione superiore	81
6.4	Aspirazione dei trucioli	81
6.5	Scelta della lama da taglio	81
6.6	Sostituzione della lama da taglio	81
6.7	Coltello divisore	82
6.8	Insero come sega a lama scorrevole sotto banco	83
6.9	Insero come sega circolare da banco	83
6.10	Pulitura del filtro.....	84
7	Funzionamento.....	84
7.1	Messa in funzione	84
7.2	Accensione e spegnimento	84
7.3	Luce.....	84
7.4	Selezione numero di giri.....	84
7.5	Protezione contro i sovraccarichi	85
7.6	Regolazione della profondità di taglio	85
7.7	Tagli a tuffo.....	85
7.8	Regolazione per tagli obliqui	86
7.9	Battuta multifunzionale (volume di fornitura Erika 85).....	86

7.10	Battuta universale (volume di fornitura Erika 70)	86
7.11	Inserto come battuta parallela	87
7.12	Inserto come battuta d'arresto trasversale ed angolare	87
8	Manutenzione e riparazione	88
8.1	Controllo dei dispositivi di sicurezza	88
8.2	Manutenzione macchina	88
8.3	Tenuta a magazzino	88
9	Eliminazione dei guasti	89
10	Accessori speciali	91
11	Disegno esploso e distinta dei ricambi	91

1 Legenda



Questo simbolo si trova ovunque siano riportate avvertenze riguardo alla vostra sicurezza.

In caso di mancata osservanza possono conseguire seri infortuni.



Questo simbolo contrassegna una situazione potenzialmente dannosa.

Se essa non viene evitata, il prodotto o oggetti nelle sue vicinanze possono essere danneggiati.



Questo simbolo contrassegna suggerimenti e altre utili informazioni per gli utilizzatori.

2 Informazioni sul prodotto

Erika 70: N. articolo 972001, 972020, 972021

Erika 85: N. articolo 971901, 971920, 971921

2.1 Informazioni sul fabbricante

MAFELL AG, Beffendorfer Straße 4, D-78727 Oberndorf / Neckar, Telefono +49 (0)7423/812-0, Fax +49 (0)7423/812-218, E-mail mafell@mafell.de, Homepage www.mafell.com

2.2 Identificazione della macchina

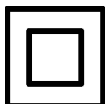

Classe di protezione II



Marchio CE che attesta la conformità ai requisiti fondamentali di sicurezza e di salute come da Allegato I della Direttiva Macchine.



Solo per i paesi UE

Non smaltire apparecchi elettrici insieme ai rifiuti domestici!

Secondo la direttiva europea 2002/96/CE sugli apparecchi elettrici ed elettronici in disuso ed alla sua attuazione in diritto nazionale, gli attrezzi elettrici da smaltire devono essere raccolti e riciclati in maniera differenziata.



Si prega di leggere attentamente queste istruzioni per l'uso per ridurre al massimo il rischio di ferirsi durante l'uso della macchina.



Utilizzare la protezione dell'udito e degli occhi

L'identificazione della macchina avviene tramite le targhette poste sul lato frontale e posteriore secondo Fig. 1 e 4 (Pagina 3).

2.3 Dati tecnici

Erika 70:

Tensione operativa		230 V AC
Frequenza di rete		50 Hz
Potenza assorbita nel funzionamento continuo		2250 W
Corrente assorbita nel funzionamento continuo		11,1 A - EU; 9,5 A - CH
Numero di giri a vuoto		2050 - 4300 min ⁻¹
Profondità di taglio 0°/30°/45°		72/62/50 mm
Gruppo di taglio girevole		-3° - 48°
Diametro della lama di taglio max/min		225/210 mm
Spessore massimo del corpo di base della lama di taglio		1,8 mm
Larghezza di taglio dell'utensile		2,5 mm
Foro d'inserimento della lama di taglio		30 mm
Diametro attacco d'aspirazione		58 mm
Peso		37,2 kg
Dimensioni:		
Dimensione della piastra per tavolo		818 x 525 mm
Altezza della piastra per tavolo	Cavalletti chiusi	413 mm
	Cavalletti aperti	891 mm

Erika 85:

Tensione operativa		230 V AC
Frequenza di rete		50 Hz
Potenza assorbita nel funzionamento continuo		2500 W
Corrente assorbita nel funzionamento continuo		12,6 A - EU; 9,5 A - CH
Numero di giri a vuoto		2050 - 4300 min ⁻¹
Profondità di taglio 0°/30°/45°		85/74/60 mm
Gruppo di taglio girevole		-3° - 48°
Diametro della lama di taglio max/min		250/240 mm
Spessore massimo del corpo di base della lama di taglio		1,8 mm
Larghezza di taglio dell'utensile		2,8 mm
Foro di inserimento della lama di taglio		30 mm
Diametro attacco d'aspirazione		58 mm
Peso		40,0 kg
Dimensioni:		
Dimensione della piastra per tavolo		915 x 525 mm
Altezza della piastra per tavolo	Cavalletti chiusi	413 mm
	Cavalletti aperti	891 mm

2.4 Emissioni

Le emissioni di rumore indicate sono state misurate secondo la norma DIN EN 62841-3-1 e possono essere utilizzate per confrontare l'elettrotensile Erika con un altro e per fare una valutazione preliminare del carico.



Pericolo

Le emissioni di rumore durante il reale utilizzo dell'elettrotensile Erika possono differire dai valori indicati, a seconda del modo in cui l'elettrotensile viene utilizzato, in particolare del tipo di pezzo da lavorare.

Perciò, indossare sempre una protezione dell'udito, anche quando l'elettrotensile funziona senza carico!

2.4.1 Informazioni sull'emissione dei rumori

I valori di emissione sonora ottenuti in conformità alla norma EN 62841 sono:

	Erika 70	Erika 85
Livello di pressione acustica	$L_{PA} = 82,8 \text{ dB (A)}$	$L_{PA} = 91,1 \text{ dB (A)}$
Incertezza	$K_{PA} = 1,0 \text{ dB (A)}$	$K_{PA} = 1,0 \text{ dB (A)}$
Livello di potenza sonora	$L_{PA} = 101,4 \text{ dB (A)}$	$L_{PA} = 105,7 \text{ dB (A)}$
Incertezza	$K_{PA} = 1,0 \text{ dB (A)}$	$K_{PA} = 1,0 \text{ dB (A)}$

La misurazione della rumorosità è stata effettuata con la lama da taglio fornita di serie.

2.5 Volume della fornitura

Sega a lama scorrevole sotto banco Erika 70 completa di:

- 1 lama di sega circolare in metallo duro Ø 225 mm, 32 denti
- 1 cuneo divaricatore (spessore 2,2 mm)
- 1 cappa di protezione con attacco d'aspirazione
- 1 battuta d'arresto universale
- 1 pezzo di serraggio
- 1 accessorio spingipezzo
- 1 tubo flessibile di aspirazione
- 1 raccordo diramato (connessione tra attacco d'aspirazione superiore e inferiore)
- 1 utensile d'uso alloggiato nel supporto della macchina
- 1 manuale di istruzioni d'uso
- 1 libretto «Avvertenze di sicurezza»

Sega a lama scorrevole sotto banco Erika 85 completa di:

- 1 lama di sega circolare in metallo duro Ø 250 mm, 40 denti
- 1 cuneo divaricatore (spessore 2,2 mm)
- 1 cappa di protezione con attacco d'aspirazione
- 1 battuta d'arresto multifunzionale
- 1 pezzo di serraggio
- 1 accessorio spingipezzo
- 1 tubo flessibile di aspirazione

- 1 raccordo diramato (connessione tra attacco d'aspirazione superiore e inferiore)
- 1 utensile d'uso alloggiato nel supporto della macchina
- 1 manuale di istruzioni d'uso
- 1 libretto «Avvertenze di sicurezza»

2.6 Dispositivi di sicurezza



Pericolo

I dispositivi descritti sono indispensabili per il funzionamento sicuro della macchina e non devono essere rimossi o manomessi.

Prima del funzionamento, verificare la funzione dei dispositivi di sicurezza e la presenza di eventuali danneggiamenti. Non utilizzare la macchina con dispositivi di sicurezza mancanti o inefficaci.

La macchina è dotata dei seguenti dispositivi di sicurezza:

- Cappa di protezione superiore
- Cappa di protezione inferiore
- Cuneo divaricatore
- Lama da taglio (secondo EN847-1)
- Relative flangie per lame da taglio
- Tempo di arresto sotto 10 s
- Sistema di arresto per la guida sicura del pezzo in lavorazione
- Attacco d'aspirazione
- la sicurezza elettrica è conforme alla norma EN 62841-1

2.7 Impiego conforme alla destinazione

La sega a lama scorrevole sotto banco Erika è destinata esclusivamente ad essere usata come sega circolare da banco e sega a trazione e troncatrice per il taglio longitudinale e trasversale di legno massiccio.

Possono essere lavorati anche pannelli di materiale compositi come pannelli di truciolato (compensato), pannelli per falegnami e pannelli MDF. Utilizzare le lame omologate secondo EN 847-1.

L'impiego nel funzionamento continuo industriale non è consentito.

Qualsiasi altro uso di quello descritto sopra non è consentito. Il fabbricante non risponde per danni derivanti da un uso di tale tipo. Tale utilizzo annulla anche la garanzia e i diritti di garanzia.

Per usare la macchina conforme alla sua destinazione d'uso è necessario osservare le condizioni di esercizio, di manutenzione e di riparazione prescritte da Mafell.

2.8 Rischi residui



Pericolo

Nonostante l'uso conforme alla destinazione e l'osservanza delle disposizioni di sicurezza restano dei rischi residui causati dall'uso previsto, i quali potrebbero comportare di conseguenza danni alla salute.

- Contatto con la lama da taglio in rotazione nell'ambito di taglio.
- Tagli a causa dei denti aguzzi della lama durante il cambio della lama.
- Contraccolpo del pezzo o di sue parti.
- Proiezione di singoli denti della lama da taglio.
- Contatto con parti sotto tensione con componenti elettrici aperti e macchina ancora allacciata alla rete.
- Danneggiamento dell'udito in caso di lavori prolungati senza cuffie protettive.
- Allergie, irritazioni delle mucose tramite polveri di legno o lubrificanti.

3 Avvertenze generali di sicurezza per elettroutensili



Pericolo

Osservate sempre le seguenti avvertenze di sicurezza e le disposizioni di sicurezza vigenti nel paese di utilizzazione!

Leggere anche tutte le avvertenze di sicurezza riportate nel libretto allegato 070500 «Avvertenze di sicurezza» (secondo norma EN 62841-1).

4 Avvertenze di sicurezza per seghe circolari da banco

4.1 Avvertenze di sicurezza riferite alla copertura di protezione

- **Lasciare le coperture di protezione montate. Le coperture di protezione devono essere in buono stato di funzionamento e correttamente montate.** Le coperture di protezione allentate, danneggiate o che non funzionano correttamente devono essere riparate o sostituite.
- **Utilizzare sempre la copertura di protezione della lama di sega e il cuneo divaricatore per i tagli separatori.** Per i tagli separatori in cui la lama della sega taglia completamente attraverso lo spessore del pezzo, la copertura di protezione e altri dispositivi di sicurezza riducono il rischio di lesioni.
- **Al termine delle operazioni di taglio nascosto, come p.e. piegatura, spaccatura nel processo di risvolto o scanalatura, fissare di nuovo il cuneo divaricatore nella sua posizione finale superiore. Quando il cuneo divaricatore si trova nella sua posizione finale superiore, rimettere la copertura di protezione.** La copertura di protezione e il cuneo divaricatore riducono il rischio di lesioni.
- **Prima di accendere l'utensile elettrico, assicurarsi che la lama della sega non tocchi la copertura di protezione, il cuneo divaricatore o il pezzo da tagliare.** Il contatto accidentale di questi componenti con la lama della sega può portare ad una situazione pericolosa.
- **Registrare il cuneo divaricatore come descritto nelle presenti istruzioni d'uso.** Distanze sbagliate, posizione e allineamento possono essere

il motivo che il cuneo divaricatore non possa impedire efficacemente un contraccolpo.

- **Per poter agire, il cuneo divaricatore deve trovarsi nella fessura di taglio.** Durante tagli in pezzi troppo corti, il cuneo di taglio non è efficace per consentire l'intervento del cuneo divaricatore stesso. In queste condizioni, il cuneo divaricatore non può impedire un contraccolpo.
 - **Utilizzare una lama di sega adatta al cuneo divaricatore.** Affinché il cuneo divaricatore abbia correttamente effetto, il diametro della lama della sega deve essere adatto al corrispondente cuneo divaricatore, la lama base della sega deve essere più sottile del cuneo divaricatore stesso e la larghezza dente maggiore dello spessore del cuneo divaricatore.
- #### 4.2 Avvertenze di sicurezza per procedura di sega
- **PERICOLO: Non avvicinare le dita o le mani alla lama della sega o nella zona della sega.** Un momento di inattenzione oppure uno scivolamento potrebbe dirigere la mano verso la lama della sega e causare serie lesioni.
 - **Condurre il pezzo alla lama della sega solo nel senso opposto di rotazione.** L'avanzamento del pezzo nella stessa direzione di rotazione della lama sopra il banco può causare che il pezzo e la mano vengano tirati nella lama della sega.
 - **Per tagli longitudinali non utilizzare mai la battuta d'arresto angolare per avanzare il pezzo e per tagli trasversali con battuta d'arresto angolare non utilizzare mai aggiuntivamente la battuta d'arresto parallelo per regolare la lunghezza.** La guida contemporanea del pezzo insieme con la battuta d'arresto parallelo e la battuta d'arresto angolare aumenta la probabilità che la lama della sega si inceppi e che si verifichi un contraccolpo.
 - **Per i tagli longitudinali, tenere il pezzo sempre a contatto completo con la battuta d'arresto ed esercitare la forza di avanzamento sul pezzo sempre tra la battuta d'arresto e la lama della sega. Utilizzare un'asta di spinta se la distanza tra la battuta d'arresto e la lama della sega è inferiore a 150 mm e un blocco spingipezzo se la distanza è inferiore a 50 mm.** Tali mezzi ausiliari di lavoro garantiscono che la mano rimanga ad una distanza di sicurezza dalla lama della sega.

- **Utilizzare solo l'accessorio spingipezzo fornito dal fabbricante o uno che è stato prodotto secondo le istruzioni.** L'accessorio spingipezzo garantisce una distanza sufficiente tra mano e lama della sega.
- **Mai utilizzare un'asta di spinta danneggiata o parzialmente segata.** Un'asta di spinta danneggiata o parzialmente segata può rompersi e causare che la mano venga portata nella lama della sega.
- **Non lavorare «a mano libera». Per posizionare e guidare il pezzo utilizzare sempre la battuta d'arresto parallela o la battuta d'arresto angolare.** «a mano libera» significa, che il pezzo viene appoggiato e guidato con le mani invece che con la battuta d'arresto parallela o la battuta d'arresto angolare. Segare a mano libera causa l'allineamento sbagliato del pezzo, l'inceppamento e il contraccolpo.
- **Non afferrare mai intorno o sopra una lama di sega rotante.** Il voler afferrare un pezzo in lavorazione può provocare un contatto accidentale con la lama della sega rotante.
- **Sostenere i pezzi lunghi e/o larghi, dietro e/o a lato del banco per sega in modo tale che rimangano orizzontali.** I pezzi lunghi e/o larghi tendono a ribaltarsi sul bordo del banco per sega, con conseguente perdita di controllo, inceppamento della lama e contraccolpo.
- **Avanzare il pezzo in modo uniforme. Non piegare, girare o torcere il pezzo in lavorazione lateralmente. Se la lama si inceppa, spegnere immediatamente l'utensile elettrico, staccare la spina elettrica ed eliminare la causa dell'inceppamento.** L'inceppamento della lama della sega da parte del pezzo in lavorazione può causare un contraccolpo o il blocco del motore.
- **Non rimuovere il materiale segato mentre la sega è in funzione.** Il materiale segato può rimanere incastrato tra la lama della sega e la guida di arresto o nella copertura di protezione e nella loro rimozione le dita possono essere tirate nella lama della sega. Spegnerla la sega e attendere che la lama si sia fermata prima di rimuovere il materiale segato.
- **Per tagli longitudinali su pezzi di spessore inferiore a 2 mm, utilizzare una battuta d'arresto parallela addizionale che ha contatto con il**

piano del banco. I pezzi sottili possono incunearsi sotto la battuta d'arresto parallela e causare un contraccolpo.

4.3 Contraccolpo – Cause e rispettive avvertenze di sicurezza

Un contraccolpo è un'improvvisa reazione del pezzo in lavorazione in seguito ad una lama da taglio che rimane agganciata, incastrata o allineata sbagliata oppure, riferito alla lama da taglio, ad un taglio obliquo nel pezzo oppure quando una parte del pezzo viene incastrata tra lama da taglio e battuta parallela o un altro oggetto fisso.

Nella maggior parte dei casi, con un contraccolpo il pezzo in lavorazione viene afferrato dalla parte posteriore della lama, sollevato dal banco per sega ed espulso in direzione dell'operatore.

Un contraccolpo è la conseguenza di un uso sbagliato o difettoso della sega circolare da banco. Ciò può essere impedito attraverso idonee misure precauzionali come di seguito descritte.

- **Non mettersi mai allineato direttamente con la lama della sega. Tenersi sempre sul lato verso la lama, su cui si trova anche la guida di battuta d'arresto.** In caso di contraccolpo, il pezzo può essere lanciato ad alta velocità sulle persone, che stanno davanti e in linea con la lama della sega.
- **Per tirare o sostenere il pezzo in lavorazione, mai afferrare sopra o dietro la lama della sega.** Ciò può provocare un contatto accidentale con la lama della sega oppure un contraccolpo può causare che le dita vengano tirate nella lama della sega.
- **Non afferrare e premere mai il pezzo da segare contro la lama rotante della sega.** Premendo il pezzo da segare contro la lama della sega causa inceppamenti e contraccolpi.
- **Allineare la guida di battuta d'arresto parallela alla lama della sega.** Una guida di battuta d'arresto non allineata preme il pezzo contro la lama della sega e crea un contraccolpo.
- **Per tagli a scomparsa (p.e. piegatura, scanalatura o spaccatura nel processo di risvolto), utilizzare un pettine a pressione per guidare il pezzo in lavorazione contro il banco e guida di battuta d'arresto.** Con un pettine a pressione è possibile controllare meglio il pezzo in caso di contraccolpo.

- **Fare particolare attenzione durante il segare in zone non visibili di pezzi assemblati.** La lama di sega che immerge può segare in oggetti che possono causare un contraccolpo.
 - **Sostenere i pannelli di grandi dimensioni per ridurre il rischio di contraccolpo a causa dell'inceppamento della lama di sega.** I grandi pannelli potrebbero piegarsi (infilettersi) per il proprio peso. I pannelli devono essere sostenuti laddove sporgono fuori dal piano del banco.
 - **Fare particolare attenzione quando si segano pezzi attorcigliati, annodati, storti o che non hanno un bordo dritto verso il quale possono essere guidati con una battuta d'arresto angolare o lungo una guida di battuta d'arresto.** Un pezzo storto, annodato o attorcigliato è instabile e causa un disallineamento della giunzione di taglio con la lama della sega, inceppamento e contraccolpo.
 - **Non segare mai più pezzi impilati uno sopra l'altro o uno dietro l'altro.** La lama della sega potrebbe afferrare uno o più pezzi e causare un contraccolpo.
 - **Se volete riavviare una sega, in cui la sua lama è incastrata nel pezzo, centrare la lama di sega nella fessura di taglio in modo tale che i denti della lama non siano incastrati/bloccati nel pezzo.** Se la lama di sega s'incastra, la stessa può alzare il pezzo e causare un contraccolpo quando la sega viene riavviata.
 - **Mantenere le lame pulite, affilate e sufficientemente regolate. Non utilizzare mai lame storte o lame con denti incrinati o rotti.** Lame affilate e correttamente regolate riducono al minimo inceppamento, bloccaggio e contraccolpo.
- 4.4 Avvertenze di sicurezza per l'uso di seghe circolari da banco**
- **Prima di rimuovere l'insero per il banco, cambiare la lama della sega, eseguire regolazioni sul cuneo divaricatore o alla copertura di protezione della lama e lasciare la macchina incustodita, spegnere la sega circolare da banco e scollegarla dalla rete elettrica.** Misure precauzionali servono ad evitare incidenti.
 - **Mai lasciare funzionare la sega circolare da banco incustodita. Spegnere l'utensile elettrico e non abbandonarlo finché si è completamente fermato.** Una sega in funzione incustodita rappresenta un pericolo incontrollato.
 - **Posizionare la sega circolare da banco in un luogo piano e ben illuminato, dove potete stare in piedi in modo sicuro e mantenere l'equilibrio. Il luogo di installazione deve offrire spazio sufficiente per gestire bene le dimensioni dei pezzi da lavorare.** Disordine, aree di lavoro non illuminate e pavimenti irregolari e scivolosi possono causare incidenti.
 - **Rimuovere regolarmente i trucioli e la segatura sotto il banco della sega e dall'aspiratore.** La segatura accumulata è infiammabile e può infiammarsi da sola.
 - **Fissare la sega circolare da banco.** Una sega circolare da banco non fissata regolarmente può muoversi o ribaltarsi.
 - **Prima di accendere la sega circolare da banco, rimuovere attrezzi di regolazione, residui di legno, ecc. dalla stessa.** Distrazioni o possibili inceppamenti possono essere pericolosi.
 - **Utilizzare sempre lame di sega della giusta grandezza e con foro di alloggiamento adatto (p.e. a forma di rombo o tondo).** Le lame di sega non adatte agli elementi montati della sega ruotano irregolarmente e portano alla perdita del controllo.
 - **Non utilizzare mai materiale di montaggio della lama di sega, come p.e. flange, rondelle, viti o dadi, danneggiato o sbagliato.** Questo materiale di montaggio della lama è stato appositamente progettato per un funzionamento sicuro e prestazioni ottimali della vostra sega.
 - **Non salire mai sulla sega circolare da banco e non utilizzarla come sgabello per salirci sopra.** In caso di ribaltamento dell'utensile elettrico o di contatto accidentale con la lama della sega possono verificarsi serie lesioni.
 - **Accertarsi che la lama sia montata nel senso di rotazione corretto. Non utilizzare mole a disco o spazzole metalliche con la sega circolare da banco.** Il montaggio non a regola d'arte della lama o l'utilizzo di accessori non consigliati può causare gravi lesioni.

5 Regole specifiche di sicurezza

5.1 Area di lavoro

- **È assolutamente vietato che la sega circolare da banco venga usata da bambini o da ragazzi.** Fanno eccezione giovani sotto la sorveglianza di personale esperto ai fini della loro formazione.
- Fare attenzione che all'interno dell'area di pericolo non si trovano delle persone.
- Mai lavorare senza i dispositivi di protezione prescritti e previsti per il rispettivo lavoro e non modificare niente sulla sega circolare da banco che potrebbe pregiudicare la sicurezza.
- Indossare sempre i dispositivi di protezione individuale quando si lavora con la sega circolare da banco (protezione dell'udito, occhiali di protezione, mascherina antipolvere, scarpe di sicurezza).
- **Controllare che nel pezzo non vi siano corpi estranei.** Non tagliare in parti metalliche, come p.e. chiodi, poiché le lame in metallo duro delicate potrebbero essere danneggiate.
- **Non utilizzare lame di sega in acciaio rapido altamente legato (lame in acciaio superrapido).**
- **Tenere in considerazione gli agenti ambientali.** Non esporre la sega circolare da banco sotto la pioggia ed evitare di lavorare in ambiente umido e bagnato e nelle vicinanze di liquidi e gas combustibili.
- **Per usare la macchina all'aperto, utilizzare solo cavi di prolunga sottogomma (p.e. HO7 RN-F) con una sezione di almeno 1,5 mm² e fare attenzione che il cavo non venga fatto passare su spigoli vivi.**
- **Condurre e posare il cavo di collegamento elettrico, allontanandolo dalla sega circolare da banco e far sì che sul posto di lavoro non si crei un pericolo di inciampare.**
- **Iniziare a tagliare il pezzo in lavorazione solo, quando la lama ha raggiunto la sua velocità massima.**
- **Se non si lavora all'aperto o in ambienti ben aerati, collegare la sega circolare da banco ad un impianto di aspirazione trucioli esterno (piccolo aspirapolvere portatile).** La polvere di legno che si viene a creare durante l'uso compromette la visibilità e a volte è nociva per la salute.

- **Non tagliare tronchi di legno con la sega circolare da banco.** Non è consentito il taglio di legno in tronchi usando le battute d'arresto e i supporti di avanzamento in dotazione di serie.

5.2 Avvertenze circa la manutenzione e riparazione

- Prima di iniziare lavori di manutenzione e riparazione, staccare la spina elettrica del cavo di collegamento dalla presa.
- Lavori sulle parti elettriche della macchina devono essere eseguiti solo da un elettricista.
- Cavi o spine difettosi devono essere sostituiti immediatamente. La sostituzione deve essere eseguita solo da Mafell o da un'officina per clienti MAFELL autorizzata, per così evitare pericoli in materia di sicurezza.
- Nel caso in cui la scanalatura del banco risulta molto tagliata è necessario fare sostituire la piastra per sega da banco dal servizio di assistenza MAFELL.
- Rimuovere anche regolarmente i trucioli e la segatura dalle guide delle parti in movimento.
- Devono essere utilizzati solo ricambi ed accessori originali MAFELL. In caso contrario la garanzia decade e il fabbricante non risponde per eventuali danni.

6 Attrezzaggio / Regolazione

6.1 Collocazione / Trasporto

La macchina è consegnata in un cartone da trasporto. Controllate la macchina per eventuali danni dovuti al trasporto. L'imballaggio danneggiato potrebbe già dare indicazioni su un trasporto inappropriato. In caso di danni dovuti al trasporto fate immediatamente reclamo presso il Vostro rivenditore.

I seguenti pezzi sono aggiunti senza essere stati fissati e devono essere ancora montati alla macchina prima della prima messa in funzione:

- cappa di protezione superiore
- tubo flessibile di aspirazione
- raccordo diramato (connessione tra attacco di aspirazione superiore e inferiore)
- battuta d'arresto universale
- accessorio spingipezzo
- elemento di serraggio

Per il montaggio procedere come segue:



www.mafell.de/erika

• **Cappa di protezione superiore**

- Allentare la vite ad alette 2 (Fig. 2 - pagina 3) fino a battuta in senso antiorario. Premere questa vite ad alette e posizionare la cappa di protezione 1 orizzontalmente sul cuneo divaricatore 3. Assicurarsi che l'elemento di guida della vite ad alette sia fermamente innestato in posizione nel foro sul cuneo divaricatore quando rilasciate la vite ad alette. Serrare di nuovo la vite ad alette 2.
- Per lo stoccaggio di breve durata della cappa di protezione superiore con cuneo divaricatore rimosso (p.e. per tagli a tuffo), dietro a sinistra è previsto un foro sul lato longitudinale della macchina in cui può essere agganciata la cappa di protezione con e senza cuneo divaricatore. Per il trasporto, la cappa di protezione superiore può essere fissata anche alla lamiera di fissaggio 50 (Fig. 5 – pagina 3) del piede posteriore sinistro.

• **Tubo flessibile di aspirazione e raccordo**

- Per prima infilare il raccordo 4 (Fig. 5 – pagina 3) sul bocchettone di aspirazione del canale trucioli. Il bocchettone di aspirazione della cappa di protezione superiore deve essere collegato con il tubo flessibile di aspirazione 5. Inserirlo sul corrispondente bocchettone del raccordo.

• **Battuta d'arresto universale**

- Il montaggio della battuta d'arresto universale è descritto nel capitolo 5.10.

• **Accessorio spingipezzo / maniglia scorrevole**

- L'accessorio spingipezzo 6 in dotazione (Fig. 5 – pagina 3) può essere riposto e conservato sul lato longitudinale sinistro della macchina nell'apposito supporto 42

(Fig. 5 – pagina 3) e sulla maniglia di trasporto laterale fusa 7.

- Per conservare la maniglia scorrevole (accessorio speciale) sono previsti fori a destra davanti sul lato lungo della macchina, nei quali potete agganciare la maniglia scorrevole. Sulla maniglia scorrevole puoi fissare uno spintone secondo le esigenze del caso. Per far ciò occorre inserire la maniglia sullo spintone e far penetrare entrambe le punte nel pezzo di legno. Premere poi dentro la vite ad alette e avvitarla. Così crei un blocco spingipezzo.

• **Elemento di serraggio completo**

- L'elemento di serraggio (della battuta d'arresto universale) può essere fissato sul corrispondente supporto 43 (Fig. 5 – pagina 3) con la vite ad alette.

Per poter trasportare la macchina in due persone, la stessa è dotata di maniglie di trasporto 7 (Fig. 5 – pagina 3) fuse integralmente su entrambi i lati lunghi.

La disposizione, sfalsata in altezza, delle maniglie in alto e in basso sui lati longitudinali e trasversali permettono di trasportare la macchina in modo facile anche su scale, facendo però attenzione che una persona tenga la sega sopra e l'altra persona sotto in modo da poterla trasportare orizzontalmente.

I cavalletti 9 e 10 (Fig. 6 – pagina 3) del basamento si lasciano chiudere per facilitare il trasporto.

Per il funzionamento stazionario della macchina occorre aprire entrambi i cavalletti 9 e 10 piegandoli in giù, finché non scattano in posizione finale. I dislivelli del suolo si possono eliminare e adeguati regolando il cavalletto regolabile. Per il trasporto, soprattutto verso cantieri, occorre chiudere i cavalletti pieghevoli. A tal proposito procedere come segue:

- Per sbloccare il bloccaggio premere in giù la barra di bloccaggio posteriore 8 (Fig. 3 – pagina 3) e chiudere completamente il cavalletto pieghevole posteriore 9 (vedi Fig. 6) finché la barra di bloccaggio è innestata.
- Con la macchina inclinata premere in giù la barra di bloccaggio anteriore e chiudere anche il cavalletto pieghevole 10 (Fig. 6 – pagina 3) finché la barra di bloccaggio è innestata.

6.2 Collegamento alla rete

Prima della messa in funzione verificate che la tensione di rete corrisponda a quella riportata sulla targhetta identificatrice della macchina.

6.3 Cappa di protezione superiore

La cappa di protezione superiore è stata progettata in conformità ai requisiti di legge. La cappa di protezione e le coperture laterali sono progettate per impedire il contatto accidentale tra l'utilizzatore e la zona della corona dentata della lama della sega. Le coperture laterali poggiano sempre sul piano del tavolo o sul pezzo da lavorare e si adattano autonomamente allo spessore del pezzo. Se si hanno angoli e/o spessori sfavorevoli del pezzo da lavorare, tuttavia, l'apertura autonoma è fisicamente impossibile. In questo caso, il pezzo in lavorazione o il sistema di battute d'arresto preme la copertura laterale in direzione della lama da taglio. Per impedire ciò, osservare le avvertenze seguenti:

- Adattare la profondità di taglio sempre allo spessore del pezzo, vedi capitolo 5.6.
- Se necessario, impostare una distanza sufficiente tra la battuta d'arresto e la lama della sega o, nel caso si ha una battuta d'arresto multifunzionale, retrarre la battuta d'arresto non necessaria per consentire alle coperture laterali di scorrere liberamente.
- Per ritagli ad angolo acuto, selezionare la direzione di lavoro in modo tale che le coperture laterali si adattino il più possibile perpendicolarmente al bordo del pezzo.
- Pulire regolarmente la cappa di protezione superiore con un panno adatto. Non utilizzare detersivi o lubrificanti sulla cappa di protezione.

6.4 Aspirazione dei trucioli

Durante tutti i lavori in cui viene prodotta molta polvere, occorre collegare la macchina ad un idoneo dispositivo di aspirazione esterno. La velocità dell'aria deve essere di almeno 20 m/s.

Il diametro interno dell'attacco d'aspirazione è 58 mm. Se usate la macchina all'aperto o in locali ben areati per un breve periodo potete anche usare il sistema di raccolta dei trucioli (Cleanbox) disponibile come accessorio speciale. Assicuratevi però che questo venga sostituito al più tardi quando risulta pieno al 80%

(con polveri di legno di quercia e faggio prendete in considerazione uno smaltimento senza polvere).

6.5 Scelta della lama da taglio

Per ottenere una buona qualità di taglio è necessario usare una lama da taglio affilata e scegliere un tipo di lama adatta al materiale e all'impiego dalla seguente tabella:

Taglio di legno massiccio trasversalmente e lungo la direzione delle fibre e taglio di pannelli di truciolato non rivestiti, legno compensato e simili:

- **Erika 70:** Lama di sega circolare in metallo duro Ø 225 x 2,5 x 30 mm, 32 denti alternanti (per il numero di articolo, vedi capitolo 8)
- **Erika 85:** Lama di sega circolare in metallo duro Ø 250 x 2,8 x 30 mm, 40 denti alternanti (per il numero di articolo, vedi capitolo 8)

Taglio di pannelli rivestiti:

- **Erika 70:** Lama di sega circolare in metallo duro Ø 225 x 2,5 x 30 mm, 48 denti alternanti (per il numero di articolo, vedi capitolo 8)
- **Erika 85:** Lama di sega circolare in metallo duro Ø 250 x 2,8 x 30 mm, 60 denti alternanti (per il numero di articolo, vedi capitolo 8)

Taglio di profilati in alluminio:

- **Erika 70:** Lama di sega circolare in metallo duro Ø 225 x 2,5 x 30 mm, 68 denti trapezoidali (per il numero di articolo, vedi capitolo 8)
- **Erika 85:** Lama di sega circolare in metallo duro Ø 250 x 2,8 x 30 mm, 68 denti trapezoidali (per il numero di articolo, vedi capitolo 8)

6.6 Sostituzione della lama da taglio



Pericolo

Tirate la spina elettrica prima di iniziare i lavori di manutenzione.



www.mafell.it/erika

- Portate il gruppo sega in posizione centrale (funzione sega circolare da banco) (vedi capitolo 4.8).
- Regolare la lama di sega a una profondità di taglio di circa 45 – 70 mm (Erika 85: circa 45 - 85 mm)(vedi capitolo 5.6).
- Rimuovere il cuneo divaricatore con la cappa di protezione premendo il pressore 41 (Fig.10 – pagina 4) e contemporaneamente tirando in alto e in avanti il cuneo divaricatore 3 (Fig. 2 – pagina 3).
- Inclinate leggermente la macchina in modo che il lato lungo sinistro è ben accessibile.
- Rimuovere la chiave a brugola 32 (Fig. 10 – pagina 4) dal suo supporto 33 sul coperchio della cappa di protezione inferiore.
- Aprire il bloccaggio 45 sul lato sinistro del coperchio della cappa di protezione con un ¼ di giro a sinistra con la chiave esagonale 32.
- Aprire i due scorritori (rosso) 40 laterali sul coperchio della cappa di protezione spingendoli in alto finché s'innestano.
- Aprire il coperchio della cappa di protezione di 90° tirandolo per circa 30 mm in avanti sopra la barra orientabile finché la cappa di protezione ruota in basso.
- Premere il pulsante di arresto 31 (Fig. 10 – pagina 4) davanti alla cappa di protezione inferiore e tenerlo saldamente. Con la chiave a brugola 32 aprire la vite ad esagono incassato 34 svitandola **in senso orario**.
- Togliere la flangia della lama di sega anteriore 35 e tirare fuori la lama verso l'alto o verso il basso.
- Inserire la nuova lama di sega (osservare la direzione di taglio, vedi il simbolo del senso di rotazione nel coperchio).
- Infilare la flangia 35 sul collare con due bordi e stringere la vite ad esagono incassato 34 avvitandola **in senso antiorario** con la chiave a brugola.
- Controllare se la lama di sega gira perfettamente ruotandola a mano.
- Rimuovere la chiave a brugola 32.
- Chiudere il coperchio della cappa di protezione.
- Chiudere i due scorritori laterali (rosso) Pos. 40 (Fig. 10 – pagina 4) sul coperchio della cappa di protezione spingendoli in basso finché sono bloccati / s'innestano.
- Chiudere il bloccaggio 45 sul lato sinistro del coperchio della cappa di protezione con un ¼ di giro a destra con la chiave esagonale 32.
- Infilare la chiave a brugola 32 nel supporto.
- Spingere il cuneo divaricatore insieme alla cappa di protezione superiore nell'apposito alloggiamento del cuneo, finché il cuneo divaricatore ingrana nell'alloggio.
- Se necessario, regolare il cuneo divaricatore in modo corretto (vedi capitolo 4.6).

6.7 Coltello divisore



Pericolo

Tirate la spina elettrica prima di iniziare i lavori di manutenzione.



www.mafell.it/erika

Il cuneo divaricatore impedisce la chiusura del taglio dietro la lama durante il taglio longitudinale e il contraccolpo del pezzo da lavorare.

Questa funzione è garantita solo se il cuneo divaricatore è stato regolato in modo corretto, vale a dire la sua distanza dalla corona dentata della lama da taglio all'interno dell'intera profondità di taglio non superiori a 5 mm (vedi Fig. 7) e il suo spessore sia tra la larghezza di taglio e lo spessore della base della lama in uso. Il cuneo in dotazione è adatto alle lame da taglio in metallo duro elencate nel capitolo 4.4.

Se dovesse essere necessario regolare il cuneo divaricatore, procedete come segue:

- Regolare la lama di sega alla massima profondità di taglio (vedi capitolo 5.6).
- Togliere la cappa di protezione superiore (vedi capitolo 4.1).
- Portare il gruppo sega in posizione centrale (funzione sega circolare da banco) (vedi capitolo 4.8).
- Regolare il gruppo sega inclinandolo a 45° (vedi capitolo 5.8).

- Aprire il bloccaggio 45 (Fig. 10 – pagina 4) sul lato sinistro del coperchio della cappa di protezione con un ¼ di giro a sinistra con la chiave esagonale 32.
- Spingere i due scorritori laterali rossi 40 sul coperchio della cappa di protezione inferiore in alto finché s'innestano.
- Ribaltare il coperchio della cappa di protezione di circa 90° in avanti e tirare in avanti il coperchio, in modo tale possa orientare sopra la barra orientabile.
- Allentare la vite ad esagono incassato 37 (Fig. 7 – pagina 4) e regolare il cuneo divaricatore 3 secondo Fig. 7 riguardo alla distanza dalla corona dentata e in altezza.
- Serrare la vite ad esagono incassato 37.
- Chiudere il coperchio della cappa di protezione di nuovo a 90° sollevandolo in avanti, spingerlo di circa 30 mm indietro e chiuderlo verso l'alto. Nello stato chiuso, bloccare il coperchio della cappa di protezione premendo in basso i due scorritori laterali 40 (Fig. 10 – pagina 4).
- Chiudere il bloccaggio 45 sul lato sinistro del coperchio della cappa di protezione con un ¼ di giro a destra con la chiave esagonale 32.
- Posizionare la cappa di protezione superiore di nuovo sul cuneo divaricatore e stringerla (vedi capitolo 4.1).

Il cuneo divaricatore può essere bloccato in due posizioni diverse senza dover ricorrere ad utensili .

- Posizione superiore con cappa di protezione - per tagli normali
- Posizione inferiore senza cappa di protezione - per tagli nascosti

Per regolare la relativa posizione del cuneo divaricatore bisogna semplicemente tirarlo in su e in avanti oppure premerlo in giù e indietro.

Il cuneo divaricatore può essere rimosso senza servirsi di attrezzi (per tagli a tuffo e cambio lama di sega).

- Portare il gruppo sega in posizione centrale (funzione sega circolare da banco) (vedi capitolo 4.8).
- Regolare l'intera altezza di taglio.

- Togliere la cappa di protezione superiore (vedi capitolo 4.1).
- Premere il pressore nell'apertura a forma di asola nella parte posteriore superiore della cappa di protezione inferiore.
- Finché tenete premuto il pressore, tirare il cuneo divaricatore in avanti / in alto in corrispondenza del diametro della lama di sega.

Durante l'inserimento del cuneo divaricatore, assicurarsi che il cuneo divaricatore venga spinto all'indietro e verso il basso ad una distanza di circa 5 mm dal diametro della lama di sega e che venga inserito nella scanalatura del portacuneo divaricatore. Il cuneo divaricatore deve essere premuto verso il basso fino a battuta o innesto chiaramente (durante ciò non è necessario premere il pressore).

6.8 Insetto come sega a lama scorrevole sotto banco

Uno dei vantaggi usando la macchina come sega a lama scorrevole sotto banco è il taglio facile e preciso di pezzi fissati fino ad una lunghezza di taglio massima di 330 mm (Erika 85: 423 mm) e con pezzi in lavorazione con uno spessore di 16 mm, p.es. pannelli. Appoggiate il pezzo da tagliare sulla guida di battuta 14 (Fig. 9 - pagina 4) della battuta universale 15. Premete il tasto di sblocco rosso 16 e tirate il gruppo sega con il volantino 17 e il tirante 18 in avanti. Dopo aver terminato il taglio il gruppo sega ritorna nuovamente nella sua posizione iniziale dove poi si ferma automaticamente.

6.9 Insetto come sega circolare da banco

Il taglio longitudinale di pezzi più grandi deve essere effettuato con la funzione sega circolare da banco. Per questo è necessario collocare il gruppo sega nell'apposita posizione del banco. Per far ciò girate il pulsante 24 (Fig. 8 - pagina 4) verso destra e tirate il gruppo sega in avanti finché scatta automaticamente nell'apposita posizione.

Utilizzate la battuta universale 15 come battuta parallela. Potete usare la guida di battuta 14 a seconda delle dimensioni del pezzo da lavorare sia con la superficie di guida del pezzo alta sia girata di 90 gradi con la superficie di guida bassa 25.°

Potete ritornare alla funzione sega a lama scorrevole sotto banco semplicemente girando il pulsante 24

verso sinistra. Di seguito il gruppo sega ritorna automaticamente nella sua posizione finale.

6.10 Pulitura del filtro

Svitare leggermente la vite a testa cilindrica tonda 44 (Fig. 11 – pagina 4). Sbloccare l'alloggiamento del filtro 46 spostandolo in avanti fuori dal punto di rotazione dell'alloggiamento intermedio. Pulire l'alloggiamento del filtro. Dopo la pulizia, reinserire l'alloggiamento del filtro di nuovo nell'alloggiamento intermedio 48 nei punti di rotazione 47 in ordine inverso (accertarsi che innesti nei punti di rotazione su entrambi i lati). Fissare l'alloggiamento del filtro serrando la vite a testa cilindrica tonda 44.

In alternativa, la vite a testa cilindrica tonda 44 può essere svitata fino a quando l'alloggiamento del filtro può essere ruotato di 90° verso il basso. Pulire l'alloggiamento del filtro con un attrezzo adatto. Dopo la pulizia, ruotare l'alloggiamento del filtro di 90° verso l'alto e fissarlo serrando la vite a testa cilindrica tonda 44.

7 Funzionamento

7.1 Messa in funzione

Tutte le persone addette all'uso della macchina devono conoscere le presenti istruzioni per l'uso ed in particolare essere edotte circa il contenuto del capitolo "Avvertenze di sicurezza".

7.2 Accensione e spegnimento

- **Accensione:** Premete il pulsante verde 12 (Fig. 9 – pagina 4).
- **Spegnimento:** Premete il pulsante rosso 11. L'albero per sega viene frenato automaticamente con una riduzione del tempo d'arresto inferiore ai 10 s.



Per facilitare il trasporto il cavo di alimentazione può essere avvolto sugli appositi supporti 13 (che allo stesso tempo fungono da maniglie di trasporto) sul lato destro della macchina.



Se entro un tempo (ciclo di frenatura) di 45 secondi si deve frenare quattro volte, la frenata successiva viene sospesa fino alla scadenza del tempo ciclo.

7.3 Luce



Pericolo

Tirate la spina elettrica prima di iniziare i lavori di manutenzione.

L'utensile elettrico è dotato di un modulo luce 49 (Fig. 2 – pagina 4) nella cappa di protezione superiore.



Con l'accensione della macchina, il modulo luce viene alimentato per un determinato tempo ed è poi pronto all'uso.

In modalità di pronto, il modulo luce si accende automaticamente al movimento della macchina oppure si spegne dopo un lungo fermo macchina.

Per un funzionamento senza problemi della luce, le superfici di contatto dorate sul cuneo divaricatore devono essere pulite se sporche. A tale scopo, rimuovere il cuneo divaricatore e pulire le superfici di contatto da polvere e trucioli con un panno.

7.4 Selezione numero di giri

Per ottenere una qualità di taglio ottimale secondo il materiale da tagliare, la velocità della lama da taglio si lascia regolare in modo continuo tra 2050 e 4300 min⁻¹. Il numero di giri può essere impostato tramite la ruota regolatrice situata sotto l'interruttore principale.

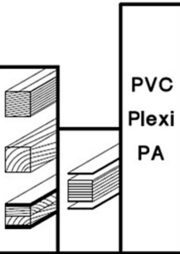
 Drehzahlen			
A	2050min ⁻¹	 Alu	 PVC Plexi PA
B	2400min ⁻¹		
C	2800min ⁻¹		
D	3400min ⁻¹		
E	3700min ⁻¹		
F	4000min ⁻¹		
G	4300min ⁻¹		
Best.-Nr.	mafelli Original-Sägeblätter		
092472	250x2,8x30	Z 24	WZ
092465	250x2,8x30	Z 40	WZ
092466	250x2,8x30	Z 60	WZ
092467	250x2,8x30	Z 68	FZ/TZ

Si prega di prendere in considerazione che la qualità di taglio ottimale non dipende solo dal numero di giri ma anche dalla lama di sega e della sua affilatura. Per indicazioni sulla scelta della lama di sega adatta vedi il capitolo 4.4.

7.5 Protezione contro i sovraccarichi



L'attivazione della protezione del motore è sempre un indizio per un sovraccarico del motore la quale causa va individuata ed eliminata.

Quando il motore è sottoposto a sovraccarico il numero di giri si abbassa automaticamente oppure si spegne automaticamente in caso di mancanza di corrente. Una volta ritornata la corrente la macchina può essere nuovamente accesa.

7.6 Regolazione della profondità di taglio

Potete regolare la profondità di taglio in modo continuo tra 0 e 72 mm (Erika 85: 0 à 85 mm) girando il volantino 17 (Fig. 8 - pagina 4). La profondità di taglio può essere

aumentata girando il volantino in senso orario oppure ridotta girandolo in direzione opposta.

Per ottenere un buon taglio la profondità di taglio della lama deve essere ca. 5 mm superiore allo spessore del materiale da lavorare.

Secondo la posizione del cuneo divaricatore in una delle due posizioni di scatto la scala graduata 38 (Fig. 7 - pagina 4) situata sul cuneo e perpendicolare alla superficie del banco può essere utilizzata come aiuto per la regolazione di una determinata profondità di taglio. Questo è valido solo per lame da taglio con un diametro di 225 mm (Erika 85: ø 250 mm).

Se è necessaria una regolazione precisa della profondità di taglio, p.es. per scanalature o intagli, impostatela sempre dal basso, per evitare un eventuale gioco.

7.7 Tagli a tuffo



Pericolo

Pericolo di contraccolpo durante l'esecuzione di tagli a tuffo! Prima dell'immersione, appoggiare il pezzo dal bordo anteriore a una battuta d'arresto fissa, se possibile. Durante l'immersione, premere saldamente il pezzo sulla superficie del banco. Quando premete sulla di pericolo, fare attenzione alla lama emergente.



www.mafell.it/erika

Togliere la cappa di protezione superiore, vedi capitolo 4.1. Togliere il cuneo divaricatore, vedi capitolo 4.5.

Ruotare la lama di sega verso il basso con il volantino, finché scompare sotto il piano del banco.

Il taglio a tuffo può essere azionato in continuo da 0 a 85 mm ruotando il volantino 17 (Fig. 8 - pagina 4) (Attenzione: la lama della sega emerge leggermente in avanti ad arco fuori dal pezzo). La profondità di taglio può essere aumentata girando il volantino in senso orario oppure ridotta girandolo in direzione opposta.

Eseguito il taglio a tuffo, mettere il cuneo divaricatore di nuovo al suo posto originario, vedi capitolo 4.6 e rimontare la cappa di protezione al cuneo divaricatore, vedi capitolo 4.5.

7.8 Regolazione per tagli obliqui



Pericolo

Prima di iniziare ad inclinare la lama da taglio in rotazione prestate attenzione che né battuta multifunzionale né pezzi in lavorazione si trovino nella zona di orientamento della lama da taglio.

Per angoli fino a 45° gradi allentate prima la leva di bloccaggio inclinazione 19 (Fig. 9 - pagina 4) girandola in senso antiorario. Inclinate il gruppo sega girando la maniglia 20. Tramite l'indicatore 22 sulla scala 21 si può rilevare l'angolo di taglio. Stringete nuovamente la leva di bloccaggio inclinazione 19.

Girando la manopola 23 è possibile inclinare il gruppo sega ancora per 3° gradi al di sopra delle due posizioni finali 0° e 45° gradi. Quando il gruppo sega ritorna in posizione anche la manopola ritorna automaticamente nella sua posizione iniziale, cosicché è nuovamente possibile impostare il gruppo sega esattamente sulla posizione 0° oppure 45°.

7.9 Battuta multifunzionale (volume di fornitura Erika 85)

La descrizione si può trovare nelle istruzioni di montaggio e nella lista dei pezzi di ricambio accluse.

7.10 Battuta universale (volume di fornitura Erika 70)

La battuta universale completa è composta del supporto asta 27 (Fig. 8 – pagina 4) e dell'asta di guida 26 regolabile nel supporto. La battuta d'arresto universale può essere collocata in qualsiasi posizione su tutti i lati del piano del banco nelle guide a coda di rondine e fissata come segue:

- Ruotare la leva di serraggio 51 (Fig. 12) verticalmente verso il basso fino alla posizione di sblocco 51.1 (Fig. 13).
- Collocare quindi il supporto asta dall'alto in diagonale (Fig. 14) al profilo a coda di rondine, in modo tale che la ganascia 53 (Fig. 12) venga premuta all'indietro e si innesti nel profilo.

- Il supporto dell'asta può essere spostato in modo variabile sul profilo nella posizione di sblocco 51.1 della leva di serraggio.
- Per bloccare il supporto asta, ruotare la leva di serraggio 51 verso sinistra in posizione 51.2 (Fig. 13).

Ruotando la leva di serraggio verso destra in posizione 51.3 (Fig. 13), il supporto asta può essere rimosso dal profilo in qualsiasi punto.

Pulire regolarmente con un panno adatto il profilo a coda di rondine della macchina e del supporto asta, nonché la superficie di serraggio della ganascia 53 (Fig. 12). Ciò garantisce la forza di serraggio necessaria.

La battuta universale può essere utilizzata sia come battuta parallela nella funzione con sega circolare da banco sia come battuta trasversale ed angolare con la sega a lama scorrevole sotto banco.

La posizione della battuta d'arresto (appoggio pezzo in lavorazione) rispetto al disco divisore o alla scala graduata è preimpostata in modo preciso da fabbrica. Nel caso in cui comunque dovesse risultare necessaria una successiva regolazione, procedere come segue:

- Fissare la battuta universale nella guida a coda di rondine sul lato longitudinale destro o sinistro del banco.
- Allentare la vite ad alette 28 superiore per regolare la battuta d'arresto alla posizione 0° e stringere poi la vite ad alette.
- Svitare le due viti a testa cilindrica accessibili dall'alto usando un giravite.
- Allentare la leva di serraggio laterale 52.1 (Fig. 13) sul supporto asta 27 (Fig. 8).
- Spingere poi la battuta d'arresto fino a quando non si trova davanti alla lama da taglio.
- Verificare che la battuta d'arresto è correttamente regolata. Facendo ciò, occorre osservare la distanza tra battuta parallela e la lama da taglio. La distanza deve essere leggermente maggiore sul dente ascendente posteriore rispetto al dente discendente anteriore.
- Bloccare la battuta d'arresto con la leva di chiusura laterale 52.2 (Fig. 13).
- Infine stringere nuovamente le viti a testa cilindrica.
- Eseguire un taglio di prova!

Se il taglio non è corretto, ricominciare la regolazione. Dopo aver regolato la battuta, l'indicazione angolo permane sulla scala graduata!

7.11 Insetto come battuta parallela

La battuta universale la puoi fissare in diverse posizioni e utilizzarla come battuta parallela (vedi Fig. 8 – pagina 4). Per la regolazione, vedi capitolo 5.10. **Fissaggio sul lato longitudinale destro o sinistro del banco.** Facendo ciò, occorre osservare la distanza tra battuta parallela e la lama da taglio. La distanza deve essere leggermente maggiore sul dente ascendente posteriore rispetto al dente discendente anteriore.

- Allentare la vite ad alette 28 e regolare 0° sulla scala graduata Azimut. Serrare di nuovo la vite ad alette 28.
- Fissare la battuta nella guida a coda di rondine in modo tale che la battuta d'arresto si estende dall'angolo del banco anteriore fino a oltre il centro della lama da taglio. (Macchina in funzione come sega circolare da banco)
- Impostare la quota prevista tra lama da taglio e battuta d'arresto dopo aver allentato la leva di chiusura laterale 52.1 (Fig 4) sul supporto asta 27 spostando l'asta di guida 26. La larghezza può essere rilevata dalla scala graduata 29 sul bordo della battuta d'arresto rivolto verso la lama da taglio.
- Bloccare di nuovo fisso la leva di chiusura laterale 52.2 e la leva di serraggio 51.2.
- Fissare ulteriormente la battuta d'arresto al bordo anteriore del banco servendosi dell'elemento di serraggio 36 (Fig. 8).
- Inserire il dado quadro dell'elemento di serraggio nella scanalatura della battuta d'arresto.
- Svitare il dado ad alette dell'elemento di serraggio finché il cuneo si innesta dietro il profilo a coda di rondine del piano del banco.
- Stringere il dado ad alette.

La battuta d'arresto 14 può essere spostata nella battuta in direzione longitudinale. Se p.e. c'è il rischio che durante il taglio longitudinale di legno massiccio, il pezzo possa rimanere incastrato tra la battuta e la lama da taglio, si sposta la battuta d'arresto in modo tale che la sua parte terminale arrivi fino al centro della lama. Per far ciò è necessario allentare la leva di serraggio 30 (Fig. 8 – pagina 4) presente sulla parte

superiore della battuta e spostare la battuta d'arresto. Dopo la regolazione, stringere nuovamente la leva di serraggio.

La battuta d'arresto 14 può essere inserita girata di 90° gradi. Questo facilita il taglio di pezzi sottili, soprattutto con la lama da taglio inclinata, perché la superficie di guida più bassa che si crea rende possibile un avvicinamento della battuta parallela alla lama da taglio. Per far ciò, allentare la leva di serraggio 30 sulla battuta. Tirare la battuta d'arresto 14 completamente fuori dal supporto. Inserire la battuta d'arresto girata di 90° in modo che il bordo sottile sia rivolto verso la lama da taglio. Poi stringere nuovamente la leva di serraggio. Anche con la battuta d'arresto in questa posizione, la larghezza di taglio può essere rilevata dalla scala graduata 29 sul bordo rivolto verso la lama da taglio.

7.12 Insetto come battuta d'arresto trasversale ed angolare



Pericolo

È possibile regolare la battuta universale soltanto quando la lama è completamente ferma.

Per effettuare tagli trasversali e inclinati nella funzione sega a lama scorrevole la battuta universale viene fissata opportunamente sul lato anteriore sinistro del banco. In questa posizione con tagli ad angolo retto la scala graduata indica 0 gradi.

Per effettuare tagli angolari allentate la vite ad alette 28 situata sul lato superiore (Fig. 9 - pagina 4). Inclinate la guida di battuta sulla posizione desiderata orientandosi con la scala graduata. Ogni 15 gradi c'è una posizione di scatto. Infine stringete nuovamente la vite ad alette.

Le posizioni di scatto possono essere disattivate tramite lo scorritore 54 (Fig. 8 – pagina 4) sotto la scala graduata Azimut. Allentare leggermente la vite ad alette. Premere poi sulla parte dello scorritore che sporge da un lato.

Per ottenere una qualità di taglio migliore la guida di battuta deve sempre avvicinarsi il più possibile al livello di taglio. Per questo motivo la guida di battuta è sganciata alle sue estremità, cosicché la cappa di protezione superiore può essere avvicinata abbastanza durante il taglio di pezzi sottili. Per regolare la guida di battuta è necessario allentare la leva di serraggio 30 (Fig. 8 - pagina 4).

Spostando l'asta di guida nel supporto asta 27, la battuta può essere regolata in modo tale da garantire un'impostazione perfetta della larghezza di taglio in base alle rispettive dimensioni del pezzo da lavorare.

8 Manutenzione e riparazione



Pericolo

Tirate la spina elettrica prima di iniziare i lavori di manutenzione.

Le macchine MAFELL sono costruite in maniera da richiedere una manutenzione ridotta.

I cuscinetti a sfera utilizzati sono lubrificati a vita. Dopo lunghi periodi di esercizio raccomandiamo di lasciar revisionare o controllare la macchina da un centro di assistenza clienti autorizzato MAFELL.

Per tutti i punti di lubrificazione utilizzate solo il nostro grasso speciale, n° d'ordine 049040 (barattolo da 1 kg).

8.1 Controllo dei dispositivi di sicurezza

La sicurezza della macchina dipende in prima linea dalla funzionalità dei dispositivi di sicurezza esistenti. Per questo motivo è importante che lo stato regolamentare dei dispositivi di sicurezza venga regolarmente controllato. Questi comprendono in particolare il cuneo divaricatore, la cappa di protezione superiore e la cappa di protezione inferiore.

Inoltre, ogni 2 settimane è necessario controllare:

- il ritorno automatico del gruppo sega nella posizione iniziale quando si usa la sega come sega a lama scorrevole (vedi capitolo 4.7);
- l'arresto automatico del gruppo sega nella posizione iniziale dopo il ritorno;
- la funzionalità dell'arresto automatico del gruppo sega nella posizione centrale quando si usa la sega come sega circolare da banco (vedi capitolo 4.8);
- movimento senza disturbi della semicappa di protezione dall'altezza massima di taglio fino al piano del banco;
- se il cavo di rete è danneggiato.

8.2 Manutenzione macchina

Di tanto in tanto è necessario togliere i trucioli e polvere dalle parti scorrevoli e a rulli con un aspirapolvere. Spruzzando occasionalmente del lubrificante su queste parti (p.e. Caramba) li rende più scorrevoli.

Per evitare che il motore si surriscaldi, ogni tanto è necessario controllare che sulla sua superficie non si sia depositata della polvere. Se sporco, pulire l'alloggiamento del filtro sul motore (vedi 4.9).

Pulire regolarmente la cappa di protezione superiore con un panno adatto. Non utilizzare detergenti o lubrificanti sulla cappa di protezione.

8.3 Tenuta a magazzino

Pulire accuratamente la macchina se non viene usata per un lungo periodo. Spruzzare dell'antiruggine sulle parti di metallo lucide.

9 Eliminazione dei guasti



Pericolo

L'accertamento delle cause dei seguenti disturbi e la loro eliminazione richiedono sempre la massima attenzione e cautela. Prima di procedere a qualsiasi intervento, estrarre sempre la spina elettrica!

Di seguito sono riportati alcuni dei guasti più frequenti e le rispettive cause. In caso di guasti differenti, rivolgersi al vostro rivenditore o direttamente al servizio di assistenza MAFELL.

Guasto	Causa	Rimedio
La macchina non si lascia accendere	Manca la tensione di rete	Controllare l'alimentazione della tensione
	Fusibile di rete guasto	Sostituire il fusibile
	Spazzole a carbone usurate	Portare la macchina in una officina di assistenza clienti MAFELL
La macchina si spegne automaticamente durante il funzionamento a vuoto	Mancanza di alimentazione di rete	Controllare gli interruttori o i fusibili del circuito elettrico La macchina non si avvia automaticamente a causa del sistema di protezione per bassa tensione integrato e deve essere riaccesa dopo il ritorno della corrente
La macchina si ferma durante il taglio	Mancanza di alimentazione di rete	Controllare gli interruttori o i fusibili del circuito elettrico
	Sovraccarico della macchina	Ridurre la velocità di avanzamento
La macchina non frena	In un tempo di 45 secondi è stato frenato più di quattro volte. Il blocco del freno è attivo.	Scaduti 45 secondi dalla prima frenata, viene rilasciata un'ulteriore frenata. Per evitare il blocco del freno, aumentare l'intervallo di frenatura ad almeno 10 secondi.
Il pezzo in lavorazione si blocca durante l'avanzamento	Lama di sega ottusa	Tener fermo il pezzo in lavorazione e spegnere immediatamente il motore. Successivamente sostituire la lama di sega
	La guida della battuta d'arresto universale o della battuta d'arresto multifunzionale non è parallela alla lama di sega	Effettuare una nuova regolazione della guida di battuta, vedi capitolo 5.10

Guasto	Causa	Rimedio
Bruciate in corrispondenza dei tagli	Lama di sega non idonea per l'operazione di lavoro o lama ottusa	Sostituire la lama di sega
Uscita trucioli ostruita	Funzionamento senza impianto di aspirazione	Togliere i trucioli a macchina spenta. Aprire i scorritori 39 (Fig. 10 – pagina 4). Adesso potete togliere facilmente i trucioli dal canale trucioli verso il basso. Infine richiudere i scorritori indietro
	Impianto di aspirazione troppo debole	È necessario usare un aspiratore che garantisce una velocità dell'aria sul bocchettone di aspirazione della sega di almeno 20 m/s
	Pezzi di legno nell'espulsore trucioli	Aprire i scorritori 39 (Fig. 10 – pagina 4). Adesso potete togliere facilmente i pezzi di legno dal canale trucioli verso il basso. Nel caso in cui non dovesse essere del tutto possibile, abbassare completamente la lama di sega. Infine richiudere i scorritori indietro
La regolazione dell'altezza è dura	Tirante, coclea del segmento dentato e lamiera di tenuta sporchi	Pulire i componenti e ingrassarli o trattarli con olio
Il tirante scorre duro	Tirante, superficie di scorrimento dei cuscinetti a sfera e tubo di guida sporchi	Pulire i componenti
Il telaio tubolare non si lascia chiudere	Cappa di protezione superiore in posizione di parcheggio sul telaio tubolare e gruppo sega ruotata oltre 30°	Ruotare il gruppo sega sotto i 30°
La luce si spegne	La macchina non è stata mossa per circa dieci secondi	Il modulo luce è stato messo automaticamente sullo stato inattivo e si riaccende automaticamente quando la macchina è in movimento
	Le superfici di contatto sul cuneo divaricatore sono sporche	Rimuovere il cuneo divaricatore e pulire le superfici di contatto da polvere e trucioli con un panno

10 Accessori speciali

- Battuta universale, compl.	Codice 207912
- Battuta multifunzionale (compreso istruzioni per l'uso)	Codice 207910
- Battuta parallela (compreso istruzioni per l'uso)	Codice 207506
- Supporto asta imballato	Codice 207507
- Carrello, compl.	Codice 038563
- Battuta graduata da 1.000 mm; compreso un riscontro	Codice 203396
- Barra telescopica, compl.	Codice 038309
- Elemento di serraggio	Codice 038294
- Banco supplementare per Erika 70	Codice 208438
- Banco supplementare per Erika 85	Codice 208439
- Binario di sostegno 1000 mm	Codice 038686
- Kit di montaggio ruote	Codice 202889
- Pacchetto base Cleanbox	Codice 203402
- Cleanbox, 5 pezzi	Codice 203575
- Lama da taglio in metallo duro Ø 225 x 2,5 x 30 mm, 32 denti / alternanti (Erika 70)	Codice 092460
- Lama da taglio in metallo duro Ø 225 x 2,5 x 30 mm, 48 denti / alternanti (Erika 70)	Codice 092462
- Lama da taglio in metallo duro Ø 225 x 2,5 x 30 mm, 68 denti / FZ/TR (Erika 70)	Codice 092464
- Lama da taglio in metallo duro Ø 250 x 2,8 x 30 mm, 24 denti / alternanti (Erika 85)	Codice 092472
- Lama da taglio in metallo duro Ø 250 x 2,8 x 30 mm, 40 denti / alternanti (Erika 85)	Codice 092465
- Lama da taglio in metallo duro Ø 250 x 2,8 x 30 mm, 60 denti / alternanti (Erika 85)	Codice 092466
- Lama da taglio in metallo duro Ø 250 x 2,8 x 30 mm, 68 denti / FZ/TR (Erika 85)	Codice 092467

11 Disegno esploso e distinta dei ricambi

Le corrispondenti informazioni riguardo ai ricambi sono riportate alla nostra homepage: www.mafell.com



www.mafell.it/erika

Inhoudsopgave

1	Verklaring van de symbolen	94
2	Gegevens van het product	94
2.1	Gegevens van de fabrikant	94
2.2	Karakterisering van de machine	94
2.3	Technische gegevens	95
2.4	Emissies	96
2.5	Leveromvang	96
2.6	Veiligheidsvoorzieningen	97
2.7	Reglementair gebruik	97
2.8	Restrisico's	97
3	Algemene veiligheidsvoorschriften voor elektrisch werktuig	97
4	Veiligheidsvoorschriften voor tafelcirkelzagen	98
4.1	Veiligheidsinstructies voor veiligheidsafdekkingen	98
4.2	Veiligheidsinstructies voor zaagprocessen	98
4.3	Terugslag – oorzaken en overeenkomstige veiligheidsinstructies	99
4.4	Veiligheidsinstructies voor de bediening van tafelcirkelzagen	100
5	Specifieke veiligheidsregels	100
5.1	Werkgebied	100
5.2	Instructies voor onderhoud en reparatie	101
6	Vorbereiden / Instellen	101
6.1	Plaatsing / Transport	101
6.2	Netaansluiting	102
6.3	Bovenste beschermkap	102
6.4	Afzuigen van de spanen	102
6.5	Keuze van het zaagblad	103
6.6	Zaagbladwissel	103
6.7	Spouwmes	104
6.8	Gebruik als ondergebouwde trekzaag	105
6.9	Gebruik als tafelcirkelzaag	105
6.10	Filter reinigen	105
7	Bedrijf	105
7.1	Ingebruikname	105
7.2	In- en uitschakelen	105
7.3	Licht	105
7.4	Selectie van het toerental	106
7.5	Overbelastingsbescherming	106
7.6	Instelling van de snijdiepte	106
7.7	Invalszaag	106
7.8	Instelling voor schuine sneden	107
7.9	Multifunctieaanslag (leveringsomvang Erika 85)	107

7.10	Universele aanslag (leveringsomvang Erika 70)	107
7.11	Gebruik als parallelaanslag	108
7.12	Gebruik als dwars- en verstekaanslag	108
8	Onderhoud en reparatie	109
8.1	Controle van de veiligheidsvoorzieningen	109
8.2	Verzorging van de machine.....	109
8.3	Opslag	109
9	Verhelpen van storingen	110
10	Extra toebehoren	112
11	Explosietekening en onderdelenlijst	112

1 Verklaring van de symbolen



Dat symbool vindt u overal waar instructies betreffende de veiligheid staan.
Bij veronachtzaming kunnen zware verwondingen het gevolg zijn.



Dat symbool kenmerkt een eventueel schadelijke situatie.
Wordt deze niet vermeden, kunnen het product of voorwerpen in de omgeving worden beschadigd.



Dit symbool kenmerkt gebruikerstips en andere nuttige informatie.

2 Gegevens van het product

Erika 70: Art.nr. 972001, 972020, 972021

Erika 85: Art.nr. 971901, 971920, 971921

2.1 Gegevens van de fabrikant

MAFELL AG, Beffendorfer Straße 4, D-78727 Oberndorf/Neckar, Tel. +49 7423/812-0, Fax +49 7423/812-218, e-mail mafell@mafell.de, Homepage www.mafell.com

2.2 Karakterisering van de machine

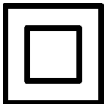

Beschermsoort II



CE-teken ter documentatie van de overeenstemming met de principiële veiligheids- en gezondheidseisen volgens aanhangsel I van de machinerichtlijn



Alleen voor EU landen

Gooi elektrowerktuigen niet in het huishoudelijk afval !

Volgens de Europese richtlijn 2002/96/EG over oude elektro- en elektronische toestellen en de omzetting in nationaal recht moeten versleten elektrowerktuigen gescheiden worden verzameld en aan een milieuvriendelijk recycling worden toegevoerd.



Lees voor de vermindering van een verwondingsrisico de gebruiksaanwijzing.



Gebruik gehoor- en oogbescherming

De benaming van de machine gebeurt met de bordjes aan de voor- en achterkant volgens afb. 1 en 4 (pagina 3).

2.3 Technische gegevens

Erika 70:

Bedrijfsspanning		230 V AC
Netfrequentie		50 Hz
Opnamevermogen continu bedrijf		2250 W
Stroomopname continu bedrijf		11,1 A - EU; 9,5 A - CH
Toerental in de leegloop		2050 - 4300 min ⁻¹
Snijdiepte 0°/30°/45°		72/62/50 mm
Zaagaggregaat zwenkbaar		-3° - 48°
Doorsnede zaagblad max/min		225/210 mm
Grootste dikte van het stamblad		1,8 mm
Snijbreedte van het zaagblad		2,5 mm
Opnameboring zaagblad		30 mm
Diameter afzuigaansluiting		58 mm
Gewicht		37,2 kg
Afmetingen:		
Afmeting van het tafelblad		818 x 525 mm
Hoogte van het tafelblad	Poten ingeklapt	413 mm
	Poten uitgeklaapt	891 mm

Erika 85:

Bedrijfsspanning		230 V AC
Netfrequentie		50 Hz
Opnamevermogen continu bedrijf		2500 W
Stroomopname continu bedrijf		12,6 A - EU; 9,5 A - CH
Toerental in de leegloop		2050 - 4300 min ⁻¹
Snijdiepte 0°/30°/45°		85/74/60 mm
Zaagaggregaat zwenkbaar		-3° - 48°
Doorsnede zaagblad max/min		250/240 mm
Grootste dikte van het stamblad		1,8 mm
Snijbreedte van het zaagblad		2,8 mm
Opnameboring zaagblad		30 mm
Diameter afzuigaansluiting		58 mm
Gewicht		40,0 kg
Afmetingen:		
Afmeting van het tafelblad		915 x 525 mm
Hoogte van het tafelblad	Poten ingeklapt	413 mm
	Poten uitgeklaapt	891 mm

2.4 Emissies

De geluidsemissemeting gebeurde conform DIN EN 62841-3-1 en is handig om het elektronische gereedschap Erika te vergelijken met een ander gereedschap en om de belasting voorlopig in te schatten.



Gevaar

In functie van hoe het elektronisch gereedschap gebruikt wordt, in het bijzonder het bewerkte werkstuk, kunnen de geluidsemisiewaarden tijdens het werkelijk gebruik van het elektronisch gereedschap Erika afwijken van de vermelde waarden.

Draag daarom altijd gehoorbescherming, ook als het elektronisch gereedschap onbelast draait!

2.4.1 Gegevens van de geluidsemisie

De volgens EN 62841 berekende geluidsemisiewaarden bedragen:

	Erika 70	Erika 85
Geluidsniveau	$L_{PA} = 82,8 \text{ dB (A)}$	$L_{PA} = 91,1 \text{ dB (A)}$
Onzekerheid	$K_{PA} = 1,0 \text{ dB (A)}$	$K_{PA} = 1,0 \text{ dB (A)}$
Geluidsniveau	$L_{PA} = 101,4 \text{ dB (A)}$	$L_{PA} = 105,7 \text{ dB (A)}$
Onzekerheid	$K_{PA} = 1,0 \text{ dB (A)}$	$K_{PA} = 1,0 \text{ dB (A)}$

De geluidmeting werd met het standaard meegeleverde zaagblad doorgevoerd.

2.5 Leveromvang

Ondergebouwde trekzaag Erika 70 compleet met:

- 1 cirkelzaagblad van hardmetaal Ø 225 mm, 32 tanden
- 1 spouwmes (dikte 2,2 mm)
- 1 beschermkap met afzuigaansluiting
- 1 universele aanslag
- 1 klemstuk
- 1 schuifstok
- 1 afzuigslang
- 1 aftakking (verbinding van bovenste en onderste afzuigaansluiting)
- 1 bediengereedschap in houder aan de machine
- 1 gebruiksaanwijzing
- 1 folder "Veiligheidsinstructies"

Ondergebouwde trekzaag Erika 85 compleet met:

- 1 cirkelzaagblad van hardmetaal Ø 250 mm, 40 tanden
- 1 spouwmes (dikte 2,2 mm)
- 1 beschermkap met afzuigaansluiting
- 1 multifunctie-aanslag
- 1 klemstuk
- 1 schuifstok
- 1 afzuigslang

- 1 aftakking (verbinding van bovenste en onderste afzuigaansluiting)
- 1 bediengereedschap in houder aan de machine
- 1 gebruiksaanwijzing
- 1 folder "Veiligheidsinstructies"

2.6 Veiligheidsvoorzieningen



Gevaar

Deze voorzieningen zijn voor het veilig bedrijf van de machine noodzakelijk en mogen niet worden verwijderd of ongeldig worden gemaakt.

Controleer de veiligheidsvoorzieningen voor het bedrijf op een goede werking en eventuele beschadigingen. Gebruik de machine niet als veiligheidsvoorzieningen ontbreken of niet goed werken.

De machine is van de volgende veiligheidsvoorzieningen voorzien:

- Bovenste beschermkap
- Onderste beschermkap
- spouwmes
- zaagblad (conform EN 847-1)
- navenante zaagbladflens
- uitlooptijd beneden de 10 s
- aanslagsysteem voor een veilige werkstukgeleiding
- afzuigaansluiting
- elektrische veiligheid conform EN 62841-1

2.7 Reglementair gebruik

De ondergebouwde trekzaag Erika is als tafelcirkelzaag en trekcapzaag uitsluitend geschikt voor het langs- en dwarszagen van massief hout.

Plaatmateriaal als spaanderplaat, meubelplaat en MDF-platen alsmede aluminiumprofielen en harde kunststofsoorten mogen eveneens worden verwerkt. Gebruik de toegestane zaagbalden conform EN 847-1.

Het gebruik in industrieel continu bedrijf is niet toegestaan.

Een ander gebruik dan boven beschreven, is niet toegestaan. Voor schade die uit zo'n ander gebruik resulteert, is de fabrikant niet aansprakelijk; bij zo'n

gebruik vervallen ook de garantie- en aansprakelijkheidseisen.

Om de machine reglementair te gebruiken, volgt u de door Mafell voorgeschreven bedrijfs-, onderhouds- en reparatievoorwaarden op.

2.8 Restriscio's



Gevaar

Ondanks een reglementair gebruik en de naleving van de veiligheidsinstructies blijven op basis van het gebruikdoeleinde bepaalde restriscio's bestaan die gevolgen kunnen hebben voor de gezondheid.

- Aanraken van het lopend zaagblad in het snijbereik.
- Snijden aan de scherpe zaagblattanden bij vervangen van het zaagblad.
- Terugslag van het werkstuk of van werkstukdelen.
- Wegslingeren van afzonderlijke tanden van het zaagblad.
- Aanraken van spanningsvoerende delen bij geopende elektrische inbouwruimtes en niet van het net gescheiden machine.
- Belemmering van het gehoor bij lang durende werkzaamheden zonder gehoorbescherming.
- Allergieën, irritaties van het slijmvlies door houtstof of smeestoffen.

3 Algemene veiligheidsvoorschriften voor elektrisch werktuig



Gevaar

Houdt alstublieft steeds rekening met de volgende veiligheidsbepalingen en met de in het desbetreffende gebruikersland geldige veiligheidsinstructies!

Lees ook de veiligheidsinstructies in het meegeleverde document 070500 „Veiligheidsinstructies“ (conform norm EN 62841-1).

4 Veiligheidsvoorschriften voor tafelfirkelzagen

4.1 Veiligheidsinstructies voor veiligheidsafdekkingen

- **Laat veiligheidsafdekkingen gemonteerd. Veiligheidsafdekkingen moeten in functionele toestand en correct gemonteerd zijn.** Losse, beschadigde of niet correct werkende veiligheidsafdekkingen moeten gerepareerd of vervangen worden.
- **Gebruik voor grove sneden altijd de zaagbladafdekking en de spie.** Voor grove sneden waarbij het zaagblad volledig door de werkstukdikte gaat, beperken de veiligheidsafdekking en andere veiligheidsvoorzieningen het risico op letsels.
- **Bevestig na de realisatie van verborgen sneden, zoals felzen, openslijten met de omslagtechniek en uitsparingen frezen het spouwmes weer in de bovenste eindpositie. Breng de beschermende afdekking aan terwijl het spouwmes in de bovenste eindpositie staat.** De veiligheidsafdekking en de spie beperken het risico op letsels.
- **Vergewis u er voor het inschakelen van het elektrisch gereedschap van dat het zaagblad niet in contact komt met de veiligheidsafdekking, het spouwmes of het werkstuk.** Onverwachte aanrakingen van die componenten met het zaagblad kan leiden tot gevaarlijke situaties.
- **Justeer het spouwmes conform de beschrijving in de handleiding.** Verkeerde afstanden, posities en uitrichtingen kunnen ertoe leiden dat het spouwmes een terugslag niet efficiënt tegenhoudt.
- **Opdat het spouwmes kan werken, moet het zich in het zaagblad bevinden.** Bij sneden in werkstukken die te kort zijn om het spouwmes te laten grijpen, heeft het spouwmes geen functie. In die omstandigheden kan het spouwmes een terugslag niet voorkomen.
- **Gebruik het voor het spouwmes passende zaagblad.** Opdat het spouwmes correct zou werken, moet de zaagbladdiameter passen bij het overeenkomstige spouwmes, moet het stamblad van het zaagblad dunner zijn dan het spouwmes en moet de tandbreedte groter zijn dan de dikte van het spouwmes.

4.2 Veiligheidsinstructies voor zaagprocessen

- **GEVAAR: Blijf met vingers en handen uit de buurt van het zaagblad of het zaagbereik.** Een moment van onoplettendheid of wegschuiven zou uw handen naar het zaagblad kunnen brengen en zo ernstige letsels kunnen veroorzaken.
- **Voer het werkstuk enkel tegen de draairichting van het zaagblad in.** Invoeren van het werkstuk in dezelfde richting als het zaagblad boven de tafel kan ertoe leiden dat het werkstuk en uw handen in het zaagblad worden getrokken.
- **Gebruik bij langssneden nooit de verstekaanslag om het werkstuk in te voeren en gebruik bij dwarsneden met de verstekaanslag nooit de parallelle aanslag voor de instelling van de lengte.** Tegelijkertijd geleiden van het werkstuk met de parallelle aanslag en de verstekaanslag verhoogt het risico dat het zaagblad komt vastzitten en een terugslag ontstaat.
- **Houd het werkstuk bij langssneden altijd volledig in contact met de aanslagrail en oefen de aanvoerkracht op het werkstuk altijd uit tussen aanslagrail en zaagblad. Gebruik een schuifstok als de afstand tussen aanslagrail en zaagblad minder dan 150 mm en een schuifblok als de afstand minder dan 50 mm is.** Zulke hulpmiddelen zorgen ervoor dat uw handen op een veilige afstand van het zaagblad blijven.
- **Gebruik enkel de meegeleverde schuifstok van de fabrikant of een stok die volgens de instructies werd gemaakt.** De schuifstok garandeert voldoende afstand tussen uw handen en het zaagblad.
- **Gebruik nooit een beschadigde of aangesneden schuifstok.** Een beschadigde of aangezaagde schuifstok kan breken en ertoe leiden dat uw handen in contact komen met het zaagblad.
- **Werk nooit 'bloothandig'. Gebruik altijd de parallelle aanslag of de verstekaanslag om het werkstuk aan te leggen en te geleiden.** 'Bloothandig' betekent dat het werkstuk in de plaats van met de parallelle aanslag of de verstekaanslag met de handen ondersteund of geleid wordt. Bloothandig zagen leidt tot een verkeerde uitrichting, vastklemmen en terugslag.
- **Grijp nooit rond of boven een draaiend zaagblad.** Het grijpen naar een werkstuk kan leiden tot onbedoeld contact met het draaiende zaagblad.

- **Ondersteun lange en/of brede werkstukken achter en/of naast de zaagtafel zodat ze horizontaal blijven.** Lange en/of brede werkstukken hebben de neiging om aan de rand van de zaagtafel te kantelen. Dat leidt tot controleverlies, vastklemmen van het zaagblad en terugslag.
- **Voer het werkstuk gelijkmatig in. Buig, draai of verschuif het werkstuk niet opzij. Als het zaagblad vastzit, moet het elektrisch gereedschap onmiddellijk uitgeschakeld, moet de netstekker uitgetrokken en de oorzaak verholpen worden.** Het vastklemmen van het zaagblad door het werkstuk kan terugslag of blokkering van de motor veroorzaken.
- **Neem afgezaagd materiaal niet weg terwijl de zaag draait.** Afgezaagd materiaal kan tussen het zaagblad en de aanslagrail of in de veiligheidsafdekking terecht komen en bij het wegnemen uw vingers in het zaagblad trekken. Schakel de zaag uit en wacht tot het zaagblad tot stilstand is gekomen vooraleer u het materiaal wegneemt.
- **Gebruik voor langssneden aan werkstukken dunner dan 2 mm een extra parallelle aanslag die contact houdt met het tafelopervlak.** Dunne werkstukken kunnen onder de parallelle aanslag vastzitten en terugslag veroorzaken.

4.3 Terugslag – oorzaken en overeenkomstige veiligheidsinstructies

Een terugslag is de plotse reactie van het werkstuk ten gevolge van een haperend, vastzittend of verkeerd uitgericht zaagblad of een ten opzichte van het zaagblad schuin uitgevoerde snede in het werkstuk of als een deel van het werkstuk tussen het zaagblad en de parallelle aanslag of een ander vast object vastgeklemd wordt.

In de meeste gevallen wordt het werkstuk bij een terugslag door het achterste gedeelte van het zaagblad gegrepen, van de zaagtafel opgetild en in de richting van de bediener geslingerd.

Een terugslag ontstaat door een verkeerd gebruik van de tafelicrelzaag. Dat kan u vermijden door gepaste voorzorgsmaatregelen, zoals hierna beschreven.

- **Ga nooit in een directe lijn met het zaagblad staan. Ga nooit aan de kant van het zaagblad staan waar zich ook de aanslagrail bevindt.** Bij terugslag kan het werkstuk met hoge snelheid naar

personen geslingerd worden die voor en in één lijn met het zaagblad staan.

- **Grijp nooit boven of achter het zaagblad om aan het werkstuk te trekken of het te ondersteunen.** Er kan ongewenst contact optreden met het zaagblad of een terugslag kan ertoe leiden dat uw vingers in het zaagblad getrokken worden.
- **Houd en duw het werkstuk dat afgezaagd wordt nooit tegen het draaiende zaagblad.** Duwen van het werkstuk dat afgezaagd wordt tegen het zaagblad leidt tot vastklemmen en terugslag.
- **Richt de aanslagrail parallel ten opzichte van het zaagblad uit.** Een niet-uitgerichte aanslagrail duwt het werkstuk tegen het zaagblad en veroorzaakt terugslag.
- **Gebruik bij invalsneden (bv. felzen, uitboren of splitsen in omkeermethode) een drukkam om het werkstuk tegen de tafel en de aanslagrail te brengen.** Met een drukkam kan u het werkstuk bij terugslag beter controleren.
- **Wees bijzonder voorzichtig bij het zagen in onoverzichtelijke bereiken van samengestelde werkstukken.** Het in het werkstuk bewegende zaagblad kan in objecten zagen die een terugslag kunnen veroorzaken.
- **Ondersteun grote platen om het risico van een terugslag door een vastzittend zaagblad te beperken.** Grote platen kunnen door het eigen gewicht doorbuigen. Platen moeten overal ondersteund worden waar ze over het tafelopervlak uitsteken.
- **Wees bijzonder voorzichtig bij het zagen van werkstukken die verdraaid of vervormd zijn of niet over een rechte rand beschikken, waarmee ze met een verstekaanslag of langs een aanslagrail geleid kunnen worden.** Een vervormd of verdraaid werkstuk is niet stabiel en leidt tot een verkeerde uitrichting van de zaagsnede, vastklemmen en terugslag.
- **Zaag nooit werkstukken die op of achter elkaar gelegd zijn.** In dat geval kan het zaagblad een of meerdere delen grijpen en terugslag veroorzaken.
- **Als u een zaag die in het werkstuk zit opnieuw wenst te starten, centreert u het zaagblad in de zaagspleet en controleert u of de zaagtanden niet in het werkstuk zijn vastgehaakt.** Als het zaagblad vastgeklemd is, kan het uit het werkstuk

bewegen of een terugslag veroorzaken als de zaag opnieuw gestart wordt.

- **Houd zaagbladen proper, scherp en voldoende getordeerd. Gebruik nooit vervormde zaagbladen of zaagbladen met gescheurde of gebroken tanden.** Scherpe en correct getordeerde zaagbladen minimaliseren het risico op vastklemmen, blokkeren en terugslag.

4.4 Veiligheidsinstructies voor de bediening van tafelcirkelzagen

- **Schakel de tafelcirkelzaag uit en scheid ze van het stroomnet vooraleer u het tafelelement wegneemt, het zaagblad vervangen, instellingen aan het spouwmes of de veiligheidsafdekking uitvoert en als de machine zonder toezicht achtergelaten wordt.** Voorzorgsmaatregelen dienen ter preventie van ongevallen.
- **Laat de tafelcirkelzaag nooit zonder toezicht achter. Schakel het elektrisch gereedschap uit en verlaat het niet vooraleer het volledig tot stilstand is gekomen.** Een draaiende zaag die achtergelaten wordt, vormt oncontroleerbaar gevaar.
- **Stel de tafelcirkelzaag op een effen en goed verlichte plaats op waar u stabiel kan staan en uw evenwicht niet verliest. De opstelplaats moet voldoende ruimte bieden om werkstukken van het overeenkomstige formaat goed gehanteerd kunnen worden.** Wanorde, slecht verlichte werkbereiken en oneffen, gladde bodems kunnen ongevallen veroorzaken.
- **Verwijder regelmatig zaagspanen en zaagmeel onder de zaagtafel en van de stofafzuiging.** Opeengehoopt zaagmeel is brandbaar en kan vanzelf ontbranden.
- **Beveilig de tafelcirkelzaag.** Een niet-reglementair beveiligde tafelcirkelzaag kan bewegen of omvallen.
- **Neem instelgereedschap, houtresten ... van de tafelcirkelzaag weg vooraleer u deze inschakelt.** Afwijking of vastklemming kunnen gevaarlijke zijn.
- **Maak steeds gebruik van zaagbladen in de juiste grootte en met passende opnameboring (bv ruitvormig of rond).** Zaagbladen die niet bij de montagegedelen van de zaag passen, lopen niet rond en leiden tot controleverlies.
- **Gebruik nooit beschadigd of verkeerd montage materiaal voor het zaagblad zoals**

flenzen, onderlegelementen, schroeven of moeren. Dat montage materiaal werd speciaal voor uw zaagblad gemaakt om een veilige werking en een optimale capaciteit te garanderen.

- **Ga nooit op de tafelcirkelzaag staan en gebruik de tafelcirkelzaag niet als opstaphulp.** Er kunnen ernstige letsels optreden als het elektrische gereedschap omvalt of als u per ongeluk in contact komt met het zaagblad.
- **Waarborg dat het zaagblad in de juiste draairichting is bevestigd. Gebruik geen slijpschijven of staalborstels met de tafelcirkelzaag.** Een ondeskundige montage van het zaagblad of het gebruik van niet-aanbevolen toebehoren kan ernstige letsels veroorzaken.

5 Specifieke veiligheidsregels

5.1 Werkgebied

- **Kinderen en jongeren mogen de tafelcirkelzaag niet bedienen.** Daarvan uitgesloten zijn jongeren onder toezicht van een deskundige in het kader van hun opleiding.
- **Let erop dat er zich geen personen in de gevarezone bevinden.**
- **Werk nooit zonder de voor het desbetreffend werkproces voorgeschreven veiligheidsvoorzieningen en verander aan de machine niets, wat de veiligheid zou kunnen belemmeren.**
- **Draag tijdens het werk altijd uw persoonlijke beschermingsuitrusting (gehoorbescherming, veiligheidsbril, stofmasker, veiligheidsschoenen).**
- **Controleer het werkstuk op vreemde voorwerpen.** Zaag niet in metalen delen, bv. nagels, omdat hierdoor de gevoelige hardmetaallemets kunnen worden beschadigd.
- **Gebruik geen zaagbladen van hooggelegeerd snelstaal (HSS-zaagbladen).**
- **Houd rekening met invloeden uit de omgeving.** Stel de tafelcirkelzaag niet bloot aan regen en vermijd werkzaamheden in vochtige of natte omgeving alsook in de buurt van brandbare vloeistoffen of gassen.
- **Maakt u buiten enkel gebruik van rubbergeïsoleerde verlengsnoeren (bv H07 RN-F) met een doorsnede van ten minste 1,5 mm² en let u erop dat de kabel niet over scherpe kanten wordt getrokken.**

- **Leid en leg de elektrische aansluitkabel zodanig weg van de tafelcirkelzaag dat er geen struikelgevaar bestaat aan de bedieningsplaats.**
- **Begin pas met het snijden van het werkstuk wanneer het zaagblad zijn volledig toerental heeft bereikt..**
- **Sluit de tafelcirkelzaag aan op een externe spaanafzuiging (transporteerbare kleine stofafzuiger) als u niet in open lucht werkt of als u onvoldoende kan ventileren.** Het bij het snijden ontstane houtstof belemmert de vereiste zichtbaarheid en is in bepaalde mate schadelijk voor de gezondheid.
- **Snij geen rondhout met de tafelcirkelzaag.** Dat is niet toegestaan met de standaard aanslagen en aanvoerhulpmiddelen.

5.2 Instructies voor onderhoud en reparatie

- Trek de netstekker van de aansluitkabel uit het stopcontact vooraleer u onderhouds- en instandhoudingswerkzaamheden start.
- Werkzaamheden aan de elektrische delen van de machine mogen enkel door een elektricien worden uitgevoerd.
- Beschadigde kabels of stekkers moeten direct worden vervangen. Alleen Mafell of een geautoriseerde MAFELL-werkplaats mag de vervanging uitvoeren, om veiligheidsrisico's te vermijden.
- Bij sterk doorzaagde tafelgleuf moet het tafelblad door de MAFELL-klantenservice worden vervangen.
- Ontdoe geleidingen van bewegende delen ook regelmatig van zaagspanen en zaagmeel.
- Er mogen enkel originele MAFELL-reservedelen en toebehoren worden gebruikt. Anders bestaat er geen garantieaanspraak en geen aansprakelijkheid door de fabrikant.

6 Voorbereiden / Instellen

6.1 Plaatsing / Transport

De machine wordt in een transportdoos aangeleverd. Controleer de machine op eventuele transportschade. Beschadigingen aan het verpakkingsmateriaal kunnen een verwijzing naar een ondeskundige transport zijn. Reclameer transportschade onmiddellijk bij uw machinedealer.

De volgende onderdelen zijn los ingesloten en moeten vóór de ingebruikname nog gemonteerd c.q. bij de machine worden gevoegd:

- Bovenste beschermkap
- Afzuigslang
- Aftakking (verbinding van bovenste en onderste afzuigaansluiting)
- Universele aanslag
- schuifstok
- Klemstuk

Voor de montage gaat u als volgt te werk:



www.mafell.de/erika

• Bovenste beschermkap

- Draai de vleugelschroef 2 (afb. 2 - pagina 3) tot de aanslag tegen de wijzers van de klok los. Druk op deze vleugelschroef en plaats de beschermkap 1 horizontaal op het spouwmes. Let erop dat het geleidingsgedeelte van de vleugelschroef stevig in de boring aan het spouwmes is vastgeklikt, wanneer u de vleugelschroef loslaat. Draai de vleugelmoer 2 weer vast.
- Voor een korte opberging van de bovenste beschermkap met gedemonteerd spouwmes (bv. bij invalsnedden) is de boring achteraan links op de langszijde van de machine voorzien waarin de beschermkap met en zonder spouwmes kan worden gehangen. Voor het transport kan de bovenste beschermkap ook op de montageplaat 50 (afb. 5 – pagina 3) van de voet achteraan links bevestigd worden.

• Afzuigslang en aftakking

- Steek eerste de aftakking 4 (afb. 5 - pagina 3) op het afzuigstuk aan het spaankanaal. Het afzuigstuk aan de bovenste beschermkap verbindt u met de afzuigslang 5. Deze steekt u op het overeenkomstige aansluitstuk aan de aftakking.

- **Universele aanslag**

- De montage van de universele aanslag is in paragraaf 5.10 beschreven.

- **Schuifstok / schuifhandgreep**

- De meegeleverde schuifstok 6 (afb. 5 - pagina 3) kan u op de linker langszijde van de machine in de daartoe voorziene houder 42 (afb. 5 - pagina 3) en op de zijdelingse transportgreep 7 opgeborgen worden.
- Om de schuifhandgreep (extra toebehoren) op te bergen, zijn vooraan rechts op de lange zijde van de machine boorgaten voorzien, waarin u de schuifhandgreep kan hangen. Aan de schuifhandgreep kan een door u eventueel benodigd schuifhout worden bevestigd. Hiervoor wordt de handgreep op het schuifhout geplaatst en de twee punten in het hout gedrukt. Daarna wordt de vleugelschroef aangedrukt en ingedraaid. Zo maakt u een schuifblok.

- **Klemstuk cpl.**

- Het klemstuk (van de universele aanslag) kan u met de vleugelschroef op de daartoe voorziene houder 43 (afb. 5 - pagina 3) bevestigen.

Voor het transport van de machine door twee personen zijn de op beide langszijden voorhanden transportgrepen 7 (afb. 5 - pagina 3) bedoeld.

De in hoogte verzette indeling van de grepen op de langs- en dwarszijden maakt ook een eenvoudiger transport van de machine over trappen mogelijk, waarbij de zaag door een persoon boven en door de tweede persoon beneden kan worden gehouden en zodoende horizontaal kan worden getransporteerd.

De beide voeten 9 en 10 (afb. 6 - pagina 3) van het onderframe klapt u voor een eenvoudiger transport op. Voor het stationair bedrijf van de machine worden de twee poten 9 en 10 naar beneden uitgeklappt, tot ze in hun eindpositie vastklikken. Oneffenheden van de ondergrond kunnen met de verstelbare poot worden opgevangen. Voor het transport, vooral naar bouwterreinen, worden de voeten ingeklapt. Hiervoor gaat u op de volgende manier te werk:

- Druk de achterste blokkeerstang 8 (afb. 3 - pagina 3) voor het losmaken van de blokkering naar

beneden en klap de achterste voet 9 helemaal in (zie afb. 6) tot de blokkeerstang vergrendelt.

- Bij de nu schuin staande machine drukt u de voorste blokkeerstang naar beneden en klapt u de voet 10 (afb. 6 - pagina 3) eveneens in tot de blokkeerstang vergrendelt.

6.2 Netaansluiting

Let voor de ingebruikname erop dat de netspanning met de op het vermogensplaatje van de machine vermelde bedrijfsspanning overeenstemt.

6.3 Bovenste beschermkap

De bovenste beschermkap is ontworpen volgens wettelijke bepalingen. De beschermkap en de zijdelingse afdekkingen moeten verhinderen dat de gebruiker onbedoeld in aanraking komt met de tandkranszone van het zaagblad. De zijdelingse afdekkingen liggen daarvoor altijd op het tafelblad of het werkstuk en passen zich aan de dikte van het werkstuk aan. Bij ongunstige hoeken en/of werkstukdiktes is zelfstandig openen fysiek niet mogelijk. Het werkstuk of aanslagsysteem duwt de zijdelingse afdekking dan in de richting van het zaagblad. Om dat te verhinderen, moeten de volgende instructies in acht genomen worden:

- Stel de snijdiepte altijd in volgens de werkstukdikte (zie gedeelte 5.6).
- Stel indien nodig een voldoende grote afstand tussen aanslag en zaagblad in of schuif bij een multifunctionele aanslag de telkens niet-benodigde aanslag terug om ervoor te zorgen dat de zijdelingse afdekkingen vrij kunnen glijden.
- Kies bij spitse sneden de werkrichting zodanig dat de zijdelingse afdekkingen in een zo recht mogelijke hoek op de rand van het werkstuk terechtkomen.
- Reinig de bovenste beschermkap regelmatig met een geschikte doek. Gebruik geen reinigings- en smeermiddelen op de beschermkap.

6.4 Afzuigen van de spanen

Bij alle werkzaamheden, waarbij een aanzienlijke hoeveelheid stof ontstaat, sluit de machine aan een geschikte externe afzuigvoorziening aan. De lichtsnelheid moet ten minste 20 m/s bedragen.

De binnendiameter van het afzuigaansluitstuk bedraagt 58 mm.

Bij gebruik van de machine buiten of in voldoende geventileerde vertrekken kan bij kortstondig gebruik ook het als speciaal toebehoren verkrijgbare spaanderopvangsysteem (cleanbox) worden toegepast. Hierbij dient erop te worden gelet dat deze uiterlijk bij een vulling van 80 % moet worden geleidigd (bij eiken- en beukenhoutstof rekening houden met een stofvrij afvoeren!).

6.5 Keuze van het zaagblad

Om een goede snijkwaliteit te behalen, maak alstublieft gebruik van scherp werktuig en kiest in overeenstemming met materiaal en toepassing een werktuig uit de volgende lijst:

Zagen van massief hout dwars en langs t.o.v. de vezelrichting en zagen van ongecoate spaanderplaten, triplexhout en dergelijke:

- **Erika 70:** HM-cirkelzaagblad Ø 225 x 2,5 x 30 mm, 32 wisseltanden (artikelnummer zie paragraaf 8)
- **Erika 85:** HM-cirkelzaagblad Ø 250 x 2,8 x 30 mm, 40 wisseltanden (artikelnummer zie paragraaf 8)

Zagen van gecoate platen:

- **Erika 70:** HM-cirkelzaagblad Ø 225 x 2,5 x 30 mm, 48 wisseltanden (artikelnummer zie paragraaf 8)
- **Erika 85:** HM-cirkelzaagblad Ø 250 x 2,8 x 30 mm, 60 wisseltanden (artikelnummer zie paragraaf 8)

Snijden van aluminiumprofielen:

- **Erika 70:** HM-cirkelzaagblad Ø 225 x 2,5 x 30 mm, 68 trapeziumtanden (artikelnummer zie paragraaf 8)
- **Erika 85:** HM-cirkelzaagblad Ø 250 x 2,8 x 30 mm, 68 trapeziumtanden (artikelnummer zie paragraaf 8)

6.6 Zaagbladwissel



Gevaar

Neem bij alle onderhoudswerkzaamheden de netstekker uit het stopcontact.



www.mafell.de/erika

- Breng het zaagaggregaat in middenpositie (tafelcirkelzaagfunctie), (zie hoofdstuk 4.8).
- Stel het zaagblad in op een snijdiepte van ca. 45 – 70 mm in (Erika 85: ca. 45 - 85 mm), (zie hoofdstuk 5.6).
- Verwijder het spouwmes met de bovenste beschermkap door indrukken van de drukker 41 (afb.10 – pagina 4) en tegelijkertijd trekken van het spouwmes 3 (afb 2 – pagina 3) naar boven en naar voren.
- Kantel de machine zijdelings iets om, zodat de linker langszijde goed toegankelijk wordt.
- Neem de zeskantsleutel 32 (afb. 10 - pagina 4) uit de houder 33 op het onderste deksel van de beschermkap.
- Open de vergrendeling 45 op de linkerkant van het deksel van de beschermkap door ¼-omwenteling naar links te draaien met de zeskantsleutel 32.
- Open beide zijdelingse schuivers (rood) 40 op het deksel van de beschermkap door naar boven te schuiven tot ze vastklikken.
- Klap het deksel van de beschermkap 90° open en trek het ongeveer 30 mm naar voren tot de beschermkap via de zwenkstang naar beneden draait.
- Druk de grendelknop 31 (afb. 10 - pagina 4) voor de onderste beschermkap en houd hem vast. Draai met de zeskantsleutel 32 de binnenzeskantschroef 34 **met de klok mee** los.
- Neem de voorste zaagbladflens 35 weg en het zaagblad naar boven of beneden weg.
- Breng het nieuwe zaagblad aan (snijrichting in acht nemen zie draairichtingssymbool in het deksel).
- Steek de flens 35 op de tweekant en draai de inbusbout 34 door draaien **tegen de wijzers van de klok in** met de inbusleutel vast.
- Controleer of het zaagblad bij het draaien van hand foutloos loopt.
- Trek de zeskantsleutel 32 ervan.
- Sluit het deksel van de beschermkap.
- Open beide zijdelingse schuivers pos. 40 (afb. 10 - pagina 4) op het deksel van de beschermkap door naar boven te schuiven tot ze vastklikken.
- Open de vergrendeling 45 op de linkerkant van het deksel van de beschermkap door ¼-omwenteling naar rechts te draaien met de zeskantsleutel 32.

- Schuif de zeskantsleutel 32 in de houder.
- Schuif het spouwmes samen met de bovenste beschermkap in de spouwmesopname tot deze vastklikt in de houder.
- Stel indien nodig het spouwmes juist af (zie hoofdstuk 4.6).

6.7 Spouwmes



Gevaar

Neem bij alle onderhoudswerkzaamheden de netstekker uit het stopcontact.



www.mafell.de/erika

Het spouwmes voorkomt dat zich bij het langsnijden de snijvoeg achter het zaagblad sluit en daardoor een terugslag van het werkstuk ontstaat.

Deze functie is echter alleen gewaarborgd, als het spouwmes correct is ingesteld, d.w.z. de afstand t.o.v. de tandkrans binnen de gehele snijdiepte max. 5 mm bedraagt (zie afb. 7) en de dikte tussen de snijvoegbreedte en de stambladdikte van het gebruikte zaagblad ligt. Het meegeleverde spouwmes past bij de in hoofdstuk 4.4 vermelde met hardmetaal uitgevoerde zaagbladen.

Wanneer een afstelling van het spouwmes noodzakelijk is, gaat u als volgt te werk:

- Stel het zaagblad op de maximale snijdiepte in (zie hoofdstuk 5.6).
- Verwijder de bovenste beschermkap (zie hoofdstuk 4.1).
- Breng het zaagaggregaat in de middelste stand (tafelcirkelzaagfunctie) (zie paragraaf 4.8).
- Zet het zaagaggregaat op 45schuin (zie hoofdstuk 5.8).
- Open de vergrendeling 45 (afb. 10 - pagina 4) op de linkerkant van het deksel van de beschermkap door ¼-omwenteling naar links te draaien met de zeskantsleutel 32.
- Schuif beide zijdelingse rode schuivers 40 op het onderste deksel van de beschermkap naar boven tot ze vastklikken.

- Klap het deksel van de beschermkap ongeveer 90° naar voren en trek het deksel naar voren zodat het via de zwenkstang naar beneden draait.
- Draai de binnenzeskantschroef 37 (afb. 7 - pagina 4) los en stel het spouwmes 3 in overeenstemming met afb. 7 met betrekking tot de afstand naar de tandkrans en in hoogte in.
- Draai de binnenzeskantschroef 37 vast.
- Sluit het deksel van de beschermkap opnieuw door 90° naar voren omhoog te zwenken, ca. 30 mm naar achteren te schuiven en naar boven te klappen. Vergrendel het deksel van de beschermkap in gesloten toestand door beide zijdelingse schuivers 40 (afb. 10 - pagina 4) naar beneden te duwen.
- Open de vergrendeling 45 op de linkerkant van het deksel van de beschermkap door ¼-omwenteling naar rechts te draaien met de zeskantsleutel 32.
- Schuif de bovenste beschermkap weer op het spouwmes en zet ze vast (zie hoofdstuk 4.1).

Het spouwmes kan in twee standen **zonder gereedschap** vastgeklikt worden:

- bovenste stand met beschermkap - voor normale snedes
- onderste stand zonder beschermkap - voor bedekte snedes

Om de betreffende stand te bereiken trekt u het spouwmes gewoon naar boven en naar voren of drukt het naar beneden en naar achteren.

Het spouwmes kan zonder gereedschap (voor invalsnedes en zaagbladvervangng) weggenomen worden.

- Breng het zaagaggregaat in middenpositie (tafelcirkelzaagfunctie), (zie hoofdstuk 4.8).
- Stel de volledige snijhoogte in.
- Verwijder de bovenste beschermkap (zie hoofdstuk 4.1).
- Duw de drukker in de ovaalvormige opening in het bovenste, achterste deel van de onderste beschermkap.
- Trek, zolang u de drukker ingedrukt houdt, het spouwmes overeenkomstig de zaagbladdiameter naar voren/boven.

Let bij het aanbrengen van het spouwmes erop dat het spouwmes in een afstand van ca. 5 mm ten opzichte

van de zaagbladdiameter naar achteren en onderen geschoven wordt en in de gleuf van de spouwmeshouder ingevoerd wordt. Het spouwmes moet tot de aanslag c.q. het vastklikken naar beneden geduwd worden (de drukker moet daarbij niet ingedrukt worden).

6.8 Gebruik als ondergebouwde trekzaag

Het bijzonder voordeel bij de inzet als ondergebouwde trekzaag is het probleemloze en exacte scheiden van vast staande werkstukken tot max. 330 mm (Erika 85: 423 mm) snijlengte bij werkstukken met een dikte van 16 mm, bv panelen. Leg het werkstuk aan het aanslagrail 14 (afb. 9 - pagina 4) van de universele aanslag 15 aan. Druk op de rode ontgrendelingsknop 16 en trek het zaagaggregaat met het handwiel 17 en de trekstang 18 naar voren. Na beëindiging van het snijproces loopt het zaagaggregaat weer in de uitgangspositie terug en wordt daar zelfstandig gearreërd.

6.9 Gebruik als tafelvormige zaag

Het langssnijden van grotere werkstukken geschiedt in de tafelvormige zaag-functie. Breng het zaagaggregaat hiervoor in de hiervoor gedachte positie van de tafel. Hiervoor draait u de knop 24 (afb. 8 - pagina 4) naar rechts en trekt u het zaagaggregaat zo ver naar voren, tot het automatisch in de hiervoor gedachte positie vastklikt.

Pas de universele aanslag 15 hierbij als parallelle aanslag toe. Daarbij kan u de aanslagrail 14 al naar afmetingen van het werkstuk met haar hoge werkstukgeleidingsvlakte of met 90 °gedraaid met haar lage geleidingsvlakte 25 inzetten.

U komt terug bij de ondergebouwde trekzaag-functie door de vergrendelknop 24 naar links te draaien. Het zaagaggregaat loopt dan zelfstandig in de eindpositie terug.

6.10 Filter reinigen

Open de bolcilinderschroef 44 (afb. 11 - pagina 4) een beetje. Klik het filterhuis 46 door naar voren schuiven uit het rotatiepunt van de tussenbehuizing. Reinig het filterhuis. Na het reinigen plaatst u het filterhuis aan de rotatiepunten 47 in omgekeerde volgorde opnieuw in de tussenbehuizing 48 (let erop dat het aan beide kanten in de rotatiepunten vastklikt). Bevestig het filterhuis door aanspannen van de bolcilinderschroef 44.

Alternatief kan de bolcilinderschroef 44 zo ver geopend worden tot het filterhuis 90° naar beneden kan gezwenkt worden. Reinig het filterhuis met een daartoe voorzien gereedschap. Zwenk het filterhuis na de reiniging 90° naar boven en bevestig het door de bolcilinderschroef 44 aan te spannen.

7 Bedrijf

7.1 Ingebruikname

Deze gebruiksaanwijzing moet iedere persoon die met de bediening van de machine is belast, ter kennisname worden doorgegeven, waarbij vooral attent dient te worden gemaakt op het hoofdstuk "Veiligheidsinstructies".

7.2 In- en uitschakelen

- **Inschakelen:** druk op de groene schakelknop 12 (afb. 9 - pagina 4).
- **Uitschakelen:** Druk op de rode schakelknop 11. Er vindt hierbij een automatische afremming van de zaagas met verkorting van de uitlooptijd op minder dan 10 s plaats.



De aansluitkabel kunt u voor het transport aan de rechter kant van de machine via de hiervoor bedoelde houders 13 (tevens transportgrepen) oprollen.



Als binnen een tijd (remcyclus) van 45 seconden meer dan viermaal geremd wordt, wordt de volgende remming uitgesteld tot de cyclustijd verlopen is.

7.3 Licht



Gevaar

Neem bij alle onderhoudswerkzaamheden de netstekker uit het stopcontact.

Het elektrisch gereedschap is uitgerust met een lichtmodule 49 (afb. 2 - pagina 4) in de bovenste beschermkap.

De lichtmodule wordt bij het inschakelen van de machine gedurende een bepaalde tijd voorzien en is daarna bedrijfsklaar.

In een bedrijfsklare toestand schakelt de lichtmodule bij het bewegen van de machine het licht automatisch in of bij een langere stilstand opnieuw uit.

Voor een storingsvrije werking van het licht moeten de gouden contacten aan het spouwmes bij verontreiniging gereinigd worden. Neem daartoe het spouwmes weg en reinig de contactvlakken met een doek van stof en spanen.

7.4 Selectie van het toerental

Opdat een optimale snijkwaliteit als naar te bewerkend materiaal wordt behaald, kan het zaagbladtoerental traploos van 2050 – 4300 min⁻¹ worden gekozen. Dit kiest u via het onder de hoofdschakelaar aangebrachte wieltje.

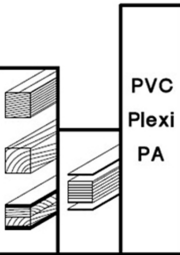

Drehzahlen

A	2050min ⁻¹	 Alu	 PVC Plexi PA
B	2400min ⁻¹		
C	2800min ⁻¹		
D	3400min ⁻¹		
E	3700min ⁻¹		
F	4000min ⁻¹		
G	4300min ⁻¹		

Best.-Nr.	mafell Original-Sägeblätter		
092472	250x2,8x30	Z 24	WZ
092465	250x2,8x30	Z 40	WZ
092466	250x2,8x30	Z 60	WZ
092467	250x2,8x30	Z 68	FZ/TZ

Let er daarbij op dat de optimale snijkwaliteit niet alleen van het toerental, maar ook van het zaagblad en de zaagbladscherpte afhangt. Aanwijzingen met betrekking tot het geschikt zaagblad zie hoofdstuk 4.4.

7.5 Overbelastingsbescherming



De activering van de motorbeveiliging is altijd een teken voor een motoroverbelasting. De oorzaak hiervan moet worden opgespoord en verholpen.

Bij overbelasting van de motor wordt het toerental automatisch gereduceerd, resp. bij stroomstoring vindt een zelfstandig uitschakelen plaats. Nadat de spanning er weer is kunt u de machine weer inschakelen.

7.6 Instelling van de snijdiepte

De snijdiepte kan door draaien van het handwiel 17 (afb. 8 - pagina 4) traploos van 0 tot 72 mm (Erika 85: 0 tot 85 mm) worden ingesteld. Door draaien met de wijzers van de klok mee vergroot u de snijdiepte en verkleint hem door in de tegenovergestelde richting te draaien.

Om een goede snijkwaliteit te behalen, dient de ingestelde snijdiepte van het zaagblad ca. 5 mm boven de te bewerkende materiaaldikte te liggen.

Afhankelijk van de positie van het spouwmes in de beide blokkeerposities kan de op het spouwmes aangebrachte en telkens verticaal ten opzichte van de tafelvlaakte staande meetschaal 38 (afb. 7 - pagina 4) als hulp voor de instelling van een bepaalde snijdiepte worden gebruikt. Dit geldt echter alleen voor zaagbladen met ø 225 mm (Erika 85: ø 250 mm).

Is een exacte instelling van de snijdiepte vereist, bv bij groeven of sponningen, stel dan altijd van beneden bij om een eventuele speling te compenseren.

7.7 Invalszagen



Gevaar

Terugslaggevaar bij invalsneden!
 Voor het invallen legt u het deel indien mogelijk aan de voorkant tegen een bevestigde aanslag.
 Druk het deel bij het invallen stevig op het tafelloppervlak. Houd bij het drukken rekening met de gevarezone door het verschijnen van het zaagblad.



www.mafell.de/erika

Verwijder de bovenste beschermkap (zie hoofdstuk 4.1). Verwijder het spouwmes (zie hoofdstuk 4.5).
 Draai het zaagblad met het handwiel naar beneden tot het onder het tafelblad verdwenen is.

De invalsnedden kunnen door draaien van het handwiel 17 (afb. 8 - pagina 4) traploos van 0 tot 85 mm bediend worden (let op: het zaagblad komt licht gebogen naar voren uit het werkstuk). Door draaien met de wijzers van de klok mee vergroot u de snijdiepte, door in de tegenovergestelde richting te draaien, verkleint u deze.

Na de invalsneede plaatst u het spouwmes opnieuw op de oorspronkelijke plaats, zie hoofdstuk 4.6 en monteert u de beschermkap opnieuw op het spouwmes, zie hoofdstuk 4.5.

7.8 Instelling voor schuine sneden



Gevaar

Let er vóór het begin van de schuinstand bij lopend zaagblad op, dat zich noch de multifunctie-aanslag noch werkstukken in het zwenkbereik van het zaagblad bevinden.

Voor hoeken tot 45° zet u eerst de vastzethendel 19 los (afb. 9 - pagina 4) door tegen de wijzers van de klok in te draaien. Draai het zaagaggregaat door de handgreep 20 te draaien. Op de hoekschaal 21 wordt aan de wijzer 22 de snijhoek aangegeven. Zet de vastzethendel 19 weer vast.

Door bediening van de draaiknop 23 is het draaien van het zaagaggregaat met 3° over de twee eindposities 0° en 45° heen mogelijk. Bij het terugzwenken gaat de draaiknop zelfstandig weer in de uitgangsstand terug, zo dat bij het hernieuwd zwenken de 0° 45°-stand exact wordt aangerezen.

7.9 Multifunctieaanslag (leveringsomvang Erika 85)

De beschrijving hierbij staat in de bijgesloten montageinstructies en lijst van vervangingsonderdelen.

7.10 Universele aanslag (leveringsomvang Erika 70)

De complete universele aanslag bestaat uit de stanghouder 27 (afb. 8 - pagina 4) en de in de houder verstelbare geleidestang 26. Indien nodig kan u hem aan alle kanten van het tafelblad in elke positie op de zwaluwstaartgeleidingen plaatsen en als volgt aanspannen:

- Draai de spanhendel 51 (afb. 12) verticaal naar beneden in de losgezette positie 51.1 (afb. 13).
- Plaats daarna de stanghouder van schuin bovenaan (afb. 14) tegen het zwaluwstaartprofiel, zodanig dat de klem 53 (afb. 12) naar achter gedrukt wordt en in het profiel vastklikt.
- U kan de stanghouder in de losgezette positie 51.1 van de spanhendel variabel op het profiel verschuiven.
- Draai de spanhendel 51 naar links in positie 51.2 (afb. 13), om de stanghouder vast te zetten.

Door de spanhendel naar rechts in positie 51.3 (afb. 13) te draaien, kan u de stanghouder op elke willekeurige plaats van het profiel wegnemen.

Reinig het zwaluwstaartprofiel van de machine en de stanghouder en het klemvlak van de klem 53 (afb. 12) regelmatig met een geschikte doek. Daardoor garandeert u de nodige klemkracht.

De universele aanslag kan als parallelle aanslag bij de tafelicirkeelzaag maar ook als dwars- en verstekaanslag bij de ondergebouwde trekzaag worden gebruikt.

De positie van de aanslagrail (aanleggen van het werkstuk) ten opzichte van de deelschijf resp. de schaal werd in de fabriek exact ingesteld. Als achteraf toch een aanpassing nodig is, doet u dat als volgt:

- Bevestig de universele aanslag in de zwaluwstaartgeleiding op de rechter of linker langszijde van de tafel.
- Breng de aanslagrail aan door losmaken van de bovenste vleugelschroef 28 in de 0-positie brengen en trek de vleugelschroef aan.
- Maak de twee bovenaan toegankelijke cilinderbouten met een schroevendraaier los.
- Maak de zijdelingse spanhendel 52.1 (afb. 13) aan de stanghouder 27 (afb. 8) los.
- Schuif vervolgens de aanslagrail tot net voor het zaagblad.
- Controleer of de aanslagrail juist is ingesteld. Daarbij moet u letten op de afstand tussen de parallelle aanslag en het zaagblad. Aan de achterste opgaande tand moet de afstand een beetje groter zijn dan aan de voorste afgaande tand.
- Zet de aanslagrail met de zijdelingse vergrendeling 52.2 (afb. 13) vast.
- Trek de cilinderbouten weer vast.
- Voer een testsneede uit!

Als die niet in orde is, stelt u opnieuw in.

Nadat u de aanslag heeft afgesteld, blijft de hoekweergave op de schaal bewaard!

7.11 Gebruik als parallelaanslag

De universele aanslag kan u op verschillende posities bevestigen en als parallelle aanslag gebruiken (zie afb.8 - pagina 4). Instelling zie 5.10. **Bevestiging aan de rechter of linker lange zijde van de tafel.** Daarbij moet u letten op de afstand tussen de parallelle aanslag en het zaagblad. Aan de achterste opgaande tand moet de afstand een beetje groter zijn dan aan de voorste afgaande tand.

- Draai de vleugelschroef 28 los en stel ze in op de hoekschaal 0°. Draai de vleugelmoer 28 weer vast.
- Bevestig de aanslag in de zwaluwstaartverbinding zodanig dat de aanslagrail van de voorste tafelkant tot na het midden van het zaagblad reikt. (Machine in tafelcirkelzaag-functie)
- Stel de voorziene maat tussen zaagblad en aanslagrail na het loszetten van de zijdelingse vergrendeling 52.1 (afb. 13) op de stanghouder 27 in door de geleider 26 te verschuiven. De breedte kan op de maatschaal 29 aan de naar het zaagblad toe gedraaide kant van de aanslagrail worden afgelezen.
- Maak de zijdelingse vergrendeling 52.2 en de spanhendel 51.2 terug vast.
- Bevestig de aanslagrail ook op de voorste tafelrand met het klemstuk 36 (afb. 8).
- Breng daarvoor de vierkantmoer op het klemstuk in de gleuf van de aanslagrail.
- Draai de vleugelmoer op het klemstuk tot het mes achter de zwaluwstaartverbinding van het tafelblad grijpt.
- Draai de vleugelmoer vast

De aanslagrail 14 kan nog in de aanslag in langsricting worden versteld. Bestaat bv bij het langssnijden van massief hout het gevaar dat het werkstuk tussen aanslag en zaagblad gaat klemmen, wordt de aanslagrail zo verschoven dat het achterste einde ongeveer tot het midden van het zaagblad reikt. Hiervoor wordt de op de bovenkant van de aanslag geplaatste spanhendel 30 (afb. 8 - pagina 4) losgemaakt en de aanslagrail verschoven. Trek na de instelling de spanhendel weer vast.

De aanslagrail 14 kan met 90° gedraaid ingezet worden. Dit vereenvoudigt het snijden van smalle werkstukken vooral bij schuin gezet zaagblad, omdat het dan voorhanden lage geleidingsvlak toelaat om de parallelaanslag dichterbij het zaagblad te schuiven. Zet hiervoor de spanhendel 30 aan de aanslag vast. Trek de aanslagrail 14 helemaal uit de houder. Plaats de aanslagrail 90° gedraaid zodanig dat de smalle kant naar het zaagblad wijst. Zet vervolgens de spanhendel weer vast. Ook in deze instelling van de aanslagrail kan de snijbreedte op de maatschaal 29 op de naar het zaagblad toe gedraaide kant worden afgelezen.

7.12 Gebruik als dwars- en verstekaanslag



Gevaar

Instellingen aan de universele aanslag uitsluitend bij stilstand zaagblad uitvoeren.

Voor dwars- en versteksnedes bij trekzaag-functie wordt de universele aanslag op de voorste linker tafelkant bevestigd. In deze positie wordt bij rechthoekige snedes op de hoek schaal het 0°-merk weergegeven.

Om hoeksnedes uit te voeren zet u de aan de bovenkant aanwezige vleugelschroef 28 los (afb. 9 - pagina 4). Draai de aanslagrail volgens de schaal naar de gewenste positie. Hiervoor is om de 15° een vastklikplek aanwezig. Vervolgens trekt u de vleugelschroef weer vast.

De vergrendeling kan u via de schuiver 54 (afb. 8 - pag. 4) onder de hoekschaal uitschakelen. Zet de vleugelschroef lichtjes los. Duw dan op het aan één kant uitstekende deel van de eenzijdige schuif.

Om een betere snijkwaliteit te behalen, moet het aanslagrail steeds zo dicht als mogelijk aan het snijvlak reiken. Deze is daarom aan de uiteinden uitgehaakt zodat de bovenste beschermkap ook bij het snijden van dunne werkstukken ver genoeg aangeplaatst kan worden. Zet voor het verstellen van de aanslagrail de vleugelschroeven 30 los (afb. 8 - pagina 4).

Door de geleider in de stanghouder 27 te verschuiven, kan u de aanslag zodanig instellen dat in functie van de overeenkomstige werkstukafmetingen een optimale instelling van de snijbreedte ontstaat.

8 Onderhoud en reparatie



Gevaar

Neem bij alle onderhoudswerkzaamheden de netstekker uit het stopcontact.

MAFELL-machines werden onderhoudsvriendelijk geconstrueerd.

De toegepaste kogellagers werden op levensijd gesmeerd. Na een langere bedrijfstijd adviseren wij, de machine aan een geautoriseerde klantenservice van MAFELL ter inspectie te geven.

Voor alle smeerplaatsen slechts onze speciale vet, bestel-nr. 049040 (1 kg - blik), gebruiken.

8.1 Controle van de veiligheidsvoorzieningen

De veiligheid van de machine is in eerste instantie afhankelijk van de goede werking van de aanwezige veiligheidsvoorzieningen. Het is dus belangrijk dat deze voorzieningen regelmatig op hun reglementaire toestand worden gecontroleerd. Daartoe behoren in het bijzonder het spouwmes, de bovenste en de onderste beschermkap.

Bovendien moeten de volgende punten alle 2 weken worden gecontroleerd:

- zelfstandig teruglopen van het zaagaggregaat in de uitgangpositie bij gebruik als trekzaag (zie gedeelte 4.7)

- automatisch vastzetten van het zaagaggregaat in de uitgangpositie na het teruglopen
- functioneren van de automatische vergrendeling van het zaagaggregaat in de middenpositie bij inzet als tafelcirkelzaag (zie gedeelte 4.8)
- storingsvrij bewegen van de beugel van de beschermkap van de max. snijhoogte tot het tafelblad.
- intacte toestand van de netkabel.

8.2 Verzorging van de machine

De glijdende en rollende delen moeten occasioneel met een geschikte stofzuiger van spanen en stof worden bevrijd. Een occasioneel besproeien met een gebruikelijk glijmiddel (bv. Caramba) vereenvoudigt het glijden van de delen.

Om een te grote verwarming van de motor te voorkomen, dient af en toe te worden gecontroleerd, dat zich op de oppervlakte van de motor geen stof heeft afgezet. Bij verontreiniging moet het filterhuis op de motor gereinigd worden (zie 4.9).

Reinig de bovenste beschermkap regelmatig met een geschikte doek. Gebruik geen reinigings- en smeermiddelen op de beschermkap.

8.3 Opslag

Reinig de machine zorgvuldig als u ze lange tijd niet gebruikt. Spuit blanke metaaldelen in met roestwerend middel.

9 Verhelpen van storingen



Gevaar

De opsporing van de oorzaken van voorhanden storingen en het verhelpen hiervan vereist steeds vermeerde oplettendheid en voorzichtigheid. Van tevoren netstekker trekken!

Hierna staan enkele vaak optredende storingen en hun oorzaken vermeld. Bij verdere storingen richt u zich alstublieft aan uw handelaar of direct aan de MAFELL-klantenservice.

Storing	Oorzaak	Remedie
Machine kan niet ingeschakeld worden	Geen netspanning voorhanden	Spanningsvoeding controleren
	Netzekering defect	Zekering vervangen
	Koolborstels versleten	Machine naar de MAFELL-klantenservice brengen
Machine schakelt gedurende de leegloop zelfstandig uit	Stroomuitval	Voorzekeringen van het stroomnet controleren De machine start door de ingebouwde onderpanningsbescherming niet weer vanzelf en moet na terugkeer van de spanning opnieuw worden ingeschakeld
Machine blijft gedurende het snijden staan	Stroomuitval	Netzijdige voorzekeringen controleren
	Overbelasting van de machine	Aanvoersnelheid verlagen
Machine remt niet	Binnen een tijd van 45 seconden werd meer dan viermaal geremd. Remvergrendeling is actief.	45 seconden vanaf de eerste remming wordt een volgende remming vrijgegeven. Om te voorkomen dat het remmen vergrendeld wordt, vergroot u het reminterval naar minstens 10 seconden.
Werkstuk klemt bij het vooruit schuiven	Stomp zaagblad	Werkstuk vasthouden en motor meteen uitschakelen Vervolgens zaagblad vervangen
	Aanslagrail van de universele c.q. multifunctionele aanslag staat niet parallel op het zaagblad	Aanslagrail opnieuw instellen, zie hoofdstuk 5.6
Brandvlekken aan de snijplekken	Voor het werkproces ongeschikt of stomp zaagblad	Zaagblad vervangen

Storing	Oorzaak	Remedie
Spanenuitgooi verstopt	Bedrijf zonder afzuiging	Bij uitgeschakelde machine spanen verwijderen Hiervoor schuiver 39 (afb. 10 - pagina 4) openen Hiermee kunnen de spanen in het spanenkanaal nu eenvoudig naar beneden worden verwijderd. Vervolgens de schuivers weer naar achteren sluiten
	Afzuiging te zwak	Er moet een afzuigapparaat worden ingezet, dat aan het afzuigaansluitstuk een luchtsnelheid van ten minste 20 m/2 waarborgt
	Houtdelen in de spanenuitgooi	Schuiver 39 (afb. 10 - pagina 4) openen Nu kunnen houten delen eenvoudig uit het spanenkanaal worden verwijderd. Is dit niet helemaal mogelijk, het zaagblad volledig laten zakken. Vervolgens de schuivers weer naar achteren sluiten
Hoogteverstelling loopt zwaar	Trekstang, worm tandsegment en borgplaat verontreinigd	Onderdelen reinigen en invetten of insmeren
Trekinrichting loopt zwaar	Trekstang, kogellagervlak en geleidingsbuis verontreinigd	Onderdelen reinigen
Buizenframe kan niet ingeklapt worden	Bovenste beschermkap in parkeerpositie op het buizenframe en het zaagaggregaat boven 30° gezwenkt	Zaagaggregaat tot onder 30° zwenken
Licht gaat uit	Machine werd ca. 10 seconden niet bewogen	Lichtmodule werd automatisch in de neutrale stand gebracht en gaat bij beweging van de machine vanzelf opnieuw aan
	De contactoppervlakken op het spouwmes zijn verontreinigd	Neem het spouwmes weg en reinig de gouden contactoppervlakken met een doek van stof en spanen

10 Extra toebehoren

- Universele aanslag, compl.	Best.-nr. 207912
- Multifunctionele aanslag (incl. handleiding)	Best.-nr. 207910
- Parallele aanslag (incl. handleiding)	Best.-nr. 207506
- Stanghouder verpakt	Best.-nr. 207507
- Schuifsele, compl.	Best.-nr. 038563
- Aanslagliniaal 1.000 mm, incl. afkortaanslag	Best.-nr. 203396
- Uittrekstang, compl.	Best.-nr. 038309
- Klemstuk	Best.-nr. 038294
- Extra tafel voor Erika 70	Best.-nr. 208438
- Extra tafel voor Erika 85	Best.-nr. 208439
- Houderrail 1000 mm	Best.-nr. 038686
- Aanbouwset wielen	Best.-nr. 202889
- Cleanbox startpakket	Best.-nr. 203402
- Cleanbox, 5 stuks	Best.-nr. 203575
- Zaagblad-HM Ø 225 x 2,5 x 30, 32 tanden / WZ (Erika 70)	Best.-nr. 092460
- Zaagblad-HM Ø 225 x 2,5 x 30, 48 tanden / WZ (Erika 70)	Best.-nr. 092462
- Zaagblad-HM Ø 225 x 2,5 x 30, 68 tanden / FZ/TR (Erika 70)	Best.-nr. 092464
- Zaagblad-HM Ø 250 x 2,8 x 30, 24 tanden / WZ (Erika 85)	Best.-nr. 092472
- Zaagblad-HM Ø 250 x 2,8 x 30, 40 tanden / WZ (Erika 85)	Best.-nr. 092465
- Zaagblad-HM Ø 250 x 2,8 x 30, 60 tanden / WZ (Erika 85)	Best.-nr. 092466
- Zaagblad-HM Ø 250 x 2,8 x 30, 68 tanden / FZ/TR (Erika 85)	Best.-nr. 092467

11 Explosietekening en onderdelenlijst

De overeenkomstige informatie van de reserveonderdelen vindt u op onze homepage: www.mafell.com



www.mafell.de/erika

Índice de contenidos

1	Leyenda.....	115
2	Datos del producto	115
2.1	Datos del fabricante	115
2.2	Identificación de la máquina.....	115
2.3	Datos técnicos.....	116
2.4	Emisiones.....	117
2.5	Contenido	117
2.6	Dispositivos de seguridad	118
2.7	Uso correcto.....	118
2.8	Riesgos residuales.....	118
3	Indicaciones de seguridad generales para herramientas eléctricas	118
4	Indicaciones de seguridad para sierras circulares de mesa	119
4.1	Indicaciones de seguridad relacionados con la cubierta de seguridad	119
4.2	Indicaciones de seguridad para el procedimiento de sierra	119
4.3	Rebote - Causas y las indicaciones de seguridad correspondientes.....	120
4.4	Indicaciones de seguridad para el manejo de sierra circular de mesa	121
5	Normas de seguridad específicas	121
5.1	Zona de trabajo	121
5.2	Indicaciones sobre el mantenimiento y reparación	122
6	Reequipamiento / Ajustes	122
6.1	Instalación/Transporte.....	122
6.2	Alimentación de red.....	123
6.3	Cubierta de protección superior	123
6.4	Sistema de aspiración de virutas	124
6.5	Selección del disco de sierra.....	124
6.6	Cambio del disco de sierra.....	124
6.7	Cuña de partir.....	125
6.8	Función como sierra de tronzar.....	126
6.9	Función como sierra circular de mesa	126
6.10	Limpiar el filtro	126
7	Funcionamiento.....	127
7.1	Puesta en funcionamiento.....	127
7.2	Conexión y desconexión	127
7.3	Luz.....	127
7.4	Ajuste de la velocidad del disco de sierra	127
7.5	Protección contra sobrecarga	127
7.6	Ajuste de la profundidad de corte.....	128
7.7	Cortes de incisión.....	128
7.8	Ajustes para cortes inclinados.....	128
7.9	Tope multifuncional (suministro Erika 85)	128
7.10	Tope universal (suministro Erika 70).....	128

7.11	Funcionamiento como tope paralelo	129
7.12	Funcionamiento como tope transversal y de sesgadas	130
8	Mantenimiento y reparación	130
8.1	Inspección de los dispositivos de seguridad	130
8.2	Conservación de la máquina	131
8.3	Almacenaje.....	131
9	Eliminación de fallos técnicos	131
10	Accesorios especiales.....	134
11	Dibujo de explosión y lista de piezas de recambio.....	134

1 Leyenda



Este símbolo está colocado en las indicaciones para su seguridad.

De no respetar estas instrucciones, se pondrá en peligro la integridad de las personas.



Este símbolo identifica situaciones que pueden poner en peligro la integridad del producto o de otros bienes que se encuentren en las proximidades del lugar de uso.



Este símbolo identifica consejos para el personal operario u otra información oportuna.

2 Datos del producto

Erika 70: número de art. 972001, 972020, 972021

Erika 85: número de art. 971901, 971920, 971921

2.1 Datos del fabricante

MAFELL AG, Beffendorfer Straße 4, D-78727 Oberndorf / Neckar, Telefon +49 (0)7423/812-0, Fax +49 (0)7423/812-218, E-Mail mafell@mafell.de, Homepage www.mafell.com

2.2 Identificación de la máquina

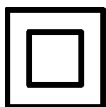

Clase de protección II



Marca CE para confirmar que cumple con los requisitos básicos sanitarios y de seguridad de acuerdo con el anexo I de la Directiva "Máquinas".



Sólo para países de la Unión Europea

¡No deseche los aparatos eléctricos junto con los residuos domésticos!

De conformidad con la Directiva Europea 2002/96/CE sobre residuos de aparatos eléctricos y electrónicos y su aplicación de acuerdo con la legislación nacional, las herramientas eléctricas cuya vida útil haya llegado a su fin se deberán recoger por separado y trasladar a una planta de reciclaje que cumpla con las exigencias ecológicas.



Lea atentamente este manual de instrucciones para minimizar el riesgo de daños personales.



Utilice cascos y gafas de seguridad

La máquina se identifica por los rótulos en la cara frontal y posterior, ver figuras 1 y 4 (página 3).

2.3 Datos técnicos

Erika 70:

Tensión de funcionamiento	230 V AC
Frecuencia de alimentación	50 Hz
Potencia de entrada funcionamiento continuo	2250 W
Consumo de corriente funcionamiento continuo	11,1 A - EU; 9,5 A - CH
Velocidad en vacío	2050 - 4300 min ⁻¹
Profundidad de corte 0°/30°/45°	72/62/50 mm
Base inclinable	-3° - 48°
Diámetro del disco de sierra máx/mín	225/210 mm
Espesor máximo cuerpo del disco de sierra	1,8 mm
Ancho de corte herramienta	2,5 mm
Taladro de alojamiento del disco de sierra	30 mm
Diámetro empalme de aspiración	58 mm
peso	37,2 kg
Dimensiones:	
Tamaño mesa de aserrar	818 x 525 mm
Altura mesa de aserrar	Pies en posición de transporte 413 mm Pies en posición de trabajo 891 mm

Erika 85:

Tensión de funcionamiento	230 V AC
Frecuencia de alimentación	50 Hz
Potencia de entrada funcionamiento continuo	2500 W
Consumo de corriente funcionamiento continuo	12,6 A - EU; 9,5 A - CH
Velocidad en vacío	2050 - 4300 min ⁻¹
Profundidad de corte 0°/30°/45°	85/74/60 mm
Base inclinable	-3° - 48°
Diámetro del disco de sierra máx/mín	250/240 mm
Grosor de cuerpo base de la hoja desierra	1,8 mm
Ancho de corte herramienta	2,8 mm
Taladro de alojamiento del disco de sierra	30 mm
Diámetro empalme de aspiración	58 mm
peso	40,0 kg
Dimensiones:	
Tamaño mesa de aserrar	915 x 525 mm
Altura mesa de aserrar	Pies en posición de transporte 413 mm Pies en posición de trabajo 891 mm

2.4 Emisiones

Las emisiones de ruido indicadas se han medido conforme a la DIN EN 62841-3-1 y se pueden utilizar para comparar la herramienta eléctrica Erika con otras herramientas y para hacer una estimación provisional de la carga.



Peligro

Las emisiones de ruido que se produzcan durante el uso real de la herramienta Erika pueden desviarse de los valores indicados, dependiendo del tipo y modo de uso de la herramienta y, especialmente, según el tipo de pieza que se trabaje.

Por ello es importante que utilice protección auditiva, incluso cuando la herramienta eléctrica funcione sin carga.

2.4.1 Información relativa a la emisión de ruidos

Valores de emisión de ruidos, determinados según la norma EN 62841:

	Erika 70	Erika 85
Nivel de presión acústica	$L_{PA} = 82,8 \text{ dB (A)}$	$L_{PA} = 91,1 \text{ dB (A)}$
Inseguridad	$K_{PA} = 1,0 \text{ dB (A)}$	$K_{PA} = 1,0 \text{ dB (A)}$
Nivel de potencia acústica	$L_{PA} = 101,4 \text{ dB (A)}$	$L_{PA} = 105,7 \text{ dB (A)}$
Inseguridad	$K_{PA} = 1,0 \text{ dB (A)}$	$K_{PA} = 1,0 \text{ dB (A)}$

La medida de ruidos fue realizada con el disco de sierra estándar suministrado.

2.5 Contenido

Sierra de tronzar Erika 70 completa, incl.:

- 1 disco de sierra con plaquitas de metal duro $\varnothing 225 \text{ mm}$, 32 dientes
- 1 cuña de partir (2,2 mm de espesor)
- 1 cubierta de protección con empalme de aspiración
- 1 tope universal
- 1 Pieza de apriete
- 1 bastón de empuje
- 1 tubo flexible de aspiración
- 1 bifurcación (entre empalme de aspiración superior/inferior)
- 1 Herramienta de manejo con soporte en la máquina
- 1 Manual de instrucciones
- 1 libro "Instrucciones de seguridad"

Sierra de tronzar Erika 85 completa, incl.:

- 1 disco de sierra con plaquitas de metal duro $\varnothing 250 \text{ mm}$, 40 dientes
- 1 cuña de partir (2,2 mm de espesor)
- 1 cubierta de protección con empalme de aspiración
- 1 tope multifuncional
- 1 Pieza de apriete
- 1 bastón de empuje
- 1 tubo flexible de aspiración
- 1 bifurcación (entre empalme de aspiración superior/inferior)

- 1 Herramienta de manejo con soporte en la máquina
- 1 Manual de instrucciones
- 1 libro "Instrucciones de seguridad"

2.6 Dispositivos de seguridad



¡Peligro!

Los dispositivos descritos garantizan la seguridad en el trabajo con esta máquina, por lo tanto, no se pueden desmontar ni desactivar.

Antes de operar la máquina, comprobar el funcionamiento de los dispositivos de seguridad y si están dañados. No utilizar la máquina si faltan los dispositivos de seguridad o no funcionan.

La máquina ofrece los siguientes dispositivos de seguridad:

- Cubierta de protección superior
- Cubierta de protección inferior
- Cuña de partir
- Disco de sierra (según EN 847-1)
- Bridas del disco de sierra adecuados
- Tiempo de funcionamiento hasta la parada inferior a 10 s
- Sistema de topes para guiar seguramente la pieza de trabajo
- Empalme de aspiración
- Seguridad eléctrica según EN 62841-1

2.7 Uso correcto

La sierra de tronzar tipo Erika funciona como sierra circular de mesa y sierra de tracción para cortar longitudinal y transversalmente madera maciza.

Asimismo, se pueden cortar placas de fibras, como por ejemplo madera aglomerada, tableros de madera estratificada y MDF-, perfiles de aluminio y plásticos duros. Utilice los discos de sierra autorizados, según EN 847-1.

No está permitido el uso en modo de funcionamiento industrial.

Cualquier otro uso de la máquina se considera inapropiado. El fabricante no se hace responsable de los daños derivados de un uso distinto al previsto; dicho uso también anula cualquier derecho de garantía o reclamación.

El uso apropiado de la máquina comprende respetar todas las instrucciones de servicio, mantenimiento y reparación del fabricante.

2.8 Riesgos residuales



¡Peligro!

A pesar de utilizar la máquina conforme al uso proyectado y respetando todas las normas de seguridad aplicables, existen riesgos residuales que se deben a la finalidad de uso y que pueden tener consecuencias para la salud.

- Contacto con el disco de sierra en marcha en la zona de corte.
- Cortarse los dedos o la mano con los dientes afilados al cambiar el disco de sierra.
- Retroceso de la pieza de trabajo o de partes de la misma.
- Desprendimiento de dientes del disco de sierra.
- Contacto con componentes en funcionamiento, con cajas del equipamiento eléctrico abiertas y la alimentación de tensión conectada.
- Daños al oído debido al trabajo intensivo sin la protección adecuada.
- Alergias o irritaciones de mucosas por polvo de madera o lubricantes.

3 Indicaciones de seguridad generales para herramientas eléctricas



¡Peligro!

Respete siempre las instrucciones de seguridad resumidas en este capítulo y las normas correspondientes al país de que se trate.

Lea las indicaciones de seguridad del folleto adjunto 070500 «Indicaciones de seguridad» (conforme a la norma EN 62841-1).

4 Indicaciones de seguridad para sierras circulares de mesa

4.1 Indicaciones de seguridad relacionados con la cubierta de seguridad

- **No desmonte las cubiertas protectoras. Las cubiertas protectoras tienen que estar en estado de funcionamiento correcto y estar bien montadas.** Las cubiertas protectoras que estén sueltas, dañadas o no funcionen bien, tienen que ser reparadas o sustituidas.
- **Utilice siempre la cubierta protectora de la hoja de sierra y la cuña de separación para los cortes de separación.** Para los cortes de separación en los que se sierra con la hoja de sierra por todo el grosor de la pieza de trabajo, la cubierta protectora y otros dispositivos de seguridad reducen el riesgo de sufrir lesiones.
- **Una vez finalizados los cortes ocultos, como el plegado, el corte con técnica de sobreposición o el ranurado, vuelva a fijar la cuña de separación en su posición más alta. Coloque la cubierta protectora mientras la cuña de separación se encuentre en su posición más alta.** La cubierta protectora y la cuña de separación reducen el riesgo de lesiones.
- **Asegúrese de que la hoja de sierra no toque la cubierta protectora, la cuña de separación o la pieza de trabajo antes de conectar la herramienta eléctrica.** Si estos componentes entran en contacto con la hoja de sierra accidentalmente, se puede convertir en una situación peligrosa.
- **Ajuste la cuña de separación conforme a la descripción de este manual de instrucciones.** Si la cuña de separación no ejerce el efecto deseado y evita el rebote, se puede deber a unas distancias, posiciones y colocaciones erróneas.
- **La cuña de separación sólo tendrá efecto si se encuentra en la hoja de sierra.** En el caso de cortes en piezas de trabajo que son demasiado cortos para permitir que la cuña de división se enganche, la cuña de división es ineficaz. En estas condiciones, no se puede evitar un rebote con la cuña de separación.
- **Utilice la hoja de sierra apta para la cuña de separación.** Para que la cuña de separación tenga efecto, el diámetro de la hoja de sierra tiene que

corresponder con la cuña de separación, la matriz de la hoja de sierra tendrá que ser más fina que la cuña de separación y el ancho del diente debe ser superior al grosor de la cuña de separación.

4.2 Indicaciones de seguridad para el procedimiento de sierra

- **PELIGRO: no acerque los dedos ni las manos a la hoja de sierra o la zona de sierra.** En un momento de descuido o si se resbala, la mano podría llegar hasta la hoja de sierra y provocar una lesión grave.
- **Introduzca la pieza solo en la dirección contraria al giro de la hoja de sierra.** Si se introduce la pieza de trabajo en la misma dirección de giro que la hoja de sierra por encima de la mesa, es posible que la hoja de sierra pille la pieza de trabajo y su mano.
- **Nunca utilice el tope de sesgadura para alimentar la pieza de trabajo para cortes longitudinales y nunca utilice el tope paralelo para ajustar la longitud además de las secciones transversales con el tope de sesgadura.** El guiado simultáneo de la pieza de trabajo con el tope paralelo y el tope de sesgadura aumenta la probabilidad de que la hoja de sierra se atasque y se produzca un rebote.
- **Al realizar cortes longitudinales, mantenga siempre la pieza de trabajo en contacto total con la guía de tope y aplique la fuerza de avance entre la guía y la hoja de sierra. Utilice un palo deslizante si la distancia entre los carriles de tope y la hoja de sierra es inferior a 150 mm, y un taco deslizante si la distancia es inferior a 50 mm.** Con estas ayudas su mano permanecerá a una distancia segura de la hoja de sierra.
- **Utilice únicamente el taco deslizante suministrado por el fabricante o uno que haya sido fabricado de acuerdo con las instrucciones.** Con el taco deslizante, habrá una distancia suficiente entre la mano y la hoja de sierra.
- **Nunca utilice un taco deslizante dañado o serrado.** Un taco deslizante dañado o serrado puede romperse y hacer que su mano entre en la hoja de sierra.
- **No trabaje a mano alzada. Utilice siempre el tope paralelo o el tope de sesgadura para posicionar y guiar la pieza de trabajo.** Trabajar a mano alzada significa guiar o apoyarse sobre la pieza con

las manos, en lugar de con el tope paralelo o el de sesgadura. Si se sierra a mano alzada, se producirán desalineaciones, atascos y rebotes.

- **Nunca extienda la mano alrededor o sobre una hoja de sierra giratoria.** Agarrar una pieza de trabajo puede provocar un contacto involuntario con la hoja de sierra giratoria.
- **Apoye las piezas de trabajo largas y/o anchas detrás y/o al lado de la mesa de la sierra para que permanezcan horizontales.** Las piezas de trabajo largas y/o anchas tienden a volcarse en el borde de la mesa de la sierra, lo que provoca que se pierda el control, se atasque la hoja de sierra y rebote.
- **Introduzca la pieza de forma uniforme. No doble, gire ni desplace la pieza de trabajo. Si la hoja de sierra se atasca, apague inmediatamente la herramienta eléctrica, desenchufe el cable de alimentación y corrija la causa del atasco.** Si se atasca la hoja de sierra en la pieza de trabajo, se puede provocar un rebote o bloquearse el motor.
- **No retire el material serrado mientras esté la sierra en funcionamiento.** El material serrado puede atascarse entre la hoja de sierra y el carril de tope o en la cubierta protectora y se pueden meter los dedos en la hoja de sierra al retirarlo. Apague la sierra y espere hasta que la hoja de sierra se detenga antes de retirar el material.
- **Para cortes longitudinales en piezas de trabajo de menos de 2 mm, utilice un tope paralelo adicional que esté en contacto con la superficie de la mesa.** Las piezas de trabajo finas pueden atascarse debajo del tope paralelo y provocar un rebote.

4.3 Rebote - Causas y las indicaciones de seguridad correspondientes

Un rebote es la reacción repentina de la pieza de trabajo como resultado de que se enganche, atasque o se coloque mal la hoja de sierra o un corte oblicuo en la pieza de trabajo con respecto a la hoja de sierra o cuando una parte de la pieza de trabajo se sujeta entre la hoja de sierra y el tope paralelo u otro objeto fijo.

En la mayoría de los casos, en caso de rebote, la pieza de trabajo se agarra por la parte trasera de la hoja de sierra, se levanta de la mesa de la sierra y se expulsa en la dirección del operario.

El rebote es la consecuencia de un uso erróneo o fallido de la sierra circular de mesa. Se puede evitar si se toman las precauciones descritas a continuación.

- **Nunca se pare en línea directa con la hoja de sierra. Manténgase siempre del lado de la hoja de sierra en el que se encuentre el carril de tope.** En caso de rebote, la pieza de trabajo puede salir lanzada a gran velocidad sobre personas que estén delante y en línea con la hoja de sierra.
- **Nunca meta la mano por encima o por detrás de la hoja de sierra para tirar o apoyar la pieza de trabajo.** Puede producirse un contacto accidental con la hoja de sierra, o un rebote puede hacer que sus dedos se introduzcan en la hoja de sierra.
- **Nunca sujete ni presione la pieza de trabajo que se va a serrar contra la hoja de sierra giratoria.** Presionar la pieza de trabajo que se va a serrar contra la hoja de sierra, provoca atascos y rebotes.
- **Alinee el carril de tope de forma paralela a la hoja de sierra.** Si el tope de carril no está alineado, presionará la pieza de trabajo contra la hoja de sierra y provocará un rebote.
- **Para cortes de sierra ocultos (p. ej., plegado, ranurado o rasgado en el proceso de recubrimiento), utilice un peine de presión para guiar la pieza de trabajo contra la mesa y el carril de tope.** Con un peine de presión, puede controlar mejor la pieza de trabajo en caso de retroceso.
- **Tenga especial cuidado cuando sierre en áreas no visibles de piezas de trabajo ensambladas.** Cuando hoja de sierra está metida dentro de la pieza puede cortar en objetos que pueden causar un rebote.
- **Siempre que se corten placas de grandes dimensiones, éstas se deben apoyar para evitar rebotes al bloquearse la hoja de sierra.** Las placas grandes se puede doblar por su propio peso. Las encimeras deben estar apoyadas donde rebasen la superficie de la mesa.
- **Tenga especial cuidado al serrar piezas de trabajo que estén torcidas, anudadas, deformadas o que no tengan un borde recto por el que puedan ser guiadas con un tope de sesgadura o carril de tope.** Una pieza de trabajo deformada, anudada o retorcida es inestable y provoca una desalineación del corte de sierra con la hoja de sierra, atascos y rebotes.

- **No siere nunca varias piezas apiladas una tras otra o una sobre otra.** La hoja de sierra podría pillar una o varias piezas y provocar un rebote.
- **Antes de volver a arrancar la máquina cuya hoja de sierra esté introducida en la pieza de trabajo, centre dicha hoja de sierra en la ranura de corte y compruebe que no está bloqueado el dentado.** Si la hoja de sierra se engancha, puede levantar la pieza de trabajo y provocar un rebote si se reinicia la sierra.
- **Mantenga las hojas de sierra limpias, afiladas y bastante en cruz. Nunca utilice hojas de sierra combadas u hojas de sierra con dientes agrietados o rotos.** Las hojas de sierra afiladas y correctamente ajustadas minimizan los atascos, bloqueos y rebotes.

4.4 Indicaciones de seguridad para el manejo de sierra circular de mesa

- **Antes de retirar el inserto de la mesa, cambiar la hoja de sierra, ajustar la cuña de separación o la cubierta protectora de la hoja de sierra o cuando deje la máquina desatendida, apague la sierra circular y desconéctela de la fuente de alimentación.** Se toman precauciones para evitar accidentes.
- **No deje la sierra circular nunca desatendida. No desconecte la herramienta eléctrica y no la deje sola hasta que no se pare totalmente.** Una sierra en funcionamiento y sin control representa un peligro.
- **Coloque la sierra circular en un lugar llano y bien iluminado, donde usted pueda estar de pie de forma segura y pueda mantener el equilibrio. El lugar de instalación debe ofrecer suficiente espacio para manejar bien el tamaño de las piezas de trabajo.** Los desórdenes, las áreas de trabajo sin luz y los suelos irregulares y resbaladizos pueden provocar accidentes.
- **Limpie regularmente las virutas y el serrín que se acumulen debajo de la mesa de corte y en el sistema de aspiración de polvo.** El serrín es inflamable y puede prenderse fuego.
- **Asegure la sierra circular.** Una sierra circular que no esté asegurada correctamente, se puede mover o volcar.
- **Retire las herramientas de ajuste, restos de madera de la sierra circular antes de conectarla.**

Las distracciones o posibles atascos pueden ser peligrosos.

- **Utilizar siempre hojas de sierra del tamaño apropiado con taladros de alojamiento adecuados (p. ej. en forma de almohadilla o redondeados).** Las hojas de sierra que no se ajusten a las piezas de montaje de la sierra, funcionan de forma irregular y provocan la pérdida de control.
- **Nunca utilice materiales de montaje de la hoja de sierra dañados o incorrectos, como bridas, arandelas, pernos o tuercas.** Este material de montaje de la hoja de sierra ha sido especialmente diseñado para su sierra para un funcionamiento seguro y un rendimiento óptimo.
- **Nunca se monte encima de la sierra circular y no utilice la sierra circular como taburete.** Se pueden producir lesiones graves si la herramienta eléctrica vuelca o si entra en contacto accidentalmente con la hoja de sierra.
- **Asegúrese de que la hoja de sierra esté montada en la dirección de giro correcto. No utilice muelas abrasivas ni cepillos de alambre con la sierra circular de mesa.** La instalación incorrecta de la hoja de sierra o el uso de accesorios no recomendados pueden provocar lesiones graves.

5 Normas de seguridad específicas

5.1 Zona de trabajo

- **No podrán manejar la sierra circular de mesa los niños o menores de edad,** excepto adolescentes mayores de 16 años bajo la supervisión de una persona cualificada en formación profesional.
- Procure que no haya nadie dentro de la zona de peligro.
- No realice nunca tareas sin los correspondientes dispositivos de protección previstos ni efectúe modificaciones en la sierra circular de mesa que puedan perjudicar la seguridad en el trabajo.
- Use siempre su equipo de protección personal al trabajar (protección auditiva, gafas de seguridad, mascarilla antipolvo, calzado de seguridad)
- **Comprobar si hay objetos extraños en la pieza de trabajo.** No corte nunca piezas metálicas, como por ejemplo clavos, que puedan dañar las plaquitas de metal duro sensibles.

- **No use hojas de sierra de acero rápido de alta aleación.**
- **Tenga en cuenta las condiciones ambientales.** No exponga la sierra circular de mesa a la lluvia y evite trabajar en un entorno húmedo o mojado así como cerca de líquidos o gases inflamables.
- **Cuando se realizan tareas al aire libre, sólo utilice cables de prolongación aislado con goma (por ejemplo, HO7 RN-F) de una sección mínima de 1,5 mm², evite los cantos afilados..**
- **Guíe y coloque el cable de alimentación eléctrica de manera que se aleje de la sierra circular de mesa y no haya riesgo de tropezar con él en la zona de trabajo.**
- **Espere a que el motor esté funcionando a pleno rendimiento antes de serrar.**
- **Conecte la sierra circular de mesa a un sistema de extracción de virutas externo (extractor portátil), si no se trabaja al aire libre o en espacios lo suficientemente ventilados.** El polvo de madera procedente del corte perjudica la visibilidad y puede ser nocivo para la salud.
- **No corte madera redonda con la sierra circular de mesa.** Esto no es admisible con los topes y dispositivos de avance estándar suministrados.

5.2 Indicaciones sobre el mantenimiento y reparación

- Desconecte el enchufe del cable de alimentación de la toma de corriente antes de comenzar cualquier trabajo de mantenimiento o reparación.
- Todas las tareas en los componentes eléctricos de la máquina únicamente deben ser realizadas por un electricista.
- Reemplace inmediatamente cualquier cable o conector defectuoso. El reemplazo solo debe ser realizado por Mafell o por un taller autorizado de servicio MAFELL, a fin de evitar riesgos para la seguridad.
- Cuando la ranura del soporte de la mesa esté dañada excesivamente por marcas de serrar, encargue al servicio técnico de MAFELL del cambio del soporte.
- Retire también regularmente las virutas y el serrín de las guías de las piezas móviles.
- Solo se pueden utilizar piezas de repuesto y accesorios originales de MAFELL. De lo contrario

no se aceptarán reclamaciones de garantía ni el fabricante asumirá ninguna responsabilidad.

6 Reequipamiento / Ajustes

6.1 Instalación/Transporte

La máquina se suministra embalada en una caja de transporte. Compruebe la máquina por daños de transporte. Los daños en el material de embalaje indican un transporte inapropiado. Comunique cualquier daño de transporte inmediatamente al distribuidor de la máquina.

Los demás componentes se suministran en unidades independientes y han de montarse en la máquina antes de su puesta en funcionamiento:

- cubierta de protección superior
- tubo flexible de aspiración,
- bifurcación (enlace entre empalme de aspiración superior e inferior),
- tope universal y
- taco deslizante
- Elemento de sujeción

Para el montaje, proceda de la siguiente manera:



www.mafell.de/erika

• Cubierta de protección superior

- Afloje el tornillo de mariposa 2 (fig. 2 - página 3) hasta el tope en la dirección contraria a las agujas del reloj. Presione ese tornillo (m) mariposa y coloque la cubierta de protección 1 horizontalmente en la cuña de partir 3. Compruebe que el elemento guía del tornillo mariposa encaje correctamente en el taladro de la cuña de partir. Apriete de nuevo el tornillo mariposa 2.
- Para guardar a corto plazo la cubierta protectora superior con la cuña de separación quitada (p.ej. al realizar cortes de incisión), hay un orificio en la parte trasera izquierda de la máquina donde se

puede colgar la cubierta protectora con y sin cuña de separación. Para el transporte, también se puede fijar la cubierta protectora superior a la chapa de fijación 50 (fig. 5 – página 3) de la parte trasera izquierda.

- **Tubo flexible de aspiración y bifurcación**

- Inserte primero la bifurcación 4 (fig. 5 - página 3) en el tubo de aspiración en el canal de dirección de virutas. Conecte el tubo de aspiración de la cubierta de protección superior con el tubo flexible de aspiración 5. A continuación, conecte el tubo en el correspondiente empalme de la bifurcación.

- **tope universal y**

- El montaje del tope universal se describe en el apartado 5.10.

- **Bastón de empuje/ mango de empuje**

- El taco deslizante suministrado 6 (fig. 5 - página 3) lo puede guardar en el lado izquierdo de la máquina, en el soporte previsto para ello 42 (fig. 5 - página 3) y en el asa de transporte 7 fundida al lateral 7.

- El mango de empuje (accesorio especial) se puede guardar en los orificios del lado derecho delantero de la máquina en el que se puede colgar el mango de empuje. En ese mango de empuje, Vd puede fijar cualquier pieza de madera para empujar que requiera. Para ello, coloque el mango sobre la pieza de madera para empujar e introduzca a presión las dos puntas en la madera. A continuación, atornille presionando el tornillo mariposa. Así se fabrica un taco deslizante.

- **Pieza de apriete compl.**

- La pieza de apriete (del tope universal) la puede fijar al soporte previsto para ello 43 (fig. 5 - página 3) con el tornillo mariposa.

Para el transporte de la máquina entre dos personas están previstas dos asas de transporte de fundición integral 7 (fig. 5 - página 3).

Gracias a la situación desniveleda de las asas de transporte a ambos lados y en las partes frontales de

la máquina, se puede transportar fácilmente en posición horizontal por escaleras, manteniéndola una persona por arriba y otras dos por abajo.

Se pueden plegar los pies del bastidor de la máquina 9 y 10 (fig. 6, página 3) para así poderla transportar con más facilidad.

Para utilizar la máquina de forma estacionaria, pliegue los pies 9 y 10 hacia abajo, comprobando que queden bloqueados en la posición final. Las irregularidades del suelo se pueden compensar con el pie ajustable. Para el transporte, particularmente a los lugares de obras, pliegue hacia arriba los pies. Proceda de la siguiente manera:

- Desbloquee los pies empujando hacia abajo la barra de bloqueo posterior 8 (fig. 3, página 3) y pliegue por completo el pie posterior 9 (ver fig. 6), hasta que se encaje la barra de bloqueo.
- Con la máquina inclinada, empuje la barra de bloqueo delantera hacia abajo y pliegue también el pie 10 (figura 6, página 3), hasta que encaje la barra de bloqueo.

6.2 Alimentación de red

Antes de poner en marcha la máquina, asegúrese de que la tensión de red se corresponda con la tensión de servicio indicada en la placa de características de la máquina.

6.3 Cubierta de protección superior

La cubierta protectora superior está diseñado según los requisitos legales. Gracias a la cubierta protectora y las tapas laterales se evita que el usuario entre en contacto con la zona de la corona dentada del disco de sierra de forma involuntaria. Las tapas laterales siempre están sobre la mesa o la pieza de trabajo y se adaptan automáticamente al grosor de la pieza de trabajo. En ángulos y/o piezas de grosores complicados, no es físicamente posible que se abra automáticamente. La pieza de trabajo o el sistema de tope presiona después la tapa lateral en dirección al disco de sierra. Para evitarlo, respete las siguientes indicaciones:

- Ajuste la profundidad de corte siempre al grosor de la pieza de trabajo, ver apartado 5.6.
- Si es necesario, ajuste suficiente distancia entre el tope y el disco de sierra o no desplace hacia atrás la distancia que no sea necesaria en el caso del

tope multifunción, para permitir que se deslicen libremente las tapas laterales.

- En el caso de cortes de ángulo agudo, seleccione la dirección de trabajo de forma que las tapas laterales estén preferentemente colocadas en ángulo recto sobre el borde de la pieza de trabajo.
- Limpie la tapa protectora superior periódicamente con un paño apropiado. No utilice detergentes ni lubricantes para la tapa protectora.

6.4 Sistema de aspiración de virutas

Cortando materiales que provocan la formación masiva de polvo, conecte la máquina con un sistema de aspiración externo adecuado. Será necesaria una velocidad de aire mínima de 20 m/s.

El diámetro interior del empalme de aspiración es de 58 mm.

Utilizando la máquina para un tiempo definido en exteriores o en interiores con suficiente aireación, se puede conectar un colector de virutas (Cleanbox, accesorio especial). Tenga en cuenta que es imprescindible cambiar, como más tarde, alcanzado un nivel de llenado del 80 % (¡elimine adecuadamente el polvo de madera de roble y haya!).

6.5 Selección del disco de sierra

Para asegurar una calidad de corte óptima, utilice únicamente herramientas bien afiladas. Seleccione la herramienta adecuada según el material cortado y las condiciones de corte dadas, ver la siguiente lista:

Cortar madera maciza transversal y longitudinalmente y cortar madera aglomerada no recubierta, madera contrachapeada, etc.:

- **Erika 70:** Disco de sierra de metal duro Ø 225 x 2,5 x 30 mm, 32 dientes de cambio (número de artículo véase apartado 8)
- **Erika 85:** Disco de sierra de metal duro Ø 250 x 2,8 x 30 mm, 40 dientes de cambio (número de artículo véase apartado 8)

Cortar placas recubiertas:

- **Erika 70:** Disco de sierra de metal duro Ø 225 x 2,5 x 30 mm, 48 dientes de cambio (número de artículo véase apartado 8)
- **Erika 85:** Disco de sierra de metal duro Ø 250 x 2,8 x 30 mm, 60 dientes de cambio (número de artículo véase apartado 8)

Cortar perfiles de aluminio:

- **Erika 70:** Disco de sierra de metal duro Ø 225 x 2,5 x 30 mm, 68 dientes trapezoidales (número de artículo véase apartado 8)
- **Erika 85:** Disco de sierra de metal duro Ø 250 x 2,8 x 30 mm, 68 dientes trapezoidales (número de artículo véase apartado 8)

6.6 Cambio del disco de sierra



¡Peligro!

Antes de realizar los trabajos de mantenimiento, desenchufe el conector de red.



www.mafell.de/erika

- Coloque la unidad de sierra en la posición central (función sierra circular de mesa) (ver apartado 4.8).
- Ajuste la hoja de sierra a una profundidad de corte de aprox. 45 – 70 mm (Erika 85: aprox. 45 - 85 mm) (véase apartado 5.6).
- Quite la cuña de separación con la cubierta protectora superior presionando el botón 41 (fig. 10 – página 4) y tirando simultáneamente de la cuña de separación 3 (fig. 2 – página 3) hacia arriba y hacia delante.
- Incline en cierta medida la máquina, de manera que podrá acceder fácilmente el lado izquierdo.
- Saque la llave de espigón hexagonal 32 (fig. 10 - página 4) de su soporte 33 de la cubierta protectora inferior.
- Abra el bloqueo 45 de la parte izquierda de la cubierta protectora mediante un giro de ¼ hacia la izquierda con una llave hexagonal del 32.
- Abra los dos pasadores laterales (rojos) 40 de la cubierta protectora hacia arriba hasta que encajen.
- Abata la tapa de la cubierta protectora 90° y tire de ella aprox. 30 mm hacia delante hasta que la cubierta protectora cuelgue por encima de la barra pivotante hacia abajo.

- Presione el botón de bloqueo 31 (fig. 10 - página 4) delante de la cubierta protectora y manténgalo apretado. Abra el tornillo de cabeza hexagonal 34 con la llave de espigón hexagonal 32 girando en el **sentido de las agujas del reloj**.
- Desmonte la brida delantera de la hoja de sierra 35 y extraiga la hoja de sierra hacia arriba o hacia abajo.
- Coloque la nueva hoja de sierra (respetar la dirección de corte, véase el símbolo de giro en la tapa).
- Coloque la brida 35 y fije el tornillo de cabeza hexagonal 34 girando **al contrario del sentido de las agujas del reloj** con ayuda de la llave de espigón hexagonal.
- Compruebe girando a mano la marcha suave del disco de sierra.
- Quite la llave de espigón hexagonal 32.
- Cerrar la tapa de la cubierta protectora.
- Desplace los dos pasadores laterales pos. 40 (fig. 10 - página 4) de la tapa de la cubierta protectora hacia abajo hasta que encajen.
- Abra el bloqueo 45 de la parte izquierda de la tapa de la cubierta protectora mediante un giro de $\frac{1}{4}$ hacia la derecha con una llave hexagonal del 32.
- Desplace la llave de espigón hexagonal 32 en el soporte.
- Desplace la cuña de separación para juntarla con la cubierta protectora superior en el alojamiento de la cuña de separación hasta que esta encaje.
- Si es necesario, ajuste la cuña de partir (ver apartado 4.6).

6.7 Cuña de partir



¡Peligro!

Antes de realizar los trabajos de mantenimiento, desenchufe el conector de red.



www.mafell.de/erika

La cuña de partir evita que se cierre la ranura de corte detrás del disco de sierra durante el corte longitudinal y, con ello, el retroceso de la pieza de trabajo.

Para asegurar la correcta función, compruebe ajustar correctamente la cuña de partir (se admite una distancia con la corona dentada del disco de sierra a lo largo del corte no superior a 5 mm, ver Fig. 7) y el espesor de la misma es inferior al ancho de la ranura y superior al espesor del disco de sierra utilizado. La cuña de partir suministrada es ideal para el uso con los discos de sierra con plaquitas de metal duro, detallados en el apartado 4.4.

Si es necesario ajustar la cuña de partir, proceda de la siguiente manera:

- Ajuste la máxima profundidad de corte del disco de sierra (ver apartado 5.6).
- Desmonte la cubierta de protección superior (ver apartado 4.1).
- Coloque la unidad de sierra en la posición central (función sierra circular de mesa) (ver apartado 4.8).
- Incline la unidad de sierra 45° (ver apartado 5.8).
- Abra el bloqueo 45 (fig. 10, página 4) de la parte izquierda de la cubierta protectora mediante un giro de $\frac{1}{4}$ hacia la izquierda con una llave hexagonal del 32.
- Desplace los dos pasadores laterales rojos 40 de la tapa de la cubierta protectora inferior hacia arriba, hasta que encajen.
- Doble la tapa de la cubierta protectora hacia delante aprox. 90° y tire de ella hacia delante para que cuelgue sobre la barra pivotante.
- Afloje el tornillo de cabeza hexagonal 37 (fig. 7, página 4) y ajuste en altura la cuña de separación 3, respetando la distancia correcta con la corona dentada, tal y como se indica en la figura 7.
- Apriete bien el tornillo de cabeza hexagonal 37.
- Cierre la tapa de la cubierta protectora basculando de nuevo 90° hacia arriba, desplazar aprox. 30 mm hacia atrás y abatir hacia arriba. Bloquee la tapa de la cubierta protectora cuando esté cerrada, para ello, presionar los dos pasadores laterales 40 (fig. 10, página 4) hacia abajo.

- Abra el bloqueo 45 de la parte izquierda de la tapa de la cubierta protectora mediante un giro de $\frac{1}{4}$ hacia la derecha con una llave hexagonal del 32.
- Desplace la cubierta de protección superior de nuevo sobre la cuña de separación y fíjela (ver apartado 4.1).

La cuña de partir se puede fijar en dos posiciones **sin utilizar ninguna herramienta**:

- posición superior con cubierta de protección - para cortes normales
- posición inferior sin cubierta de protección - para cortes ocultos

Para ello, tire y empuje la cuña de partir en la dirección deseada.

Se puede quitar la cuña de separación sin ayuda de ningún tipo de herramientas (para cortes de incisión y cambio de hoja de sierra).

- Coloque la unidad de sierra en la posición central (función sierra circular de mesa) (ver apartado 4.8).
- Ajuste la profundidad de corte completa.
- Desmonte la cubierta de protección superior (ver apartado 4.1).
- Presione el botón en el orificio longitudinal de la parte superior trasera de la cubierta protectora inferior.
- Mientras esté pulsado el botón, tire de la cuña de separación hacia delante / atrás según corresponda al diámetro de la hoja de sierra.

Al colocar la cuña de separación, procure que esté aprox. a 5 mm por delante o por detrás del diámetro de la hoja de sierra y que se introduzca en la ranura del soporte de la cuña de separación. Se debe presionar la cuña de separación hasta el tope o hasta que se oiga como encaja hacia abajo (no se debe pulsar el botón al hacerlo).

6.8 Función como sierra de tronzar

La gran ventaja del funcionamiento como sierra de tronzar es la posibilidad de cortar fácil y exactamente piezas de trabajo fijadas con una longitud de corte máxima de 330 mm (Erika 85: 423 mm) y un espesor de hasta 16 mm, como por ejemplo entrepaños. Coloque la pieza de trabajo en el carril de tope 14 (fig. 9, página 4) del tope universal 15. Accione el botón de desbloqueo (rojo) 16 y tire la unidad de sierra con

ayuda de la manivela 17 y la barra de tracción 18 hacia delante. Una vez terminado el corte, la unidad aserradora volverá a la posición inicial donde se enclavará automáticamente.

6.9 Función como sierra circular de mesa

La función sierra circular de mesa es ideal para cortar longitudinalmente piezas de trabajo de grandes dimensiones. Para ello, coloque la unidad de sierra en la posición prevista de la mesa girando en el sentido de las agujas del reloj el botón de bloqueo 24 (figura 8, página 4) y tirando hacia delante la unidad aserradora hasta que enclave en la posición prevista.

Utilice el tope multifuncional 15 como tope paralelo. Vd. puede, según las dimensiones de la pieza de trabajo, emplear la superficie alta del carril de tope 14, o bien girarlo 90° para aprovechar la superficie de guía baja 25.

Para cambiar al modo de sierra de tracción, gire el botón de bloqueo 24 al contrario del sentido de las agujas del reloj. La unidad aserradora volverá automáticamente a su posición final.

6.10 Limpiar el filtro

Abra ligeramente el tornillo de cabeza ovalada 44 (fig. 11 - página 4). Haga encajar la carcasa del filtro 46 desplazándola hacia delante para sacarla del punto de giro de la carcasa intermedia. Limpie la carcasa del filtro. Tras la limpieza, coloque la carcasa del filtro en los puntos de giro 47, en el orden inverso en la carcasa intermedia 48 (procure que encaje en ambos lados en los puntos de giro. Fije la carcasa del filtro apretando el tornillo de cabeza ovalada 44.

Como alternativa, se puede abrir el tornillo de cabeza plana 44 hasta que la carcasa del filtro se pueda girar 90° hacia abajo. Limpie la carcasa del filtro con una herramienta adecuada. Después de la limpieza, girar la carcasa del filtro 90° hacia arriba y fijarla apretando el tornillo de cabeza ovalada 44.

7 Funcionamiento

7.1 Puesta en funcionamiento

Cada persona encargada del manejo de la máquina ha de estar familiarizada con el manual de instrucciones y, en particular, con el apartado "Instrucciones de seguridad".

7.2 Conexión y desconexión

- **Conexión:** Accione el botón de mando verde 12 (Fig. 9 - página 4):
- **Desconexión:** Accione el botón de mando rojo 11. Se frena automáticamente el eje de sierra con un tiempo de funcionamiento hasta la parada de la máquina inferior a 10 segundos.



Para el transporte, enrolle el cable de conexión en los soportes 13 en el lado derecho de la máquina (asas de transporte).



Si los frenos se accionan más de cuatro veces en un período de tiempo (ciclo de frenado) de 45 segundos, la operación de frenado posterior se suspende hasta que haya transcurrido el tiempo del ciclo.

7.3 Luz



¡Peligro!

Antes de realizar los trabajos de mantenimiento, desenchufe el conector de red.

La herramienta eléctrica está equipada con un módulo de luz 49 (fig. 2 - página 4) en la cubierta protectora superior.

El módulo de luz se abastece de electricidad al conectar la máquina durante un tiempo determinado y, a continuación, estará listo para su uso.

En modo de disponibilidad, el módulo de luz desconecta automáticamente la luz al mover la máquina o en caso de parada prolongada.

Para que la luz funcione sin interrupciones, se deben limpiar las superficies de contacto doradas de la cuña de separación. Para ello, saque la cuña de separación y limpie con un paño las superficies de contacto para quitar el polvo y las virutas.

7.4 Ajuste de la velocidad del disco de sierra

Ajuste la velocidad del disco de sierra con ayuda del selector giratorio en la caja de bornes del motor de forma continua en un rango de 2050 – 4300 min⁻¹. De esta manera, se puede obtener la máxima calidad de corte, según el material de que se trate. La velocidad se ajusta con la ruedecilla debajo del interruptor principal.

Drehzahlen			
A	2050min ⁻¹	Alu	
B	2400min ⁻¹		
C	2800min ⁻¹		
D	3400min ⁻¹		
E	3700min ⁻¹	PVC Plexi PA	
F	4000min ⁻¹		
G	4300min ⁻¹		
Best.-Nr.		mafelli Original-Sägeblätter	
092472	250x2,8x30	Z 24	WZ
092465	250x2,8x30	Z 40	WZ
092466	250x2,8x30	Z 60	WZ
092467	250x2,8x30	Z 68	FZ/TZ

Tenga en cuenta que la calidad óptima de corte no sólo depende de la velocidad de corte, sino también de la hoja de sierra y lo afilada que esté. Información relativa a los discos de sierra adecuados, ver apartado 4.4.

7.5 Protección contra sobrecarga



El guardamotor dispara sobre cualquier sobrecarga del motor. Si aplica, localice y elimine la causa de la sobrecarga.

En caso de sobrecargas de motor se reducirá automáticamente la velocidad del mismo, y en caso de

falta de corriente se desconectará automáticamente. Una vez que haya vuelto la alimentación de tensión, podrá volver a arrancar la máquina.

7.6 Ajuste de la profundidad de corte

Girando la manivela 17 (figura 8, página 4), se puede ajustar de forma continua una profundidad de corte en un rango de 0 mm a 72 mm (Erika 85: 0 mm a 85 mm). Girando en el sentido de las agujas del reloj, se aumenta la profundidad de corte y viceversa.

Para obtener la máxima calidad de corte, la profundidad de corte debe superar unos 5 mm el espesor del material de la pieza de corte.

Según la posición de bloqueo de la cuña de partir, se puede utilizar para el ajuste de una determinada profundidad de corte la escala que se encuentra en la cuña de partir 38 (figura 7, página 4) y que siempre está colocada verticalmente a la superficie de la mesa. (sólo discos de sierra de \varnothing 225 mm / Erika 85: \varnothing 250 mm).

Si es necesario ajustar la profundidad de corte con precisión, por ejemplo para realizar ranuras, proceda a aproximar siempre desde abajo para compensar el posible juego.

7.7 Cortes de incisión



Peligro

Si se realizan cortes de incisión, existe peligro de retroceso. Antes de introducir la hoja de sierra en la pieza, colóquela en el borde delantero contra un tope fijado, si es posible. Presione la pieza contra la superficie de la mesa al introducir la sierra en la pieza. Al presionar, preste atención a la zona de peligro al introducir la hoja de sierra.



www.mafell.de/erika

Desmonte la cubierta de protección superior, ver apartado 4.1. Desmonte la cuña de separación, ver apartado 4.5.

Gire la hoja de sierra hacia abajo con la rosca hasta que desaparezca por debajo de la mesa.

Puede regular el corte de incisión girando la rosca 17 (fig. 8 - página 4) sin escalas de 0 a 85 mm (atención: la hoja de sierra sale ligeramente de la pieza por delante en forma de arco). Girando en el sentido de las agujas del reloj, se aumenta la profundidad de corte y viceversa.

Después del corte de incisión, vuelva a colocar la cuña de separación en su lugar original, consulte la sección 4.6 y vuelva a instalar la cubierta protectora en la cuña de separación, consulte la sección 4.5.

7.8 Ajustes para cortes inclinados



¡Peligro!

Antes de inclinar el disco de sierra en marcha, compruebe alejar el tope multifuncional y la pieza de trabajo del radio de orientación del disco de sierra.

Para ángulos hasta 45°, primero afloje la palanca de bloqueo 19 (Fig. 9 - página 4) girando al contrario del sentido de las agujas del reloj. Gire la unidad de sierra con ayuda de la empuñadura 20. El ángulo de corte se indica en la escala de ángulos 21 (indicador 22). Vuelva a fijar la palanca de bloqueo 19.

Accionando el botón giratorio 23, se puede inclinar la unidad de sierra 3° más allá de las dos posiciones de 0° y 45°. Girando hacia atrás, el botón vuelve automáticamente a la posición normal, de manera que al inclinar nuevamente queda bloqueado en una de las posiciones de 0° o 45°.

7.9 Tope multifuncional (suministro Erika 85)

Una descripción detallada forma parte de las instrucciones de montaje y de la lista de piezas de recambio.

7.10 Tope universal (suministro Erika 70)

El tope universal completo se compone del soporte de barras 27 (figura 8, página 4) y de la barra guía 26 ajustable en el soporte. Dependiendo de las necesidades, lo puede fijar en todos los laterales del tablero a las guías de la cola de milano en cada posición y tensar de la siguiente manera:

- Girar la palanca de sujeción 51 (fig. 12) en vertical hacia abajo en la posición suelta 51.1 (fig. 13).
- A continuación, coloque el soporte de barras inclinado desde arriba (fig. 14) en el perfil de cola de milano de forma que la mordaza 53 (fig. 12) quede presionada hacia atrás y encaje en el perfil.
- El soporte de barras se puede desplazar a la posición suelta 51.1 de la palanca de sujeción sobre el perfil de forma variable
- Girar la palanca de sujeción 51 hacia la izquierda en la posición 51.2 (fig. 13) para sujetar el soporte de barras.
- Enganche el carril de tope con la palanca de cierre 52.2 (fig. 13).
- Vuelva a fijar los tornillos cilíndricos.
- Realice un corte de prueba.

Si no es correcto, inicie de nuevo la configuración.

Ajustando el tope, se ajusta automáticamente la escala.

7.11 Funcionamiento como tope paralelo

El tope universal se puede fijar en distintas posiciones y utilizar como tope paralelo (ver fig.8, pag. 4). Para la configuración, ver 5.10. **Fijación en lateral largo derecho o izquierda de la mesa.** Para ello debe tener en cuenta la distancia entre el tope paralelo y el disco de sierra. La distancia debe ser ligeramente mayor en el diente ascendente posterior que en el diente descendente anterior.

Al girar la palanca de sujeción hacia la derecha en pos. 51.3 (fig. 3), se puede quitar el soporte de barras del perfil en cualquier posición.

Limpie el perfil de cola de milano de la máquina y del soporte de barras, así como la superficie de sujeción de la mordaza 53 (fig. 12) regularmente con un paño apropiado. Así se garantiza la fuerza de sujeción necesaria.

El tope universal se puede utilizar tanto de tope paralelo, en la función de sierra circular de mesa, como de tope transversal y de sesgadas, como sierra de tronzar.

Las máquinas se suministran con la posición del carril de tope (longitud de la pieza de trabajo) exactamente ajustada a partir del disco graduado o la escala. Si a pesar de ello es necesario el reajuste, proceda de la siguiente manera:

- Fije el tope universal en la guía en forma de cola de milano en el lado derecho o izquierdo de la mesa.
- Afloje el tornillo mariposa superior 28 para colocar el carril de tope en la posición de 0°-y fije el tornillo mariposa.
- Afloje los dos tornillos cilíndricos desde arriba con ayuda de un destornillador.
- Afloje la palanca lateral de sujeción 52.1 (fig. 13) en el soporte de barras 27 (fig. 8).
- A continuación, desplace el carril de tope casi hasta que llegue al disco de sierra.
- Compruebe si el carril de tope está bien ajustado. Para ello debe tener en cuenta la distancia entre el tope paralelo y el disco de sierra. La distancia debe ser ligeramente mayor en el diente ascendente posterior que en el diente descendente anterior.

- Afloje el tornillo de mariposa 28 y ajuste la escala angular a 0°. Apriete de nuevo el tornillo mariposa 28.
- Fije el tope en la guía en forma de cola de milano de manera tal que el carril de tope alcanza desde el borde delantera de la mesa hasta más allá del centro de la hoja de sierra. (máquina en modo sierra circular de mesa)
- Ajuste la medida prevista entre el disco de sierra y el carril de tope tras soltar la palanca de cierre lateral 52.1 (fig. 13) en el soporte de barras 27, para ello desplazar la barra guía 26. El ancho se indica en la escala de medidas 29 en el borde orientado hacia el disco de sierra del carril de tope.
- Apriete de nuevo la palanca lateral de cierre página 52,2 en la palanca de sujeción 51.2.
- Fije el carril de tope también al borde delantero de la mesa con ayuda de una pieza de sujeción 36 (fig. 8).
- Introduzca para ello la tuerca cuadrada de la pieza de sujeción en la ranura del carril del tope.
- Enrosque la tuerca de mariposa de la pieza de sujeción hasta que la caña de separación llegue a la parte trasera del perfil de cola de milano.
- Apriete la tuerca de mariposa.

EL carril de tope 14 se puede desplazar longitudinalmente en el tope. Cuando, por ejemplo, hay peligro de que la pieza de trabajo se atasque entre el tope y el disco de sierra a la hora de realizar cortes

longitudinales en madera maciza, desplace el carril de tope hasta que su extremo se encuentre en un nivel cerca del eje central vertical del disco de sierra. Para ello, desbloquee la palanca de sujeción 30 en la parte superior del tope (figura 8, página 4) y desplace los carriles de tope. A continuación, vuelva a fijar la palanca de sujeción.

El carril de tope 14 se puede girar 90°. Con ello, se pueden cortar con más facilidad piezas de trabajo estrechas, particularmente con el disco de sierra inclinado, gracias a la estrecha superficie de guía resultante que permite acercar más el tope paralelo al disco de sierra. Para ello, afloje la palanca de sujeción 30 en el tope. Desmonte el carril de tope 14 del soporte. Introduzca el carril de tope girado 90° y con el borde estrecho orientado hacia el disco de sierra. A continuación, vuelva a fijar la palanca de sujeción. También en esta posición, se puede ver el ancho de corte en la escala de medidas 29 (lado del disco de sierra).

7.12 Funcionamiento como tope transversal y de sesgadas



¡Peligro!

Ajuste siempre el tope universal con el disco de sierra parado.

Para cortes transversales y sesgadas en el modo de sierra de tronzar, es aconsejable fijar el tope universal en el lado izquierda del extremo delantero de la mesa. En esta posición, realizando cortes rectangulares se indica la marca de 0° en la escala de ángulos.

Para realizar cortes angulares, afloje el tornillo mariposa en la parte superior 28 (Fig. 9 - página 4): Gire el carril de tope a la posición deseada (ver escala). Cada 15° se puede hacer encajar el carril. A continuación, vuelva a fijar el tornillo mariposa.

El mecanismo de enclavamiento se puede desconectar mediante el pasador 54 (fig. 8 - pág. 4) situado debajo de la escala angular. Afloje ligeramente el tornillo mariposa. Presione después la parte del pasador que sobresale por un lateral.

Con el fin de mejorar la calidad de corte, acerque el carril de tope a lo máximo posible al plano de corte. Por esta razón, los extremos del carril de tope están desbloqueados, de manera que se pueda acercar en la medida necesaria la cubierta de protección superior también a la hora de cortar piezas de trabajo

estrechas. Para ajustar el carril de tope, afloje la palanca de sujeción 30 (Fig. 8 - página 4):

Desplazando la barra de guía a lo largo del soporte de barras 27, el tope puede ajustarse de manera que resulte el ancho de corte ideal, según las dimensiones de la pieza de trabajo en cuestión.

8 Mantenimiento y reparación



¡Peligro!

Antes de realizar los trabajos de mantenimiento, desenchufe el conector de red.

Las máquinas de MAFELL requieren escaso mantenimiento.

Los rodamientos de bolas utilizados están engrasados de forma permanente. Se recomienda llevar la máquina a un centro de servicio al cliente autorizado de MAFELL para su revisión después de algún tiempo de funcionamiento.

En todos los puntos de engrase se debe aplicar únicamente nuestra grasa especial con número de referencia 049040 (unidades de 1 kg).

8.1 Inspección de los dispositivos de seguridad

La seguridad en el trabajo con esta máquina depende en primer lugar del correcto funcionamiento de los dispositivos de seguridad montados. Por lo tanto, es imprescindible comprobar con regularidad el perfecto estado de dichos dispositivos. Estos incluyen, en particular, la cuña de separación, la cubierta protectora superior y la cubierta protectora inferior.

Además, compruebe cada dos semanas

- el retroceso automático a la posición inicial de la unidad aserradora en funcionamiento como sierra de tronzar (ver apartado 4.7),
- el bloqueo automático de la unidad aserradora en la posición inicial después del retroceso,
- el funcionamiento correcto del bloqueo automático de la unidad aserradora en la posición central en funcionamiento como sierra circular de mesa (ver apartado 4.8),
- Movimiento sin problemas de las aletas de la cubierta protectora desde la altura máxima de corte hasta el tablero de la mesa.
- cable de red por daños

8.2 Conservación de la máquina

De vez en cuando, quite las virutas y el polvo de los componentes deslizantes y rodantes con ayuda de un aspirador adecuado. Para mantener la suavidad de marcha de los componentes deslizantes, rócíelos de vez en cuando con un agente antifricción común (por ejemplo Caramba).

Para evitar que se sobrecaliente el motor, compruebe de vez en cuando que no se haya depositado polvo en la superficie del mismo. Si está sucia, se debe limpiar la carcasa del filtro del motor (véase 4.9).

Limpie la tapa protectora superior periódicamente con un paño apropiado. No utilice detergentes ni lubricantes para la tapa protectora.

8.3 Almacenaje

Limpie a conciencia la máquina, si no se va a utilizar durante un tiempo prolongado. Pulverice las piezas metálicas brillantes con un producto contra la oxidación.

9 Eliminación de fallos técnicos



¡Peligro!

La determinación y eliminación de fallos técnicos requieren siempre especial cuidado. Antes de proceder a realizar las tareas necesarias, desconecte la alimentación de red.

A continuación, se indican los fallos más frecuentes y sus causas. En caso de que se produzcan otros errores, diríjase a su distribuidor o directamente al servicio técnico de MAFELL.

Fallo	Causa	Solución
No se puede poner en marcha la máquina	Falta de alimentación de red	Compruebe la alimentación de red
	Fusible de red defectuoso	Cambie el fusible
	Escobillas de carbón desgastadas	Entregue la máquina a un centro de servicio al cliente autorizado de MAFELL
La máquina se desconecta automáticamente en funcionamiento en vacío	Falta de tensión	Comprobar los fusibles de red La máquina no vuelve a conectarse automáticamente debido a la protección de subtensión integrada, conecte la máquina manualmente al retorno de la tensión
La máquina se para durante el corte	Falta de tensión	Compruebe el fusible de red
	Sobrecarga de la máquina	Disminuya la velocidad de avance
La máquina no frena	En un período de 45 segundos, se ha frenado más de cuatro veces. El bloqueo de frenos está activo.	Una vez transcurridos los 45 segundos a partir del primer frenado, se activa un nuevo frenado. Para evitar un bloqueo de frenos, aumentar el intervalo de freno al menos a 10 segundos.

Fallo	Causa	Solución
La pieza de trabajo se atasca durante el avance	Hoja de sierra despuntada	Sujeta la pieza de trabajo y desconecte inmediatamente el motor. A continuación, cambie el disco de sierra.
	El carril del tope universal o multifuncional no está alineado paralelamente con el disco de sierra	Reajuste el carril de tope, ver apartado 5.10
Quemaduras en el corte	Disco de sierra inapropiado para el proceso de corte en cuestión	Cambie el disco de sierra
Eyector de virutas obstruido	Funcionamiento sin sistema de aspiración	Retire las virutas después de haber desconectado la máquina. Abra el pasador 39 (figura 10, página 4). Con ello, se puede quitar fácilmente las virutas que se encuentren en el canal de dirección de virutas. A continuación, cerrar de nuevo el pasador hacia atrás.
	Aspiración insuficiente	Utilice un dispositivo de aspiración que garantice una velocidad de aire mínimo de 20 m/segundos en el empalme del tubo.
	Piezas de madera en el eyector de virutas	Abra el pasador 39 (figura 10, página 4) para poder quitar fácilmente las piezas de madera que se encuentren en el canal de dirección de virutas. Si no se pueden quitar todas las piezas, baje por completo el disco de sierra. A continuación, cerrar de nuevo el pasador hacia atrás.
Ajuste en altura dura	La biela de unión, tornillo sinfin, segmento dentado y placa de retención están sucios	Limpie y engrase o lubrifique los componentes
El dispositivo de tracción funciona con dificultad	La biela de unión, superficie de rodadura de los rodamientos y la tubería guía están sucios.	Limpia las piezas
El bastidor de tubos no se puede plegar	Cubierta protectora superior en posición de estacionamiento sobre bastidor tubular y unidad de sierra girados hasta más de 30°	Girar la unidad de sierra a menos de 30°

Fallo	Causa	Solución
La luz no se apaga	La máquina no se ha movido durante aprox. diez segundos	El módulo de luz se ha puesto automáticamente en estado de reposo y se enciende de nuevo automáticamente cuando la máquina está en movimiento
	Las superficies de contacto de la cuña de separación están sucias	Retire la cuña de separación y limpie las superficies de contacto doradas con un paño las superficies de contacto para quitar el polvo y las virutas

10 Accesorios especiales

- Tope universal, compl.	Referencia 207912
- Tope multifunción (incl. manual de instrucciones)	Referencia 207910
- Tope paralelo (incl. manual de instrucciones)	Referencia 207506
- Soporte de la barra embalado	Referencia 207507
- Carro corredizo, compl.	Referencia 038563
- Regla de tope 1.000 mm; incl. tapa abatible	Referencia 203396
- Barra telescópica, compl.	Referencia 038309
- Elemento de sujeción	Referencia 038294
- Mesa adicional para Erika 70	Referencia 208438
- Mesa adicional para Erika 85	Referencia 208439
- Carril de sujeción 1000 mm	Referencia 038686
- Juego de montaje de ruedas	Referencia 202889
- Paquete base Cleanbox	Referencia 203402
- Cleanbox, 5 unidades	Referencia 203575
- Hoja de sierra de metal duro Ø 225 x 2,5 x 30, 32 dientes / WZ (Erika 70)	Referencia 092460
- Hoja de sierra de metal duro Ø 225 x 2,5 x 30, 48 dientes / WZ (Erika 70)	Referencia 092462
- Hoja de sierra de metal duro Ø 225 x 2,5 x 30, 68 dientes / FZ/TR (Erika 70)	Referencia 092464
- Hoja de sierra de metal duro Ø 250 x 2,8 x 30, 24 dientes / WZ (Erika 85)	Referencia 092472
- Hoja de sierra de metal duro Ø 250 x 2,8 x 30, 40 dientes / WZ (Erika 85)	Referencia 092465
- Hoja de sierra de metal duro Ø 250 x 2,8 x 30, 60 dientes / WZ (Erika 85)	Referencia 092466
- Hoja de sierra de metal duro Ø 250 x 2,8 x 30, 68 dientes / FZ/TR (Erika 85)	Referencia 092467

11 Dibujo de explosión y lista de piezas de recambio

Encontrará la información correspondiente sobre las piezas de repuesto en nuestra página web:
www.mafell.com



www.mafell.de/erika

Sisällysluettelo

1	Merkkien selitykset	137
2	Tuotetiedot	137
2.1	Tiedot valmistajasta	137
2.2	Konetunnus	137
2.3	Tekniset tiedot	138
2.4	Päästöt	139
2.5	Toimituslaajuus	139
2.6	Turvalaitteet	140
2.7	Käyttötarkoituksenmukainen käyttö	140
2.8	Jäännösriskit	140
3	Sähköyökaluja koskevat yleiset turvallisuusohjeet	140
4	Pöytäpyörösahoja koskevat turvallisuusohjeet	141
4.1	Suojapeitekohtaiset turvallisuusohjeet	141
4.2	Sahausmenetelmän turvallisuusohjeet	141
4.3	Takaisku – aiheuttajat ja vastaavat turvaohjeet	142
4.4	Turvaohjeet pöytäsiirkkeliin käyttämiseen	143
5	Erietyiset turvallisuusohjeet	143
5.1	Työskentelyalue	143
5.2	Huoltoa jakunnossapitoa koskevat ohjeet	144
6	Varustus / säädöt	144
6.1	Asennus / kuljetus	144
6.2	Verkkoliitäntä	145
6.3	Yläsuojakupu	145
6.4	Lastunimu	145
6.5	Sahanterän valinta	145
6.6	Sahanterän vaihto	146
6.7	Rakokiila	146
6.8	Käyttö vetosahana	147
6.9	Käyttö pöytäsiirkkelinä	147
6.10	Suodattimen puhdistus	147
7	Käyttö	148
7.1	Käyttöönotto	148
7.2	Käynnistäminen ja poiskytkentä	148
7.3	Valo	148
7.4	Kierrosluvun valinta	148
7.5	Ylikuormitussuoja	148
7.6	Sahaussyvyyden säätö	149
7.7	Upotussahaukset	149
7.8	Viistosahauksen säätö	149
7.9	Monitoimivaste (toimituslaajuus Erika 85)	149

7.10	Yleisvaste (toimituslaajuus Erika 70).....	149
7.11	Käyttö rinnakkaisvasteena	150
7.12	Käyttö poikittais- ja viistovasteena	151
8	Huolto ja kunnossapito	151
8.1	Turvalaitteiden tarkastus	151
8.2	Koneen hoito	151
8.3	Säilytys	151
9	Häiriöiden poisto.....	152
10	Erikoistavikkeet	154
11	Räjähdyssuojausmerkintä ja varaosaluettelo	154

1 Merkkien selitykset



Tämä symboli näkyy kaikissa niissä paikoissa, joissa viitataan turvallisuusohjeisiin.

Ohjeiden noudattamatta jättäminen voi aiheuttaa erittäin vakavia loukkaantumisia.



Symboli viittaa mahdolliseen vaaralliseen tilanteeseen.

Jos tilannetta ei vältetä, tuote tai sen lähellä olevat tavarat voivat vahingoittua.



Tällä symbolilla on merkitty käyttövinkejä ja muita hyödyllisiä tietoja .

2 Tuotetiedot

Erika 70: tuotenro. 972001, 972020, 972021

Erika 85: tuotenro. 971901, 971920, 971921

2.1 Tiedot valmistajasta

MAFELL AG, Beffendorfer Straße 4, D-78727 Oberndorf / Neckar, puhelin +49 (0)7423/812-0, faksi +49 (0)7423/812-218, e-mail mafell@mafell.de, Homepage www.mafell.com

2.2 Konetunnus

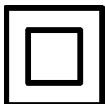

Suojaluokka II



CE-tunnus, joka osoittaa konedirektiivin liitteen I mukaisten turvallisuutta ja terveyttä koskevien määräyksien noudattamisen.



Vain EU-maat

Sähkökaluja ei saa hävittää kotitalousjätteen mukana!

EU:n sähkö- ja elektroniikkalaiteromua koskeva direktiivi 2003/96/EY ja kansalliset lait määräävät, että käytetyt sähkökalut on kerättävä erikseen ja vietävä kierrätys- tai keräyspisteeseen.



Lue käyttöohje vähentääksesi loukkaantumiseriskiä.



Käytä kuulo- ja silmäsuojaimia

Kone on merkitty etu- ja takaosassa olevilla kilvillä kuvien. 1 ja 4 mukaisesti (sivu 3).

2.3 Tekniset tiedot

Erika 70:

Käyttöjännite		230 V AC
Verkkotaajuus		50 Hz
Ottoteho jatkuvassa käytössä		2250 W
Virrankulutus jatkuvassa käytössä		11,1 A - EU; 9,5 A - CH
Kierrosluku joutokäynnissä		2050 - 4300 min ⁻¹
Sahaussyvyys 0°/30°/45°		72/62/50 mm
Sahapää, käännettävä		-3° - 48°
Sahanterän halkaisija maks./min		225/210 mm
Suurin sahanterän peruspaksuus		1,8 mm
Työkalun sahausleveys		2,5 mm
Sahanterän kiinnitysaukko		30 mm
Imuliitännän läpimitta		58 mm
Paino		37,2 kg
Mitat:		
Pöytälevyn koko		818 x 525 mm
Pöytälevyn korkeus	Jalat sisääntaitettuina	413 mm
	Jalat ulostaitettuina	891 mm

Erika 85:

Käyttöjännite		230 V AC
Verkkotaajuus		50 Hz
Ottoteho jatkuvassa käytössä		2500 W
Virrankulutus jatkuvassa käytössä		12,6 A - EU; 9,5 A - CH
Kierrosluku joutokäynnissä		2050 - 4300 min ⁻¹
Sahaussyvyys 0°/30°/45°		85/74/60 mm
Sahapää, käännettävä		-3° - 48°
Sahanterän halkaisija maks./min		250/240 mm
Suurin sahanterän peruspaksuus		1,8 mm
Työkalun sahausleveys		2,8 mm
Sahanterän kiinnitysaukko		30 mm
Imuliitännän läpimitta		58 mm
Paino		40,0 kg
Mitat:		
Pöytälevyn koko		915 x 525 mm
Pöytälevyn korkeus	Jalat sisääntaitettuina	413 mm
	Jalat ulostaitettuina	891 mm

2.4 Päästöt

Annetut meluemissiot on mitattu normin DIN EN 62841-3-1 mukaisesti ja niitä voi käyttää vertailemiseen Erika:n ja muun sähkötyökalun välillä sekä kuormituksen alustavaan arviointiin.



Vaara

Meluemissiot voivat poiketa annetuista arvoista sähkötyökalun Erika todellisessa käytössä, riippuen siitä lajista ja tavasta jolla sähkötyökalua käytetään, erityisesti siitä, minkälaista työkalua käytetään.

Käytä siksi aina kuulosuojaimia, myös silloin kun sähkötyökalu käy ilman kuormitusta!

2.4.1 Melupäästötiedot

EN 62841 mukaan määritetyt melupäästöarvot:

	Erika 70	Erika 85
Äänenpainetaso	$L_{PA} = 82,8 \text{ dB (A)}$	$L_{PA} = 91,1 \text{ dB (A)}$
Epävarmuus	$K_{PA} = 1,0 \text{ dB (A)}$	$K_{PA} = 1,0 \text{ dB (A)}$
Äänitehotaso	$L_{WA} = 101,4 \text{ dB (A)}$	$L_{WA} = 105,7 \text{ dB (A)}$
Epävarmuus	$K_{PA} = 1,0 \text{ dB (A)}$	$K_{PA} = 1,0 \text{ dB (A)}$

Äänimittaukset on tehty vakiovarustukseen kuuluvalla sahanterällä.

2.5 Toimituslaajuus

Vetosaha Erika 70 kokonaan ja:

- 1 kovapala-sirkkeliterä Ø 225 mm, 32 hammasta
- 1 rakokiila (paksuus 2,2 mm)
- 1 suojakupu imuliitännän kanssa
- 1 yleisvaste
- 1 lukituskappale
- 1 työntösaava
- 1 imuletku
- 1 haarakappale (ala- ja yläimuliitännän välinen liitos)
- 1 käyttötyökalu koneen pidikkeessä
- 1 käyttöohje
- 1 vihko "Turvallisuusohjeet"

Vetosaha Erika 85 kokonaan ja:

- 1 kovapala-sirkkeliterä Ø 250 mm, 40 hammasta
- 1 rakokiila (paksuus 2,2 mm)
- 1 suojakupu imuliitännän kanssa
- 1 monitoimivaste
- 1 lukituskappale
- 1 työntösaava
- 1 imuletku
- 1 haarakappale (ala- ja yläimuliitännän välinen liitos)

1 käyttötyökalu koneen pidikkeessä

1 käyttöohje

1 vihko "Turvallisuusohjeet"

2.6 Turvalaitteet



Vaara

Nämä laitteet ovat tarpeellisia koneen turvallisessa käytössä. Niitä ei saa poistaa eikä niiden toimintaa estää.

Tarkasta ennen käyttöä turvalaitteiden toiminta ja mahdolliset vauriot. Älä käytä konetta, jos turvalaitteita puuttuu tai jokin niistä on tehoton.

Koneessa ovat seuraavat turvalaitteet:

- Yläsuojakupu
- Alasuojakupu
- Halkaisuveitsi
- Sahanterä (EN 847-1)
- Vastaavat sahanterälaiput
- Pysähtymisaika alle 10 s
- Vastejärjestelmä työkappaleen ohjaamiseksi turvallisesti
- Imuliitäntä
- Sähköturvallisuus EN 62841-1 mukaan

2.7 Käyttötarkoituksenmukainen käyttö

Vetosaha Erika soveltuu käytettäväksi pöytäpyörösahana ja katkaisuvetosahana yksinomaan umpipuun sahaamiseen pituus- ja poikkisuunnassa.

Koneella saa sahata myös levymateriaaleja kuten lastulevyjä, rimalevyjä ja MDF-levyjä sekä alumiiniprofiileja ja kovia muoveja. Käytä sallittuja EN 847-1 mukaisia sahanteräiä.

Käyttö teollisuuden jatkuvassa käytössä ei ole sallittu.

Muu kuin edellä kuvattu käyttö on kiellettyä. Valmistaja ei vastaa tällaisesta muusta käytöstä aiheutuvista vahingoista, ja kyseinen käyttö johtaa myös takuun ja takuuvaatimusten raukeamiseen.

Jotta käytät konetta määräysten mukaisesti, noudata Mafellin antamia käyttö-, huolto- ja kunnostusohjeita.

2.8 Jännönsriskit



Vaara

Konetta käytettäessä ei voida täysin välttää koneen käyttötarkoituksesta johtuvia jännönsriskejä, vaikka konetta käytetään määräysten mukaisesti ja turvallisuusmääräyksiä noudattaen.

- Kosketus sahausalueella käynnissä olevaan sahanterään.
- Sahan terävien hampaiden aiheuttama viilto terää vaihdettaessa.
- Työkappaleesta tai sen osista aiheutuva takaisku.
- Terästä irtoavat yksittäiset hampaat.
- Kosketus jännitteenalaisiin osiin sähkökomponenttien suojusten ollessa avoimina, kun konetta ei ole kytketty irti verkkovirrasta.
- Kuulon heikkeneminen, jos työskennellään pitemmän aikaa ilman kuulosuojaimia.
- Puupölystä ja voiteluaineista aiheutuvat allergiat ja limakalvojen ärsytys.

3 Sähkötyökaluja koskevat yleiset turvallisuusohjeet



Vaara

Noudata aina seuraavia turvallisuusohjeita sekä käyttömaassa voimassa olevia turvallisuusmääräyksiä!

Lue myös turvallisuusohjeet tuotteen mukana toimitetusta vihkosta 070500

"Turvallisuusohjeet" (standardin EN 62841-1 mukaisesti).

4 Pöytäpyörösaaha koskevat turvallisuusohjeet

4.1 Suojapeitekohtaiset turvallisuusohjeet

- Anna suojapeitteiden olla asennettuna. Suojapeitteiden tulee olla toimintakunnossa ja oikein asennettuina. Löysät, vaurioituneet tai ei oikein toimivat suojapeitteet pitää korjata tai vaihtaa uusiin.
- Käytä eroitussahaasiin aina sahanterän suojapeitettä ja rakokiilaa. Eroitussahaasiin, joissa sahanterä saaha täysin työkappaleiden pakkuuden lävitse, suojapeite ja muut suojavarusteet pienentävät loukkaantumisien riskiä.
- Tehtyäsi piiloikkauksia, kuten huullostamisen, molemmat puolet sahaamalla tehtävän katkaisun tai uran sahaamisen, kiinnitä halkaisukiila takaisin ylimpään pääteasentoonsa. Asenna suojus, kun halkaisukiila on ylimmässä pääteasennossaan. Suojapeite ja halkaisukiila pienentävät loukkaantumisien riskiä.
- Varmista ennen sähkötyökalan päällekytkemistä, että sahanterä ei kosketa suojapeitettä, rakokiilaa tai työkappaletta. Näiden komponenttien vahingossa tapahtuva kosketus sahanterään voi johtaa vaarallisiin tilanteisiin.
- Aseta rakokiila tässä käyttöohjeessa olevan kuvauksen mukaisesti. Väärät etäisyydet, positiot ja suuntaus voivat olla peruste sille, että rakokiila ei estä tehokkaasti takaiskua.
- Halkaisukiilan on oltava sahausurassa, jotta se voi toimia. Sahattessa työkappaleita, jotka ovat halkaisukiilan käyttämiseen liian lyhyitä, halkaisukiila on tehoton. Näiden ehtojen vallitessa takaiskua ei voi estää halkaisukiilalla.
- Käytä rakokiilaa sopivaa sahanterää. Jotta rakokiila toimii, sahanterälevyn tulee olla ohuempi rakokiila ja hammaslevyden tulee olla suurempi kuin rakokiilan pakkaus.

4.2 Sahausmenetelmän turvallisuusohjeet

- **VAARA:** Älä vie sormiasi tai käsiäsi sahanterän tai sahausalueen läheisyyteen. Hetki varomattomuutta tai luiskahtaminen voisi ohjata kätesi sahanterään ja johtaa mitä vakavimpaan loukkaantumiseen.

- Johdata työkappaletta vain vasten sahanterän pyörimissuuntaa. Jos työkappaletta johdetaan pöydän yläpuolella samaan suuntaan kuin sahanterän pyörimissuunta, voi johtaa siihen, että työkappale ja kätesi vedetään sahanterään.
- Älä milloinkaan käytä pitkittäissahaussissa kulmavastetta työkappaleen syöttämiseen, äläkä poikkittäissahaussissa kulmavasteen kanssa käytä lisäksi rinnakkaisvastetta pituussuuntaukseen. Työkappaleen samanaikainen johtaminen rinnakkaisvasteen ja kulmavasteen kanssa suurentaa todennäköisyyttä sille, että sahanterä juuttuu kiinni ja tulee takaisku.
- Pidä pitkittäissahaussissa työkappaletta jatkuvasti täysin vastekiskoa vasten ja suuntaa työkappaleeseen kohdistamasi työntövoima aina vastekiskon ja sahanterän väliin. Käytä työntösauvaa, kun vastekiskon ja sahanterän välinen etäisyys on pienempi kuin 150 mm, ja työntölohkoa, kun etäisyys on alle 50 mm. Sellainen apukeino työssä pitää huolen siitä, että kätesi pysyy turvallisella etäisyydellä sahanterästä.
- Käytä vain mukana toimitettua valmistajan työntösauvaa tai muuta, joka on valmistettu ohjeiden mukaisesti. Työntösauva huolehtii riittävästä etäisyydestä käden ja sahanterän välillä.
- Älä käytä milloinkaan vaurioitunutta tai osittain poikkisahattua työntösauvaa. Vaurioitunut tai sahautunut työntösauva voi katketa ja johtaa siihen, että kätesi osuu sahanterään.
- Älä työskentele „vapaakätisesti“. Käytä aina rinnakkaisvastetta tai kulmavastetta työkappaleen asettamiseen ja johtamiseen. „Vapaakätisesti“ tarkoittaa, että työkappaletta tuetaan ja ohjataan käsin rinnakkaisvasteen tai kulmavasteen asemesta. Vapaakätinen sahaus johtaa virhesuuntaukseen, kiinnijuuttumiseen ja takaiskuun.
- Älä koskaan tartu pyörivän sahanterän ympärille tai yläpuolelle. Tarttuminen työkappaleeseen voi johtaa pyörivän sahanterän tahattomaan koskettamiseen.
- Tue pitkää ja/tai leveää työkappaletta sahauspöydän takaa ja/tai sivulta siten, että se pysyy vaakasuorassa. Pitkät ja/tai leveät työkappaleet taipuvat siihen, että ne kippaavat sahauspöydän reunalta alas; tämä johtaa ohjauksen menettämiseen, sahanterän kiinnijuuttumiseen ja takaiskuun.

- Ohjaa työkappaletta tasaisesti eteenpäin. Älä taivuta, kierrä tai siirrä työkappaletta sivuttain. Jos sahanterä juuttuu kiinni, kytke sähkötyökalu heti pois päältä, vedä verkkopistoke irti pistorasiasta ja poista kiinnijuuutumisen aiheuttaja. Sahanterän juuttuminen kiinni työkappaleeseen voi johtaa takaiskuun tai moottorin pysäyttämiseen.
- Älä poista sahattua materiaalia, kun saha on käynnissä. Poissahattu materiaali voi kerääntyä sahanterän ja vastekiskon väliin tai suojapeitteeseen ja poistettaessa vetää sormesi sahanterään. Kytke saha pois päältä ja odota kunnes sahanterä on pysähtynyt, ennenkuin poistat materiaalin.
- Käytä työkappaleiden, jotka ovat ohuempia kuin 2 mm, pituussahaussissa lisärinnakkaisvastetta, joka on kosketuksissa pöytäpintaan. Ohuet työkappaleet voivat kiilautua rinnakkaisvasteen alle ja johtaa takaiskuun.
- Älä koskaan pidä ja paina työkappaletta, jota poikkisahataan, vasten pyörivää sahanterää. Työkappaleen, jota poikkisahataan, painaminen sahanterää vasten johtaa kiinnijuuutumiseen ja takaiskuun.
- Suuntaa vastekisko samansuuntaiseksi sahanterän kanssa. Suuntaamaton vastekisko painaa työkappaletta sahanterää vasten ja aiheuttaa takaiskun.
- Käytä piilosahaussissa (esim. saumaus, uritus tai erotus vaihtomenetelmällä) painekampaa työkappaleen painamiseen pöytää ja vastekiskoa vasten. Painekamman avulla voit takaiskun tapahtuessa paremmin hallita työkappaletta.
- Ole erityisen varovainen sahattessasi kokoonpantujen työkappaleiden näkymättömiä alueita. Sisäänpainuva sahanterä voi sahata kohteita, jotka voivat aiheuttaa takaiskun.
- Tue suuret levyt, jotta jumiutuvan sahanterän aiheuttama takaiskuvaara on mahdollisimman pieni. Suuret levyt voivat taipua omasta painostaan. Levyjä pitää tukea jokaiselta pöytäpinnan ylittävältä puolelta.
- Ole erityisen varovainen sahattaessa työkappaleita, jotka ovat vinksahantaneita, yhdistettyjä, kieroontuneita tai joilla ei ole yhtään suoraa reunaa, jota voisi johtaa kulmavasteen tai vastekiskon avulla. Vinksahantanut, yhdistetty tai kieroontunut työkappale on epästabili ja johtaa sahauslinjojen virhesuuntauksiin sahanterän kanssa, kiinnijuuutumiseen ja takaiskuun.

4.3 Takaisku – aiheuttajat ja vastaavat turvaohjeet

Takaisku on työkappaleen äkillinen reaktio johtuen hakautuneesta, kiinni juuttuneesta tai väärin suunnatusta sahanterästä tai reaktio sahanterään nähden vinosti suoritettuun työkappaleen sahauskeeseen tai siihen, että työkappaleen osa juuttuu sahanterän ja rinnakkaisvasteen väliin tai johonkin muuhun kiinteään kohteeseen.

Useimmissa tapauksissa takaiskun tapahtuessa sahanterän takaosa tarttuu työkappaleeseen, nostaa sen sahauspöydältä ja sinkoaa sen käyttäjän suuntaan.

Takaisku on seuraus pöytäpyörösahan vääranlaisesta tai virheellisestä käyttämisestä. Tämä voidaan estää soveltuvilla, seuraavassa kuvatuilla varotoimenpiteillä.

- Älä asetaudu koskaan linjaan sahanterän kanssa. Pysy aina sillä sivulla sahanterään nähden, jolla myös vastekisko on. Takaiskun tapahtuessa työkappale voi sinkoutua suurella nopeudella kohti henkilöitä, jotka seisovat edessä sahanterän linjalla.
- Älä koskaan kurota sahanterän yläpuolelle tai taakse, vetääksesi tai tukeaksesi työkappaletta. Se voi aiheuttaa tahattoman sahanterän kosketuksen, tai takaisku voi johtaa siihen, että sormesi vedetään sahanterään.
- Jos haluat käynnistää uudelleen työkappaleessa kiinni olevan sahan, kohdista sahanterä sahausuran keskelle ja varmista, etteivät sahan hampaat ole takertuneet kiinni työkappaleeseen. Jos sahanterä takertuu kiinni, se voi irrota työkappaleesta tai aiheuttaa takaiskun, kun saha käynnistetään uudelleen.

- Pidä sahanterät puhtaina, terävinä ja riittävästi haritettuina. Älä käytä koskaan kieroontuneita sahanteria tai sahanteriä, joissa on säröileviä tai murtuneita hampaita. Terävät ja oikein haritetut sahanterät minimoivat juuttumiset, lukkiutumiset ja takaiskut.

4.4 Turvaohjeet pöytäsiirtekien käyttämiseen

- Kytke pöytäsiirtekki pois päältä ja irrota se verkosta, ennenkuin poistat pöytälisäkkeen, vaihdat sahanterän, suoritat rakokiilan tai sahanteräsuojapeitteen asetuksia ja kun kone jätetään ilman valvontaa Varoitoimenpiteitä käytetään onnettomuuksien välttämiseksi.
- Älä koskaan anna pöytäsiirtekin käydä ilman valvontaa. Kytke sähkötyökalu pois päältä ja älä poistu sen luota, ennenkuin se on täysin pysähtynyt. Valvomattomasti käyvä saha muodostaa hallitsemattoman vaaran.
- Aseta pöytäsiirtekki paikkaan, joka on tasainen ja hyvin valaistu ja jossa sinä voit tukevasti seistä ja säilyttää tasapainon. Asetuspaikalla tulee olla riittävästi tilaa, jotta työkalupäiteesi kokoa voi hyvin käsitellä. Epäjärjestys, valaisemattomat työalueet ja epätasaiset, liukkaat lattiat voivat johtaa onnettomuuksiin.
- Poista lastut ja sahajauhut sahauspöydän alta ja pölynimurista säännöllisesti. Kerääntynyt sahajauho on palavaa ja voi syttyä itsestään.
- Varmista pöytäsiirtekki. Epäasiallisesti varmistettu pöytäsiirtekki voi liikkua ja kaatua.
- Poista säätötyökalut, puujäämät jne. pöytäsiirtekelistä, ennen sen päällekytkemistä. Häiriö tai mahdolliset juuttumiset voivat olla vaarallisia.
- Käytä aina sopivan kokoista sahanterää, jonka kiinnitysaukko on oikean mallinen (esim. tähden muotoinen tai pyöreä). Sahanterät, jotka eivät sovellu sahan kiinnitysoosiin, käyvät epäkeskeisesti ja johtavat sahan hallinnan menettämiseen.
- Älä käytä koskaan vaurioitunutta tai vääriä sahanterän asennusmateriaalia, kuten esim. laippa, aluslevyt, ruuvit tai mutterit. Tämä sahanterän asennusmateriaali on suunniteltu erityisesti sahaasi varten, turvallista käyttöä ja optimaalista tehoa varten.

- Älä koskaan asetaudu pöytäsiirtekin päälle äläkä käytä pöytäsiirtekelä askeljakkarana. Voi syntyä vakavia loukkaantumisia, kun sähkötyökalu kaatuu tai kun joudut vahingossa kosketuksiin sahanterän kanssa.
- Varmista, että sahanterä on kiinnitetty oikein. Älä käytä hiomalaikkoja tai lankaharjoja pöytäsiirtekin kanssa. Sahanterän epäasiallinen asennus tai ei suositeltujen lisävarusteiden käyttö voi johtaa vakaviin loukkaantumisiin.

5 Erityiset turvallisuusohjeet

5.1 Työskentelyalue

- Lapset ja nuoret eivät saa käyttää pöytäpyörösahaa. Tästä poikkeuksena ovat asiantuntevan henkilön valvonnassa olevat nuoret.
- Huolehdi siitä, että vaara-alueella ei ole ketään.
- Älä koskaan työskentele ilman määräysten mukaisia turvalaitteita äläkä muuta pöytäpyörösahassa mitään, millä olisi vaikutus turvallisuuteen.
- Käytä työskennellessäsi aina henkilönsuojaimia (kuulosuojus, suojalasit, pölynsuojamaski, turvakengät).
- Tarkasta, ettei työkalupäiteessä ole mitään vierasesineitä. Älä sahaa metalliosia, esim. nautoja, koska herkät kovametalliterät voivat vahingoittua.
- Älä käytä runsasseosteisesta pikateräksestä (HSS) valmistettuja sahanteriä.
- Ota huomioon ympäristövaikutukset. Älä altista konetta sateelle ja vältä työskentelyä kosteassa tai märässä ympäristössä sekä syttyvien nesteiden tai kaasujen lähetyksillä.
- Käytä ulkona työskennellessäsi ainoastaan kumieristettyä jatkojohtoa (esim. HO7 RN-F), jonka läpimitta on vähintään 1,5 mm² ja pidä huoli, että kaapelia ei vedetä terävien reunojen yli.
- Ohjaa ja asenna sähköliitännäjohto pöytäpyörösahasta pois päin siten, että siihen ei voi kompastua käyttöpaikalla.
- Aloita työkalupäiteen sahaus vasta, kun sahanterä on saavuttanut täyden kierroslukunsa.

- Liitä pöytäpyöräsaha ulkoisen pölynimulaitteeseen (siirrettävä pieni puruimuri), kun ei työskennellä ulkona tai riittävästi tuuletetuissa tiloissa. Sahausten aiheuttama puupöly heikentää näkyvyyttä ja voi olla terveydelle vahingollista.
- Älä sahaa pöytäpyöräsahalla pyöreää puuta. Se ei ole sallittua vakiovarustukseen kuuluvilla vasteilla ja ohjausvälineillä.

Suorita asennus seuraavasti:



www.mafell.de/erika

5.2 Huoltoa jakunnossapitoa koskevat ohjeet

- Irrota liitäntäkaapelin pistoke pistorasiasta ennen huolto- ja kunnossapitotoiden aloittamista.
- Koneen sähköosiin liittyviä töitä saa tehdä vain sähköalan ammattihenkilöstö.
- Vialliset johdot ja pistokkeet on vaihdettava heti uusiin. Vaihdon saa suorittaa vain Mafell tai valtuutettu MAFELL-korjaamo, jotta turvallisuuden vaarantuminen vältetään.
- Jos pöydän sahausuraan on tullut runsaasti sahausvaurioita, MAFELL-huoltopalvelun on vaihdettava pöytälevy.
- Poista säännöllisesti lastut ja sahajauhut liikkuvien osien ohjaimista.
- Ainoastaan alkuperäisten MAFELL-varaosien ja -lisävarusteiden käyttö on sallittu. Muuten takuuvaatimukset ja valmistajan takuu raukeavat.

6 Varustus / säädöt

6.1 Asennus / kuljetus

Kone toimitetaan kuljetuslaatikossa geliefert. Tarkasta kone, onko siinä mahdollisesti kuljetusvaurioita. Vauriot pakkausmateriaalissa voivat viitata epäasialliseen kuljetukseen. Ilmoita kuljetusvauriot välittömästi koneen myyntiliikkeelle.

Seuraavat osat on pakattu irrallisina ja ne on asennettava paikoilleen tai laitettava koneeseen ennen käyttöönottoa:

- Yläsuojakupu
- Imuletku
- Haarakappale (yhdistää alemman ja ylemmän imuliitoksen)
- Yleisvaste
- Työntösauva
- Kiinnityskappale

• Yläsuojakupu

- Avaa siipiruuvia 2 (kuva 2 - sivu 3) vastapaivään vasteeseen asti. Paina tätä siipiruuvia ja työnnä suojakupu 1 vaakasuorassa halkaisuveitsen 3 päälle. Kiinnitä huomiota, että siipiruuvien ohjausosa lukittuu lujasti halkaisuveitsessä olevaan reikään, kun päästät siipiruuvien irti. Kiristä siipiruuvi 2 uudelleen.
- Ylemmän suojakuvun ja poisotetun rakokilan lyhytaikaiseen säilyttämiseen (esim. upotussahaüksissa) tarkoitettu reikä on vasemmalla takana koneen pitkittäisrivillä, suojakuvun voi siihen ripustaa rakokilan kanssa tai ilman sitä. Kuljetusta varten ylemmän suojakuvun voi kiinnittää myös vasemman takajalan kiinnityspeltiin 50 (kuva 5 – sivu 3).

• Imuletku ja haarakappale

- Työnnä ensin haarakappale 4 (kuva 5 - sivu 3) alasuojakuvun imuistukkaan. Liitä yläsuojakuvun imuistukka imuletkuun 5. Työnnä se haarakappaleen vastaavaan istukkaan.

• Yleisvaste

- Yleisvasteen asennus on kuvattu kappaleessa 5.10.

• Työntösauva / Työntökahva

- Mukana toimitettua työntösauvaa 6 (kuva 5 - sivu 3) voi säilyttää koneen vasemmalla pitkittäisrivillä tähän tarkoitukseen varatussa pidikkeessä 42 (kuva 5 - sivu 3) ja valetussa sivuttaisessa kuljetuskahvassa 7.

- Työntökahvan (lisävaruste) säilyttämistä varten koneen pitkän sivun oikeassa etupuolessa on reiät, joihin voit ripustaa työntökahvan. Työntökahvaan voit kiinnittää tarvittaessa mahdollisesti tarvitsemasi työntöpuun. Aseta sitä varten kahva työntöpuun päälle ja paina molemmat kärjet puuhun. Paina sen jälkeen siipiruuvi paikalleen ja kierrä se sisään. Miten liukuloikko tehdään.

• Kiinnityskappale täyd.

- Yleisvasteen kiinnityskappaleen voi kiinnittää siipiruuvilla sille varattuun pidikkeeseen 43 (kuva 5 - sivu 3).

Koneen sivuilla on kantokahvat 7 (kuva 5 - sivu 3), joista kaksi henkilöä voi kuljettaa konetta.

Kantokahvat on sijoitettu koneen pitkille ja lyhyille sivuille eri korkeuksille, joten sitä on helppo kuljettaa myös portaissa. Saha pysyy tällöin kannaessa vaaka-asennossa toisen kantajan pitäessä konetta kiinni ylhäältä ja toisen alhaalta.

Konealustan molemmat jalat 9 ja 10 (kuva 6 - sivu 3) voi kääntää sisään kuljetuksen helpottamiseksi.

Kun käytät konetta paikallaan, taita molemmat jalat 9 ja 10 alas, niin että ne lukittuvat raja-asentoonsa. Alustan epätasaisuudet voit tasata säädettävän jalan avulla. Taita jalat kuljetusta varten, erityisesti rakennustyömaalla, sisään. Tee se seuraavasti:

- Paina taaempaa lukitustankoa 8 (kuva 3 - sivu 3) alas lukituksen vapauttamiseksi ja käännä taaempi telinejalka 9 kokonaan sisään (katso kuva 6), kunnes lukitustanko napsahtaa lukitukseen.
- Koneen seisoessa nyt vinossa, paina etupuolen lukitustankoa alas ja käännä myös jalka 10 (kuva 6 - sivu 3) sisään, kunnes lukitustanko napsahtaa lukitukseen.

6.2 Verkkoiliittäjä

Ennen käyttöönottoa on varmistettava, että verkkojännite vastaa koneen tyyppikilvessä ilmoitettua käyttöjännitettä.

6.3 Yläsuojakupu

Yläsuojakupu on suunniteltu lakien määräysten mukaiseksi. Suojakuvun ja sivupeitteiden avulla, pitää estää käyttäjän tahaton koskettaminen sahanterän hammaskehään. Sivupeitteet ovat siksi aina

pöytälevyn tai työkappaleen päällä ja sopeutuvat itsenäisesti työkappaleen paksuuteen. Epäsuotuisilla kulmilla ja/tai työkappalepaksuuksilla on itsenäinen avautuminen on kuitenkin fysikaalisesti mahdotonta. Työkappale tai vatejärjestelmä painaa silloin sivupeitettä sahanterän suuntaan. Tämän estämiseksi, huomioi seuraavat ohjeet:

- Säädä sahausvyövyys työkappaleen paksuuden mukaan, katso kohta 5.6.
- Aseta tarvittaessa riittävä etäisyys vasteen ja sahanterän väliin tai aja monitoimivastaalla kulloinkin tarpeeton vaste takaisin, jotta sivupeitteiden vapaa liukuminen on mahdollista.
- Valitse teräväkulmaisissa kohdissa työsuunta siten, että sivupeitteet osuvat mahdollisimman suorakulmaisesti työkappaleen reunaan.
- Puhdista säännöllisesti ylempi suojakupu soveltuvalla liinalla. Älä käytä mitään puhdistus- ja voiteluainetta suojakuvun puhdistamiseen.

6.4 Lastunimu

Koneeseen on liitettävä ulkopuolinen imulaite kaikkien sellaisten töiden yhteydessä, joissa syntyy runsaasti pölyä. Ilman virtausnopeuden on oltava vähintään 20 m/s.

Imuliitännän sisäläpimitta on 58 mm.

Jos käytät konetta ulkona tai riittävästi tuuletetussa tilassa, voit käyttää lyhytaikaisessa käytössä myös erikoistarvikkeena saatavaa lastunkeräysjärjestelmää (Cleanbox). Tällöin on otettava huomioon, että se tulisi vaihtaa viimeistään, kun se on 80 % täynnä (hävitä tammi- ja pyökkipuupöly pölyttömästi!).

6.5 Sahanterän valinta

Hyvä sahauslaatu edellyttää terävää työkalua, joka valitaan materiaalin ja käyttötarkoituksen mukaan seuraavan luettelon avulla:

Umpipuun sahaaminen poikkittais- ja pituussuunnassa kuitujen suuntaan nähden ja pinnoittamattomien lastulevyjen, vanerin yms. sahaamiseen:

- **Erika 70:** HM-pyörösahanterä Ø 225 x 2,5 x 30 mm, 32 vaihtohammasta (Tuotenumero, katso lukua 8)
- **Erika 85:** HM-pyörösahanterä Ø 250 x 2,8 x 30 mm, 40 vaihtohammasta (Tuotenumero, katso lukua 8)

Pinnoitettujen levyjen sahaamiseen:

- **Erika 70:** HM-pyörösahanterä Ø 225 x 2,5 x 30 mm, 48 vaihtoammasta (Tuotenumero, katso lukua 8)
- **Erika 85:** HM-pyörösahanterä Ø 250 x 2,8 x 30 mm, 60 vaihtoammasta (Tuotenumero, katso lukua 8)

Alumiiniprofiilien sahaamiseen:

- **Erika 70:** HM-pyörösahanterä Ø 225 x 2,5 x 20, 68 trapetsihammasta (Tuotenumero, katso lukua 8)
- **Erika 85:** HM-pyörösahanterä Ø 250 x 2,8 x 20, 68 trapetsihammasta (Tuotenumero, katso lukua 8)

6.6 Sahanterän vaihto



Vaara

Pistoke on irrotettava pistorasiasta aina huoltotöiden ajaksi.



www.mafell.de/erika

- Aseta saha keskiasentoon (pöytäsirkkeliin) (katso luku 4.8).
- Säädä sahanterä noin 45 – 70 mm sahausvyvydelle (Erika 85: n. 45 - 85 mm) (katso lukua 5.6).
- Poista rakokiila ylemmän suojakuvun kanssa painamalla painiketta 41 (kuva 10 – sivu 4) ja vetämällä samanaikaisesti rakokiilaa 3 (kuva 2 – sivu 3) ylös ja eteen.
- Kallista konetta hieman sivulle, niin että pääset hyvin käsiksi vasempaan pitkittäissivuun.
- Poista kuusiokoloavain 32 (kuva 10 - sivu 4) pidikkeestä 33 alemmasta suojakupukannesta.
- Avaa lukitus 45 suojakupukannen vasemmalta puolelta kiertämällä $\frac{1}{4}$ kierrosta vasemmalle kuusiikulma-avaimella 32.
- Avaa molemmat suojakupukannen sivuilla olevat luistit (punainen) 40 ylös työntämällä, kunnes ne napsahtavat lukitukseen.
- Käännä suojakupukansi 90° auki ja vedä sitä n. 30 mm eteenpäin, kunnes suojakupu kääntyy pääntöngön ylitse alas.
- Paina lukitusnuppia 31 (kuva 10 - sivu 4) alemman suojakupun edessä ja pidä se paikoillaan. Avaa

kuusiokoloavaimella 32 kuusiokoloruvi 34 **myötöpäivään** kiertämällä.

- Irrota sahan etummainen sahanterälaippa 35 ja vedä sahanterä irti yläsuuntaan.
- Aseta uusi sahanterä paikalleen (Huomioi sahaussuunta, katso kannessa olevaa kiertosuunnan symbolia).
- Työnnä laippa 35 kaksikulman päälle ja kiristä kuusiokoloruvi 34 kiertämällä sitä kuusiokoloavaimella **vastapäivään**
- Tarkasta käsin pyörittämällä, kulkeeko sahanterä moitteettomasti.
- Vedä kuusiokoloavain 32 pois.
- Sulje suojakupun kansi.
- Sulje molemmat suojakupukannen sivuilla olevat luistit 40 (kuva 10 - sivu 4) alas työntämällä, kunnes ne lukkiutuvat / napsahtavat lukitukseen.
- Sulje lukitus 45 suojakupukannen vasemmalta puolelta kiertämällä $\frac{1}{4}$ kierrosta oikealle kuusiikulma-avaimella 32.
- Työnnä kuusiokoloavain 32 pitimeensä.
- Työnnä rakokiila yhdessä ylemmän suojakupun kanssa rakokiilapitimeen, kunnes se lukkiutuu rakokiilapitimeen.
- Aseta rakokiila jos tarpeen oikein paikalleen (katso luku 4.6).

6.7 Rakokiila



Vaara

Pistoke on irrotettava pistorasiasta aina huoltotöiden ajaksi.



www.mafell.de/erika

Halkaisuveitsi estää pitkittäisleikkauksessa sen, että sahanterän takana oleva sahausraja sulkeutuu sahatessa, josta syntyy työkappaleen takaisku.

Tämä toiminto toimii vasmrasti kuitenkin vain, kun halkaisuveitsi on säädetty oikein, t.s. kun sen etäisyys sahanterän hammaskehään on koko sahausvyvydeltä max. 5 mm (katso kuva 7) ja kun sen paksuus on sahausraon ja käytettävän sahanterän peruspaksuuden välillä. Koneen mukana toimitettu

halkaisuveitsi sopii kohdassa 4.4 mainituille kovametallisahanterille.

Jos rakokiilaa täytyy säätää, toimi seuraavasti:

- Säädä sahanterä maksimiin sahausvyönteeseen (katso luku 5.6).
- Poista yläsuojakupu (katso luku 4.1).
- Siirrä sahayksikkö keskiasentoon (pöytäsirkkeli toiminto) (katso kohta 4.8).
- Aseta sahakoneikko 45 vinoon (katso luku 5.8).
- Avaa lukitus 45 (kuva 10, sivu 4) suojakupukannen vasemmalta puolelta kiertämällä $\frac{1}{4}$ kierrosta vasemmalle kuusiokulma-avaimella 32.
- Työnnä molemmat alemman suojakupukannen sivuilla olevat punaiset luistit 40 ylös, kunnes ne napsahtavat lukitukseen.
- Käännä suojakupukantta noin 90° eteenpäin ja vedä kantta eteenpäin niin, että se kääntyy kääntötangon ylitse
- Löysää kuusiokoloruuvia 37 (kuva 7, sivu 4) ja aseta rakokiilan 3 etäisyys hammaskehästä ja sen korkeus kuvan 7 mukaisesti.
- Kiristä kuusiokoloruuvi 37 tiukkaan.
- Sulje suojakupukansi uudelleen 90° eteen/ylös kääntämällä, työnnä sitten n. 30 mm taaksepäin ja käännä ylös kiinni. Lukitse suojakupukansi suljetussa tilassa painamalla alas molempia sivuilla olevia luisteja 40 (kuva 10, sivu 4).
- Sulje lukitus 45 suojakupukannen vasemmalta puolelta kiertämällä $\frac{1}{4}$ kierrosta oikealle kuusiokulma-avaimella 32.
- Työnnä yläsuojakupu jälleen rakokiilan päälle ja kiristä kiinni haluamaasi asentoon (katso luku 4.1).

Halkaisuveitsi voidaan lukita kahteen asentoon **ilman työkalua** :

- yläasento suojakuvun kanssa - normaaliin sahauskeeseen
- ala-asento ilman suojakupua - pilosahaukseen

Tarvitun asennon saavuttamiseksi sinun tarvitsee vetää halkaisuveitsi vain ylös ja eteen tai painaa se alas ja taakse.

Rakokiilan voi poistaa ilmantyökaluja (upotussahauksia ja sahanterän vaihtamista varten).

- Aseta sahakoneikko keskiasentoon (pöytäsirkkeli toimintoon) (katso kohta 4.8).
- Aseta täysi sahauskorkeus.
- Poista yläsuojakupu (katso luku 4.1).
- Paina painiketta alemman suojakuvun pitkäreikämuotoisen aukon ylemmässä takaosassa.
- Vedä, niinpitkään kun pidät painiketta painettuna, rakokiila sahanterän läpimittaa vastaavasti eteen / ylös.

Huomioi rakokiilaa paikalleen asetettaessa, että rakokiila työnnetään n. 5 mm etäisyydellä sahanterän läpimitasta taakse ja alas ja pistetään tällöin rakokiilan pitimessä olevaan uraan. Rakokiilaa on painettava alas vasteeseen eli selvään lukkiutumiseen asti (painiketta ei tällöin saa painaa).

6.8 Käyttö vetosahana

Erityinen etu käyttää vetosahaa on ongelmaton ja tarkka sahaus kiinni oleviin työkappaleihin, joiden sahauspituus on korkeintaan 330 mm (Erika 85: 423 mm) ja paksuus on 16 mm, esim. paneelit. Aseta työkappale yleisvasteen 15 vastekiskoa 14 (kuva 9 - sivu 4) vasten. Paina punaista vapautusnuppia 16 ja vedä saha käsipyörää 17 ja vetotankoa 18 käyttäen eteen. Leikkauksen jälkeen sahapää palautuu takaisin lähtöasentoonsa ja lukittuu siihen automaattisesti.

6.9 Käyttö pöytäsirkkelinä

Suurempien työkappaleiden leikkaaminen tapahtuu pöytäsirkkeli toiminnolla. Vie sahapää sitä varten tähän tarkoitettuun asemaan pöydällä. Tee se kiertämällä lukitusnuppia 24 (kuva 8 - sivu 4) oikealle ja vedä saha eteenpäin, kunnes se napsahtaa automaattisesti lukitukseen sille tarkoitettuun paikkaan.

Käytä tällöin monitoimivastetta 15 samansuuntaisvasteena. Voit tällöin käyttää, työkappaleen mitoista riippuen, joko vastekiskon 14 korkeata ohjauspintaa tai 90° astetta käännetyynä sen matalaa ohjauspintaa 25.

Voit palata takaisin vetosahatoimintoon kiertämällä lukitusnuppia 24 vasemmalle. Saha palautuu itsestään takaisin pääteasentoon.

6.10 Suodattimen puhdistus

Avaa hieman kupukantaruuvia 44 (kuva 11 - sivu 4). Lukitse suodatinkotelo 46 eteenpäin työntämällä välitkolokääntöpisteestä pois päin. Puhdista

suodatinkotelo. Aseta puhdistamisen jälkeen suodatinkotelo jälleen kääntöasteisiin 47 käännetyssä järjestyksessä välikoteloon 48 (huomioi tällöin molemminpuolinen lukkiutuminen kääntöasteisiin). Kiinnitä suodatinkotelo kiristä kupukantaruuvi 44.

Vaihtoehtoisesti kupukantaruuvin 44 voi avata niin paljon, että suodatinkotelon voi kääntää 90° alas. Puhdista suodatinkotelo asiaan soveltuvalle työkalulla. Puhdistamisen jälkeen, käännä suodatinkotelo 90° ylös ja kiinnitä se kiristämällä kupukantaruuvi 44.

7 Käyttö

7.1 Käyttöönotto

Tämä käyttöohje on annettava tiedoksi kaikille konetta käyttäville henkilöille. Erityistä huomiota on kiinnitettävä kappaleeseen "Turvallisuusohjeet".

7.2 Käynnistäminen ja poiskytkentä

- **Käynnistäminen:** Paina käynnistysnuppia 12 (kuva 9 - sivu 4).
- **Poiskytkentä:** Paina punaista nuppia 11. Sahan akseli jarruttaa automaattisesti, minkä ansiosta jälkikäynti lyhenee alle 10 sekuntiin.



Liitäntäjohdon voit kelata kuljetuksen ajaksi koneen oikealle puolelle johdolle tarkoitettuihin pidikkeisiin 13 (samalla kantokahvat).



Jos 45 sekunnin aikana (jarrutusyhti) jarrutetaan enemmän kuin neljä kertaa, seuraava jarrutus jää pois siihen asti, kunnes sykli aika on kulunut loppuun.

7.3 Valo



Vaara

Pistoke on irrotettava pistorasiasta aina huoltotöiden ajaksi.

Sähkötyökalu on varustettu valomoduulilla 49 (kuva 2 - sivu 4).

Valomoduuli saa tietyn ajan virtaa, kun kone on kytketty päälle ja on sitten käyttövalmis.

Käyttövalmiudessa ollessaan valomoduuli kytkee automaattisesti valon päälle konetta liikuttaessa ja jälleen pois päältä pidemmän liikkumattomuuden jälkeen.

Valon häiriöttömän toiminnan takaamiseksi, rakokiilan kultaiset kosketuspinnat on puhdistettava niiden likaantuessa. Poista rakokiila tätä varten ja puhdista sen kosketuspinnat liinalla pölystä ja sahanpuruista.

7.4 Kierrosluvun valinta

Jotta saat työstettävään materiaaliin parhaan mahdollisen sahauslaadun, voit säätää sahanterän kierrosluvun portaattomasti 2050 – 4300 min⁻¹. Kierrosluvun voit valita pääkytkimen alla olevalla säätöpyörällä.

A B C		Drehzahlen	
A	2050min ⁻¹	Alu	PVC Plexi PA
B	2400min ⁻¹		
C	2800min ⁻¹		
D	3400min ⁻¹	PVC Plexi PA	
E	3700min ⁻¹		
F	4000min ⁻¹		
G	4300min ⁻¹		
Best.-Nr.		mafelli Original-Sägeblätter	
092472	250x2,8x30	Z 24	WZ
092465	250x2,8x30	Z 40	WZ
092466	250x2,8x30	Z 60	WZ
092467	250x2,8x30	Z 68	FZ/TZ

Ota huomioon, että paras mahdollinen sahausulos ei ole riippuvainen yksistään kierrosluvusta vaan myös sahanterästä ja sen terävyydestä. Ohjeita soveltuvan sahanterän valintaan, katso luku 4.4.

7.5 Ylikuormitussuoja



Moottorisuojan laukeaminen on aina merkki moottorin ylikuormittumisesta, jonka syy sinun täytyy löytää ja poistaa.

Jos moottoria yliuormitetaan, sen kierrosluku alenee automaattisesti. Virtakatkon sattuessa kone kytkeytyy automaattisesti pois päältä. Kun jännite on palannut, voit kytkeä koneen jälleen päälle.

7.6 Sahaussyvyyden säätö

Sahaussyvyyden voit säätää kiertämällä käsipyörää 17 (kuva 8 - sivu 4) portaattomasti alueella 0 - 72 mm (Erika 85: 0 - 85 mm). Sahaussyvyys suurenee kiertämällä myötäpäivään ja pienenee kiertämällä vastapäivään.

Hyvän sahaustuloksen saavuttamiseksi, sahanterälle säädetyt sahaussyvyyden tulisi olla noin 5 mm yli työstettävän materiaalin paksuuden.

Halkaisuveitsen molemmista lukitusasennosta riippuen, halkaisuveitsessä olevaa ja aina pöytätasoon nähden kohtisuorassa olevaa mitta-asteikkoa 38 (kuva 7 - sivu 4) voi käyttää apuna määrättyä sahaussyvyttä säädettäessä. Tämä pätee kuitenkin vain \varnothing 225 mm (Erika 85: \varnothing 250 mm) sahanterille.

Jos sahaussyvyyden tulee olla säädetty tarkasti, esim. urien tai saumojen sahauskessa, korjaa säätöä aina alhaalta mahdollisen välyksen tasaamiseksi.

7.7 Uputussahaukset



Vaara

Uputussahauksessa on takaiskuvaara! Aseta osa ennen upotussahausta, milloin mahdollista, etureunaltaan kiinnitettyä vastetta vasten. Paina upotettaessa osaa tiukasti pöytäpintaa vasten. Huomioi painettaessa esiintulevasta sahanterästä aiheutuvaa vaara-alueita.



www.mafell.de/erika

Poista yläsuojakupu katso luku 4.1. Poista rakokiila, katso luku 4.5.

Kierrä käsipyörällä sahanterää alas, kunnes se on katoaa pöytälevyn alle.

Uputussahauksen syvyyden voit kiertämällä käsipyörää 17 (kuva 8 - sivu 4) säätää portaattomastistufenlos alueella 0 - 85 mm (Huomio sahanterä tulee kevyesti kaarimuotoisena työkappaleesta eteenpäin ulos). Sahaussyvyys suurenee kiertämällä myötäpäivään ja pienenee kiertämällä vastapäivään.

Aseta upotussahauksen jälkeen rakokiila jälleen alkuperäiseen paikkaansa, katso lukua 4.6 ja asenna suojakupu jälleen rakokiilaan, katso luku 4.5.

7.8 Viistosahauksen säätö



Vaara

Ennen kuin kallistat sahaa sahanterän pyöriessä, kiinnitä huomiota, etteivät monitoimivaste ja työkappaleet ole sahanterän kääntöalueella.

45° asteen ja pienemmille kulmille avaa ensiksi pidätinvipu 19 (kuva 9 - sivu 4) kiertämällä sitä vastapäivään. Käännä sahaa kiertämällä kahvaa 20. Sahauskulma näkyy kulma-asteikon 21 osoittimesta 22. Kiristä pidätinvipu 19 jälleen tiukalle.

Käyttämällä kiertonuppia 23 voit kääntää sahaa kolmen 3° verran kumpaakin raja-asentoa 0° ja 45° kauemmaksi. Kun käännät sahan takaisin, kiertonuppi menee itsestään takaisin lähtöasentoonsa, niin että uudelleen käännettäessä saha menee tarkasti 0° -tai 45° asteen asentoon.

7.9 Monitoimivaste (toimituslaajuus Erika 85)

Tämä kuvaus on esitetty koneen mukana toimitetussa asennusohjeessa ja varaosaluettelossa.

7.10 Yleisvaste (toimituslaajuus Erika 70)

Täydellinen yleispysäytin koostuu tangon pidikkeestä 27 (kuva 8 - sivu 4) ja pidikkeessä säädettävästä ohjaustangosta 26. Voit sijoittaa sen pöytälevyn kaikille sivuille pöytälevyjen lapasjalkaohjaimiin mihin tahansa asentoon tarpeen mukaan ja kiinnittää sen seuraavasti:

- Käännä kiinnitysvipu 51 (kuva 12) pystysuoraan alas vapautusasentoon 51.1 (kuva 13).
- Aseta sitten tangonpidin vinosti ylhäältä päin (kuva 14) kielisarviprofiilin päälle niin, että kiinnitysleuka

53 (kuva 12) painetaan taaksepäin ja se tarttuu profiiliin.

- Sauvan pidikettä voidaan siirtää profiilissa vaihtelevasti kiinnitysvivun vapautetussa asennossa 51.1.
- Käännä kiinnitysvipua 51 vasemmalle asentoon 51.2 (kuva 13) tangonpitimen kiinnittämiseksi.

Kääntämällä kiinnitysvipua oikealle asennossa 51.3 (kuva 13) voidaan tangonpidin irrottaa profiilista missä tahansa vaiheessa.

Puhdista koneen ja tangonpitimen harmaasilmäprofiili sekä kiinnitysleuan 53 (kuva 12) kiinnityspinta säännöllisesti sopivalla liinalla. Näin varmistetaan tarvittava puristusvoima.

Yleisaitaa voidaan käyttää sekä leikkausaitana sirkkelipöytäsahtoiminnossa että poikkileikkaus- ja jyräintäitana alileikkausvetosahassa.

Pysäytyskiskon sijainti (työkappaleen kosketus) asteikkopyörään tai asteikkoon nähden on asetettu tarkasti tehtaalla. Jos on kuitenkin suoritettava jälkiasäätö, se tehdään seuraavalla tavalla:

- Kiinnitä yleisvaste lohenpyrstöohjaimen pöydän oikealle tai vasemmalle puolelle.
- Avaa ylempi siipiruuvi 28 ja vie vastekisko 0°-asentoon ja kiristä siipiruuvi tiukalle.
- Avaa molemmat lieriöruuvit, joihin pääset käsiksi ylhäältä, ruuvimeisselin avulla.
- Löysää sauvan pidikkeessä 27 (kuva 8) olevaa sivukiinnitysvipua 52.1 (kuva 13).
- Työnnä sitten pysäytyskisko juuri ennen sahanterää.
- Tarkista, että pysäytyskisko on asetettu oikein. Kiinnitä huomiota leikkausraudan ja sahanterän väliseen etäisyyteen. Takimmaisen nousevan hampaan kohdalla etäisyyden on oltava hieman suurempi kuin etummaisen laskevan hampaan kohdalla.
- Kiinnitä pysäytyskisko sivusulkuvivulla 52.2 (kuva 13).
- Kiristä jälleen lieriöruuvit tiukalle.
- Suorita koeleikkaus!

Jos se ei ole kunnossa, aloita säätö uudelleen.

Tämän pysäyttimen uudelleensäädön jälkeen asteikon kulmanäyttö säilyi!

7.11 Käyttö rinnakkaisvasteena

Voit kiinnittää yleisaidan eri asentoihin ja käyttää sitä leikkausaitana (ks. kuva 8 - sivu 4). Asetukset on esitetty kohdassa 5.10. **Asennus pöydän oikealle tai vasemmalle pitkälle sivulle.** Kiinnitä huomiota halkaisuohjaimen ja sahanterän väliseen etäisyyteen. Takimmaisen nousevan hampaan kohdalla etäisyyden on oltava hieman suurempi kuin etummaisen laskevan hampaan kohdalla.

- Löysää siipiruuvi 28 ja aseta kulma-asteikolle 0°. Kiristä siipiruuvi 28 uudelleen.
- Tällöin kiinnität vasteen lohenpyrstöjohteeseen siten, että vastekisko ylittää pöydän etureunasta sahanterän keskikohdan taakse asti. (Kone pöytäsiirkkelitoiminnossa)
- Aseta sahanterän ja pysäytystangon välinen haluttu mitta sen jälkeen, kun olet löysännyt tangon pidikkeessä 27 olevaa sivusulkuvipua 52.1 (kuva 13) siirtämällä ohjaustankoa 26. Leveys voidaan lukea mitta-asteikosta 29, joka sijaitsee vastekiskon sahanterän puoleisella reunalla.
- Kiinnitä sivusulkuvipu 52.2 ja kiinnitysvipu 51.2 uudelleen.
- Kiinnitä pysäytyskisko lisäksi pöydän etureunaan kiinnityskappaleen 36 avulla (kuva 8).
- Ohjaa kiinnityskappaleen neliö pysäytyskiskon uraan.
- Kierrä kiinnityskappaleen siipimutteria, kunnas lohenpyrstöprofiiliin takana oleva kiila tarttuu pöytälevyyn.
- Kiristä siipimutteri.

Pysäytyskisko 14 voidaan säätää pysäytyksessä pituussuunnassa. Jos esim. täyspuun pitkittäissahauksessa on vaarana, että työkappale juuttuu kiinni vasteen ja sahanterän väliin, siirretään vastekiskoa, kunnes sen loppupää ulottuu noin sahanterän keskelle. Löysää sitä varten vasteen yläpintaan sijoitettua kiristysvipua 30 (kuva 8, sivu 4) ja siirrä vastekiskoa. Kiristä säädön jälkeen kiristysvipu jälleen tiukalle.

Vastekiskoa 14 voidaan käyttää 90° käännettynä. Tämä helpottaa kapeiden työkappaleiden sahausta varsinkin silloin, kun sahanterä on asetettu viistoon, koska matalan ohjauspinnan ansiosta rinnakkaisvaste voidaan asettaa lähemmäksi sahanterää. Löysää tällöin vasteen kiinnitysvipua 30. Vedä vastekisko 14 kokonaan ulos pidikkeestä. Aseta vastekisko 90°

käännettyä paikalleen niin, että kapea reuna osoittaa sahanterään päin. Kiristä sitten kiristysvipu jälleen tiukalle. Myös tässä vastekiskon asennossa voidaan sahausyvyys lukea mitta-asteikolta 29 sahanterän puoleiselta reunalta.

7.12 Käyttö poikittais- ja viistovasteena



Vaara

Yleisvastetta saa säätää vain, kun sahanterä ei liiku.

Poikittais- ja viistesahaussessa vetosahatoiminnossa yleisvaste kiinnitetään tarkoituksen mukaisesti pöydän etupuolelle vasemmalle. Tässä asemassa näkyy suorakulmasahaussessa kulma-asteikolla 0°-merkki.

Avaa kulmasahausten suorittamiseksi yläosassa oleva siipiruuvi 28 (kuva 9 - sivu 4). Käännä vastekisko asteikon mukaan haluamaasi asentoon. Sahassa on joka 15° välein lukitusasento. Kiristä siipiruuvi sen jälkeen jälleen tiukalle.

Pidike voidaan kytkeä pois päältä kulma-asteikon alla olevalla liukusäätimellä 54 (kuva 8 - sivu 4). Löysää sormiruuvia hieman. Paina sitten liukusäätimen toiselta puolelta ulkonevaa osaa.

Paremmen sahaustuloksen saavuttamiseksi vastekiskon tulisi ulottua aina mahdollisimman lähelle sahaustasoa. Siksi se on päistään irti, jotta ylempi suojakupu voidaan asettaa riittävän lähelle myös ohuita työkappaleita leikattaessa. Avaa vastekiskon säätämiseksi kiinnitysvipu 30 (kuva 8 - sivu 4).

Siirtämällä ohjaustankoa tangonpitimessä 27 voidaan aita säätää siten, että leikkuuleveys saadaan optimaaliseksi työkappaleen mittojen mukaan.

8 Huolto ja kunnossapito



Vaara

Pistoke on irrotettava pistorasiasta aina huoltotöiden ajaksi.

MAFELL-koneet on suunniteltu niin, että ne eivät tarvitse paljon huoltoa.

Niissä käytettävät kuulalaakerit on rasvattu koneen koko eliniäksi. Pitemmän käyttöajan jälkeen jälkeen

MAFELL suosittelee antamaan koneen valtuutetun MAFELL-asiakaspalvelun tarkastettavaksi.

Käytä kaikkiin voitelukohtiin ainoastaan valmistajan erikoisrasvaa, tilausno 049040 (1 kg:n rasia).

8.1 Turvalaitteiden tarkastus

Koneen turvallisuus riippuu ennen kaikkea asennettujen turvalaitteiden toimintakykyisyydestä. Siksi on tärkeää, että näiden laitteiden asianmukainen kunto tarkastetaan säännöllisesti. Niihin kuuluu erityisesti rakokilla, ylempi suojakupu ja alempi suojakupu.

Lisäksi joka toinen viikko on tarkastettava:

- vetosahana käytettäessä sahapään automaattinen takaisinajo lähtöasemaan (katso luku 4.7)
- lukittuuko saha automaattisesti lähtöasentoon palautuksen jälkeen
- pöytäsiirrelinä käytettäessä sahakoneikon automaattisen lukittumisen toimintakyky keskiasemassa (katso luku 4.8)
- suojakupusiiven häiriötön liike maksimista sahauskorkeudesta alas pöytälevyyntä asti.
- verkkokaapeli, onko se vaurioitunut

8.2 Koneen hoito

Liukuvat ja pyörivät osat on kuitenkin aika ajoon puhdistettava sopivalla pölyimurilla sahanpuruista ja pölystä. Ajoittainen sumutus tavallisella voiteluaineella (esim. Caramba) helpottaa osien liukumista.

Moottorin kuumenemisen ehkäisemiseksi pitäisi ajoittain tarkistaa, että sen pinnalle ei ole kertynyt liikaa pölyä. Moottorin suodatinkotelo on likaantuneessa puhdistettava (katso 4.9).

Puhdista säännöllisesti ylempi suojakupu soveltuvalla liinalla. Älä käytä mitään puhdistus- ja voiteluainetta suojakuvun puhdistamiseen.

8.3 Säilytys

Puhdista kone huolellisesti, jos kone on ollut pitemmän aikaa käyttämättä. Ruiskuta paljaat metalliosat ruostesuoja-aineella.

9 Häiriöiden poisto



Vaara

Häiriöiden syyn selvittäminen ja poistaminen vaatii erityistä huolellisuutta ja varovaisuutta. Ensin on irrotettava pistoke pistorasiasta!

Seuraavassa esitetään muutama useimmin esiintyvä häiriö ja niiden syyt. Jonkin muun häiriön ilmaantuessa ota yhteys myyjäsi tai suoraan MAFELL-asiakaspalveluun.

Häiriö	Syy	Poisto
Konetta ei voi kytkeä päälle.	Ei verkkojännitettä	Tarkasta jännitteensäyttö
	Verkkosulake viallinen	Vaihda sulake
	Hiiliharjat kuluneet	Vie kone MAFELL-asiakaspalveluun
Kone pysähtyy itsestään tyhjäkäynnillä	Virtakatko	Tarkasta sähköverkon esivarokkeet Kone ei käynnisty siihen asennetun alijännitesuojan vuoksi automaattisesti, vaan se täytyy käynnistää uudelleen, kun virta taas toimii.
Kone pysähtyy kesken sahauksen	Virtakatko	Tarkasta sähköverkon esivarokkeet
	Koneen ylikuormitus	Vähennä syöttöliikkeen nopeutta
Kone ei jarruta	45 sekunnin aikana on jarrutettu enemmän kuin neljä kertaa. Jarrulukitus on aktivoitu.	Kun ensimmäisestä jarrutuksesta on kulunut 45 sekuntia, on seuraava jarruttaminen mahdollista. Jarrulukituksen välttämiseksi jarrutusten väliä tulisi suurentaa vähintään 10 sekuntiin.
Työkappale juuttuu kiinni työntöliikkeen aikana	Tylsä sahanterä	Pidä työkappaleesta kiinni ja sammuta moottori heti. Vaihda sitten sahanterä.
	Yleis- tai monitoimivasteen vastekisko ei ole samassa suunnassa sahanterän kanssa	Säädä vastekisko uudelleen, katso luku 5.10
Paloläiskä sahauskohdissa	Työhön sopimaton tai tylsä sahanterä	Vaihda sahanterä

Häiriö	Syy	Poisto
Sahanpurun poistoaukko tukossa	Käyttö ilman poisimentää	Poista sahanpurut koneen ollessa kytkettynä pois päältä. Tee se avaamalla luisti 39 (kuva 10 - sivu 4). Nyt voit helposti poistaa sahanpurut purukanavasta. Sulje sitten luisti jälleen taakse.
	Poisimurointi liian heikkoa	Käytä oikeanlaista poisimurointilaitetta, jonka ilmankiertonopeus imu-liitistukassa on vähintään 20 m/s.
	Puupalasia sahanpurun poistossa	Avaa luisti 39 (kuva 10 - sivu 4). Nyt voit helposti poistaa puupalaset purukanavasta. Jos ei ole täysin mahdollista, paina sahanterä kokonaan alas. Sulje sitten luisti jälleen taakse.
Korkeudensäätö toimii raskaasti.	Vetotanko, hammassegmentin kierukka ja pitopelti ovat likaantuneet.	Puhdista, voitele tai öljyä osat
Vetolaite toimii raskaasti	Vetotanko, kuulalaakerin juoksupinta ja johdeputki ovat likaantuneet.	Puhdista rakenneosat.
Putkijalustaa ei voi taittaa kasaan.	Ylempi suojakupu parkkipositiassa putkijalustalla ja sahakoneikko käännettynä yli 30°	Käännä sahakoneikko alle 30° kaltevuuteen
Valo sammuu	Konetta ei ole liikutettu n. 10 sekunnin aikana	Valomoduuli on mennyt automaattisesti lepotilaan ja valo syttyy itsestään koneen liikkeessä.
	Rakokiilan kontaktipinnat ovat likaantuneet	Poista rakokiila ja puhdista kultaiset kontaktipinnat liinalla pölystä ja sahanpuruista

10 Erikoistavikkeet

- Yleisvaste, kokonaan.	Til.-nro 207912
- Monitoimirajoitin (sis. käyttöohjeet)	Til.-nro 207910
- Rinnakkaisrajoitin (sis. käyttöohjeet)	Til.-nro 207506
- Pakattu tankopidike	Til.-nro 207507
- Luistikelkka, kokonaan.	Til.-nro 038563
- Pysäytysviivain 1000 mm; sis. pituusleikkauslaippa	Til.-nro 203396
- Ulosvetotanko, kokonaan.	Til.-nro 038309
- Kiinnityskappale	Til.-nro 038294
- Lisäpöytä Erika 70:lle	Til.-nro 208438
- Lisäpöytä Erika 85:lle	Til.-nro 208439
- Pitokisko 1000 mm	Til.-nro 038686
- Rakennussarja pyörät	Til.-nro 202889
- Cleanbox aloituspaketti	Til.-nro 203402
- Cleanbox, 5 kpl	Til.-nro 203575
- Sahanterä HM Ø 225 x 2,5 x 30 mm, 32 hammasta / WZ (Erika 70)	Til.-nro 092460
- Sahanterä HM Ø 225 x 2,5 x 30 mm, 48 hammasta / WZ (Erika 70)	Til.-nro 092462
- Sahanterä HM Ø 225 x 2,5 x 30 mm, 68 hammasta / FZ/TR (Erika 70)	Til.-nro 092464
- Sahanterä HM Ø 250 x 2,8 x 30 mm, 24 hammasta / WZ (Erika 85)	Til.-nro 092472
- Sahanterä HM Ø 250 x 2,8 x 30 mm, 40 hammasta / WZ (Erika 85)	Til.-nro 092465
- Sahanterä HM Ø 250 x 2,8 x 30 mm, 60 hammasta / WZ (Erika 85)	Til.-nro 092466
- Sahanterä HM Ø 250 x 2,8 x 30 mm, 68 hammasta / FZ/TR (Erika 85)	Til.-nro 092467

11 Räjähdyssuojausmerkintä ja varaosaluettelo

Vastaavat tiedot varaosista löydät kotisivuiltamme: www.mafell.com



www.mafell.de/erika

Innehållsförteckning

1	Teckenförklaring	157
2	Produktdata	157
2.1	Uppgifter om tillverkaren	157
2.2	Märkning av maskinen	157
2.3	Tekniska data	158
2.4	Emissioner	159
2.5	Ingående delar	159
2.6	Säkerhetsanordningar	160
2.7	Avsedd användning	160
2.8	Kvarstående risker	160
3	Allmänna säkerhetsanvisningar för elverktyg	160
4	Säkerhetsanvisningar för bordsrundsågar	161
4.1	Säkerhetsanvisningar avseende skyddskåpor	161
4.2	Säkerhetsanvisningar för sågning	161
4.3	Rekyl – orsaker och säkerhetsanvisningar	162
4.4	Säkerhetsanvisningar för användning av bordscirkelsågar	162
5	Specifika säkerhetsregler	163
5.1	Arbetsområde	163
5.2	Anvisningar för service och underhåll	164
6	Förberedelser/Inställning	164
6.1	Uppställning/Transport	164
6.2	Elanslutning	165
6.3	Övre skyddskåpa	165
6.4	Bortsugning av spån	165
6.5	Välja sågklinga	165
6.6	Byta sågklinga	166
6.7	Klyvkniv	166
6.8	Användning som dragsåg	167
6.9	Användning som bordscirkelsåg	167
6.10	Göra rent filter	167
7	Användning	168
7.1	Idrifttagning	168
7.2	Till- och fråkoppling	168
7.3	Belysning	168
7.4	Val av varvtal	168
7.5	Överbelastningsskydd	168
7.6	Inställning av snittdjup	168
7.7	Sänksågning	169
7.8	Inställning för sneda snitt	169
7.9	Flerfunktionsanslag (leveransinnehåll Erika 85)	169

7.10	Universalanslag (leveransinnehåll Erika 70)	169
7.11	Användning som parallellfäste	170
7.12	Användning som tvär- eller geringsfäste	170
8	Underhåll och service	171
8.1	Kontrollera säkerhetsanordningar	171
8.2	Maskinunderhåll	171
8.3	Förvaring	171
9	Åtgärdande av störningar	172
10	Extra tillbehör	174
11	Sprängskiss och reservdelslista	174

1 Teckenförklaring



Denna symbol återfinns på alla platser där anvisningar beträffande den egna säkerheten finns.

Beaktas inte dessa kan svåra personskador bli följden.



Denna symbol markerar en situation som eventuellt kan leda till skada.

Undviks inte denna situation kan produkten eller föremål i dess omgivning skadas.



Denna symbol markerar användartips och annan användbar information.

2 Produktdata

Erika 70: Art.nr. 972001, 972020, 972021

Erika 85: Art.nr. 971901, 971920, 971921

2.1 Uppgifter om tillverkaren

MAFELL AG, Beffendorfer Straße 4, D-78727 Oberndorf / Neckar, Telefon +49 (0)7423/812-0, Fax +49 (0)7423/812-218, e-post mafell@mafell.de, Homepage www.mafell.com

2.2 Märkning av maskinen

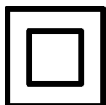

Skyddsklass II



CE-märkning för dokumentation beträffande överensstämmelse med grundläggande säkerhets- och hälsokrav enligt bilaga I, maskinriktlinjer.



Endast för EU länder.

Kasta inte elektroverktyg i hushållsoporna!

Enligt europeiskt direktiv 2002/96/EG beträffande uttjänta elektro- och elektronikapparater samt gällande nationell lagstiftning måste uttjänta elektroverktyg samlas separat och lämnas till miljövänlig återvinning.



Läs bruksanvisningen så att risken för skador kan minskas.



Använd hörsel- och ögonskydd

Maskinens ID-beteckning kan läsas på skyltarna på fram- och baksidan, se bilder Abb. 1 och 4 (sidan 3).

2.3 Tekniska data

Erika 70:

Driftspänning		230 V AC
Nätfrekvens		50 Hz
Effektförbrukning kontinuerlig drift		2250 W
Strömförbrukning kontinuerlig drift		11,1 A - EU; 9,5 A - CH
Varvtal vid tomgång		2050 - 4300 min ⁻¹
Snittdjup 0°/30°/45°		72/62/50 mm
Sågaggregat svängbart		-3° - 48°
Sågklingediameter max/min		225/210 mm
Största basgrovlek sågklinga		1,8 mm
Verktyg snittbredd		2,5 mm
Sågklingemonteringshål		30 mm
Diameter utsugsanslutning		58 mm
Vikt		37,2 kg
Mått:		
Bordsplattans storlek		818 x 525 mm
Bordsplattans höjd	Infällda fötter	413 mm
	Utfällda fötter	891 mm

Erika 85:

Driftspänning		230 V AC
Nätfrekvens		50 Hz
Effektförbrukning kontinuerlig drift		2500 W
Strömförbrukning kontinuerlig drift		12,6 A - EU; 9,5 A - CH
Varvtal vid tomgång		2050 - 4300 min ⁻¹
Snittdjup 0°/30°/45°		85/74/60 mm
Sågaggregat svängbart		-3° - 48°
Sågklingediameter max/min		250/240 mm
Sågklingetjocklek		1,8 mm
Verktyg snittbredd		2,8 mm
Sågklingemonteringshål		30 mm
Diameter utsugsanslutning		58 mm
Vikt		40,0 kg
Mått:		
Bordsplattans storlek		915 x 525 mm
Bordsplattans höjd	Infällda fötter	413 mm
	Utfällda fötter	891 mm

2.4 Emissioner

De angivna ljudemissionsvärdena har uppmätts enligt DIN EN 62841-3-1 och kan användas för jämförelse av elverktyget Erika med andra elverktyg samt för en preliminär bedömning av belastningen.



Fara

Vid praktisk användning av elverktyget Erika kan ljudemissionsvärdena avvika från de angivna värdena beroende på hur elverktyget används och i synnerhet beroende på vilken typ av detalj som bearbetas.

Använd därför alltid hörselskydd, även när elverktyget går utan last.

2.4.1 Ljudemission

De enligt EN 62841 uppmätta bulleremissionsvärdena uppgår till:

	Erika 70	Erika 85
Ljudtrycksnivå	$L_{PA} = 82,8 \text{ dB (A)}$	$L_{PA} = 91,1 \text{ dB (A)}$
Osäkerhet	$K_{PA} = 1,0 \text{ dB (A)}$	$K_{PA} = 1,0 \text{ dB (A)}$
Ljudeffektnivå	$L_{PA} = 101,4 \text{ dB (A)}$	$L_{PA} = 105,7 \text{ dB (A)}$
Osäkerhet	$K_{PA} = 1,0 \text{ dB (A)}$	$K_{PA} = 1,0 \text{ dB (A)}$

Bullernivåmätning genomfördes med seriemässigt levererad sågklinga.

2.5 Ingående delar

Dragsåg Erika 70 komplett med:

- 1 Cirkelsågklinga med hårdmetallyta $\varnothing 225 \text{ mm}$, 32 tänder
- 1 klyvkil (grovlek 2,2 mm)
- 1 Skyddskåpa med suganslutning
- 1 Universalanslag
- 1 Klämenhet
- 1 Påskjutare
- 1 Sugslang
- 1 Skarvstycke (anslutning undre och övre utsug)
- 1 Manöververktyg i hållaren på maskinen
- 1 Bruksanvisning
- 1 häfte "Säkerhetsanvisningar"

Dragsåg Erika 85 komplett med:

- 1 Cirkelsågklinga med hårdmetallyta $\varnothing 250 \text{ mm}$, 40 tänder
- 1 klyvkil (grovlek 2,2 mm)
- 1 Skyddskåpa med suganslutning
- 1 Flerfunktionsanslag
- 1 Klämenhet
- 1 Påskjutare
- 1 Sugslang
- 1 Skarvstycke (anslutning undre och övre utsug)

- 1 Manöververktyg i hållaren på maskinen
- 1 Bruksanvisning
- 1 häfte "Säkerhetsanvisningar"

2.6 Säkerhetsanordningar



Risk

Dessa anordningar är nödvändiga för säker maskindrift och får inte tas bort eller göras överksamma. Kontrollera före användning av maskinen att säkerhetsanordningar fungerar och är intakta. Använd inte maskinen om säkerhetsanordningar saknas eller är ur funktion.

Maskinen är utrustad med följande säkerhetsanordningar:

- Övre skyddskåpa
- Undre skyddskåpa
- Klyvkiel
- Sågklinga (enligt EN 847-1)
- Motsvarande sågklingefläns
- Stopptid under tio sekunder
- Anslagsystem för säker styrning av arbetsstycke
- Utsugsanslutning
- elektrisk säkerhet motsvarar EN 62841-1

2.7 Avsedd användning

Undergolvsåg Erika är som bordscirkelsåg och dragskärsåg endast lämplig för längs- och tvärsnitt av massivt trä.

Skivmaterial som spånskivor, fanerskivor och MDF-skivor samt aluminiumprofiler och hårda plaster får också bearbetas. Använd de godkända sågbladen enligt EN 847-1.

Användning i industriell kontinuerlig drift är inte tillåten. En annan användning än den som beskrivs ovan är inte tillåten. För en skada som uppstår från en sådan annan användning ansvarar inte tillverkaren, genom sådan användning upphör även garanti- och reklamationsanspråk.

För att använda maskinen enligt föreskrifterna, följ de drifts-, underhålls- och reparationsvillkor som Mafell har fastställt.

2.8 Kvarstående risker



Risk

Vid avsedd användning och trots att säkerhetsföreskrifter följs finns på grund av användningsändamålet orsakade restrisker vilka kan leda till hälsofarliga följder.

- Vidrörning av roterande sågklinga i kapområdet.
- Skärskador vid sågklingebyte på grund av vassa sågklingetänder .
- Rekyll hos arbetsstycket eller hos delar av arbetsstycket.
- Enstaka tänder på sågklingan slungas iväg.
- Beröring av spänningsförande delar vid öppna, elektriska monteringsutrymmen och maskin som ej skilts från nätet.
- Hörseln kan påverkas vid långvariga arbeten utan hörselskydd.
- Allergier, slemhinneinflammationer på grund av trädam eller smörjmedel.

3 Allmänna säkerhetsanvisningar för elverktyg



Risk

Beakta alltid följande säkerhetsanvisningar och de säkerhetsbestämmelser som gäller i respektive användarland!
Läs även säkerhetsanvisningarna i den bifogade broschyren 070500 "Säkerhetsanvisningar" (enligt standard EN 62841-1).

- ## 4 Säkerhetsanvisningar för bordsrundsågar
- ### 4.1 Säkerhetsanvisningar avseende skyddskåpor
- Låt skyddskåpor sitta kvar monterat. Skyddskåpor måste vara i funktionsdugligt skick och korrekt monterade. Lösa, skadade eller ej fungerande skyddskåpor måste repareras eller bytas ut.
 - Använd alltid sågklingans skyddskåpa och klyvkilen vid kapningar. Vid kapningar där sågklingan sågar igenom arbetsstyckets kompletta tjocklek minskar skyddskåpan och andra säkerhetsanordningar risken för personskador.
 - Fäst kilen igen i dess översta ändläge efter att ha slutfört dolda snitt som t.ex. falsning, uppdelning i omslagsmetoden eller urfräsning. Sätt på skyddskåpan medan kilen är i sitt översta ändläge. Skyddskåpan och kilen minskar risken för skador.
 - Se innan elverktyget slås på till att sågklingan inte rör vid skyddskåpan, klyvkilen eller vid arbetsstycket. Om sågklingan oavsiktligt kommer i kontakt med dessa komponenter kan detta leda till en farlig situation.
 - Justera klyvkilen enligt beskrivningen i den här bruksanvisningen. Felaktiga avstånd, fel position och inriktning kan vara orsaken till att klyvkilen inte förhindrar en rekyl på ett verksamt sätt.
 - För att kilen ska kunna verka måste den befinna sig i sågbladet. Vid snitt i arbetsstycken som är för korta för att kilen ska kunna tränga in, är kilen verkningslös. Under dessa förhållanden kan ett bakslag inte förhindras av kilen.
 - Använd den sågklinga som passar till klyvkilen. För att klyvkilen ska verka ordentligt måste sågklingans diameter passa till den respektive klyvkilen, sågklingans stamblad vara tunnare än klyvkilen och tandbredden måste vara bredare än klyvkilens tjocklek.
- ### 4.2 Säkerhetsanvisningar för sågning
- FARA: Se till att inte komma i närheten av sågklingan eller sågområdet med fingrar eller händer. Ett ögonblicks oaktsamhet eller om du halkar kan styra din hand mot sågklingan och leda till allvariga personskador.
 - För arbetsstycket bara mot sågklingans rotationsriktning. Att föra arbetsstycket mot sågklingan i samma riktning som sågklingans rotationsriktning ovanför bordet kan leda till att arbetsstycket och din hand dras in i sågklingan.
 - Använd vid längssågning aldrig geringsfästet för att mata fram arbetsstycket och använd vid tvärsågning med geringsfästet aldrig dessutom parallellanslaget för längdinställning. Att föra arbetsstycket med parallellanslaget och geringsfästet samtidigt ökar risken för att sågklingan kläms fast och att en rekyl uppstår.
 - Vid långsgående snitt, håll alltid arbetsstycket i full kontakt med anslagslisten och applicera matningskraften på arbetsstycket alltid mellan anslagslisten och sågbladet. Använd en skjutförlängare när avståndet mellan anslagslisten och sågbladet är mindre än 150 mm, och en skjutblock när avståndet är mindre än 50 mm. Sådana arbetsredskap ser till att din hand hålls på ett säkert avstånd från sågbladet.
 - Använd bara den från tillverkaren medföljande påskjutaren, eller en som har tillverkats korrekt enligt anvisning. Påskjutaren ser till att det finns ett tillräckligt avstånd mellan hand och sågklinga.
 - Använd aldrig en skadad eller sågad glidstång. En skadad eller sågad styrstång kan gå av och orsaka att din hand kommer i kontakt med sågbladet.
 - Arbeta aldrig "på fri hand". Använd alltid parallellanslaget eller geringsfästet för att lägga an och styra arbetsstycket. "På fri hand" betyder att man stöder eller för arbetsstycket med händerna i stället för med parallellanslaget eller geringsfästet. Sågning på fri hand keder till felaktig inriktning, fastklämning och rekyl.
 - Grip aldrig i runt eller över en sågklinga som roterar. Att gipa efter ett arbetsstycke kan leda till att du oavsiktligt rör vid den roterande sågklingan.
 - Stöd upp långa och/eller breda arbetsstycken bakom och/eller vis sidan av sågbordet så att de hålls vågrätt. Långa och/eller breda arbetsstycken tenderar att tippa över sågbordets kant, vilket leder till att du förlorar kontrollen, sågklingan kläms fast och rekyl orsakas.
 - För förstycket jämnt framåt. Böj, vrid eller flytta inte arbetsstycket åt sidan. Om sågbladet fastnar, stäng av elverktyget omedelbart, dra ur

nätkontakten och åtgärda orsaken till fastklemningen. Fastkilning av sågbladet i arbetsstycket kan leda till bakslag eller att motorn blockerar.

- **Avlägsna inte avsågat material medan sågen är igång.** Avsågat material kan fastna mellan sågklinga och anslagsskena eller i skyddskåpan och dra in dina fingrar i sågklingan om du försöker avlägsna den. Stäng av sågen och vänta tills sågklingan står stilla innan du avlägsnar materialet.
- **Använd för längssågning på arbetsstycken som är tunnare än 2 mm ett extra parallellanslag som har kontakt med bordsytan.** Tunna arbetsstycken kan kilas fast under parallellanslaget och orsaka rekyl.

4.3 Rekyl – orsaker och säkerhetsanvisningar

Ett bakslag är det plötsliga svaret från arbetsstycket till följd av ett hakande, fastkilat eller felriktat sågblad eller ett snett fört snitt i arbetsstycket i förhållande till sågbladet, eller när en del av arbetsstycket kläms mellan sågbladet och parallellanslaget eller ett annat fast föremål.

I de flesta fall fångas arbetsstycket vid ett bakslag upp av den bakre delen av sågbladet, lyfts från sågbordet och kastas i riktning mot operatören.

Ett bakslag är följderna av en felaktig eller bristfällig användning av bordscirkelsågen. Det kan förhindras genom lämpliga försiktighetsåtgärder, som beskrivs nedan.

- **Stå aldrig i rak linje mot sågklingan. Se alltid till att du befinner dig på den sida om sågklingan där anslagsskenan finns.** Vid en rekyl kan arbetsstycket kastas med hög hastighet mot personer som står framför och i linje med sågklingan.
- **Grip aldrig över eller bakom sågklingan för att dra eller stödja upp arbetsstycket.** Det kan leda till oavsiktlig beröring av sågklingan, eller en rekyl kan leda till att dina fingrar dras in i sågklingan.
- **Håll eller tryck aldrig arbetsstycket som kapas mot den roterande sågklingan.** Att trycka arbetsstycket som kapas mot sågklingan leder till fastklämning och rekyl.
- **Rikta in anslagsskenan parallellt mot sågklingan.** En anslagsskena som inte är inriktad

trycker arbetsstycket mot sågklingan och orsakar en rekyl.

- **Använd vid dold kapning (t.ex. falsning, spårskarving eller vändning) en trycknock för att föra arbetsstycket mot bord och anslagsskena.** Med en trycknock kan du vid en rekyl kontrollera arbetsstycket på ett bättre sätt.
- **Var särskilt försiktig när du sågar i områden i sammansatta arbetsstycken som inte går att se.** Sågklingan som sänks ner kan såga i föremål som kan orsaka en rekyl.
- **Stöd de stora plattorna för att reducera risken för rekyl på grund av fastklämd sågklinga.** Stora skivor kan böjas ner på grund av den stora egna vikten. Skivor måste stödjas upp överallt där de sticker ut över bordsytan.
- **Var särskilt försiktig när du sågar i arbetsstycken som är vridna, eller skeva eller som inte har en rak kant mot vilken de kan föras med ett geringsfäste eller längs en anslagsskena.** Ett vridet eller skevt arbetsstycke är instabilt och leder till att kapningsfogen riktas in på fel sätt mot sågklingan, fastklämning och rekyl.
- **Såga aldrig flera på varandra eller bakom varandra staplade arbetsstycken.** Sågklingan kan ta tag i en eller flera delar och orsaka en rekyl.
- **Om man vill starta om en såg som befinner sig i ett arbetsstycke så ska sågklingan centreras i sågspalten så att sågtänderna inte har hakar fast i arbetsstycket.** Om sågklingan hakar fast kan den lyfta upp arbetsstycket och orsaka en rekyl om sågen startas igen.
- **Håll sågklingor rena, vassa och tillräckligt skränkta.** Använd aldrig skeva sågklingor eller sågklingor med avbrutna tänder eller tänder med sprickor. Vassa och korrekt skränka sågklingor minimerar risken för fastklämning, blockering och rekyl.

4.4 Säkerhetsanvisningar för användning av bordscirkelsågar

- **Stäng av bordscirkelsågen och koppla ifrån den från nätet innan du tar bort bordsinsatsen, byter sågklinga, utför inställningar på klyvkilen eller på sågklingans skyddskåpa och när maskinen lämnas utan uppsikt.** Försiktighetsåtgärder hjälper till att undvika olyckor.

- **Låt aldrig bordscirkelsågen gå utan uppsikt. Stäng av elverket och lämna det inte innan det står helt stilla.** En såg som lämnas att gå utan uppsikt innebär en okontrollerad fara.
- **Ställ upp bordscirkelsågen på en plats med ett jämnt underlag och med bra belysning och där du står säker och stabilt och kan hålla balansen. Uppställningsplatsen måste ha tillräckligt med utrymme för att du ska kunna hantera arbetsstyckenas storlek på ett bra sätt.** Oordning, arbetsområden utan belysning och ojämna, hala golv kan leda till olyckor.
- **Ta regelbundet bort sågspån och sågsmulor under sågbordet och från dammutugningen.** Uppsamlat sågspån är brännbart och kan självantända.
- **Säkra bordscirkelsågen.** En bordscirkelsåg som inte är ordentligt säkrad kan flytta sig eller tippa.
- **Ta bort inställningsverktyg, trärester osv. från bordscirkelsågen innan du startar den.** Störningar eller eventuella fastklämningar kan vara farliga.
- **Använd alltid sågklingor med rätt storlek och med passande monteringshål (t.ex. rombiska eller runda).** Sågklingor som inte passar till sågens monteringsdelar går ojämnt och leder till att du förlorar kontrollen.
- **Använd aldrig skadat eller felaktigt monteringsmaterial för sågklinga, som t.ex. fläns, underläggsbrickor, skruvar eller muttrar.** Dessa monteringsmaterial för sågklinga har konstruerats speciellt för din såg, för söker användning och optimal prestanda.
- **Stå aldrig på bordscirkelsågen och använd inte bordscirkelsågen som pall att stå på.** Allvarliga personskador kan orsakas om elverket tippar omkull eller om du oavsiktligt kommer i kontakt med sågklingan.
- **Se till att sågklingan är korrekt fastsatt. Använd inga slipskivor eller trådborstar med bordscirkelsågen.** Felaktig montering av sågklingan eller användning av ej rekommenderade tillbehör kan leda till allvarliga personskador.

5 Specifika säkerhetsregler

5.1 Arbetsområde

- **Barn och ungdomar får inte använda bordscirkelsågen.** Undantagna är ungdomar under övervakning av en sakkunnig i syfte att utbilda dem.
- Se till att inga personer befinner sig inom riskområdet.
- Arbeta aldrig utan de skyddsanordningar som föreskrivs för respektive arbetsmoment och ändra inte något på bordsrundsågen som kan äventyra säkerheten.
- Använd alltid din personliga skyddsutrustning (hörselskydd, skyddsglasögon, dammask, säkerhetsskor) när du arbetar.
- **Kontrollera arbetsstycket så att det inte innehåller främmande material.** Såga inte i metalldelar som exempelvis spik då detta kan skada de känsliga hårdmetallytorna.
- **Använd inga sågklingor av snabbstål med hög legering (SS-sågklinga).**
- **Ta hänsyn till omgivningspåverkan.** Utsätt inte bordsrundsågen för regn och undvik arbete i fuktiga eller våta miljöer samt nära brännbara vätskor eller gaser.
- **Använd endast förlängningskablar isolerade med gummi utomhus (t.ex. HO7 RN-F), med en diameter på minst 1,5 mm² och var uppmärksam på att kabeln inte dras över vassa kanter.**
- **Leda och lägga den elektriska anslutningskabeln från bordsågen så att det inte finns någon snubbelrisk vid arbetsplatsen.**
- **Börja inte såga i arbetsstycket förrän sågklingan nått fullt varvtal.**
- **Anslut bordsrundsågen till en extern spånutsugning (bärbar liten dammsugare) om det inte arbetas utomhus eller i tillräckligt ventilerade utrymmen.** Den vid sågning uppkommande trädammets försämring den nödvändiga sikten och är delvis hälsoskadligt.
- **Såga inte runt virke med bordsågen.** Detta är inte tillåtet med de standardmässiga anslagen och matningshjälpmedlen.

5.2 Anvisningar för service och underhåll

- Dra ut nätkabelns kontakt från uttaget innan du påbörjar underhålls- och reparationsarbeten.
- Arbete på maskinens elektriska delar får endast utföras av en elbehörig person.
- Skadade kablar eller kontakter måste omedelbart bytas ut. Utbytet får endast utföras av Mafell eller en auktoriserad MAFELL-kundverkstad för att undvika säkerhetsrisker.
- Vid kraftigt sågade bordsspringor måste bordsytan bytas ut av MAFELL:s kundtjänst.
- Ta också regelbundet bort sågspån och sågsmulor från styrningarna på rörliga delar.
- Endast original MAFELL reservdelar och tillbehör får användas. Det finns annars inget garantikrav och inget ansvar från tillverkaren.

6 Förberedelser/Inställning

6.1 Uppställning/Transport

Maskinen levereras i en transportkartong. Undersök maskinen för att se om det eventuellt finns transportskador. Skadat förpackningsmaterial kan tyda på oaktsam hantering under transporten. Reklamera transportskador omgående hos inköpsstället.

Följande delar är separat förpackade och måste monteras eller bifogas maskinen innan denna tas i drift.

- Övre skyddskåpa
- Sugslang
- Skarvstycke (anslutning undre och övre utsugsanslutning)
- Universalanslag
- Påskjutare
- Klämdetalj

Monteringen går till på följande sätt:



www.mafell.de/erika

• Övre skyddskåpa

- Lossa vingskruven 2 (bild 2 - sidan 3) moturs ända till anslaget. Tryck sedan på vingskruven och sätt skyddskåpan 1 vågrätt på klyvkielen 3. Var noga med att skruvens styrdel har hakat fast ordentligt i öppningen på klyvkielen när du släpper skruven. Drag fast vingskruven 2 igen.
- För tillfällig förvaring av den övre skyddskåpan med borttagen klyvkiel (t.ex. vid sänksågning) är hålet baktill till vänster på maskinens långsida avsett. I det kan skyddskåpan hängas in med eller utan klyvkiel. För transport kan den övre skyddskåpan även fästas vid fästplåten 50 (bild 5 - sidan 3) på den bakre vänstra foten.

• Sugslang och skarvstycke

- Först placerar du skarvstycket 4 (bild 5 - sidan 3) på utsugsröret på spånkanalen. Utsugsröret på den övre skyddskåpan förbinder du med sugslangen 5. Denna ansluter du sedan till motsvarande stös på skarvstycket.

• Universalanslag

- Monteringen av universalanslaget beskrivs i avsnitt 5.10.

• Påskjutare/-handtag

- Den medföljande påskjutaren 6 (bild 5 - sidan 3) kan du förvara på maskinens vänstra långsida i den avsedda hållaren 42 (bild 5 - sidan 3) och i det fastgjutna transporthandtaget 7 på sidan.
- För att förvara körhandtaget (specialtillbehör) finns det hål längst fram till höger på maskinens långsida, i vilka du kan hänga körhandtaget. På handtaget kan du hänga en styrkloss, när sådan behövs. Man sätter då handtaget på klossen och trycker in de båda spetsiga delarna i träet. Därefter sätter du dit vingskruven och skruvar in den. Hur man färdigställer ett glidblock.

• Klämstycke kpl.

- Klämstycket (på universalanslaget) kan du fästa vid den avsedda hållaren 43 (bild 5 - sidan 3) med vingskruven.

De gjutna transportgreppen 7 (bild 5 - sidan 3) som finns på maskinens båda långsidor är avsedda att användas när maskinen transporteras av två personer. Handtagens anordning för höjjustering på lång- och kortsida gör det också möjligt att enkelt transportera maskinen i trappor då sågen kan hållas av en person uppe och av en annan person nere vilket gör att den kan transporteras vågrätt.

De båda fötterna 9 och 10 (bild 6 - sidan 3) på den underliggande ramen faller du in för att underlätta transporten.

När maskinen används stationärt fälls de båda fötterna 9 och 10 ut neråt, tills de hakar fast i sitt slutläge. Ojämnheter i underlaget kan du jämna ut med den justerbara foten. Vid transport, speciellt till byggplatser, fäller man in fötterna. Gör då på följande sätt:

- Tryck på den bakre spärrstängningen 8 (bild 3 - sidan 3) för att släppa spärren neråt och fäll in den bakre stödfoten 9 helt (se bild 6), tills spärrstängningen hakar fast.
- Tryck nu ner den främre spärrstängningen på den lutande maskinen och fäll även in stödfoten 10 (bild 6 - sidan 3), tills spärrstängningen hakar fast.

6.2 Elanslutning

Före idrifttagning måste det kontrolleras att nätspänningen överensstämmer med vad som står på maskinens kapacitetsskylt.

6.3 Övre skyddskåpan

Det övre skyddslocket är utformat enligt lagkrav. Skyddskåpan och sidoskydden är avsedda att förhindra oavsiktlig kontakt mellan användaren och sågbladets kedjeområde. Sidokåpan vilar alltid på bordsskivan eller arbetsstycket och justeras automatiskt efter arbetsstyckets tjocklek. Vid ogynnsamma vinklar och / eller arbetsstyckens tjocklek är den oberoende öppningen fysiskt inte möjlig. Arbetsstycket eller stopp systemet skjuter sedan sidokåpan mot sågbladet. Observera följande för att förhindra detta:

- Justera alltid skär djupet till arbetsstyckets tjocklek, se avsnitt 5.6.
- Ställ vid behov ett tillräckligt avstånd mellan anslaget och sågbladet eller, med multifunktionsproppen, returnera det stopp som inte behövs för att låta sidokåpan glida fritt.

- För spetsvinklade sektioner, välj arbetsriktningen så att sidokåpan träffar arbetsstyckets kant så långt som möjligt i rät vinkel.

- Gör regelbundet rent den övre skyddskåpan med en lämplig trasa. Använd inga rengörings- eller smörjmedel på skyddskåpan.

6.4 Bort sugning av spån

Maskinen ska anslutas till en lämplig, extern suganordning vid alla arbeten där en stor mängd damm skapas. Lufthastigheten måste vara minst 20 m/s.

Diametern på utsugsanslutningen är 58 mm.

Det går även bra att använda spånuppsamlingsystemet (Cleanbox), som finns som specialtillbehör, vid kortare insatstillfällen om maskinen används utomhus eller i utrymmen med tillräcklig ventilation. Tänk dock på att det måste bytas senast när det är fullt till 80% (tänk på dammfri hantering vid ek- eller bokdamm).

6.5 Välja sågklinga

Använd ett vasst verktyg för att bibehålla bra snittkvalitet. Välj ett verktyg som passar material och aktuell användning i följande lista:

Tvår- och längskapning av massivt trä längs med fibrerna samt kapning av omantlade spånskivor, plywood och liknande:

- **Erika 70:** HM-cirkelsågklinga Ø 225 x 2,5 x 30 mm, 32 utbytteständer (artikelnummer se avsnitt 8)
- **Erika 85:** HM-cirkelsågklinga Ø 250 x 2,8 x 30 mm, 40 utbytteständer (artikelnummer se avsnitt 8)

Kapa mantlade skivor:

- **Erika 70:** HM-cirkelsågklinga Ø 225 x 2,5 x 30 mm, 48 utbytteständer (artikelnummer se avsnitt 8)
- **Erika 85:** HM-cirkelsågklinga Ø 250 x 2,8 x 30 mm, 60 utbytteständer (artikelnummer se avsnitt 8)

Kapning av aluminiumprofiler:

- **Erika 70:** HM-cirkelsågklinga Ø 225 x 2,5 x 30 mm, 68 trapeteständer (artikelnummer se avsnitt 8)
- **Erika 85:** HM-cirkelsågklinga Ø 250 x 2,8 x 30 mm, 68 trapeteständer (artikelnummer se avsnitt 8)

6.6 Byta sågklinga



Risk

Drag alltid ur nätkontakten vid alla servicearbeten.



www.mafell.de/erika

- Placera sågaggregatet i mittposition (bordscirkelsågfunktion) (se avsnitt 4.8).
- Ställ in sågklingan på ett snittdjup på ca 45 - 70 mm (Erika 85: ca 45 - 85 mm) (se avsnitt 5.6).
- Ta bort klyvkilen med den övre skyddskåpan genom att trycka på tryckknappen 41 (bild 10 - sidan 4) och samtidigt dra klyvkilen 3 (bild 2 – sidan 3) uppåt och framåt.
- Luta maskinen något åt sidan så att vänster långsida är lätt åtkomlig.
- Ta insexnyckeln 32 (bild 10 - sidan 4) ur hållaren 33 på det nedre locket på skyddskåpan.
- Öppna spärren 45 på skyddskåpan vänstra sida genom att vrida $\frac{1}{4}$ varv åt vänster med insexnyckeln 32.
- Öppna de båda skjutreglagen (röd) 40 på sidan locket på skyddskåpan genom att skjuta dem uppåt tills de hakar fast.
- Fäll upp skyddskåpan 90° och dra den ca 30 mm framåt tills locket på skyddskåpan fälls ner över vridstången.
- Tryck på spärrknappen 31 (bild 10 - sidan 4) framför den nedre skyddskåpa och håll den intryckt. Öppna med insexnyckeln 32 sexkantskraven 34 genom att vrida **medurs**.
- Tag bort den främre sågklingflänsen 35 och tag ut sågklingan uppåt eller nedåt.
- Sätt i den nya sågklingan (observera kapningsriktningen, se rotationssymbol i locket).
- Sätt flänsen 35 på dubbelkanten och drag fast insexskruven 34 genom att skruva **motsols** med insexnyckeln.
- Kontrollera om sågklingan löper fritt när man drar runt den för hand.
- Dra av insexnyckeln 32.

- Stäng locket på skyddskåpan.
- Stäng de båda skjutreglagen pos. 40 (bild 10 - sidan 4) på sidan på locket på skyddskåpan genom att skjuta dem nedåt tills de hakar fast.
- Stäng spärren 45 på skyddskåpan vänstra sida genom att vrida $\frac{1}{4}$ varv åt höger med insexnyckeln 32.
- Skjut in insexnyckeln 32 i hållaren.
- Skjut in klyvkilen tillsammans med den övre skyddskåpan i klyvkilsfästet tills den sitter fast i klyvkilsfästet.
- Ställ in klyvkilen korrekt, om detta behövs (se avsnitt 4.6).

6.7 Klyvkniv



Risk

Drag alltid ur nätkontakten vid alla servicearbeten.



www.mafell.de/erika

Klyvkilen förhindrar att snittfogens bakom sågklingan stängs vid längskapning och förorsakar rekyll hos arbetstycket.

Funktion fungerar dock bara om klyvkilen är korrekt inställd, d.v.s om dess avstånd till sågklingans tandkrans uppgår till maximalt 5 mm inom det totala snittdjupet (se bild 7) och om grovleken ligger mellan snittfogens bredd och stambladets omfång på den aktuella sågklingan. Den medföljande klyvkilen passar till de sågklingor med hårdmetallyta som anges i avsnitt 4.4.

Gör så här om klyvkilen måste ställas in:

- Ställ in sågklingan på maximalt snittdjup (se avsnitt 5.6).
- Tag bort den övre skyddskåpan (se avsnitt 4.1).
- För sågenheten i mittläget (bordssågfunktion) (se avsnitt 4.8).
- Ställ sågaggregatet i 45° vinkel (se avsnitt 5.8).

- Öppna spärren 45 (bild 10 - sidan 4) på skyddskåpens vänstra sida genom att vrida $\frac{1}{4}$ varv åt vänster med insexnyckeln 32.
- Skjut de båda röda skjutreglagen 40 på sidan på det nedre locket på skyddskåpan uppåt tills de hakar fast.
- Fäll fram locket på skyddskåpan ca 90° och dra locket framåt så att det fälls fram över vridstången.
- Lossa sexkantskraven 37 (bild 7 - sidan 4) och ställ in klyvkilen 3 motsvarande bild 7 med avseende på avstånd till tandkrans och dessutom höjd.
- Drag fast insexskruven 37 igen.
- Stäng locket på skyddskåpan igen genom att fälla upp det 90° framåt, skjut tillbaka det ca 30 mm och stäng igen uppåt. Spärra locket på skyddskåpan i stängt läge genom att trycka de båda skjutreglagen 40 (bild 10 - sidan 4) på sidan nedåt.
- Stäng spärren 45 på skyddskåpens vänstra sida genom att vrida $\frac{1}{4}$ varv åt höger med insexnyckeln 32.
- Skjut på den övre skyddskåpan på klyvkilen igen och fixera kåpan i (se avsnitt 4.1).

Klyvkilen kan sättas fast i två lägen utan att man behöver ha verktyg till hjälp:

- övre läge med skyddskåpa - för normala snitt
- undre läge utan skyddskåpa - för dolda snitt

För att nå respektive läge drar man bara klyvkilen uppåt och framåt, eller trycker den neråt och bakåt.

Klyvkilen kan tas bort utan att använda verktyg (för sänksågning och byte av sågklinga).

- Placera sågaggregatet i mittposition (bordscirkelsågfunktion) (se avsnitt 4.8).
- Ställ in den kompletta såghöjden.
- Tag bort den övre skyddskåpan (se avsnitt 4.1).
- Tryck på tryckknappen i den avlånga öppningen på den övre bakre delen på den nedre skyddskåpan.
- Dra, medan du håller tryckknappen intryckt, klyvkilen framåt/uppåt motsvarande sågklingans diameter.

Se när du sätter in klyvkilen till att klyvkilen skjuts bakåt och nedåt med ett avstånd på ca 5 mm mot sågklingans diameter och förs in i klyvkilshållarens spalt. Klyvkilen måste tryckas ner till anslag resp.

tydligt haka fast (tryckknappen behöver inte tryckas in).

6.8 Användning som dragsåg

Den speciella fördelen vid användning som dragsåg är problemfri och exakt delning av fast stående arbetsstycken, med upp till maximalt 330 mm (Erika 85: 423 mm) snittlängd på arbetsstycken som är 16 mm breda, ex. panel. Lägg arbetsstycket mot anslagsskenan 14 (bild 9 - sidan 4) till universalanslaget 15. Tryck på den röda frikopplingsknappen 16 och drag sågaggregatet framåt med ratten 17 och dragstången 18. Efter avslutat kapningsförlopp återgår sågaggregatet till utgångsposition där det självständigt hakar fast.

6.9 Användning som bordscirkelsåg

Längskapning av större arbetsstycken sker med funktionen bordscirkelsåg. Ställ in sågaggregatet på positionen för bordscirkelsåg. Du vrider då arreteringsknappen 24 (bild 8 - sidan 4) åt höger och drar fram sågaggregatet ända tills det automatiskt hakar fast i det avsedda läget.

Använd universalanslaget 15 som parallellanslag här. Här kan anslagsskenan 14 användas med hög styrfunktion för arbetsstycket, eller vridas i 90° och användas med låg styringsyta 25, beroende på arbetsstyckets mått.

Du kommer tillbaka till sänksågfunktionen genom att vrida låsknappen åt vänster. Sågaggregatet återgår då själv till slutposition.

6.10 Göra rent filter

Lossa skruven med kullrigt huvud 44 (bild 11 - sidan 4) något. Haka fast filterhuset 46 genom att skjuta det framåt från mellanhusets rotationspunkt. Gör rent filterhuset. Sätt efter rengöringen tillbaka filterhuset i mellanhuset 48 vid rotationspunkterna 47 i omvänd ordningsföljd (se till att det hakar fast vid rotationspunkterna). Fäst filterhuset genom att dra åt skruven med kullrigt huvud 44.

Alternativt kan skruven med kullrigt huvud 44 lossas så mycket att filterhuset kan fällas ner 90°. Gör rent filterhuset med ett lämpligt verktyg. Fäll efter rengöringen upp filterhuset 90° och fäst det genom att dra åt skruven med kullrigt huvud 44.

7 Användning

7.1 Idrifttagning

Innehållet i denna bruksanvisning måste vara känt av alla som ska hantera maskinen, med speciell hänvisning till kapitlet "Säkerhetsanvisningar".

7.2 Till- och fränkoppling

- **Starta:** Tryck på den gröna knappen 12 (bild 9 - sidan 4).
- **Avstängning:** Tryck på den röda knappen 11. Sågaxeln bromsar då automatiskt in med förkortning av stopptiden till mindre än 10 s.



När maskinen ska transporteras kan anslutningskabeln lindas upp runt hållarna 13 på maskinens högersida (även transporthandtag).



Om mer än fyra bromsningar utförs inom en tidsintervall (bromscykel) på 45 sekunder, förskjuts den efterföljande bromsningen tills cykeltiden har gått ut.

7.3 Belysning



Risk

Drag alltid ur nätkontakten vid alla servicearbeten.

Elverktyget är utrustat med en belysningsmodul 49 (Bild 2, sida 4) i den övre skyddskåpan.

Belysningsmodulen försörjs kontinuerligt under en viss tid i och med att maskinen startas sätt i och är sedan redo för användning.

När den är redo för användning startar belysningsmodulen belysningen automatiskt när maskinen förflyttas och stänger av den om maskinen är stilla under en längre tid.

För att belysningen ska fungera utan problem ska ge guldfärgade kontaktytor på klyvkilen göras rent när de är smutsiga. Ta för att göra det bort klyvkilen och gör rent kontaktytor från damm och spån med hjälp av en trasa.

7.4 Val av varvtal

För att få optimal snittkvalitet på det material som ska bearbetas kan sågklingevarvtalet ställas in steglöst från 2050 – 4300 min⁻¹. Detta ställer man in med

inställningsratten som finns under huvudströmbrytaren.

Drehzahlen			
A	2050min ⁻¹	Alu	
B	2400min ⁻¹		
C	2800min ⁻¹		
D	3400min ⁻¹	PVC Plexi PA	
E	3700min ⁻¹		
F	4000min ⁻¹		
G	4300min ⁻¹		
Best.-Nr.	mafell Original-Sägeblätter		
092472	250x2,8x30	Z 24	WZ
092465	250x2,8x30	Z 40	WZ
092466	250x2,8x30	Z 60	WZ
092467	250x2,8x30	Z 68	FZ/TZ

Observera att optimal snittkvalitet inte enbart beror på varvtalet utan även på sågklingen och hur vass sågklingen är. Information om lämplig sågklinga, se avsnitt 4.4.

7.5 Överbelastningsskydd



När motorskyddet löser ut innebär det alltid att motorn är överbelastad och orsaken måste sökas samt åtgärdas.

Vid överbelastning av motorn sänks varvtalet automatiskt och vid strömavbrott sker automatisk avstängning. När strömmen har kommit tillbaka kan maskinen startas igen.

7.6 Inställning av snittdjup

Snitthöjden kan du ställa in steglöst från 0 till 72 mm (Erika 85: 0 till 85 mm) genom att vrida ratten 17 (bild 8

- sidan 4. Vrider man medsols ökar snittdjupet och vrider man motsols minskar det.

För att få bra snittkvalitet bör sågklingans inställda snittdjup ligga ca 5 mm över grovleken hos materialet som ska bearbetas.

Beroende på klyvkielens placering i de två arreteringslägen som finns kan måttskalan 38 (bild 7 - sidan 4) på klyvkielen, som alltid befinner sig lodrätt mot bordsytan, användas som hjälp vid inställning av ett bestämt snittdjup. Detta gäller dock bara sågklingor med \varnothing 225 mm (Erika 85: \varnothing 250 mm).

Är exakt inställning av snittdjupet nödvändig, t. ex. vid spårning eller falsning, så gör alltid detta underifrån för att utjämna eventuellt spel.

7.7 Sänksågning



Fara

Risk för rekyll vid sänksågning! Lägga om det är möjligt innan nedsänkning delen med den främre kanten mot ett fast anslag. Tryck vid nedsänkning delen fast mot bordsytan. Var när du trycker fast arbetsstycket uppmärksam på riskområdet runt sågklingan som dyker upp.



www.mafell.de/erika

Tag bort den övre skyddskåpan se avsnitt 4.1. Ta bort klyvkielen, se avsnitt 4.5.

Vrid med handhjulet sågklingan nedåt tills den har försvunnit under bordsskiva.

Sänksågningen kan du utföra steglöst från 0 till 85 mm genom att använda handhjulet 17 (bild 8 - sidan 4) (OBS: sågklingan dyker upp ur arbetsstycket lätt bågformigt framåt). Vrider man medsols ökar snittdjupet och vrider man motsols minskar det.

Sätt efter sänksågningen tillbaka klyvkielen på dess ursprungliga plats, se avsnitt 4.6 och montera tillbaka skyddskåpan på klyvkielen, se avsnitt 4.5.

7.8 Inställning för sneda snitt



Risk

Var noga med att vare sig flerfunktionsanslaget eller arbetsstycket befinner sig inom sågklingans svängningsområde innan vinkelinställning görs med arbetande sågklinga.

Lossa först spärrspaken 19 (bild 9 - sidan 4) genom att vrida motsols för vinklar upp till 45° . Sväng sågaggregatet genom att vrida på handtaget 20. Snittvinkeln visas på vinkelskalan 21 vid pekdonet 22. Drag fast spärrspaken 19 igen.

Om man vrider på knappen 23 blir det möjligt att svänga sågaggregatet med 3° över de båda gränslägena 0° och 45° . När man svänger tillbaka återgår knappen automatiskt till utgångspositionen så att man kan nå det exakta 0° - resp. 45° -läget vid en ny svängning.

7.9 Flerfunktionsanslag (leveransinnehåll Erika 85)

Beskrivningen finns i den bifogade monteringsbeskrivningen och reservdelslistan.

7.10 Universalanslag (leveransinnehåll Erika 70)

Det kompletta universalstoppet består av stånghållaren 27 (fig. 8 - sida 4) och styrstäng 26, som kan justeras i hållaren. Du kan placera den i valfri position på laxstjärtsstyrningarna på alla sidor av bordsskivan och klämma fast den enligt följande:

- Vrid spärrspaken 51 (Fig. 12) vertikalt nedåt till löst läge 51.1 (Fig. 13).
- Placera sedan stånghållaren diagonalt ovanifrån (fig. 14) på laxstjärtsprofilen så att klämbacken 53 (fig. 12) pressas bakåt och griper in i profilen.
- Stånghållaren är variabelt förskjutbar på profilen i spärrspakens lösta läge 51.1.
- Vrid spärrspaken 51 åt vänster i läge 51.2 (Fig. 13) för att klämma fast stånghållaren.

Genom att vrida spärrspaken åt höger i läge 51.3 (Fig. 13) kan stavhållaren tas bort från profilen när som helst.

Rengör regelbundet maskinens laxstjärtsprofil och stånghållaren samt klämmans 53 klämyta (fig. 12) med

en lämplig trasa. Detta säkerställer den nödvändiga spännkraften.

Universalanhållet kan användas både som klyvstängsel i bordssågsfunktionen och som kors- och geringsstängsel i golvdragsågen.

Fästskenanens läge (anläggning arbetsstycke) gentemot kapningsskivan och mot skalan är exakt inställt hos tillverkaren. Skulle efterjustering ändå behövas görs detta på följande sätt:

- Sätt fast universalanslaget i den laxstjörtformade styrningen på bordets högra eller vänstra långsida.
- Lossa den övre vingskruven 28, placera anslagsskivan i 0°-läge och drag sedan åt vingskruven igen.
- Lossa de båda ovanifrån åtkomliga spårskruvarna med skruvmejsel.
- Lossa sidospännspaken 52.1 (Fig. 13) på stånghållaren 27 (Fig. 8).
- Skjut sedan stängslet precis framför sågbladet.
- Kontrollera att stoppstängningen är korrekt justerad. Var uppmärksam på avståndet mellan klyvanhållet och sågbladet. Spelet på den bakre uppåtgående tanden måste vara något större än på den främre nedåtgående tanden.
- Spänn fast stoppskenan med sidolåsspaken 52.2 (Fig. 13).
- Drag fast spårskruven igen.
- Gör ett testklipp!

Om detta inte är korrekt, börja om med justeringen.

Efter denna efterjustering av fästet kvarstår vinkelvärdet på skalan!

7.11 Användning som parallellfäste

Du kan fästa universalstängslet i olika lägen och använda det som ett parallellstängsel (se bild 8 - sida 4). För inställning se 5.10. **Fäste till höger eller vänster långsida av bordet.** Var uppmärksam på avståndet mellan klyvanhållet och sågbladet. Spelet på den bakre uppåtgående tanden måste vara något större än på den främre nedåtgående tanden.

- Lossa vingskruven 28 och ställ in 0° på vinkelskalan. Drag fast vingskruven 28 igen.
- Man sätter då fast anslaget i den laxstjörtformade styrningen på sådant sätt att anslagsskenan när

från främre bordskanten och ända fram till mitten på sågklingan. (Maskin i bordscirkelsåg-funktion)

- Efter att ha lossat sidolåsspaken 52.1 (Fig. 13) på stånghållaren 27, ställ in det avsedda avståndet mellan sågbladet och stängsskenan genom att flytta styrstången 26. Bredden avläses på måttskalan 29 som finns på den kanten av anslagsskenan som är riktad mot sågklingan.
- Kläm fast sidostängningsspaken 52.2 och klämsspaken 51.2 igen.
- Fäst även stoppskenan i framkanten av bordet med hjälp av klämstycket 36 (fig. 8).
- För att göra detta, för in fyrkanten på klämstycket i spåret på stoppskenan.
- Skruva upp vingmuttern på klämstycket tills kilen griper in bakom bordsskivans laxstjörtformade styrning.
- Dra åt vingmuttern.

Anslagsskenan 14 kan justeras i längsriktning i anslaget. Finns vid längdkapning av massivt trä exempelvis risk för att arbetsstycket kläms fast mellan anslag och sågklinga så förskjuts anslagsskenan på sådant sätt att dess bakre ände sträcker sig till mitten av sågklingan. Du lossar då spännspaken 30 (bild 8 - sidan 4) på anslagens översida och förskjuter anslagsskenan. Efter inställningen drar du fast spännspaken igen.

Anslagsskenan 14 kan användas med 90° förskjutning. Detta underlättar kapning av smala arbetsstycken, speciellt med vinklad sågklinga, eftersom den då mindre styrningsytan tillåter parallellfästet att komma närmare sågklingan. Man lossar då spännspaken 30 på anslaget. Drag ut anslagsskenan 14 helt ur fästet. Sätt in den med 90° förskjutning och då på sådant sätt att den smala kanten pekar mot sågklingan. Drag sedan fast spårspaken igen. Även med denna inställning av skenan kan snittbredden avläsas på måttskalan 29, på den kant som är riktad mot sågklingan.

7.12 Användning som tvär- eller geringsfäste



Risk

Utför endast inställningar på universalfästet med stillastående sågklinga.

Vid tvär- och geringsnitt i dragsågsfunktion är det bäst att fästa universalanslaget på den främre, vänstra

bordsidan. I denna position visas 0°- markeringen på vinkelskalan vid högervinklade snitt.

När vinkelsnitt ska utföras lossar man vingskruven 28 (bild 9 - sidan 4) på ovasidan. Sväng anslagsskenan efter skalan för att hitta rätt läge. Det finns arreteringslägen vid varje 15°. Drag sedan fast vingskruven igen .

Spärren kan stängas av med sliden 54 (bild 8 - sida 4) under vinkelskalan. Lossa tumskruven något. Tryck sedan på den del av reglaget som sticker ut på ena sidan.

För att uppnå bättre snittkvalitet bör alltid anslagsskenan ligga så nära snittnivån som möjligt. Den är därför urhakad i ändarna så att den övre skyddskåpan kan placeras tillräckligt nära även vid kapning av tunnare arbetsstycken. Släpp spännspaken 30 (bild 8 - sidan 4) för att ställa in anslagsskenan .

Genom att flytta styrstängens i stånghållaren 27 kan stoppet justeras på så sätt att skärbredden anpassas optimalt beroende på respektive arbetsstyckes mått.

8 Underhåll och service



Risk

Drag alltid ur nätkontakten vid alla servicearbeten.

MAFELL-maskiner är konstruerade för lågfrekvent servicenivå.

Använda kullager har smörjning som gäller för lagrets livstid. Efter längre användning rekommenderar vi att låta en auktoriserad MAFELL-kundtjänstverkstad gå igenom maskinen.

Endast vårt specialsmörjmedel, beställnr. 049040 (1 kg - burk), skall användas, gäller samtliga smörjpunkter.

8.1 Kontrollera säkerhetsanordningar

Maskinsäkerheten beror i första hand på om de säkerhetsanordningar som finns också fungerar. Det är därför viktigt att funktionen hos dessa anordningar kontrolleras regelbundet. Detta gäller särskilt klyvkilen, den övre skyddskåpan och den nedre skyddskåpan.

Dessutom ska följande kontrolleras varannan vecka:

- sågaggregatets självständiga återgång till utgångsposition vid användning som dragsåg (se avsnitt 4.7)
- automatisk arretering av sågaggregatet i utgångsposition efter återgången
- funktion hos automatisk arretering av sågaggregatet i mittposition vid användning som bordscirkelsåg (se avsnitt 4.8)
- störningsfri rörelse hos skyddskåpan vinge från den maximala kapningshöjden ner till bordsskivan
- Skador på elkabel

8.2 Maskinunderhåll

De glidande och rullande delarna ska då och då befrias från spån och damm med hjälp av lämplig dammsugare. Besprutning ibland med i handeln förekommande smörjmedel (t.ex. Caramba) underlättar delarnas rörlighet.

För att undvika att motorn blir för varm bör det ibland kontrolleras att inte dess yta är täckt av damm. Vid nedsmutsning ska filterhuset på motorn göras rent (se 4.9).

Gör regelbundet rent den övre skyddskåpan med en lämplig trasa. Använd inga rengörings- eller smörjmedel på skyddskåpan.

8.3 Förvaring

Rengör elverktyget noggrant om elverktyget inte används under en längre tid. Spreja in blanka metalldelar med rostskyddsmedel.

9 Åtgärdande av störningar



Risk

Felsökning efter orsak till föreliggande störning och åtgärdande av denna kräver alltid största uppmärksamhet och försiktighet. Drag först ur kontakten!

Nedan återfinns några av de vanligast förekommande störningar samt orsaken till felen. Om andra störningar uppstår, kontakta din återförsäljare eller MAFELL-kundservice direkt.

Störning	Orsak	Åtgärd
Maskinen startar inte	Ingen nätspänning finns	Kontrollera spänningsförsörjningen
	Säkring defekt	Byt ut säkring
	Kolborstar utslitna	Lämna maskinen till MAFELL kundtjänstverkstad
Maskinen stänger själv av sig vid tomgång	Strömavbrott	Kontrollera nätsäkringar Maskinen startar inte själv genom inbyggt lågspänningsskydd och måste startas på nytt när spänning återkommer.
Maskinen stannar under kapningen	Strömavbrott	Kontrollera säkringar på nätsidan
	Överbelastning av maskinen	Sänk matningshastigheten
Maskinen bromsar inte	Inom en tidsperiod på 45 sekunder bromsades det mer än fyra gånger. Bromsspärre är aktiv.	Efter 45 sekunder från den första inbromsningen frigörs en ytterligare inbromsning. För att undvika bromslås, förläng bromsintervallet till minst 10 sekunder.
Arbetsstycke klämmer vid matning	Slö sågklinga	Håll fast arbetsstycket och stäng genast av motorn. Byt sedan ut sågklingan.
	Universalanslagets, alt. flerfunktionsanslagets, anslagsskena är inte parallell med sågklingan.	Ställ in skenan på nytt, se avsnitt 5.10
Brännmärken på snittytor	Sågklinga olämplig för arbetsförloppet eller slö.	Byt sågklinga
Spånutsläpp tätt	Drift utan utsug	Tag bort spån med maskinen avstängd. Öppna härför skjutreglage 39 (bild 10 - sidan 4). På detta sätt kan spånen i spånkanalen enkelt ledas neråt och tas bort. Stäng ingen skjutreglaget igen genom att skjuta det bakåt.
	Utsug för svagt	Utsugsaggregat, med lufthastighet på minst 20 m/s i utsugsfästet, måste anslutas.

Störning	Orsak	Åtgärd
	Trädetaljer i spånutkastet	Öppna skjutreglage 39 (bild 10 - sidan 4). Nu kan trädetaljerna enkelt ledas neråt i spånkanalen och tas bort. Är det inte möjligt att helt göra detta så sänk ner sågklingan ända ner. Stäng ingen skjutreglaget igen genom att skjuta det bakåt.
Höjdjustering trög	Dragstång, snäcka, tandsegment och fästplåt smutsiga	Rengör delar samt smörj eller olja
Höjdjustering går trögt	Dragstång, kullagrets löpyta och styrrör är smutsiga	Gör rent komponenter
Rörstativet kan inte fällas ihop	Övre skyddskåpa i parkeringsläge på rörstativ och sågaggregat vridet till över 30°	Vrid sågaggregatet till under 30°
Ljuset slocknar.	Maskinen har inte rörts under ca tio sekunder	Belysningsmodulen har försatts i viloläge och tänds automatiskt igen när maskinen rörs
	Kontaktytorna på klyvkilen är smutsiga	Ta ur klyvkilen och gör rent de gulfärgade kontaktytorna från damm och spån med hjälp av en trasa.

10 Extra tillbehör

- Universalanslag, kompl.	Art. nr. 207912
- Multifunktionsanslag (inkl. bruksanvisning)	Art. nr. 207910
- Parallellanslag (inkl. bruksanvisning)	Art. nr. 207506
- Stånghållare inpackad	Art. nr. 207507
- Påskjutarslid, kompl.	Art. nr. 038563
- Staket 1 000 mm; inkl	Art. nr. 203396
- Teleskopstång, kompl.	Art. nr. 038309
- Klämstycke	Art. nr. 038294
- Extra bord för Erika 70	Art. nr. 208438
- Extra bord för Erika 85	Art. nr. 208439
- Stödskena 1000 mm	Art. nr. 038686
- Monteringssats hjul	Art. nr. 202889
- Cleanbox startpaket	Art. nr. 203402
- Cleanbox, 5 stycken	Art. nr. 203575
- Sågblad HM Ø 225 x 2,5 x 30 mm, 32 tänder / WZ (Erika 70)	Art. nr. 092460
- Sågblad HM Ø 225 x 2,5 x 30 mm, 48 tänder / WZ (Erika 70)	Art. nr. 092462
- Sågblad HM Ø 225 x 2,5 x 30 mm, 68 tänder / FZ/TR (Erika 70)	Art. nr. 092464
- Sågblad HM Ø 250 x 2,8 x 30 mm, 24 tänder / WZ (Erika 85)	Art. nr. 092472
- Sågblad HM Ø 250 x 2,8 x 30 mm, 40 tänder / WZ (Erika 85)	Art. nr. 092465
- Sågblad HM Ø 250 x 2,8 x 30 mm, 60 tänder / WZ (Erika 85)	Art. nr. 092466
- Sågblad-HM Ø 250 x 2,8 x 30 mm, 68 tänder / FZ/TR (Erika 85)	Art. nr. 092467

11 Sprängskiss och reservdelslista

Information om reservdelar hittar du på vår hemsida: www.mafell.com



www.mafell.de/erika

Indholdsfortegnelse

1	Forklaring af tegn	177
2	Produktinformationer	177
2.1	Producentinformationer	177
2.2	Mærkning af maskinen	177
2.3	Tekniske data	178
2.4	Emissioner	179
2.5	Leveringsomfang	179
2.6	Sikkerhedsanordninger	180
2.7	Tilsluttet brug	180
2.8	Tilbageværende risici	180
3	Generelle sikkerhedsinstruktioner for elværktøj	180
4	Sikkerhedsinstruktioner for bordrundsav	181
4.1	Beskyttelseskapperelaterede sikkerhedshenvisninger	181
4.2	Sikkerhedshenvisninger for savning	181
4.3	Tilbagestød – årsager og gældende sikkerhedshenvisninger	182
4.4	Sikkerhedshenvisninger for betjening af bordrundsav	182
5	Specifikke sikkerhedsregler	183
5.1	Arbejdsområde	183
5.2	Henvisninger vedr. vedligeholdelse og reparation	184
6	Klargøring / indstilling	184
6.1	Opstilling / transport	184
6.2	Nettilslutning	185
6.3	Øverste beskyttelseskappe	185
6.4	Spånudsugning	185
6.5	Valg af savblad	185
6.6	Skift af savblad	186
6.7	Kløvekile	186
6.8	Anvendelse som forsænket træksav	187
6.9	Anvendelse som bordrundsav	187
6.10	Filter rengøres	188
7	Drift	188
7.1	Ibrugtagning	188
7.2	Tænd og sluk	188
7.3	Lys	188
7.4	Valg af omdrejningstal	188
7.5	Overbelastningsbeskyttelse	189
7.6	Indstilling af skæredybde	189
7.7	Neddykningssnit	189
7.8	Indstilling af skrånit	189
7.9	Multifunktionsanslag (leveringsomfang Erika 85)	189

7.10	Universalanslag (leveringsomfang Erika 70).....	189
7.11	Anvendelse som parallelanslag.....	190
7.12	Anvendelse som tvær- og vinkelanslag.....	191
8	Vedligeholdelse og reparation.....	191
8.1	Kontrol af sikkerhedsanordningerne.....	191
8.2	Maskinpasning	191
8.3	Lagring	191
9	Afhjælpning af driftsforstyrrelser.....	192
10	Specialudstyr.....	194
11	Eksploderet tegning og reservedelsliste.....	194

1 Forklaring af tegn



Dette symbol findes de steder, hvor der findes sikkerhedshenvisninger.
Fare for alvorlige kvæstelser ved tilsidesættelse af henvisningerne.



Dette symbol kendetegner en mulig skadelig situation.
Hvis denne ikke undgås, er der fare for, at produktet eller genstande i nærheden beskadiges.



Dette symbol kendetegner brugertips og andre nyttige informationer.

2 Produktinformationer

Erika 70: art.nr. 972001, 972020, 972021

Erika 85: art.nr. 971901, 971920, 971921

2.1 Producentinformationer

MAFELL AG, Beffendorfer Straße 4, D-78727 Oberndorf / Neckar, telefon +49 (0)7423/812-0, fax +49 (0)7423/812-218, e-mail mafell@mafell.de, Homepage www.mafell.com

2.2 Mærkning af maskinen

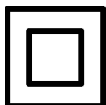

Beskyttelsesklasse II



CE-kendetegn til dokumentation for overensstemmelse med de grundlæggende sikkerheds- og sundhedskrav, i henhold til maskindirektivets bilag I.



Kun for EU lande

Elektrisk værktøj må ikke smides ud sammen med det almindelige husholdningsaffald!

I henhold til det europæiske direktiv 2002/96/EF om bortskaffelse af elektrisk eller elektronisk udstyr, skal kasseret udstyr samles, deponeres og genbruges i henhold til gældende regler.



Læs driftsvejledningen for at erfare mere om, hvordan kvæstelsesrisikoen forringes.



Brug høre- og øjenværn

Maskinen mærkes med skiltene på front- og bagsiden iht. Fig. 1 og 4 (side 3).

2.3 Tekniske data

Erika 70:

Driftsspænding		230 V AC
Netfrekvens		50 Hz
Optagen effekt konstant drift		2250 W
Strømforbrug konstant drift		11,1 A - EU; 9,5 A - CH
Omdrejningstal i tomgang		2050 - 4300 min ⁻¹
Skæredybde 0°/30°/45°		72/62/50 mm
Drejeligt saveapparat		-3° - 48°
Savbladets diameter maks/min		225/210 mm
Største savbladstykkelser		1,8 mm
Værktøjets skærebredde		2,5 mm
Savbladets holdeboring		30 mm
Diameter opsugningstilslutning		58 mm
Vægt		37,2 kg
Mål:		
Bordpladens størrelse		818 x 525 mm
Bordpladens højde	Fødder klappet ind	413 mm
	Fødder klappet ud	891 mm

Erika 85:

Driftsspænding		230 V AC
Netfrekvens		50 Hz
Optagen effekt konstant drift		2500 W
Strømforbrug konstant drift		12,6 A - EU; 9,5 A - CH
Omdrejningstal i tomgang		2050 - 4300 min ⁻¹
Skæredybde 0°/30°/45°		85/74/60 mm
Drejeligt saveapparat		-3° - 48°
Savbladets diameter maks/min		250/240 mm
Savbladstykkelser		1,8 mm
Værktøjets skærebredde		2,8 mm
Savbladets holdeboring		30 mm
Diameter opsugningstilslutning		58 mm
Vægt		40,0 kg
Mål:		
Bordpladens størrelse		915 x 525 mm
Bordpladens højde	Fødder klappet ind	413 mm
	Fødder klappet ud	891 mm

2.4 Emissioner

De angivne støjemissioner er blevet målt i overensstemmelse med DIN EN 62841-3-1 og kan bruges til at sammenligne elværktøjet Erika med et andet og til at foretage en foreløbig vurdering af belastningen.



Fare

Støjemissioner under den faktiske brug af elværktøjet Erika kan afvige fra de angivne værdier, afhængigt af den måde, som værktøjet anvendes på, især hvilken type emne der bearbejdes.

Derfor skal du altid bruge høreværn, også når elværktøjet kører uden belastning!

2.4.1 Informationer vedr. støj

Følgende støjemissionsværdier er beregnet iht. EN 62841:

	Erika 70	Erika 85
Lydtryksniveau	$L_{PA} = 82,8 \text{ dB (A)}$	$L_{PA} = 91,1 \text{ dB (A)}$
Usikkerhed	$K_{PA} = 1,0 \text{ dB (A)}$	$K_{PA} = 1,0 \text{ dB (A)}$
Lydeffektniveau	$L_{WA} = 101,4 \text{ dB (A)}$	$L_{WA} = 105,7 \text{ dB (A)}$
Usikkerhed	$K_{WA} = 1,0 \text{ dB (A)}$	$K_{WA} = 1,0 \text{ dB (A)}$

Støjmålingerne er blevet gennemført med det leverede savblad.

2.5 Leveringsomfang

Forsænket træksav Erika 70 komplet med:

- 1 hårdmetalbestykket rundsavblad $\varnothing 225 \text{ mm}$, 32 tænder
- 1 kløvekile (tykkelse 2,2 mm)
- 1 beskyttelseskappe med opsugningstilslutning
- 1 universalanslag
- 1 klemmestykke
- 1 skydestok
- 1 opsugningsslange
- 1 forgrening (forbindelse nederste og øverste opsugningstilslutning)
- 1 betjeningsværktøj i holder på maskinen
- 1 betjeningsvejledning
- 1 hæfte "Sikkerhedshenvisninger"

Forsænket træksav Erika 85 komplet med:

- 1 hårdmetalbestykket rundsavblad $\varnothing 250 \text{ mm}$, 40 tænder
- 1 kløvekile (tykkelse 2,2 mm)
- 1 beskyttelseskappe med opsugningstilslutning
- 1 multifunktionsanslag
- 1 klemmestykke
- 1 skydestok
- 1 opsugningsslange
- 1 forgrening (forbindelse nederste og øverste opsugningstilslutning)

1 betjeningsværktøj i holder på maskinen

1 betjeningsvejledning

1 hæfte "Sikkerhedshenvisninger"

2.6 Sikkerhedsanordninger



Fare

Disse anordninger kræves for at opnå en sikker drift af maskinen og må ikke fjernes eller være defekte. Kontroller sikkerhedsanordningerne for korrekt funktion og mulige beskadigelser før drift. Brug ikke maskinen, hvis sikkerhedsanordninger mangler eller fungerer forkert.

Maskinen er blevet udstyret med de efterfølgende sikkerhedsanordninger:

- Øverste beskyttelseskappe
- Nederste beskyttelseskappe
- 1 spaltekniv
- Savblad (iht. EN847-1)
- Tilsvarende savbladflanger
- Udløbstid under 10 s
- Anslagssystem til sikker emneføring
- Opsugningstilslutning
- Elektrisk sikkerhed er i overensstemmelse med EN 62841-1

2.7 Tilsigtet brug

Den forsænkede træsav Erika er som bordrundsav og trækkapsav udelukkende egnet til længde- og tværsavning af massivt træ.

Pladematerialer som f.eks. spånplader, møbelplader og MDF-plader samt aluminiumsprofiler og hårde kunststoffer kan ligeledes forarbejdes. Anvend de godkendte savblade iht. EN 847-1.

Brug i kontinuerlig industriel drift er ikke tilladt.

Brug, som er i strid mod ovennævnte, er ikke tilladt. Producenten er ikke ansvarlig for skader, der opstår som følge af en sådan anden brug; en sådan brug gør også garantien og garantikravene ugyldige.

Overhold drifts-, vedligeholdelses- og reparationsbestemmelserne fra Mafell for at anvende maskinen efter formålet.

2.8 Tilbageværende risici



Fare

Selv om produktet bruges korrekt, og sikkerhedsbestemmelserne overholdes, er anvendelsesmåden forbundet med tilbageværende risici, der kan være en sundhedsrisiko.

- Berøring af det kørende savblad i skæreamrådet.
- Skæring på de skarpe savbladstænder i forbindelse med skift af savblad.
- Tilbageslag af emne eller emnelede.
- Vækslyngning af enkelte tænder på savblad.
- Berøring af spændingsførende dele ved åbnede elektriske indbygningsrum og maskine, der ikke er afbrudt fra nettet.
- Ugunstig påvirkning af høreevnen under længerevarende arbejde uden høreværn.
- Allergier, slimhindeirritationer fra træstøv eller smøremidler.

3 Generelle sikkerhedsinstruktioner for elværktøj



Fare

Tag altid hensyn til de efterfølgende sikkerhedshenvisninger og de gældende sikkerhedsbestemmelser i landet!

Læs også sikkerhedsinstruktionerne i det medfølgende hæfte 070500 "Sikkerhedsinstruktioner" (i overensstemmelse med standard EN 62841-1).

4 Sikkerhedsinstruktioner for bordrundsave

4.1 Beskyttelseskapperelaterede sikkerhedshenvisninger

- **Lad beskyttelseskapper været monteret. Beskyttelseskapper skal være monteret rigtigt i funktionsdygtig tilstand.** Løse, beskadigede eller ikke rigtigt fungerende beskyttelseskapper skal repareres eller erstattes.
- **Anvend altid savblad-beskyttelseskappen og kløvekilen til skillesnit.** Til skillesnit, hvor savbladet saver gennem hele emnets tykkelse, reducerer beskyttelseskappen og andre sikkerhedsanordninger risikoen for at blive kvæstet.
- **Når du har udført skjulte snit som f.eks. falsning, rivning ved hjælp af fold-over-metoden eller notning, skal du sikre kløvekilen i den øverste endeposition igen. Sæt beskyttelseskappen på, mens kløvekilen er i den øverste endeposition.** Beskyttelseskappen og kløvekilen reducerer risikoen for at blive kvæstet.
- **Sikr, at savbladet hverken berører beskyttelseskappen, kløvekilen eller emnet, før el-værktøjet tændes.** Fejlagtig kontakt mellem disse komponenter og savbladet kan føre til en farlig situation.
- **Juster kløvekilen iht. beskrivelsen i denne betjeningsvejledning.** Forkerte afstande, forkert position og indstilling kan være årsagen til, at kløvekilen ikke er i stand til at forhindre et tilbageslød på en effektiv måde.
- **Kløvekilen skal være i savbladet for at kunne fungere.** Til snit i emner, der er for korte til, at kløvekilen kan gribe ind, fungerer kløvekilen ikke. Under disse betingelser kan et tilbageslød ikke forhindres af kløvekilen.
- **Brug savbladet, der passer til kløvekilen.** Kløvekilen fungerer kun rigtigt, hvis savbladets diameter passer til den pågældende kløvekile, savbladets grundklinge er tyndere end kløvekilen, og tandbredden er tykkere end kløvekilens.

4.2 Sikkerhedshenvisninger for savning

- **FARE: Sørg for, at dine fingre og hænder ikke kommer i nærheden af savbladet eller saveområdet.** Et kort øjeblik uopmærksomhed

eller en udskridning kan evt. lede din hånd hen til savbladet, hvilket kan føre til alvorlige kvæstelser.

- **Før kun emnet imod drejeretningen hen mod savbladet.** Tilføres emnet i den samme retning som savbladets drejeretning over bordet, kan medførelse af emnet og din hånd trækkes ind i savbladet.
- **Anvend aldrig vinkelanslaget til at tilføre emnet i forbindelse med længdesnit og anvend aldrig derudover parallelanslaget til at længdeindstille i forbindelse med tværsnit med vinkelanslaget.** Samtidig føring af emnet med parallelanslaget og vinkelanslaget øger sandsynligheden for, at savbladet kommer i klemme, og at der opstår tilbageslød.
- **Hold altid arbejdsemnet i fuld kontakt med anslagsskinnen, når du skærer i længderetningen, og anvend altid fremføringskraften på arbejdsemnet mellem anslagsskinnen og savbladet.** Anvend en skydestok, hvis afstanden mellem stopskinnene og savblad er mindre end 150 mm, og en skydeblok, hvis afstanden er mindre end 50 mm. Sådanne arbejdsredskaber sørger for, at dine hænder bliver i sikker afstand til savbladet.
- **Anvend kun den medleverede skydestok fra producenten eller en skydestok, der er fremstillet iht. instruktioner.** Skydestokken sørger for tilstrækkelig afstand mellem hånd og savblad.
- **Anvend aldrig en beskadiget skydestok eller en skydestok, der er savet i.** En skydestok, der er beskadiget eller savet i, kan brække, hvorved din hånd kan komme ind i savbladet.
- **Arbejd ikke "i fri hånd".** Anvend altid parallelanslaget eller vinkelanslaget til at anbringe og føre emnet. "I fri hånd" betyder, at emnet støttes eller føres med hænderne i stedet for med parallelanslag eller vinkelanslag. Savning i fri hånd fører til forkert indstilling, fastklemning og tilbageslød.
- **Grib aldrig omkring eller hen over et roterende savblad.** Gribning efter et emne kan føre til utilsigtet berøring med det roterende savblad.
- **Støt lange og/eller brede emner bag ved og/eller på siden af savbordet, så disse altid er vandrette.** Lange og/eller brede emner har tendens til at vippe nedad ved savbordets kant; dette fører til kontroltab, fastklemning af savbladet og tilbageslød.

- **Før emnet ensartet hen mod maskinen. Undgå at bøje, dreje eller skubbe emnet sidelæns. Sidder savbladet i klemme, sluk da el-værktøjet med det samme, træk stikket ud og afhjælp årsagen til fastklemningen.** Er emnet skyld i, at savbladet kommer til at sidde i klemme, kan dette føre til tilbageslød eller blokering af motoren.
- **Fjern ikke afsavet materiale, så længe saven kører.** Afsavet materiale kan sætte sig fast mellem savblad og stopskinne eller i beskyttelseskappen og trække dine fingre ind i savbladet, hvis du forsøger at fjerne materialet. Sluk for saven og vent med at fjerne materialet, til savbladet står stille.
- **Anvend et ekstra parallellanslag, der har kontakt med bordets overflade, når der udføres længdesnit af emner, der er tyndere end 2 mm.** Tynde emner kan sætte sig fast under parallellanslaget og føre til tilbageslød.

4.3 Tilbageslød – årsager og gældende sikkerhedshenvisninger

Et tilbageslød er den pludselige reaktion fra emnet, fordi savbladet har sat sig fast eller har sat sig i klemme, eller fordi savbladet er ført skråt ind i emnet, eller hvis en del af emnet har klemt sig fast mellem savblad og parallellanslag eller en anden faststående genstand.

I de fleste tilfælde fører et tilbageslød til, at emnet fanges af den bageste del af savbladet, hvorefter det løftes væk fra savbordet og slynges hen mod brugeren.

Et tilbageslød skyldes forkert eller mangelfuld brug af bordrundsaven. Det kan forhindres ved at træffe egnede forsigtighedsforanstaltninger, der beskrives i det følgende.

- **Stil dig aldrig i direkte linje med savbladet. Ophold dig altid på den side af savbladet, hvor stopskinnen også befinder sig.** Under tilbageslød kan emnet slynges med stor hastighed mod personer, der står foran og i en linje med savbladet.
- **Stik aldrig fingrene hen over eller ind bag savbladet for at trække i eller støtte emnet.** Det kan føre til utilsigtet berøring af savbladet, eller et tilbageslød kan medføre, at dine fingre trækkes ind i savbladet.
- **Hold og tryk aldrig emnet, der saves i, mod det roterende savblad.** Trykkes emnet, der saves i,

mod savbladet, fører dette til fastklemning og tilbageslød.

- **Juster stopskinnen parallelt med savbladet.** En ikke justeret stopskinne trykker emnet mod savbladet og udløser et tilbageslød.
- **Anvend en trykkam til at føre emnet mod bord og stopskinne, når der udføres skjulte savsnit (fx falsning, udhuling eller opskæring i slå-omproces).** Brug af en trykkam gør det nemmere at kontrollere emnet i forbindelse med tilbageslød.
- **Vær særlig forsigtig, når der saves i ikke synlige områder af sammenbyggede emner.** Det neddykkende savblad kan save i genstande, der kan føre til tilbageslød.
- **Understøt store plader for at mindske risikoen for tilbageslag, fordi et savblad har sat sig fast.** Store plader kan bøje sig på grund af deres egenvægt. Plader skal støttes de steder, hvor de rager ud over bordets overflade.
- **Vær særlig forsigtig, når der saves i emner, der er fordrejet, knudet, deformeret eller som ikke har nogen lige kant, som kan føres langs med et vinkelanslag eller langs med en stopskinne.** Et deformeret, knudet eller fordrejet emne er instabil og fører til forkert indstilling af snitfugen med savbladet, fastklemning og tilbageslød.
- **Sav aldrig i flere emner, der er stablet oven på eller efter hinanden.** Savbladet kan evt. gribe fat i en eller flere dele, hvilket kan føre til tilbageslød.
- **Hvis du vil starte en sav igen, hvis savblad befinder sig i emnet, centrér da savbladet i savspalten og kontrollér, at savetænderne ikke sidder fast i emnet.** Sidder savbladet i klemme, kan det løfte emnet og føre til tilbageslød, når saven startes igen.
- **Sørg for, at savblade er rene, skarpe og tilstrækkeligt udlagt. Anvend aldrig fordrejede savblade eller savblade med revnede eller brækkede tænder.** Skarpe og rigtigt udlagte savblade minimerer klemning, blokering og tilbageslød.

4.4 Sikkerhedshenvisninger for betjening af bordrundsave

- **Sluk for bordrundsaven og afbryd den fra strømmen, før bordindsatsen fjernes, savbladet skiftes, indstillinger foretages på kløvekile eller savbladbeskyttelseskappe, og før maskinen**

stilles fra og er uden opsyn. Sikkerhedsforanstaltninger skal træffes for at undgå uheld.

- **Bordrundsaven skal altid være under opsyn, når den kører. Sluk for el-værktøjet og forlad det først, når det står helt stille.** En sav, der kører uden opsyn, udgør en ukontrolleret fare.
- **Opstil bordrundsaven på et lige underlag, der er godt oplyst, på opstillingsstedet skal det sikres, at du kan stå sikkert og holde ligevægten. Der skal være så meget plads på opstillingsstedet, at emnernes størrelser kan håndteres uden problemer.** Uorden, uoplyste arbejdsområder og ujævne, glatte gulve kan føre til uheld.
- **Fjern regelmæssigt savpåner og savsmuld under savbordet og fra støvudsugningssystemet.** Samlet savsmuld er brændbart og er selvantændelig.
- **Sikr bordrundsaven.** En ikke korrekt sikret bordrundsav kan bevæge sig eller vælte.
- **Fjern indstillingsværktøj, trærester osv. fra bordrundsaven, før denne tændes.** Distraction eller mulige fastklemninger kan være farlige.
- **Anvend altid savblade i den rigtige størrelse og med den passende boring (f.eks. rombeformet eller rund).** Savblade, der ikke passer til savens monteringsdele, løber urund og fører til tab af kontrollen.
- **Anvend aldrig beskadiget eller forkert savbladmonteringsmateriale som fx flanger, spændskiver, skruer eller møtrikker.** Dette savblad-monteringsmateriale blev konstrueret specielt til din sav, til sikker drift og optimal kapacitet.
- **Stil dig aldrig oven på bordrundsaven og anvend ikke bordrundsaven som trappestol.** Der kan opstå alvorlige kvæstelser, hvis el-værktøjet vælter, eller hvis du tilfældigt kommer i kontakt med savbladet.
- **Sikr, at savbladet er monteret i den rigtige drejeretning. Anvend hverken slibeskiver eller trådbørster med bordrundsaven.** Forkert montering af savbladet eller brug af ikke anbefalet tilbehør kan føre til alvorlige kvæstelser.

5 Specifikke sikkerhedsregler

5.1 Arbejdsområde

- **Børn og unge må ikke betjene bordrundsaven.** Dette gælder ikke for unge i sammenhæng med en uddannelse, under opsyn af fagpersonale.
- **Kontrollér, at personer ikke opholder sig i det farlige område.**
- **Arbejd aldrig uden de beskyttelsesanordninger, der er foreskrevet til den pågældende arbejdsangang, og ændr ikke noget på bordrundsaven, der kan forringe sikkerheden.**
- **Brug altid dine personlige værnemidler (høreværn, sikkerhedsbriller, støvmaske, sikkerhedssko), når du arbejder.**
- **Kontrollér emnet for fremmedelementer.** Sav ikke i metaldele som fx søm, da de sarte hårdmetalskær derved kan beskadiges.
- **Anvend ikke savblade af højlegeret hurtigstål (HSS-savblade).**
- **Tag højde for omgivelserne udefra.** Udsæt ikke bordrundsaven for regn, og undgå arbejde i fugtige eller våde omgivelser samt i nærheden af brændbare væsker eller gasser.
- **Anvend ude i det fri kun gummiisolerede forlængerledninger (fx HO7 RN-F) med et tværsnit på mindst 1,5 mm² og sørg for, at ledningen ikke trækkes hen over skarpe kanter.**
- **Før og læg det elektriske tilslutningskabel væk fra bordrundsaven, så der ikke er risiko for at snuble i betjeningspositionen.**
- **Start først med at save i emnet, når savbladet har nået sit fulde omdrejningstal.**
- **Tilslut bordrundsaven til et eksternt spånudsugningssystem (transportabel lille støvsuger), hvis du ikke arbejder udendørs eller i tilstrækkeligt ventilerede rum.** Det træstøv, der opstår under savearbejdet, forringer det nødvendige syn og er til dels sundhedsskadeligt.
- **Skær ikke rundt træ med bordrundsaven.** Dette er ikke tilladt med de seriøse anslag og tilføringshjælpeanordninger.

5.2 Henvisninger vedr. vedligeholdelse og reparation

- Tag stikket til tilslutningskablet ud af stikkontakten, før du påbegynder vedligeholdelses- og servicearbejde.
- Arbejde på de elektriske dele på maskinen må kun udføres af en autoriseret elektriker.
- Beskadigede ledninger og stik skal udskiftes med det samme. Udskiftning må kun foretages af Mafell eller et autoriseret MAFELL-kundeværksted for at undgå sikkerhedsrisici.
- Er bordslidsen/bordspalten meget beskadiget, skal bordpladen skiftes af en MAFELL-servicetekniker.
- Fjern også regelmæssigt savspåner og savsmuld fra føringerne på de bevægelige dele.
- Der må udelukkende anvendes originale reservedele og originalt tilbehør fra MAFELL. I modsat fald bortfalder garantien, og producenten hæfter ikke for produktet.

6 Klargøring / indstilling

6.1 Opstilling / transport

Maskinen leveres i en transportkarton. Undersøg maskinen for evt. transportskader. Beskadigelser på emballagen kan være et tegn på forkert transport. Meld straks transportskader til Deres maskinforhandler.

Følgende dele er pakket løst og skal monteres hhv. tilføjes maskinen før ibrugtagningen:

- Øverste beskyttelseskappe
- Opsugningsslange
- Forgøring (forbindelse nederste og øverste opsugningstilslutning)
- Universalanslag
- Skydestok
- Klemmestykke

Til montering er fremgangsmåden som følger:



www.mafell.de/erika

• Øverste beskyttelseskappe

- Løsn vingeskruen 2 (fig. 2 - side 3) mod venstre indtil stop. Tryk på denne vingeskrue og anbring beskyttelseskappen 1 vandret på spaltekniven 3. Sørg for, at vingeskruens føringsdel er faldet fast i boringen på spaltekniven, når du slipper vingeskruen. Spænd vingeskruen 2 igen.
- Til kortvarig opbevaring af den øverste beskyttelseskappe med fjernet kløvekile (fx til neddykningssnit) bruges boringen bagest til venstre på maskinens længdeside, hvor beskyttelseskappen kan hænges fra med og uden kløvekile. Til transporten kan den øverste beskyttelseskappe også fastgøres på fastgørelsespladen 50 (fig. 5 – side 3) på den bageste fod til venstre.

• Opsugningsslange og forgøring

- Anbring først forgøringen forgøring 4 (fig. 5 - side 3) på opsugningsstudsens på spånekanalen. Opsugningsstudsens på den øverste beskyttelseskappe forbindes med opsugningsslangen 5. Denne anbringes på den pågældende studs på forgøringen.

• Universalanslag

- Monteringen af universalanslaget er beskrevet i afsnit 05.10.

• Skydestok / skydehåndgreb

- Den medleverede skydestok 6 (fig. 5 - side 3) kan opbevares i holderen 42 (fig. 5 - side 3) og i det støbte transportgreb 7 i siden på maskinens venstre længdeside
- Skydehåndgrebet (specialudstyr) opbevares i boringerne forrest til højre på maskinens længdeside, i hvilke skydehåndgrebet kan fastgøres. På skydehåndgrebet kan du fastgøre et skydetræ, hvis der er behov for det. Hertil anbringes grebet på skydetræet og de to spidser trykkes ind i træet. Herefter trykkes vingeskruen på, før den drejes i. Sådan fremstilles en skydeblok.

• **Klemmestykke kpl.**

- Klemmestykket (fra universalanslaget) kan fastgøres med vingeskruen på holderen 43 (fig. 5 - side 3).

Maskinen transporteres af to personer vha. de transportgreb 7 (fig. 5 - side 3), der er støbt på de to længdesider.

Den højdejusterbare placering af grebene på længde- og tværsiderne gør det også nemmere at transportere maskinen og og ned ad trapper; her er det vigtigt, at den øverste ende af saven holdes af en person og den nederste ende af saven af en yderligere person for at sikre en vandret transport.

De to fødder 9 og 10 (fig. 6 - side 3) på understativet klappes ind for at lette transporten.

Til stationær drift af maskinen klappes de to fødder 9 og 10 ned og ud, til de falder i hak i deres endeposition. Ujævnheder i undergrunden udignes med den justerbare fod. Til transport, især hen til byggepladser, klappes fødderne ind. Dette gøres på følgende måde:

- Tryk den bageste blokeringsstang 8 (Fig. 3 - side 3) ned for at løse blokeringen og klap den bageste fod på stativet 9 helt ind (se fig. 6), til blokeringsstangen falder i hak.
- Når maskinen står på skrå, tryk da den forreste blokeringsstang ned og klap foden på stativet 10 (fig. 6 - side 3) ligeledes ind, til blokeringsstangen falder i hak.

6.2 Nettilslutning

Før igangsætning sørges for at el-spændingen stemmer overens med den værdi, der nævnes på maskinens skilt.

6.3 Øverste beskyttelseskappe

Den øverste beskyttelseskappe er planlagt iht. gældende love. Beskyttelseskappen og sideoverdækningerne skal forhindre, at brugeren utilsigtet kommer til at berøre savbladets tandkransområde. Hertil ligger sideoverdækningerne altid på bordpladen eller emnet og tilpasser sig automatisk i forhold til emnets tykkelse. Ved ufordelagtige vinkler og/eller emnetykkelser er det rent fysisk ikke muligt at åbne dem. Emnet eller anslagssystemet trykker så sideoverdækningen hen imod savbladet. Dette forhindres ved at overholde følgende henvisninger:

- Tilpas altid skæredybden, så den passer til emnets tykkelse, se afsnit 5.6.
- Indstil efter behov en tilstrækkelig afstand mellem anslag og savblad eller kør ved multifunktionsanslag det anslag tilbage, der ikke er brug for, så sideoverdækningerne kan glide frit.
- Vælg ifm. spidsvinklede afsnit arbejdsretningen på en sådan måde, at sideoverdækningerne ligger så retvinklede som muligt på emnekanten.
- Rengør regelmæssigt den øverste beskyttelseskappe med en egnet klud. Brug ikke rengørings- og smøremidler på beskyttelseskappen.

6.4 Spånudsugning

Ved ethvert arbejde, hvor der opstår store støvmængder, tilsluttes maskinen til en ekstern udsugningsanordning. Lufthastigheden skal være mindst 20 m/s.

Den indvendige diameter på opsugningsslangen er 58 mm.

Anvendes maskinen ude i det fri eller i tilstrækkeligt ventilerede rum, kan De til kortvarig brug også anvende spånesamlesystemet (Cleanbox), som fås som specialtilbehør. Vær her opmærksom på, at De skal skifte dette senest ved en påfyldning på 80 % (ege- og bøgetræsstøv skal bortskaffes støvfrit!).

6.5 Valg af savblad

Brug skarpt værktøj og vælg værktøjet fra den efterfølgende liste i henhold til materialet for at opnå en høj savekvalitet:

Savning i massivt træ på tværs og langs af fiberretning og savning i ikke-coatede spånplader, krydsfiner og lignende:

- **Erika 70:** HM-rundsavblad Ø 225 x 2,5 x 30 mm, 32 skiftetænder (artikelnummer se afsnit 8)
- **Erika 85:** HM-rundsavblad Ø 250 x 2,8 x 30 mm, 40 skiftetænder (artikelnummer se afsnit 8)

Savning i coatede plader:

- **Erika 70:** HM-rundsavblad Ø 225 x 2,5 x 30 mm, 48 skiftetænder (artikelnummer se afsnit 8)
- **Erika 85:** HM-rundsavblad Ø 250 x 2,8 x 30 mm, 60 skiftetænder (artikelnummer se afsnit 8)

Savning af alu-profiler:

- **Erika 70:** HM-rundsavblad Ø 225 x 2,5 x 30 mm, 68 trapeztænder (artikelnummer se afsnit 8)
- **Erika 85:** HM-rundsavblad Ø 250 x 2,8 x 30 mm, 68 trapeztænder (artikelnummer se afsnit 8)

6.6 Skift af savblad



Fare

Afbryd strømmen til maskinen og fjern el-stikket, før vedligeholdelse påbegyndes.



www.mafell.de/erika

- Stil savaggregatet i midten (bordrundsavfunktion) (se afsnit 4.8).
- Indstil savbladet på en skæredybde på ca. 45 – 70 mm (Erika 85: ca. 45 - 85 mm) (se afsnit 5.6).
- Fjern kløvekilen med den øverste beskyttelseskappe ved at trykke på trykknappen 41 (fig.10 – side 4) samtidigt med, at kløvekilen 3 (fig. 2 – side 3) trækkes opad og fremad.
- Vip maskinen en smule ned til venstre, så den venstre længdeside er tilgængelig.
- Tag sekskantstiftnøglen 32 (fig. 10 - side 4) ud af holderen 33 på det nederste beskyttelseskappelåg.
- Åbn låsen 45 på den venstre side af beskyttelseskappens låg ved at dreje den en ¼ omdrejning til venstre med sekskantnøglen 32.
- Åbn de to skydere i siden (rød) 40 på beskyttelseskappens låg ved at skubbe dem opad, til de falder i hak.
- Klap beskyttelseskappens låg 90° op og træk dette ca. 30 mm fremad, til beskyttelseskappen svinger nedad hen over svingstangen.
- Tryk på låseknappen 31 (fig. 10 - side 4) foran den nederste beskyttelseskappe og hold den fast. Åbn unbrakoskruen 34 ved at dreje sekskantstiftnøglen 32 **til højre**.
- Tag den forreste savbladflange 35 af og tag så savbladet ud i opad- eller nedadgående retning.

- Sæt det nye savblad i (overhold snitretningen se drejereknings symbolet i låget).
- Anbring flangen 35 på tokanten og spænd unbrakoskruen 34 ved at dreje den **til venstre** med sekskantstiftnøglen.
- Kontroller, at savbladet bevæger sig korrekt, når det drejes med hånden.
- Træk sekskantstiftnøglen 32 af.
- Luk beskyttelseskappens låg.
- Luk de to skydere i siden pos. 40 (fig. 10- side 4) på beskyttelseskappens låg ved at skubbe dem nedad, til de sidder i klemme eller falder i hak.
- Luk låsen 45 på den venstre side af beskyttelseskappens låg ved at dreje den en ¼ omdrejning til højre med sekskantnøglen 32.
- Skub sekskantstiftnøglen 32 ind i holderen.
- Skub kløvekilen sammen med den øverste beskyttelseskappe ind i kløvekilens holder, til denne sidder fast i kløvekilens holder.
- Indstil spaltekniven korrekt hvis nødvendigt (se afsnit 4.6).

6.7 Kløvekile



Fare

Afbryd strømmen til maskinen og fjern el-stikket, før vedligeholdelse påbegyndes.



www.mafell.de/erika

Spaltekniven forhindrer, at snitfugen ved længdesnit lukker bag ved savbladet, hvorved emnet slår tilbage. Denne funktion er dog kun sikret, hvis spaltekniven er indstillet korrekt, dvs. dens afstand til savbladets tandkrans i hele snitdybden er max. 5 mm (se Fig. 7) og dens tykkelse ligger mellem snitfugebredden og stambladykkelsen på det anvendte savblad. Den medleverede spaltekniv passer til de hårdmetalbestykkede, der er beskrevet i afsnit 4.4.

Hvis det er nødvendigt at indstille spaltekniven, gøres følgende:

- Indstil savbladet på maks. skæredybde (se afsnit 5.6).
- Fjern den øverste beskyttelseskappe (se afsnit 4.1).
- Stil savaggregatet i midten (bordrundsavfunktion) (se afsnit 4.8).
- Stil savaggregatet på 45 skrå (se afsnit 5.8).
- Åbn låsen 45 (fig. 10 - side 4) på den venstre side af beskyttelseskappens låg ved at dreje den en $\frac{1}{4}$ omdrejning til venstre med sekskantnøglen 32.
- Skub de to røde skydere i siden 40 på den nederste låg til beskyttelseskappen opad, til disse falder i hak.
- Klap beskyttelseskappens låg ca. 90° fremad og træk låget fremad, så det svinger ned hen over svingstangen.
- Løsn unbrakoskruen 37 (fig. 7 - side 4) og indstil kløvekilen 3 iht. fig. 7 mht. afstand til tandkransen og i højden.
- Spænd unbrakoskruen 37.
- Luk beskyttelseskappens låg igen ved at svinge det 90° op fremad, skubbe det ca. 30 mm bagud og klappe det i opad. Lås beskyttelseskappens låg i lukket tilstand ved at trykke de to skydere i siden 40 (fig. 10 - side 4) nedad.
- Luk låsen 45 på den venstre side af beskyttelseskappens låg ved at dreje den en $\frac{1}{4}$ omdrejning til højre med sekskantnøglen 32.
- Skub den øverste beskyttelseskappe på kløvekilen igen og spænd den fast (se afsnit 4.1).

Spaltekniven kan falde i hak i to positioner **uden brug af værktøj**:

- Øverste position med beskyttelseskappe - til normale snit
- Nederste position uden beskyttelseskappe - til skjulte snit

For at nå den pågældende position træk da spaltekniven op og frem eller tryk den ned og bagud.

Kløvekilen kan fjernes uden brug af yderligere værktøj (til neddykningssnit og savbladsskift).

- Stil savaggregatet i midten (bordrundsavfunktion) (se afsnit 4.8).
- Indstil den fulde skærehøjde.
- Fjern den øverste beskyttelseskappe (s. afsnit 4.1).
- Tryk på trykknappen i den aflange åbning i den øverste, bageste del af den nederste beskyttelseskappe.
- Hold trykknappen nedtrykket og træk kløvekilen fremad / opad iht. savbladets diameter.

Når kløvekilen sættes i, skal du være opmærksom på, at kløvekilen skubbes bagud og nedad i en afstand på ca. 5 mm i forhold til savbladets diameter og føres ind i noten på kløvekilens holder. Kløvekilen trykkes helt nedad, til den falder tydeligt i hak (der skal ikke trykkes på trykknappen).

6.8 Anvendelse som forsænket træksav

Den særlige fordel som forsænket træksav er den problemløse og præcise adskillelse fra faststående emner indtil max. 330 mm (Erika 85: 423 mm) snitlængde ved emner med en tykkelse på 16 mm (f.eks. paneler). Læg emnet på anslagsskinnen 14 (Fig. 9 - side 4) op ad universalanslaget 15. Tryk på den røde oplåsningsknap 16 og træk saveaggregatet frem med håndhjulet 17 og trækstangen 18. Når snitarbejdet er færdigt, kører saveaggregatet tilbage i udgangsposition igen, hvor det arreterer automatisk.

6.9 Anvendelse som bordrundsav

Længdesavning af større emner gennemføres med bordrundsavfunktionen. Stil hertil saveaggregatet i bordets fastlagte position. Dette gøres ved at dreje stopknappen 24 (Fig. 8 - side 4) til højre og trække saveaggregatet så meget fremad, til det automatisk falder i hak i den dertil indrettede position.

Anvend universalanslaget 15 som parallelanslag. I denne forbindelse kan De anvende anslagsskinnen 14 - afhængigt af emnets mål - med dens høje emneføringsflade eller 90° drejet med den lavere føringsflade 25.

De vender tilbage til funktionen med forsænket træksav ved at dreje stopknappen 24 til venstre. Saveaggregatet kører så automatisk tilbage i endepositionen.

6.10 Filter rengøres

Åbn linseskruen 44 (fig. 11 - side 4) en smule. Klik filterhuset 46 ud ved at skubbe det fremad ud af mellemhusets drejepunkt. Rengør filterhuset. Efter rengøringen anbringes filterhuset igen i mellemhuset 48 i drejepunkterne 47 i omvendt rækkefølge (kontroller at det falder rigtigt i hak i drejepunkterne på begge sider). Fastgør filterhuset ved at spænde skruen 44.

Som alternativ kan linseskruen 44 åbnes så meget, at filterhuset kan svinges 90° nedad. Rengør filterhuset med et egnet værktøj. Sving efter rengøringen filterhuset 90° opad og fastgør det ved at spænde linseskruen 44.

7 Drift

7.1 Ibrugtagning

Driftsvejledningen skal gennemlæses af alle personer, der betjener maskinen, specielt skal der lægges vægt på afsnittet "Sikkerhedshenvisninger".

7.2 Tænd og sluk

- **Tilkobling:** Tryk på den grønne kontaktknap 12 (Fig. 9 – side 4).
- **Frakobling:** Tryk på den røde kontaktknap 11. Herefter opbreds savakslen automatisk, udløbstiden forkortes til under 10 s.



Tilslutningsledningen kan til transport opvikles på den højre side af maskinen vha. holderne 13 (samtidig transportgreb).



Hvis bremserne aktiveres mere end fire gange inden for en tidsperiode (bremsecyklus) på 45 sekunder, afbrydes den efterfølgende bremsning, indtil cyklostiden er udløbet.

7.3 Lys



Fare

Afbryd strømmen til maskinen og fjern el-stikket, før vedligeholdelse påbegyndes.

El-værktøjet er udstyret med et lysmodul 49 (fig. 2 - side 4) i den øverste beskyttelseskappe.

Lysmodulet forsynes med strøm i en bestemt tid, når maskinen tændes, hvorefter det er klar til brug.

I driftsfunktion tænder lysmodulet automatisk for lyset, når maskinen bevæges, under længere stilstand slukkes lyset igen.

De guldfarvede kontaktflader på kløvekilen skal rengøres, hvis de er snavsede, for at sikre, at lyset fungerer, som det skal. Fjern hertil kløvekilen og rengør kontaktfladerne for støv og spåner med en klud.

7.4 Valg af omdrejningstal

For at opnå en optimal snitkvalitet afhængigt af det bearbejdede materiale kan savbladets omdrejningstal trinvist vælges mellem 2050 og 4300 min⁻¹. Disse vælges med det indstillingshjul, der er anbragt under hovedaftryderen.

Drehzahlen			
A	2050min ⁻¹	Alu	PVC Plexi PA
B	2400min ⁻¹		
C	2800min ⁻¹		
D	3400min ⁻¹		
E	3700min ⁻¹		
F	4000min ⁻¹		
G	4300min ⁻¹		
Best.-Nr.	mafelli Original-Sägeblätter		
092472	250x2,8x30	Z 24	WZ
092465	250x2,8x30	Z 40	WZ
092466	250x2,8x30	Z 60	WZ
092467	250x2,8x30	Z 68	FZ/TZ

Vær opmærksom på, at den optimale skærekvalitet ikke kun afhænger af omdrejningstallet, men også af savbladet og savbladets skarphed. Henvisninger til det egnede savblad se afsnit 4.4.

7.5 Overbelastningsbeskyttelse



En aktivering af motorværnet er altid et tegn på en overbelastning af motoren, sørg her for at finde og afhjælpe årsagen hertil.

Overbelastes motoren, sænkes omdrejningstallet automatisk hhv. ved strømsvigt gennemføres en automatisk frakobling. Så snart spændingen vender tilbage, kan De tænde for maskinen igen.

7.6 Indstilling af skæredybde

Snitdybden indstilles trinløst fra 0 til 72 mm (Erika 85: 0 til 85 mm) ved at dreje på håndhjulet 17 (Fig. 8 - side 4). Drejes til højre, øges snitdybden, drejes til venstre, reduceres den.

For at opnå en god snitkvalitet bør den indstillede snitdybde for savbladet ligge ca. 5 mm over den materialetykkelse, der skal bearbejdes.

Afhængigt af spaltekilens position i de to stoppositioner kan målskalaen 38 (Fig. 7 - side 4), der er anbragt på spaltekilens og som står lodret i forhold til bordfladen benyttes som hjælp til indstilling af en bestemt snitdybde. Dette gælder dog kun for savblade med \varnothing 225 mm (Erika 85: \varnothing 250 mm).

Er en nøjagtig indstilling af snitdybden nødvendig (f.eks. til noter eller false), positioneres altid nedefra for at undgå evt. slør.

7.7 Neddykningssnit



Fare

Fare for tilbageslød under neddykningssnit! Før neddykningen anbringes delen, hvis muligt, op mod den forreste kant på et fastgjort anslag. Tryk delen fast mod bordets overflade under neddykningen. Vær under trykningen opmærksom på det farlige område, hvor savbladet dukker op.



www.mafell.de/erika

Fjern den øverste beskyttelseskappe se afsnit 4.1. Fjern kløvekilen se afsnit 4.5.

Brug håndhjulet til at dreje savbladet nedad, til det er forsvundet under bordpladen.

Neddykningssnittet kan betjenes trinløst fra 0 til 85 mm ved at dreje på håndhjulet 17 (fig. 8 - side 4) (pas på: savbladet dykker let buet fremad ud af emnet). Drejes til højre, øges skæredybden, drejes til venstre, reduceres den.

Efter neddykningssnittet anbringes kløvekilen igen i den oprindelige position, se afsnit 4.6, herefter monteres beskyttelseskappen igen på kløvekilen, se afsnit 4.5.

7.8 Indstilling af skråsnit



Fare

Før skråpositionen startes ved kørende savblad, skal man være opmærksom på, at hverken multifunktionsanslaget eller emner befinder sig i savbladets svingområde.

Til vinkel indtil 45° løsnes først spændearmen 19 (Fig. 9 - side 4) ved at dreje den til venstre. Sving saveaggregatet ved at dreje på håndgrebet 20. På vinkelskalaen 21 på indikatoren 22 vises snitvinklen. Spænd spændearmen 19 igen.

Betjenes drejeknappen 23, er det muligt at svinge saveaggregatet med 3° ud over de to endepositioner 0° og 45°. Når det svinges tilbage, går drejeknappen automatisk tilbage i udgangspositionen igen, så der køres nøjagtigt til 0° - hhv. 45° -positionen, når det svinges igen.

7.9 Multifunktionsanslag (leveringsomfang Erika 85)

Beskrivelsen fremgår af vedlagte monteringsvejledning og reservedelsliste.

7.10 Universalanslag (leveringsomfang Erika 70)

Det komplette universalanslag består af stangholderen 27 (fig. 8 - side 4) og af styrestangen 26, der kan indstilles i holderen. Det kan anbringes i enhver position på svalehaleføringerne på alle bordpladens sider efter behov:

- Drej spændearmen 51 (fig. 12) lodret nedad ind i den løsnede position 51.1 (fig. 13).
- Anbring herefter stangholderen skråt oppefra (fig. 14) mod svalehaleprofilen, så spændebakken 53 (fig. 12) trykkes bagud og falder i hak i profilet.
- Stangholderen kan forskydes variabelt på profilet, når spændearmen er løsnet 51.1.
- Drej spændearmen 51 til venstre i position 51.2 (fig. 13) for at klemme stangholderen.

Drejes spændearmen til højre i pos. 51.3 (fig. 13), kan stangholderen fjernes fra profilet i enhver position.

Rengør maskinens og stangholderens svalehaleprofil samt klemmebladen på spændebakken 53 (fig. 12) regelmæssigt med en egnet klud. Derved sikres den nødvendige klemmekraft.

Universalanslaget kan anvendes både som parallelanslag i bordrundsavens funktion og som tvær- og geringsanslag ved den forsænkede træksav.

Stopskinnens position (emneanlæg) til delskiven hhv. skalaen er indstillet nøjagtigt på fabrikken. Skulle det alligevel være nødvendigt at gennemføre en efterjustering, gennemføres dette på følgende måde:

- Fastgør universalanslaget i svalehaleføringen på den højre eller venstre længdeside af bordet.
- Løsn den øverste vingeskrue 28 og stil stopskinnen på 0° og spænd vingeskruen.
- Løsn de to cylinderskruer, der er tilgængelige oppefra, med en skruetrækker.
- Løsn spændearmen i siden 52.1 (fig. 13) på stangholderen 27 (fig. 8).
- Skub herefter stopskinnen indtil kort før savklingen.
- Kontroller, at stopskinnen er indstillet rigtigt. Kontroller afstanden mellem parallelanslag og savblad. På den bageste, stigende tand skal afstanden være lidt større end på den forreste, faldende tand.
- Klem stopskinnen fast med lukkearmen i siden 52.2 (fig. 13).
- Spænd cylinderskrueerne igen.
- Gennemfør et testsnit!

Er dette ikke i orden, gentages indstillingen.

Når stoppet er efterjusteret, forbliver vinkelvisningen på skalaen!

7.11 Anvendelse som parallelanslag

Universalanslaget kan fastgøres i forskellige positioner og anvendes som parallelanslag (se fig. 8 - side 4). Til indstillingen se 5.10. **Fastgørelse på den højre eller venstre langsideside af bordet.** Kontroller afstanden mellem parallelanslag og savblad. På den bageste, stigende tand skal afstanden være lidt større end på den forreste, faldende tand.

- Løsn vingeskruen 28 og indstil 0° på vinkelskalaen. Spænd vingeskruen 28 igen.
- Fastgør stoppet i svalehaleføringen på en sådan måde, at stopskinnen rækker fra den forreste bordkant til ud over midten på savbladet. (maskine i bordrundsav-funktion)
- Indstil det planlagte mål mellem savblad og stopskinne ved at løsne lukkearmen i siden 52.1 (fig. 13) på stangholderen 27) og forskyde styrestangen 26. Bredden kan aflæses på målskalaen 29 på den kant på anslagskinnen, der vender hen mod savbladet.
- Fastklem lukkearmen i siden 52.2 og spændearmen 51.2 igen.
- Fastgør desuden stopskinnen på den forreste bordkant vha. klemmestykket 36 (fig. 8).
- Før hertil firkanten på klemmestykket ind i noten på stopskinnen.
- Luk vingemøtrikken op på klemmestykket, til kilen griber fat bag ved svalehaleprofilen til bordpladen.
- Spænd vingemøtrikken.

Stopskinnen 14 kan indstilles i længderetning i anslag. Er der f.eks. i forbindelse med længdesavning af massivt træ fare for, at emnet sætter sig i klemme mellem anslag og savblad, forskydes stopskinnen på en sådan måde, at dens bageste ende rækker ca. indtil midten på savbladet. Løsn hertil spændearmen 30, der findes på oversiden af stoppet (fig. 8 - side 4) og forskyd stopskinnen. Efter indstillingen spændes spændearmen igen.

Stopskinnen 14 kan drejes 90°, før den sættes i. Dette letter savning af smalle emner, især hvis savbladet står på skrå, da den derved tilstedeværende lave føringsskive gør det muligt at positionere parallelanslaget nærmere op ad savbladet. Løsn spændearmen 30 på stoppet. Træk stopskinnen 14 helt ud af holderen. Drej stopskinnen 90° og sæt den i, så den smalle kant peger hen imod savbladet. Spænd

spændearmen igen. Også når stopskinnen befinder sig i denne indstilling, kan snitbredden aflæses på målskalaen 29 på den kant, der vender hen mod savbladet.

7.12 Anvendelse som tvær- og vinkelanslag



Fare

Indstillinger på universalanslaget må kun foretages, når savbladet står stille.

For tvær- og geringsnit i træksav-funktionen fastgøres universalanslaget hensigtsmæssigt i den forreste venstre bordside. I denne position vises 0°-mærket på vinkelskalaen ved retvinklede snit°.

Vinkelsnit gennemføres ved at løsne vingeskruen 28, der findes på oversidens (Fig. 9 - side 4). Sving anslagsskinnen i den ønskede position iht. skalaen. Hver 15° er der en stopposition. Derefter spændes vingeskruen igen.

Stoppet kan slukkes med skyderen 54 (fig. 8 - side 4) under vinkelskalaen. Løsn vingeskruen en smule. Tryk så på den fremspringende del, der findes på den ene side af skyderen.

For at opnå en bedre snitkvalitet bør anslagsskinnen altid befinde sig så tæt op ad snitniveauet. Den er derfor løsnet ved dens ender, så den øverste beskyttelseskappe kan tilstilles nok, også når der saves i tynde emner. Anslagsskinnen indstilles ved at løsne spændearmen 30 (Fig. 8 - side 4).

Forskydes styrestangen i stangholderen 27, kan stoppet indstilles på en sådan måde, at der opnås en optimal indstilling af snitbredden afhængigt af emnets mål.

8 Vedligeholdelse og reparation



Fare

Afbryd strømmen til maskinen og fjern el-stikket, før vedligeholdelse påbegyndes.

MAFELL-maskiner er blevet konstrueret med henblik på mindst mulig vedligeholdelse.

Kuglelejerne har livsvarig smøring. Efter længere tids drift anbefales det, at der udføres service på maskinen af på autoriseret Mafell-kundeservice værksted.

Brug kun vores specielle fedtstof til alle smøresteder, ordre- nr. 049040 (1 kg - dåse).

8.1 Kontrol af sikkerhedsanordningerne

Maskinens sikkerhed afhænger først og fremmest af funktionsdygtigheden af de tilstedeværende sikkerhedsanordninger. Det er derfor vigtigt, at disse anordninger kontrolleres for korrekt tilstand med regelmæssige mellemrum Disse omfatter især kløvekilen, den øverste beskyttelseskappe og den nederste beskyttelseskappe.

Desuden skal følgende kontrolleres hver 2. uge:

- automatisk tilbageløb i udgangsposition ved brug som træksav (se afsnit 4.7)
- automatisk lås af savaggregat i udgangsposition efter tilbageløb
- Funktionsdygtighed af den automatiske lås af savaggregat i midterposition ved brug som bordrundsav (se afsnit 4.8)
- Fejlfri bevægelse af beskyttelseskappens vinge fra den maks. snithøjde til bordpladen.
- Netkabel for beskædigelser

8.2 Maskinpasning

De glidende og rullende dele skal en gang imellem befries for spåner og støv med en støvsuger. En jævnlig indsprøjtning med et almindeligt glidemiddel (fx Caramba) gør det nemmere for delene at glide.

For at undgå en alt for stor opvarmning af motoren bør man en gang imellem kontrolleres, at der ikke er noget støv på dennes overflade. Konstateres snavs, rengøres filterhuset på motoren (se 4.9).

Rengør regelmæssigt den øverste beskyttelseskappe med en egnet klud. Brug ikke rengørings- og smøremidler på beskyttelseskappen.

8.3 Lagring

Rengør maskinen omhyggeligt, hvis maskinen bruges i længere tid. Sprøjt blanke metaldele ind med et rustbeskyttelsesmiddel.

9 Afhjælpning af driftsforstyrrelser



Fare

Årsagen til forstyrrelser og afhjælpning af disse kræver altid øget opmærksomhed. Afbryd strømmen og fjern el-stikket, før du undersøger fejlen!

I det følgende ses en oversigt over hyppige fejl, og hvorfor de opstår. Opstår der andre fejl, bedes du kontakte din forhandler eller kundeservicen hos MAFELL direkte.

Fejl	Årsag	Afhjælpning
Maskine kan ikke tændes	Ingen netspænding	Kontroller spændingsforsyning
	Netsikring defekt	Erstat sikring
	Kulbørster slidte	Bring maskine til kundeserviceværkstedet hos MAFELL
Maskine slukker automatisk under tomkørslen	Strømsvigt	Kontroller nettets forsikringer Maskinen går ikke automatisk i gang igen på grund af den indbyggede underspændingsbeskyttelse og skal tændes på ny, når spænding er vendt tilbage
Maskine stopper under savning	Strømsvigt	Kontroller nettets forsikringer
	Overbelastning af maskine	Reducer fremføringshastighed
Maskinen bremser ikke	Bremserne blev aktiveret mere end fire gange inden for en periode på 45 sekunder. Bremseblokeringen er aktiv.	Når der er gået 45 sekunder siden den første bremsning, aktiveres en ny bremsning. For at undgå, at bremserne blokerer, skal du øge bremseintervallet til mindst 10 sekunder.
Emne sidder i klemme ved fremskydning	Sløvt savblad	Hold emne fast og sluk motor med det samme. Skift herefter savblad
	Stopskinne til universal- eller multifunktionsanslag står ikke parallel med savbladet	Indstil stopskinne igen, se afsnit 5.10
Brandplet på skærestederne	Savblad, der er uskarpt eller uegnet til arbejdet	Skift savblad

Fejl	Årsag	Afhjælpning
Spånudgang tilstoppet	Drift uden opsugning	Fjern spåner mens maskine er slukket. Åbn hertil skyder 39 (fig. 10 - side 4). Dermed kan spånerne i spånekanalen nu nemt fjernes nedad. Luk herefter skyder igen bagud
	Opsugning for svag	Der skal monteres et opsugningsaggregat, der på opsugnings- tilslutningsstudsens sikrer en lufthastighed på mindst 20 m/s
	Trædele i spånudkast	Åbn skyder 39 (fig. 10 - side 4). Nu kan trædele nemt fjernes fra spånekanalen nedad. Skulle dette være fuldstændigt muligt, sænkes savbladet helt. Luk herefter skyder igen bagud
Højdeindstilling kører tungt	Trækstang, snekke tandsegment og holdeplade snavset	Dele rengøres og smøres med fedt eller olie
Trækudstyr kører tungt	Trækstang, kuglelejløbeflade og føringsrør snavset	Rengør dele
Rørstativ kan ikke klappes ind	Øverste beskyttelseskappe i parkeringsposition på rørstativ og savaggregat svinget mere end 30°	Sving savaggregat under 30°
Lys går ud	Maskine har ikke været bevæget i ca. ti sekunder	Lysmodul blev automatisk stillet i hviletilstand og tænder automatisk igen, så snart maskinen bevæges igen
	Kontaktfladerne på kløvekilen er snavset	Tag kløvekilen ud og rengør de guldfarvede kontaktflader for støv og spåner med en klud

10 Specialudstyr

- Universalanslag, kpl.	Best.nr. 207912
- Multifunktionsanslag (inkl. brugsanvisning)	Best.nr. 207910
- Parallelsanslag (inkl. brugsanvisning)	Best.nr. 207506
- Stangholder emballeret	Best.nr. 207507
- Skydeslæde, kpl.	Best.nr. 038563
- Anslagslineal 1.000 mm; inkl. afkorterklap	Best.nr. 203396
- Udtræksstang, kpl.	Best.nr. 038309
- Klemmestykke	Best.nr. 038294
- Ekstra bord for Erika 70	Best.nr. 208438
- Ekstra bord for Erika 85	Best.nr. 208439
- Holdeskinne 1000 mm	Best.nr. 038686
- Monteringssæt hjul	Best.nr. 202889
- Cleanbox startpakke	Best.nr. 203402
- Cleanbox, 5 stk.	Best.nr. 203575
- Savblad-HM Ø 225 x 2,5 x 30 mm, 32 tænder / WZ (Erika 70)	Best.nr. 092460
- Savblad-HM Ø 225 x 2,5 x 30 mm, 48 tænder / WZ (Erika 70)	Best.nr. 092462
- Savblad-HM Ø 225 x 2,5 x 30 mm, 68 tænder / FZ/TR (Erika 70)	Best.nr. 092464
- Savblad-HM Ø 250 x 2,8 x 30 mm, 24 tænder / WZ (Erika 85)	Best.nr. 092472
- Savblad-HM Ø 250 x 2,8 x 30 mm, 40 tænder / WZ (Erika 85)	Best.nr. 092465
- Savblad-HM Ø 250 x 2,8 x 30 mm, 60 tænder / WZ (Erika 85)	Best.nr. 092466
- Savblad-HM Ø 250 x 2,8 x 30 mm, 68 tænder / FZ/TR (Erika 85)	Best.nr. 092467

11 Eksploderet tegning og reservedelsliste

De vigtigste informationer om reservedelene findes på vores hjemmeside: www.mafell.com



www.mafell.de/erika

Содержание

1	Объяснение условных знаков	197
2	Данные изделия.....	197
2.1	Сведения о производителе.....	197
2.2	Маркировка машины	197
2.3	Технические характеристики	198
2.4	Выброс.....	199
2.5	Комплект поставки.....	199
2.6	Предохранительные устройства	200
2.7	Использование по назначению	200
2.8	Остаточные риски.....	200
3	Общие указания по технике безопасности для электроинструментов	201
4	Указания по технике безопасности для круглопильных станков	201
4.1	Указания по технике безопасности, связанные с защитным перекрытием.....	201
4.2	Указания по технике безопасности для процесса распиливания.....	201
4.3	Отдача, причины и соответствующие указания по технике безопасности	202
4.4	Указания по технике безопасности для управления круглопильными станками	203
5	Специальные правила техники безопасности	204
5.1	Рабочая зона.....	204
5.2	Указания по техническому обслуживанию и текущему ремонту	205
6	Оснащение / настройка	205
6.1	Установка / транспортировка.....	205
6.2	Подключение к сети	206
6.3	Верхний защитный кожух.....	206
6.4	Отсос опилок.....	207
6.5	Выбор диска пилы	207
6.6	Замена диска пилы.....	207
6.7	Расклинивающий нож.....	208
6.8	Использование в качестве циркулярной пилы с нижней подачей диска	209
6.9	Использование в качестве круглопильного станка	209
6.10	Очистка фильтра	209
7	Эксплуатация	210
7.1	Ввод в эксплуатацию.....	210
7.2	Включение и выключение	210
7.3	Освещение	210
7.4	Выбор скорости вращения.....	210
7.5	Защита от перегрузки.....	211
7.6	Настройка глубины реза	211
7.7	Разрезы с утапливанием	211
7.8	Настройка для наклонных разрезов	211
7.9	Многофункциональный упор (комплект поставки Erika 85).....	212

7.10	Универсальный упор (комплект поставки Erika 70)	212
7.11	Использование в качестве параллельного упора	212
7.12	Использование в качестве поперечного и наклонного упора	213
8	Техническое обслуживание и текущий ремонт	214
8.1	Проверка предохранительных устройств	214
8.2	Уход за машиной	214
8.3	Хранение	214
9	Устранение неполадок	215
10	Специальные принадлежности	217
11	Покомпонентное изображение и список запасных частей	217

1 Объяснение условных знаков



Этот символ размещен во всех местах, где приведены указания по безопасности.

В случае их невыполнения возможны тягчайшие травмы.



Этот символ означает ситуацию, в которой возможно повреждение имущества.

Если ее не избежать, возможны повреждения изделия или предметов, находящихся рядом с ним.



Этим символом помечены советы по применению и другая полезная информация.

2 Данные изделия

Еrika 70: арт. № 972001, 972020, 972021

Еrika 85: арт. № 971901, 971920, 971921

2.1 Сведения о производителе

MAFELL AG, Beffendorfer Straße 4, D-78727 Oberndorf / Neckar, телефон +49 (0)7423/812-0, факс +49 (0)7423/812-218, эл. почта mafell@mafell.de, домашняя страница www.mafell.com

2.2 Маркировка машины

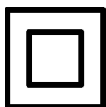

Класс защиты II



Символ CE для подтверждения соответствия основным требованиям безопасности и здравоохранения, согласно приложению I к Директиве о машинах



Только для стран ЕС

Не бросайте электроинструменты в бытовой мусор!

Согласно Европейской директиве 2002/96/ЕС об устаревших электрических и электронных приборах и аналогичным законам отдельных стран, использованные электроинструменты должны собираться отдельно и передаваться для дальнейшего использования без ущерба для окружающей среды.



Прочитайте инструкцию по эксплуатации для уменьшения опасности получения травм.



Используйте защитные наушники и очки

Маркировка машины осуществляется табличками на передней и задней стороне в соответствии с рис. 1 и 4 (страница 3).

2.3 Технические характеристики

Еrika 70:

Рабочее напряжение	230 В пер. тока
Частота сети	50 Гц
Потребляемая мощность при продолжительном режиме работы	2250 Вт
Потребление электроэнергии продолжительный режим работы	11,1 А - ЕС; 9,5 А – СН
Холостой ход	2050 - 4300 мин ⁻¹
Глубина пропила 0°/30°/45°	72/62/50 мм
Наклоняемый распиловочный агрегат	-3° - 48°
Диаметр пильного диска макс./мин.	225/210 мм
Максимальная толщина основной части	1,8 мм
Ширина пропила инструмента	2,5 мм
Посадочное отверстие для диска пилы	30 мм
Диаметр патрубка подключения к системе удаления опилок	58 мм
Вес	37,2 kg
Размеры:	
Размеры стола	818 x 525 мм
Высота стола	Ножки сложены 413 мм Ножки разложены 891 мм

Еrika 85:

Рабочее напряжение	230 В пер. тока
Частота сети	50 Гц
Потребляемая мощность при продолжительном режиме работы	2500 Вт
Потребление электроэнергии продолжительный режим работы	12,6 А - ЕС; 9,5 А - СН
Холостой ход	2050 - 4300 мин ⁻¹
Глубина пропила 0°/30°/45°	85/74/60 мм
Поворотный распиловочный агрегат	-3° - 48°
Диаметр диска пилы макс./мин. толщина основы пильного полотна	250/240 мм 1,8 мм
Ширина пропила инструмента	2,8 мм
Посадочное отверстие для диска пилы	30 мм
Диаметр подключения отсоса	58 мм
Вес	40,0 kg
Размеры:	
Размеры плиты стола	915 x 525 мм
Высота плиты стола	Ножки сложены 413 мм Ножки разложены 891 мм

2.4 Выброс

Указанные уровни шума были измерены в соответствии со стандартом DIN EN 62841-3-1 и могут использоваться для сравнения электроинструмента Erika с другим инструментом и для предварительной оценки нагрузки.



Опасно

При использовании электроинструмента Erika уровни шума могут отличаться от указанных значений. Это зависит от способа использования инструмента, в частности, от типа обрабатываемой детали.

Поэтому всегда используйте средства защиты органов слуха, даже когда электроинструмент работает без нагрузки!

2.4.1 Данные по излучению шума

Значения создания шума, измеренные, согласно EN 62841, составляют:

		Erika 70	Erika 85
уровень давления	звукового	$L_{PA} = 82,8$ дБ (A)	$L_{PA} = 91,1$ дБ (A)
погрешность		$K_{PA} = 1,0$ дБ (A)	$K_{PA} = 1,0$ дБ (A)
уровень мощности	звуковой	$L_{WA} = 101,4$ дБ (A)	$L_{WA} = 105,7$ дБ (A)
погрешность		$K_{WA} = 1,0$ дБ (A)	$K_{WA} = 1,0$ дБ (A)

Измерение шума производится с помощью диска пилы, входящего в серийный комплект поставки.

2.5 Комплект поставки

Круглопильный станок Erika 70 в комплекте с:

- 1 твердосплавный пильный диск Ø 225 мм, 32 зуба
- 1 расклинивающий нож (толщина 2,2 мм)
- 1 защитный кожух с патрубком подключения к системе удаления пыли
- 1 универсальный упор
- 1 зажим
- 1 толкатель
- 1 аспирационный шланг
- 1 отвод (соединение нижнего и верхнего подключения к системе удаления пыли)
- 1 инструмент для управления в держателе на устройстве
- 1 инструкция по эксплуатации
- 1 брошюра «Указания по технике безопасности»

Круглопильный станок Erika 85 в комплекте с:

- 1 твердосплавный пильный диск Ø 250 мм, 40 зубьев
- 1 расклинивающий нож (толщина 2,2 мм)
- 1 защитный кожух с патрубком подключения к системе удаления пыли
- 1 многофункциональный упор
- 1 зажим
- 1 толкатель

- 1 аспирационный шланг
- 1 отвод (соединение нижнего и верхнего подключения к системе удаления пыли)
- 1 инструмент для управления в держателе на устройстве
- 1 инструкция по эксплуатации
- 1 брошюра «Указания по технике безопасности»

2.6 Предохранительные устройства



Опасно

Эти устройства необходимы для безопасной эксплуатации машины, поэтому их удаление или отключение запрещено.

Перед эксплуатацией проверьте предохранительные устройства на работоспособность и возможные повреждения. Не используйте машину с отсутствующими или неэффективными предохранительными устройствами.

Машина оборудована следующими предохранительными устройствами:

- Верхний защитный кожух
- Нижний защитный кожух
- Расклинивающий нож
- Пильное полотно (согласно EN 847-1)
- Соответствующий фланец пильного полотна
- Время движения по инерции менее 10 с
- Система упоров для надежного ведения заготовки
- Подключение отсоса
- электрическая безопасность соответствует EN 62841-1

2.7 Использование по назначению

Протягиваемая циркулярная пила с нижним приводом Erika как круглопильный станок и двуручная торцовая пила подходит исключительно для продольного и поперечного разрезания массивной древесины.

Также ее можно использовать для плитных материалов, таких как древесностружечные плиты, столярные плиты и плиты МДФ, а также для алюминиевых профилей и твердых пластиков. Используйте разрешенные пильные полотна согласно EN 847-1.

Использование в условиях непрерывной промышленной эксплуатации запрещено.

Использование не по назначению, описанному выше, запрещено. Производитель не несет ответственности за ущерб, возникший в результате такого использования, а также аннулирует гарантию и отказывает в удовлетворении гарантийных претензий.

Для использования оборудования по назначению придерживайтесь предписанных компанией Mafell условий эксплуатации, технического обслуживания и ремонта.

2.8 Остаточные риски



Опасно

В случае использования по назначению и несмотря на соблюдение правил техники безопасности все же остаются остаточные риски, вызываемые назначением, которые могут привести к последствиям для здоровья.

- прикосновение к движущемуся пильному полотну в области резания,
- порезы от острых зубьев пилы при смене пильного полотна,
- вылет заготовки или частей заготовки,
- вылет отдельных зубьев пильного полотна,
- прикосновение к находящимся под напряжением деталям при открытых отделениях электрооборудования и машине, не отключенной от сети,
- негативное воздействие на органы слуха при длительной непрерывной работе без защиты органов слуха,
- аллергии, раздражения слизистой оболочки из-за древесной пыли или смазки.

3 Общие указания по технике безопасности для электроинструментов



Опасно

Всегда соблюдайте приведенные далее указания по безопасности и правила техники безопасности, действующие в стране, где применяется пила!

Также прочитайте указания по технике безопасности в прилагаемой брошюре 070500 «Указания по технике безопасности» (в соответствии с требованиями стандарта EN 62841-1).

4 Указания по технике безопасности для круглопильных станков

4.1 Указания по технике безопасности, связанные с защитным перекрытием

- Поручите монтировать защитную крышку. Защитные крышки должны быть в рабочем состоянии и правильно смонтированы. Незакрепленные, поврежденные или неправильно функционирующие защитные крышки необходимо ремонтировать или менять.
- Используйте всегда для разделительных разрезов защитную крышку пильного полотна и расклинивающий нож. Для разделительного реза, при котором полотно пилы полностью проходит через толщину заготовки, защитная крышка и прочие защитные приспособления уменьшают риск травмирования.
- После выполнения скрытых распилов, таких как выборка четверти, разрез по технологии переворота или выборка пазов, снова зафиксируйте расклинивающий нож в его верхнем конечном положении. Установите защитную крышку, пока расклинивающий нож находится в верхнем конечном положении. Защитная крышка и расклинивающий нож уменьшают риск травмирования.
- Перед включением электроинструмента убедитесь, что полотно пилы не касается

защитной крышки, расклинивающего ножа или заготовки. Случайный контакт этих компонентов с полотном пилы может создать опасные ситуации.

- **Отрегулируйте расклинивающий нож согласно описанию в данном руководстве по эксплуатации.** Неправильное расстояние, положение и выравнивание может быть причиной того, что расклинивающий нож не предотвратит отдачу должным образом.
 - **Чтобы расклинивающий нож работал, он должен находиться в пильном полотне.** Если разрезы в заготовке слишком короткие, чтобы захватить расклинивающий нож, нож становится неэффективным. В таких условиях невозможно предотвратить отдачу расклинивающим ножом.
 - **Используйте диск пилы, подходящий для расклинивающего ножа.** Чтобы расклинивающий нож действовал правильно, диаметр пильного диска должен соответствовать расклинивающему ножу, опорный диск диска пилы должен быть тоньше расклинивающего ножа, а ширина зубьев должна быть больше толщины распила.
- #### 4.2 Указания по технике безопасности для процесса распиливания
- **ОПАСНОСТЬ! Не подносите пальцы и руки близко к пильному полотну или области распила.** Момент невнимательности или выскальзывание может направить ваши руки к пильному полотну и вызвать серьезные травмы.
 - **Ведите заготовку только против направления вращения пильного полотна.** Ведение заготовки в направлении вращения пильного полотна над столом может привести к тому, что заготовку или руки затянет в пильное полотно.
 - **При продольных разрезах никогда не используйте наклонный упор для ведения заготовки, а при поперечных разрезах с наклонным упором никогда не используйте дополнительно параллельный упор для регулирования длины.** Одновременное ведение заготовки параллельным упором и наклонным упором повышает вероятность застревания пильного полотна и возникновения отдачи.

- При выполнении продольной резки всегда удерживайте заготовку в полном контакте с опорной шиной, а также всегда прилагайте усилие подачи к заготовке между опорной шиной и пильным полотном. Используйте толкатель, если расстояние между опорной шиной и пильным полотном меньше 150 мм, и блок-толкатель, если расстояние меньше 50 мм. Подобные вспомогательные рабочие средства помогают сохранить безопасное расстояние от вашей руки до пильного полотна.
 - Используйте только входящий в комплект толкатель от производителя или такой, который изготовили в соответствии с инструкциями. Толкатель обеспечивает достаточное расстояние между рукой и пильным полотном.
 - Никогда не используйте поврежденный или надпиленный толкатель. Поврежденный или надпиленный толкатель может сломаться, и в результате ваша рука может попасть на пильное полотно.
 - Не работайте "без упора". Всегда используйте параллельный упор или наклонный упор, чтобы прикладывать и вести заготовку. "Без упора" означает, что вместо параллельного или наклонного упора вы поддерживаете или ведете заготовку руками. Распиливание без упора приводит к неправильному выравниванию, застреванию и отдаче.
 - Никогда не хватайте за вращающийся пильный диск и не наклоняйтесь над ним. Если потянуться за заготовкой, можно случайно коснуться вращающегося пильного полотна.
 - Подпирайте длинные и/или широкие заготовки сзади и/или сбоку стола пильного станка, так чтобы они оставались горизонтальными. Длинные и/или широкие заготовки могут опрокидывать край стола пильного станка; в результате можно потерять контроль, пильное полотно может застрять и создать отдачу.
 - Ведите заготовку равномерно. Не сгибайте, не перекручивайте и не сдвигайте заготовку в сторону. Если пильное полотно застряло, немедленно выключите электроинструмент, вытяните сетевую вилку и устраните причину застревания. Застревание пильного полотна в заготовке может вызвать отдачу или блокировку двигателя.
 - Не убирайте отпиленный материал во время работы пилы. Отпиленный материал может застрять между пильным полотном и опорной шиной или в защитной крышке, а при удалении ваши пальцы будут затянуты в пильное полотно. Выключите пилу и дождитесь, когда пильное полотно полностью остановится, перед тем как удалять материал.
 - Используйте для продольных разрезов заготовок, которые тоньше 2 мм, дополнительный параллельный упор, у которого есть контакт с поверхностью стола. Тонкие заготовки могут застрять под параллельным упором и вызвать отдачу.
- #### 4.3 Отдача, причины и соответствующие указания по технике безопасности
- Отдача – это внезапная реакция заготовки в результате зацепления, заклинивания или неправильного выравнивания пильного полотна либо неровно проведенного распила в заготовке, или когда часть заготовки застревает между пильным полотном и параллельным упором или другим неподвижным объектом.
- В большинстве случаев при отдаче заготовка захватывается задней частью пильного полотна, поднимается со стола пильного станка и ускоряется в направлении оператора.
- Отдача является следствием неправильного или ошибочного использования круглопильного станка. Ее можно избежать, соблюдая указанные ниже меры безопасности.
- Никогда не стойте на прямой линии со столом пильного станка. Всегда держитесь со стороны пильного полотна, на которой находится опорная шина. При отдаче заготовка может отлететь на большой скорости в людей, которые находятся перед пильным полотном или на одной линии с ним.
 - Никогда не просовывайте руки над пильным полотном или за ним, чтобы потянуть или поддержать заготовку. Можно случайно коснуться пильного полотна или в результате отдачи пальцы могут втянуть в пильное полотно.
 - Никогда не удерживайте и прижимайте заготовку, которую будете пилить, к

вращающемуся пильному полотну. Прижимание заготовки, которую будут отпиливать, к пильному полотну вызывает застревание и отдачу.

- **Выравнивайте опорную шину параллельно пильному полотну.** Не выровненная опорная шина прижимает заготовку к пильному полотну и создает отдачу.
- **Используйте при закрытых распилах (например, строгание, выбор пазов или разделение в процессе обработки вперекладку) упорный гребень, чтобы вести заготовку против стола и опорной шины.** С упорным гребнем можно лучше контролировать заготовку при отдаче.
- **Будьте особенно осторожны при распиливании в невидимой области собранной заготовки.** Погружное пильное полотно может распиливать объекты, которые могут вызвать отдачу.
- **Опирайте крупные плиты, чтобы сократить риск отдачи в результате зажима диска пилы.** Большие плиты могут прогнуться под собственным весом. Плиты необходимо подпереть во всех местах, где они выступают за поверхность стола.
- **Будьте особенно осторожны при распиливании заготовок, если они перекручены, с узлами, искривленные или с неровной кромкой, по которой невозможно провести наклонный упор или провести ее вдоль опорной шины.** Искривленная, узловатая или перекрученная заготовка неустойчива и приводит к неправильному выравниванию пропила пильным полотном, застреванию и отдаче.
- **Никогда не пилите несколько заготовок, расположенных одна на другой или рядом.** Пильное полотно может захватить одну или несколько частей и вызвать отдачу.
- **Если вы хотите снова запустить пилу, пильное полотно которой находится в заготовке, разместите диск пилы по центру пропила так, чтобы зубья пилы не застряли в заготовке.** Если диск пилы застрял, он может поднять заготовку и вызвать отдачу, если снова запустить пилу.
- **Пильное полотно должно быть чистым, острым и достаточно разведенным.** Никогда

не используйте искривленные пильные полотна или пильные полотна с треснувшими или сломанными зубцами. Острые и правильно разведенные пильные полотна сводят к минимуму застревание, блокировку и отдачу.

4.4 Указания по технике безопасности для управления круглопильными станками

- **Выключите круглопильный станок и отсоедините его от сети перед снятием вставки стола, заменой пильного полотна, выполнением настройки на расклинивающем ноже или защитной крышке пилы, а также если оставляете инструмент без присмотра.** Меры предосторожности необходимы, чтобы избежать несчастных случаев.
- **Никогда не оставляйте круглопильный станок работать без присмотра.** Выключите электроинструмент и не оставляйте его, пока он полностью не остановится. Пила, работающая без присмотра, представляет собой неконтролируемую опасность.
- **Установите круглопильный станок на ровном месте с хорошим освещением, где можно уверенно стоять и поддерживать равновесие.** На месте установки должно быть достаточно места для работы с заготовками необходимого вам размера. Беспорядок, неосвещенное рабочее место и неровный скользкий пол могут вызвать несчастные случаи.
- **Регулярно удаляйте стружку и опилки из-под пильного стола и системы отсасывания пыли.** Собранные опилки горючие и могут самовоспламениться.
- **Закрепите круглопильный станок.** Неправильно закрепленный круглопильный станок может двигаться и опрокинуться.

- Убирайте инструменты для настройки, остатки древесины и т. п. с круглопильного станка перед включением. Смена направления или возможное застревание могут быть опасными.
- Всегда используйте пыльные диски правильного размера и с подходящим посадочным отверстием (например, в форме ромба или круглым). Диски пилы, неподходящие для деталей для сборки пилы, работают неравномерно и вызывают потерю контроля.
- Никогда не используйте поврежденный или неправильный монтажный материал пыльного полотна, например фланцы, подкладные диски, винты или гайки. Этот монтажный материал пыльного полотна специально сконструирован для вашей пилы, для безопасной работы и оптимальной мощности.
- Никогда не становитесь на круглопильный стол и не используйте его как подставку. Возможны серьезные травмы, если электроинструмент опрокинется и если случайно соприкоснуться с пыльным полотном.
- Убедитесь в правильности крепления диска пилы. Не используйте шлифовальные диски или проволочные щетки с круглопильным станком. Неправильный монтаж пыльного полотна или использование нерекомендованных принадлежностей может вызвать серьезные травмы.
- Во время работы всегда используйте индивидуальные средства защиты (средства защиты органов слуха, защитные очки, пылезащитную маску, защитную обувь).
- Проверяйте заготовку на наличие инородных тел. Не режьте металлические детали, напр., гвозди, поскольку это может вызвать повреждение чувствительных режущих кромок из твердых сплавов.
- Не используйте пыльные полотна из высоколегированной быстрорежущей стали (пыльные полотна HSS).
- Учитывайте влияние окружающей среды. Не допускайте попадания круглопильного станка под дождь и избегайте работ во влажных условиях, а также вблизи горючих жидкостей или газов.
- На улице используйте только удлинительные кабели с резиновой изоляцией (напр., H07 RN-F) сечением не менее 1,5 мм² и следите за тем, чтобы кабель не протягивался через острые кромки.
- Проложите электрический кабель от круглопильного станка таким образом, чтобы исключить возможность спотыкания на рабочем месте.
- Начинайте резание заготовки лишь после того, как пыльное полотно разгонится до своей полной скорости.
- Подключите круглопильный станок к внешнему устройству для отсоса стружки (переносному пылеуловителю), если работы не проводятся на открытом воздухе или в достаточно проветриваемых помещениях. Образующиеся в процессе резки древесные опилки ухудшают необходимую видимость и нередко вредны для здоровья.

5 Специальные правила техники безопасности

5.1 Рабочая зона

- Запрещается пользоваться круглопильным станком детям и подросткам. Исключение составляют подростки, работающие под наблюдением специалиста с целью обучения.
- Убедитесь, что в опасной зоне нет людей.
- Ни в коем случае не работайте без защитных приспособлений, использование которых предписано для определенных рабочих операций, и не вносите в конструкцию круглопильного станка никаких изменений, которые могут повлиять на безопасность.
- Не распиливайте круглый лес круглопильным станком. Резание круглой древесины с использованием стандартных упоров и вспомогательных приспособлений для подачи не разрешается.

5.2 Указания по техническому обслуживанию и текущему ремонту

- Перед началом работ по техническому обслуживанию и ремонту выньте вилку кабеля питания из розетки.
- Работы с электрическими частями станка должны выполняться только квалифицированным электриком.
- Поврежденные кабели или вилки следует немедленно заменить. Замена должна выполняться только компанией Mafell или авторизованной сервисной мастерской Mafell во избежание угроз безопасности.
- В случае сильного износа прорези стола плита стола должна быть заменена сервисной службой MAFELL.
- Также регулярно удаляйте стружку и опилки с направляющих подвижных частей.
- Разрешается использование только оригинальных запасных частей и принадлежностей фирмы MAFELL. В противном случае претензии, относящиеся к гарантии и ответственности изготовителя, не принимаются.

6 Оснащение / настройка

6.1 Установка / транспортировка

Машина поставляется в коробке для транспортировки. Осмотрите машину на предмет возможных транспортных повреждений. Повреждения на материале упаковки могут быть признаком неправильной транспортировки. Немедленно сообщите о транспортировочных повреждениях своему дилеру.

Следующие детали упакованы отдельно, и перед вводом в эксплуатацию их необходимо установить на станок:

- верхний защитный кожух
- аспирационный шланг
- отвод (соединение нижнего и верхнего подключения системы отвода пыли)
- универсальный упор
- толкатель
- зажим

Выполните для монтажа следующее:



www.mafell.de/erika

• Верхний защитный кожух

- Отвинтите барашковый винт 2 (рис. 2 - стр. 3) до упора против часовой стрелки. Прижмите этот барашковый винт и поставьте защитный кожух 1 горизонтально на раскливающий нож 3. Следите за тем, чтобы направляющая часть барашкового винта прочно зафиксировалась в отверстии на раскливающем ноже, когда вы отпустите барашковый винт. Затяните обратно барашковый винт 2.

- Для краткосрочного хранения верхнего защитного кожуха со снятым раскливающим ножом (например при разрезе с утапливанием) предусмотрено отверстие слева сзади на длинной стороне станка, в котором можно подвесить защитный кожух с раскливающим ножом или без. Для транспортировки можно также закрепить верхний защитный кожух на крепежном листе 50 (рис. 5 - стр. 3) левой задней ножи.

• Аспирационный шланг и отвод

- Сначала поставьте отвод 4 (рис. 5 - стр. 3) на отсасывающий патрубок на канале для опилок. Отсасывающий патрубок на верхней стороне защитного кожуха соедините с аспирационным шлангом 5. Его установите на соответствующий патрубок на отводе.

• Универсальный упор

- Монтаж универсального упора описан в разделе 5.10.

• Толкатель / ручка толкателя

- Входящий в комплект поставки толкатель 6 (рис. 5 - стр. 3) можно хранить на левой длинной стороне станка в предусмотренном для этого креплении 42 (рис. 5 - стр. 3) и на литой боковой рукоятке для транспортировки 7.
- Для хранения ручки толкателя (специальные принадлежности) предусмотрены отверстия справа спереди на продольной стороне станка, в которые можно навешивать ручку толкателя. На ручке толкателя можно закрепить один из необходимых вам деревянных толкателей. Для этого установите ручку на деревянный толкатель и вдавите оба заострения в древесину. Затем прижмите барашковый винт и закрутите его. Блок-толкатель собирается следующим образом.

• Зажим в сборе

- Зажим (от универсального упора) можно закрепить на предусмотренном для этого креплении 43 (рис. 5 - стр. 3) барашковым винтом.

Для перемещения станка вдвоем с обеих продольных сторон предусмотрены литые рукоятки для транспортировки 7 (рис. 5 - стр. 3).

Размещение рукояток на продольных и поперечных сторонах на различной высоте обеспечивает легкость перемещения станка по лестницам, когда пила удерживается одним человеком сверху и одним снизу и таким образом может переноситься горизонтально.

Обе ножки 9 и 10 (рис. 6 - стр. 3) подставки складываются для упрощения транспортировки.

Для стационарной эксплуатации станка разложите обе ножки 9 и 10 вниз, пока они не зафиксируются в конечном положении. Неровности пола можно выровнять, регулируя ножки. Для транспортировки, особенно на стройплощадке, складывайте ножки. Выполните для этого следующее:

- Нажмите заднюю блокирующую штангу 8 (рис. 3 - стр. 3) для снятия блокировки вниз и полностью

сложите заднюю ножку подставки 9 (см. рис. 6), до фиксации блокирующей штанги.

- Теперь, когда станок стоит с наклоном, нажмите вниз переднюю блокирующую штангу и сложите также ножку основания 10 (рис. 6 - стр. 3), до фиксации блокирующей штанги.

6.2 Подключение к сети

Перед вводом в эксплуатацию обратите внимание, чтобы напряжение сети соответствовало с рабочим напряжением, указанным на заводской табличке.

6.3 Верхний защитный кожух

Верхний защитный кожух спроектирован в соответствии с требованиями нормативных документов. Защитный кожух и боковые панели позволяют защитить операторов от непреднамеренного прикосновения к зубчатому венцу пильного диска. Поэтому боковые панели всегда расположены на плите стола или в заготовке и самостоятельно регулируются в зависимости от толщины заготовки. Неправильный угол и/или толщина заготовки сделают автоматическое открытие невозможным. Заготовка или система упора начнут выталкивать боковую панель в направлении пильного диска. Чтобы не допустить этого, выполните следующие действия:

- Отрегулируйте глубину пропила в зависимости от толщины заготовки, см. раздел 5.6.
- При необходимости выставьте надлежащее расстояние между упором и пильным диском или в случае использования многофункционального упора переместите ненужный упор назад, чтобы обеспечить возможность свободного перемещения боковых панелей.
- При разрезании под острым углом выберите рабочее направление таким образом, чтобы боковые панели стыковались с кромкой изделия под прямым углом.
- Регулярно очищайте верхний защитный кожух соответствующей тканью. Не используйте чистящие и смазочные средства для очистки защитного кожуха.

6.4 Отсос опилок

При проведении любых работ, при которых образуется большое количество пыли, подсоедините машину к подходящему внешнему вытяжному устройству. Скорость движения воздуха должна составлять не менее 20 м/с.

Внутренний диаметр подключения отсоса составляет 58 мм.

При использовании машины на открытом воздухе или в достаточно вентилируемом помещении можно при кратковременном применении, можно установить также в качестве специальных принадлежностей системы сбора стружки (Cleanbox). При этом следите за тем, чтобы менять ее при заполнении на 80 % (при дубовой и буковой древесной пыли следите за утилизацией без выделения пыли!).

6.5 Выбор диска пилы

Для обеспечения хорошего качества резки используйте острый инструмент и выбирайте соответствующий материал и применение инструмента с приведенного далее списка:

Распиловка массивной древесины поперек и вдоль по направлению волокон и распиловка древесностружечных плиты без покрытия, фанеры и подобного:

- **Erika 70:** твердосплавный пильный диск Ø 225 x 2,5 x 30 мм, 32 попеременноскошенных зуба (артикульный номер см. в разделе 8)
- **Erika 85:** твердосплавный пильный диск Ø 250 x 2,8 x 30 мм, 40 попеременноскошенных зуба (артикульный номер см. в разделе 8)

Распиловка плит с покрытием:

- **Erika 70:** твердосплавный пильный диск Ø 225 x 2,5 x 30 мм, 48 попеременноскошенных зуба (артикульный номер см. в разделе 8)
- **Erika 85:** твердосплавный пильный диск Ø 250 x 2,8 x 30 мм, 60 попеременноскошенных зуба (артикульный номер см. в разделе 8)

Распиловка алюминиевых профилей:

- **Erika 70:** твердосплавный пильный диск Ø 225 x 2,5 x 30 мм, 68 трапецидальных зубцов (артикульный номер см. в разделе 8)
- **Erika 85:** твердосплавный пильный диск Ø 250 x 2,8 x 30 мм, 68 трапецидальных зубцов (артикульный номер см. в разделе 8)

6.6 Замена диска пилы



Опасно

При проведении любых работ по техническому обслуживанию вынимать вилку соединительного шнура.



www.mafell.de/erika

- Установите распиловочный агрегат в среднее положение (режим круглопильного станка) (см. раздел 4.8).
- Установите пильный диск на глубину пропила ок. 45 – 70 мм (Erika 85: ок. 45 - 85 мм) (см. раздел 5.6).
- Уберите расклинивающий нож с верхним защитным кожухом нажатием на выталкиватель 41 (рис.10 – стр. 4) и одновременно потяните расклинивающий нож 3 (рис. 2 – стр. 3) вверх и вперед.
- Наклоните машину немного в сторону, чтобы обеспечить хороший доступ к левой продольной стороне.
- Извлеките шестигранный штифтовый ключ 32 (рис. 10 - стр. 4) из крепления 33 на нижней крышке защитного кожуха.
- Откройте блокировку 45 на левой стороне крышки защитного кожуха, на четверть оборота повернув влево шестигранным штифтовым ключом.
- Откройте обе боковых заслонки (красный) 40 на крышке защитного кожуха, сдвинув вверх, пока они не зафиксируются.

- Откиньте крышку защитного кожуха на 90° и потяните ее прим. на 30 мм вперед, пока защитный кожух не повернется через штангу вниз.
- Нажмите на кнопку фиксатора 31 (рис. 10 - стр. 4) перед нижним защитным кожухом и удерживайте ее. Откройте шестигранным штифтовым ключом 32 винт с внутренним шестигранником 34, вращая **в направлении часовой стрелки**.
- Снимите передний фланец пильного диска 35 и потяните пильный диск вверх или вниз наружу.
- Установите новое пильное полотно (соблюдайте направление реза см. символ направления вращения в крышке).
- Наденьте фланец 35 на хвостовик с двумя лысками и затяните винт с внутренним шестигранником 34, вращая **против часовой стрелки** шестигранным штифтовым ключом.
- Проверьте ход пильного диска, вращая его рукой.
- Снимите шестигранный штифтовый ключ 32.
- Закройте крышку защитного кожуха.
- Закройте обе боковых заслонки поз. 40 (рис. 10 - стр. 4) на крышке защитного кожуха, сдвинув вниз, пока они не застрянут/зафиксируются.
- Закройте блокировку 45 на левой стороне крышки защитного кожуха, на четверть оборота повернув вправо шестигранным штифтовым ключом.
- Сдвиньте шестигранный штифтовый ключ 32 в крепление.
- Сдвиньте расклинивающий нож вместе с верхним защитным кожухом в крепление расклинивающего ножа, до его фиксации в креплении.
- При необходимости правильно установите расклинивающий нож (см. раздел 4.6).

6.7 Расклинивающий нож



Опасно

При проведении любых работ по техническому обслуживанию вынимать вилку соединительного шнура.



www.mafell.de/erika

Расклинивающий нож препятствует при продольном резании смыканию пропила за пильным полотном, чтобы в результате не возникла отдача заготовки.

Эта функция гарантируется только тогда, когда правильно настроен расклинивающий нож, т.е. если расстояние к зубчатому венцу пильного полотна в пределах всей глубины пропила составляет не более 5 мм (см. рис. 7), а толщина находится между шириной и толщиной пропила используемого пильного полотна. Входящий в комплект поставки расклинивающий нож подходит к приведенным в разделе 4.4 твердосплавным пильным полотнам.

Если необходима настройка расклинивающего ножа, выполните следующее:

- Установите пильный диск на максимальную глубину пропила (см. раздел 5.6).
- Снимите верхний защитный кожух (см. раздел 4.1).
- Установите распиловочный агрегат в среднее положение (режим круглопильного станка) (см. раздел 4.8).
- Установите распиловочный агрегат с наклоном 45° (см. раздел 5.8).
- Откройте блокировку 45 (рис. 10 - стр. 4) на левой стороне крышки защитного кожуха на четверть оборота, повернув влево шестигранным штифтовым ключом.
- Сдвиньте обе боковые крайние заслонки 40 на нижней крышке защитного кожуха вверх, до фиксации.
- Откиньте крышку защитного кожуха прим. на 90° вперед и потяните крышку вперед, так чтобы она опустилась через штангу.
- Отвинтите оба винта с внутренним шестигранником 37 (рис. 7 - стр. 4) и установите расклинивающий нож 3 согласно рис. 7 в соответствии с расстоянием до зубчатого венца и по высоте.

- Затяните винт с внутренним шестигранником 37.
- Закройте крышку защитного кожуха снова, откинув вперед на 90° вверх, сдвиньте прим. на 30 мм и откиньте вверх. Заблокируйте крышку защитного кожуха в закрытом состоянии, прижав вниз обе боковые заслонки 40 (рис. 10 - стр. 4).
- Закройте блокировку 45 на левой стороне крышки защитного кожуха на четверть оборота, повернув вправо шестигранным штифтовым ключом.
- Снова сдвиньте верхний защитный кожух на расклинивающий нож и затяните (см. раздел 4.1).

Расклинивающий нож можно фиксировать в двух положениях **без помощи инструментов**:

- верхнее положение с защитным кожухом - для нормального резания
- нижнее положение без защитного кожуха - для скрытого резания

Чтобы достичь определенного положения просто потяните расклинивающий нож вверх и вперед или прижмите его вниз и назад.

Расклинивающий нож можно снять без использования инструментов (для разрезов с утапливанием и замены пыльного полотна).

- Установите распиловочный агрегат в среднее положение (режим круглопильного станка) (см. раздел 4.8).
- Установите требуемую высоту пропила.
- Снимите верхний защитный кожух (см. раздел 4.1).
- Прижмите выталкиватель в продольном отверстии в верхней задней части, нижнего защитного кожуха.
- Потяните, удерживая нажатом выталкиватель, расклинивающий нож согласно диаметру пыльного полотна вперед/вверх.

Следите при установке расклинивающего ножа за тем, чтобы расклинивающий нож сдвигался на расстоянии ок. 5 мм к диаметру пыльного полотна назад и вниз и при этом вводился в паз держатель расклинивающего ножа. Расклинивающий нож прижмите до упора или чувствующейся фиксации вниз (выталкиватель при этом не должен быть нажатым).

6.8 Использование в качестве циркулярной пилы с нижней подачей диска

Особым преимуществом при использовании в качестве циркулярной пилы с нижней подачей диска является простота и точность отрезания неподвижно установленных заготовок до длины реза макс. 330 мм (Erika 85: 423 мм) при толщине заготовки 16 мм, напр., панелей. Положите заготовку на опорную шину 14 (рис. 9 - стр. 4) универсального упора 15. Нажмите кнопку разблокировки 16 и подайте распиловочный агрегат с помощью маховичка 17 и тяги 18 вперед. По окончании процесса распиловки пыльный агрегат снова возвращается в исходное положение и автоматически фиксируется.

6.9 Использование в качестве круглопильного станка

Продольная распиловка крупных заготовок выполняется в режиме круглопильного станка. Установите распиловочный агрегат в предназначенное для этого положение стола. Для этого поверните вправо стопорную кнопку 24 (рис. 8 - стр. 4) и подайте распиловочный агрегат вперед, пока он автоматически не зафиксируется в предназначенном для этого положении.

Установите при этом универсальный упор 15 как параллельный упор. При этом, в зависимости от параметров заготовки, опорную шину 14 можно установить с высокой ведущей поверхностью заготовки или на 90° повернутой с нижней ведущей поверхностью 25.

Повернув стопорную кнопку 24 влево, вы вернетесь в режим циркулярной пилы с нижней подачей диска. Затем пыльный агрегат самостоятельно возвращается в конечное положение.

6.10 Очистка фильтра

Слегка отвинтите винт с плосковыпуклой головкой 44 (рис. 11 - стр. 4). Зафиксируйте корпус фильтра 46, сдвинув вперед из точки вращения переходного корпуса. Почистите корпус фильтра. После чистки установите корпус фильтра на точку вращения 47 в обратной последовательности снова в переходной корпус 48 (следите за двухсторонней фиксацией в точках вращения). Закрепите корпус фильтра затягиванием винта с плосковыпуклой головкой 44.

Как вариант можно отвинтить винт с плосковыпуклой головкой 44, пока корпус фильтра можно будет повернуть вниз на 90°. Очистите корпус фильтра подходящим для этого инструментом. После чистки поверните корпус фильтра 90° вверх и закрепите его затягиванием винта с плосковыпуклой головкой 44.

7 Эксплуатация

7.1 Ввод в эксплуатацию

Данную инструкцию по эксплуатации следует довести до сведения всех лиц, которым поручено управление машиной, причем особое внимание следует обратить на раздел „Правила безопасности“.

7.2 Включение и выключение

- **Включение:** Нажмите на зеленую кнопку выключателя 12 (рис. 9 – стр. 4).
- **Выключение:** Нажмите красную кнопку выключателя 11. При этом происходит автоматическое торможение вала пилы с сокращением времени выбега до менее 10 с.



Присоединительный кабель можно намотать для транспортировки на правую сторону машины через предусмотренные крепления 13 (одновременно ручки для транспортировки).



Если торможение выполняется более четырех раз в течение 45 секунд (цикл торможения), последующая операция торможения приостанавливается до истечения времени цикла.

7.3 Освещение



Опасно

При проведении любых работ по техническому обслуживанию внимать вилку соединительного шнура.

Электроинструмент оснащен модулем освещения 49 (рис. 2 - стр. 4) в верхнем защитном кожухе.

Модуль освещения длительное время при включении инструмента снабжается определенное время, а затем готов к работе.

В состоянии эксплуатационной готовности модуль освещения автоматически включает свет при перемещении машины или снова выключает его при длительном бездействии.

Для бесперебойной работы света очистите от загрязнения золотые контактные поверхности на расклинивающем ноже. Для этого извлеките расклинивающий нож и очистите тряпкой контактные поверхности от пыли и стружки.

7.4 Выбор скорости вращения

Для обеспечения оптимального качества распиловки в зависимости от обрабатываемого материала, скорость вращения пильного диска бесступенчато регулируется в пределах 2050 – 4300 мин⁻¹. Ее можно выбирать установочным колесом, расположенным под главным выключателем.

Drehzahlen			
A	2050min ⁻¹	Alu	PVC Plexi PA
B	2400min ⁻¹		
C	2800min ⁻¹		
D	3400min ⁻¹		
E	3700min ⁻¹		
F	4000min ⁻¹		
G	4300min ⁻¹		
Best.-Nr.	mafelli Original-Sägeblätter		
092472	250x2,8x30	Z 24	WZ
092465	250x2,8x30	Z 40	WZ
092466	250x2,8x30	Z 60	WZ
092467	250x2,8x30	Z 68	FZ/TZ

При этом следует учесть, что оптимальное качество распиловки зависит не только от частоты вращения, а и от пильного диска и его остроты. Указания относительно подходящего пильного полотна см. в разделе 4.4.

7.5 Защита от перегрузки



Срабатывание защиты двигателя постоянно является признаком перегрузки двигателя, причину которой необходимо определить и устранить.

При перегрузке двигателя скорость вращения автоматически понижается, при отключении электроэнергии происходит автоматическое выключение. После восстановления напряжения можно снова включить машину.

7.6 Настройка глубины реза

Глубину пропила можно плавно настроить поворотом маховичка 17 (рис. 8 - стр. 4) от 0 до 72 мм (Erika 85: 0 до 85 мм). Поворотом по часовой стрелке увеличивается глубина пропила, уменьшается она противоположным вращением.

Чтобы добиться хорошего качества пропила, настроенная глубина пропила пильного диска должна быть примерно на 5 мм больше толщины обрабатываемого материала.

В зависимости от положения расклинивающего ножа в обоих положениях фиксации можно использовать установленную на расклинивающий нож и расположенную вертикально по отношению к поверхности стола измерительную шкалу 38 (рис. 7 - страница 4) как вспомогательное средство для настройки определенной глубины пропила. Это касается только пильного диска с \varnothing 225 мм (Erika 85: \varnothing 250 мм).

Если требуется точная настройка глубины пропила, например для пазов или фальцев, устанавливайте ее всегда снизу, чтобы компенсировать возможный люфт.

7.7 Разрезы с утапливанием



Опасно

Опасность отдачи при выполнении разрезов с утапливанием! Перед утапливанием положите деталь по возможности на передний край на закрепленном упоре. Прижмите при утапливании деталь к поверхности стола. Следите при нажатии за опасной зоной утапливаемого пильного полотна.



www.mafell.de/erika

Снимите верхний защитный кожух, см. раздел 4.1. Извлеките расклинивающий нож, см. раздел 4.5.

Вращайте маховиком пильное полотно вниз, пока оно не исчезнет под плитой стола.

Разрез с утапливанием можно выполнить плавным вращением маховика 17 (рис. 8 - стр. 4) от 0 до 85 мм (Внимание: пильное полотно выводится из заготовки слегка изогнутым вперед). Поворотом по часовой стрелке увеличивается глубина пропила, уменьшается она противоположным вращением.

После разреза с утапливанием установите расклинивающий нож снова в исходное место, см. раздел 4.6 и монтируйте защитный кожух снова на расклинивающий нож, см. раздел 4.5.

7.8 Настройка для наклонных разрезов



Опасно

Следите перед началом наклонного положения при работающем пильном полотне за тем, чтобы ни многофункциональный упор, ни заготовки не находились в диапазоне поворачивания пильного полотна.

Для угла до 45° сначала отвинтите стопорный рычаг 19 (рис. 9 - стр. 4), повернув против часовой стрелки. Поверните распиловочный агрегат поворотом ручки 20. На угловой шкале 21 стрелкой 22 отображается угол реза. Снова зафиксируйте стопорный рычаг 19.

Поворотной ручкой 23 можно вращать распиловочный агрегат на 3° через оба конечные положения 0° и 45°. При обратном повороте поворотная ручка самостоятельно возвращается в исходное положение, так что при повторном повороте точно достигается положение 0° или 45°.

7.9 Многофункциональный упор (комплект поставки Erika 85)

Описание см. в прилагаемых Инструкции по монтажу и Списке запасных частей.

7.10 Универсальный упор (комплект поставки Erika 70)

Комплектный универсальный упор состоит из держателя штанги 27 (рис. 8 — стр. 4) и перемещающейся в держателе направляющей штанги 26. Вы можете установить его со всех сторон столешницы на направляющие в форме ласточкиного хвоста в любом положении по мере необходимости и закрепить следующим образом.

- Поверните зажимной рычаг 51 (рис. 12) перпендикулярно вниз в ослабленное положение 51.1 (рис. 13).
- Затем прикрепите держатель штанги к профилю в форме ласточкиного хвоста под углом сверху (рис. 14) так, чтобы зажимная щека 53 (рис. 12) была отодвинута назад и защелкнулась в профиле.
- Держатель штанги можно перемененно перемещать по профилю в ослабленном положении 51.1 зажимного рычага.
- Поверните зажимной рычаг 51 влево в положение 51.2 (рис. 13), чтобы зажать держатель штанги.

Повернув зажимной рычаг вправо в положение 51.3 (рис. 13), держатель штанги можно снять с профиля в любом месте.

Регулярно очищайте профиль в форме ласточкиного хвоста машины и держателя штанги, а также зажимную поверхность зажимной щеки 53

(рис. 12) подходящей тканью. Это обеспечивает необходимую силу зажима.

Этот универсальный упор можно использовать как параллельный упор для круглопильного станка, а также в качестве поперечного и наклонного упора для циркулярной пилы с нижней подачей.

Положение опорной шины (упор заготовки) по отношению к делительному диску или шкале точно настроено на заводе. Если, несмотря на это, все же потребуется последующая юстировка, она выполняется следующим образом.

- Закрепите универсальный упор в направляющей в форме ласточкиного хвоста на правой или левой продольной стороне стола.
- Установите упорную направляющую, отвинтив верхний барашковый винт 28 в положение 0°, и затяните барашковый винт.
- Отвинтите отверткой оба доступных сверху винта с цилиндрической головкой.
- Ослабьте боковой зажимной рычаг 52.1 (рис. 13) на держателе штанги 27 (рис. 8).
- Затем установите опорную шину прямо перед пильным диском.
- Убедитесь, что опорная шина отрегулирована правильно. При этом следует обратить внимание на расстояние между параллельным упором и пильным диском. На заднем восходящем зубе расстояние должно быть немного больше, чем на переднем нисходящем зубе.
- Зажмите опорную шину боковым фиксирующим рычагом 52.2 (рис. 13).
- Затяните снова винты с цилиндрической головкой.
- Сделайте пробный разрез!

Если функция неправильная, начните настройку снова.

После этой дополнительной юстировки упора указание угла на шкале сохраняется!

7.11 Использование в качестве параллельного упора

Универсальный упор можно закреплять в различных положениях и использовать в качестве параллельного упора (см. рис. 8 - стр. 4). Настройку см. 5.10. **Крепление к правой или левой продольной стороне стола.** При этом следует

обратить внимание на расстояние между параллельным упором и пильным диском. На заднем восходящем зубе расстояние должно быть немного больше, чем на переднем нисходящем зубе.

- Ослабьте барашковый винт 28 и установите 0° на угловой шкале. Затяните обратно барашковый винт 28.
- Закрепите упор в направляющей в форме ласточкиного хвоста так, чтобы опорная шина доставала от передней кромки стола до середины пильного полотна. (Станок в режиме круглопильного стола)
- После ослабления бокового фиксирующего рычага 52.1 (рис. 13) на держателе штанги 27 отрегулируйте предусмотренный размер между пильным диском и опорной шиной, сдвинув направляющую штангу 26. Ширину можно видеть на измерительной шкале 29 на кромке опорной шины, повернутой к пильному диску.
- Снова зажмите боковой фиксирующий рычаг 52.2 и зажимной рычаг 51.2.
- Закрепите опорную шину дополнительно на передней кромке стола с помощью зажима 36 (рис. 8).
- Для этого введите шестигранную гайку на зажиме в паз опорной шины.
- Накрутите барашковую гайку на зажим, пока клин сзади захватит профиль ласточкиного хвоста плиты стола.
- Затяните барашковую гайку.

Опорную шину 14 можно регулировать в упоре в продольном направлении. Если, напр., при продольной распиловке массивной древесины существует опасность зажима заготовки между упором и пильным диском, опорная шина перемещается настолько, чтобы ее задний конец доходил приблизительно до середины пильного диска. Для этого отвинтите зажимной рычаг 30 (рис. 8 - стр. 4), расположенный на верхней стороне упора, и сдвиньте упорную направляющую. После настройки снова затяните зажимной рычаг.

Опорную шину 14 можно установить повернутой на 90°. Это облегчает распиловку узких заготовок, особенно при установленном под наклоном пильном диске, поскольку имеющаяся в этом случае низкая направляющая плоскость позволяет ближе подвести параллельный упор к пильному

диску. Для этого отпустить зажимной рычаг 30 на упоре. Вытяните опорную шину 14 полностью из крепления. Установите опорную шину повернутой на 90° так, чтобы узкая кромка была направлена к пильному диску. Потом снова зафиксируйте зажимной рычаг. В этой настройке упорной направляющей можно считать ширину пропила на измерительной шкале 29 на кромке, повернутой к пильному полотну.

7.12 Использование в качестве поперечного и наклонного упора



Опасно

Выполняйте настройки на универсальном упоре только при неподвижном пильном полотне.

Для поперечного и наклонного разреза в режиме циркулярной пилы универсальный упор целенаправленно крепится на передней левой стороне стола. В этом положении при резании под прямым углом на угловой шкале отображается отметка 0°.

Для выполнения резки под углом отвинтите расположенный на верхней стороне барашковый винт 28 (рис. 9 - стр. 4). Поверните упорную направляющую по шкале в необходимое положение. При этом через каждые 15° имеется положение фиксации. Затем снова затяните барашковый винт.

Фиксацию можно выключить заслонкой 54 (рис. 8, стр. 4) под угловой шкалой. Слегка открутите барашковый винт. Затем нажмите на часть задвижки, выступающую с одной стороны.

Для обеспечения более высокого качества резки упорная направляющая всегда должна находиться как можно ближе к плоскости резания. Поэтому она на обоих концах разомкнута, чтобы верхний защитный кожух при резании тонких заготовок можно было подвести на достаточное расстояние. Для перемещения упорной направляющей отвинтите зажимной рычаг 30 (рис. 8 - стр. 4).

Путем перемещения направляющей штанги 27 в держателе штанги упор можно настроить таким образом, чтобы в зависимости от размеров соответствующей заготовки обеспечивалась оптимальная регулировка ширины реза.

8 Техническое обслуживание и текущий ремонт



Опасно

При проведении любых работ по техническому обслуживанию вынимать вилку соединительного шнура.

Конструкция машин MAFELL требует минимального технического обслуживания.

Используемые шарикоподшипники смазаны на весь срок эксплуатации. После длительной эксплуатации мы рекомендуем передать машину на технический осмотр авторизованной фирмой MAFELL мастерской по обслуживанию клиентов.

Для смазки всех точек смазки используйте только нашу специальную консистентную смазку, № для заказа 049040 (1 кг банка).

8.1 Проверка предохранительных устройств

Безопасность машины в первую очередь зависит от функциональности имеющихся предохранительных устройств. Поэтому важно регулярно проверять эти устройства на исправность. К ним относятся особенно расклинивающий нож, верхний защитный кожух и нижний защитный кожух.

Кроме того, каждые 2 недели необходимо проверять:

- автоматический возврат пильного агрегата в исходное положение при использовании в

режиме циркулярной пилы с нижней подачей (см. раздел 4.7),

- автоматическую фиксацию пильного агрегата в исходном положении после возврата назад,
- исправность автоматического фиксатора пильного агрегата в среднем положении при использовании в качестве круглопильного станка (см. раздел 4.8),
- Беспроблемное движение створки защитного кожуха от макс. высоты реза до пластины стола.
- повреждения сетевого кабеля

8.2 Уход за машиной

Скользящие и вращающиеся детали необходимо периодически очищать от опилок с помощью соответствующего пылесоса. Периодическая обработка обычной аэрозольной смазкой (напр., Caramba) облегчает скольжение деталей.

Во избежание излишнего нагрева двигателя следует периодически проверять, не покрылась ли его поверхность пылью. При загрязнениях чистите корпус фильтра на двигателе (см. 4.9).

Регулярно очищайте верхний защитный кожух соответствующей тканью. Не используйте чистящие и смазочные средства для очистки защитного кожуха.

8.3 Хранение

Тщательно очистите машину, если не собираетесь использовать ее в течение длительного времени. Распылите антикоррозийное средство на незащищенные металлические детали.

9 Устранение неполадок



Опасно

Определение причин существующих неполадок и их устранение всегда требуют повышенного внимания и осторожности. Предварительно выньте из розетки вилку кабеля питания!

Ниже перечислены наиболее частые неполадки и их причины. При возникновении других неполадок обращайтесь к своему поставщику или непосредственно в сервисную службу компании MAFELL.

Неполадка	Причина	Устранение
Машина не может включиться.	В сети отсутствует напряжение.	Проверьте подачу напряжения.
	Неисправен сетевой предохранитель	Замените предохранитель.
	Изношены угольные щетки.	Доставьте машину в мастерскую сервисной службы MAFELL
Машина самостоятельно отключается во время работы на холостом ходу	Отключение сетевого питания	Проверить предохранители со стороны сети Машина не запускается снова самостоятельно из-за установленного предохранителя от низкого напряжения и ее необходимо снова включать после восстановления напряжения
Машина останавливается во время резания	Отключение сетевого питания	Проверьте предохранитель сети на входе.
	Перегрузка машины.	Уменьшением скорости подачи
Станок не тормозит	Торможение было выполнено более четырех раз в течение 45 секунд. Блокировка тормозов активирована.	По истечении 45 секунд после первого торможения разблокируется повторное торможение. Во избежание блокировки тормозов увеличьте интервал между торможениями как минимум до 10 секунд.
Заготовка зажимается при подаче	Затупившийся диск пилы	Удерживайте заготовку и немедленно выключите двигатель. Затем замените пильный диск
	Опорная шина универсального или многофункционального упора расположена не параллельно пильному диску	Заново настройте опорную шину, см. раздел 5.10

Неполадка	Причина	Устранение
Пятна прижога на местах пропилов	Несоответствующий рабочей операции или затупившийся пильный диск.	Замена диска пилы
выброс опилок засорился	эксплуатация без удаления опилок	Удалите опилки при выключенном станке. Для этого откройте заслонку 39 (рис. 10 - стр. 4). Теперь можно с легкостью удалить вниз опилки в канале. Наконiec снова закройте заслонку назад
	Слишком слабый отсос пыли	Необходимо использовать отсасывающее устройство, обеспечивающее на патрубке подключения отсоса скорость движения воздуха не менее 20 м/с
	Обрезки дерева в выбрасывателе опилок	Откройте заслонку 39 (рис. 10 - стр. 4). Теперь можно с легкостью удалить вниз древесные обрезки из канала. Если сделать это полностью не возможно, полностью опустите пильный диск. Наконiec снова закройте заслонку назад
Регулировка по высоте затруднена	Тяговая штанга, шнековый зубчатый сегмент и прижим загрязнены	Очистите детали и смажьте консистентной смазкой или маслом
Ход тянущего устройства затруднен	Тяговая штанга, рабочая поверхность шарикоподшипника и направляющая труба загрязнены	Почистите компоненты
Не складывается трубчатый каркас	Верхний защитный кожух в положении парковки на трубчатом каркасе и распиловочный агрегат повернут более чем на 30°	Повернуть распиловочный агрегат на меньше 30°
Свет гаснет	Станок ок. десяти секунд не двигали	Световой модуль переходит в состояние покоя автоматически, а при движении станка снова включается самостоятельно
	Контактные поверхности расклинивающего ножа загрязнены	Извлеките расклинивающий нож и почистите золотистые контактные поверхности тряпкой от пыли и стружки

10 Специальные принадлежности

- универсальный упор, в сборе	№ заказа 207912
- Многофункциональный упор (вкл. руководство по эксплуатации)	№ заказа 207910
- Параллельный упор (вкл. руководство по эксплуатации)	№ заказа 207506
- Упакованное крепление стержня	№ заказа 207507
- салазки, в сборе	№ заказа 038563
- упорная линейка 1000 мм; вкл. торцевую заслонку	№ заказа 203396
- вытяжная штанга, в сборе	№ заказа 038309
- Зажим	№ заказа 038294
- дополнительный стол для Erika 70	№ заказа 208438
- дополнительный стол для Erika 85	№ заказа 208439
- шина-держатель, 1000 мм	№ заказа 038686
- установочный комплект колес	№ заказа 202889
- стартовый пакет "Cleanbox"	№ заказа 203402
- пакеты для сбора опилок Cleanbox, 5 шт.	№ заказа 203575
- твердосплавный пильный диск Ø 225 x 2,5 x 30 мм, 32 зуба/WZ (Erika 70)	№ заказа 092460
- твердосплавный пильный диск Ø 225 x 2,5 x 30 мм, 48 зубьев/WZ (Erika 70)	№ заказа 092462
- твердосплавный пильный диск Ø 225 x 2,5 x 30 мм, 68 зубьев/ FZ/TR (Erika 70)	№ заказа 092464
- твердосплавный пильный диск Ø 250 x 2,8 x 30 мм, 24 зуба/WZ (Erika 85)	№ заказа 092472
- твердосплавный пильный диск Ø 250 x 2,8 x 30 мм, 40 зубьев/WZ (Erika 85)	№ заказа 092465
- твердосплавный пильный диск Ø 250 x 2,8 x 30 мм, 60 зубьев/WZ (Erika 85)	№ заказа 092466
- твердосплавный пильный диск Ø 250 x 2,8 x 30 м, 68 зубьев/ FZ/TR (Erika 85)	№ заказа 092467

11 Покомпонентное изображение и список запасных частей

Соответствующую информацию по запчастям см. на нашей домашней странице: www.mafell.com



www.mafell.de/erika

Spis treści

1	Objaśnienie znaków	220
2	Informacje dot. produktu.....	220
2.1	Dane dot. producenta.....	220
2.2	Oznaczenie maszyny	220
2.3	Dane techniczne.....	221
2.4	Emisje.....	222
2.5	Zakres dostawy	222
2.6	Urządzenia zabezpieczające.....	223
2.7	Użytkowanie zgodne z przeznaczeniem	223
2.8	Ryzyko szczątkowe	223
3	Ogólne instrukcje bezpieczeństwa dotyczące elektronarzędzi	224
4	Instrukcje bezpieczeństwa dla stołowych pilarek tarczowych	224
4.1	Przepisy bezpieczeństwa dot. osłon ochronnych.....	224
4.2	Przepisy bezpieczeństwa dot. procesu cięcia	224
4.3	Przyczyny odrzutu i odpowiednie przepisy bezpieczeństwa	225
4.4	Przepisy bezpieczeństwa dot. obsługi pilarek tarczowych stołowych.	226
5	Szczegółowe reguły bezpieczeństwa.....	227
5.1	Obszar roboczy	227
5.2	Wskazówki dot. konserwacji i utrzymania sprawności	227
6	Zbrojenie / ustawianie	227
6.1	Ustawienie / transport.....	227
6.2	Podłączenie do sieci.....	229
6.3	Górny kołpak ochronny	229
6.4	Wyciąg na wióry	229
6.5	Wybór brzeszczotu.....	229
6.6	Wymiana brzeszczotu	229
6.7	Klin rozdzielnik	230
6.8	Użytkowanie jako podstołowa pilarka tarczowa	231
6.9	Użytkowanie jako pilarka tarczowa stołowa	231
6.10	Czyszczenie filtra	232
7	Praca	232
7.1	Rozruch urządzenia	232
7.2	Włączanie i wyłączanie	232
7.3	Światło.....	232
7.4	Wybór prędkości obrotowej.....	232
7.5	Zabezpieczenie przeciążeniowe	233
7.6	Ustawianie głębokości cięcia.....	233
7.7	Cięcia zanurzeniowe	233
7.8	Ustawianie rzazów ukośnych	234
7.9	Ogranicznik wielofunkcyjny (zakres dostawy Erika 85).....	234

7.10	Ogranicznik uniwersalny (zakres dostawy Erika 70)	234
7.11	Użytkowanie jako ogranicznik równoległy	235
7.12	Użytkowanie jako ogranicznik poprzeczny i rozkładany	235
8	Konserwacja i utrzymanie sprawności	236
8.1	Kontrola wyposażenia zabezpieczającego	236
8.2	Pielęgnacja maszyny	236
8.3	Przechowywanie	236
9	Usuwanie usterek	237
10	Wyposażenie specjalne	239
11	Rysunek z rozbiem na części i lista części zamiennych	239

1 objaśnienie znaków



Niniejszy symbol znajduje się we wszystkich miejscach, w których podano wskazówki dot. bezpieczeństwa.

Ich nie przestrzeganie może pociągnąć za sobą ciężkie zranienia.



Niniejszy symbol oznacza możliwie szkodliwą sytuację.

Jeżeli się jej nie uniknie, może nastąpić uszkodzenie produktu lub przedmiotów znajdujących się w jego otoczeniu.



Niniejszy symbol oznacza wskazówki dla użytkowników i inne użyteczne informacje.

2 Informacje dot. produktu

Erika 70: Nr art. 972001, 972020, 972021

Erika 85: Nr art. 971901, 971920, 971921

2.1 Dane dot. producenta

MAFELL AG, Beffendorfer Straße 4, D-78727 Oberndorf / Neckar, Telefon +49 (0)7423/812-0, Faks +49 (0)7423/812-218, e-mail mafell@mafell.de, Homepage www.mafell.com

2.2 Oznaczenie maszyny

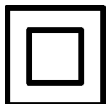

Klasa ochrony II



Znak CE dokumentujący zgodność z podstawowymi wymogami bezpieczeństwa i ochrony zdrowia zgodnie z załącznikiem I dyrektywy maszynowej



Tylko dla krajów UE

Nie wrzucać elektronarzędzi do śmieci domowych!

Zgodnie z dyrektywą Rady Europy 2002/96/WE o zużytych urządzeniach elektrycznych i elektronicznych i odnośnym jej zastosowaniem w prawie krajowym, zużyte elektronarzędzia należy zbierać oddzielnie i poddawać przyjaznej dla środowiska utylizacji.



W celu zmniejszenia ryzyka zranienia należy przeczytać instrukcję obsługi.



Używać naszynek i okularów ochronnych

Oznaczenia maszyny dokonuje się za pomocą tabliczek na przedniej i tylnej stronie odpowiednio do rys. 1 i 4 (strona 3).

2.3 Dane techniczne

Erika 70:

Napięcie robocze		230 V AC
Częstotliwość sieciowa		50 Hz
Moc wejściowa w trybie ciągłym		2250 W
Pobór prądu w trybie ciągłym		11,1 A - EU; 9,5 A - CH
Prędkość na biegu jałowym		2050 - 4300 min ⁻¹
Głębokość cięcia 0°/30°/45°		72/62/50 mm
Agregat tnący odchylny		-3° - 48°
Średnica brzeszczotu maks./min.		225/210 mm
Maks. grubość korpusu brzeszczotu		1,8 mm
Szerokość cięcia narzędzia		2,5 mm
Otwór do zamocowania brzeszczotu		30 mm
Średnica przyłącza odsysającego		58 mm
Ciężar		37,2 kg
Wymiary:		
Wielkość blatu stołu		818 x 525 mm
Wysokość blatu stołu	Nóżki złożone	413 mm
	Nóżki rozłożone	891 mm

Erika 85:

Napięcie robocze		230 V AC
Częstotliwość sieciowa		50 Hz
Moc wejściowa w trybie ciągłym		2500 W
Pobór prądu w trybie ciągłym		12,6 A - EU; 9,5 A - CH
Prędkość na biegu jałowym		2050 - 4300 min ⁻¹
Głębokość cięcia 0°/30°/45°		85/74/60 mm
Agregat tnący odchylny		-3° - 48°
Średnica brzeszczotu maks./min.		250/240 mm
Grubość korpusu brzeszczotu		1,8 mm
Szerokość cięcia narzędzia		2,8 mm
Otwór do zamocowania brzeszczotu		30 mm
Średnica przyłącza odsysającego		58 mm
Ciężar		40,0 kg
Wymiary:		
Wielkość blatu stołu		915 x 525 mm
Wysokość blatu stołu	Nóżki złożone	413 mm
	Nóżki rozłożone	891 mm

2.4 Emisje

Podane wartości emisji hałasu zostały zmierzone zgodnie z normą DIN EN 62841-3-1 i mogą być wykorzystane do porównania elektronarzędzia Erika z innym oraz do wstępnej oceny obciążenia.



Niebezpieczeństwo

Emisja hałasu podczas rzeczywistego użytkowania elektronarzędzia Erika może różnić się od podanych wartości, w zależności od sposobu użytkowania elektronarzędzia, w szczególności od rodzaju obrabianego przedmiotu.

Z tego powodu należy zawsze nosić nauszniaki, nawet wtedy, gdy elektronarzędzie pracuje bez obciążenia!

2.4.1 Informacje dot. emisji hałasu

Wartości emisji hałasu ustalonych zgodnie z EN 62841 wynoszą:

	Erika 70	Erika 85
Poziom ciśnienia akustycznego	$L_{PA} = 82,8 \text{ dB (A)}$	$L_{PA} = 91,1 \text{ dB (A)}$
Niepewność pomiaru	$K_{PA} = 1,0 \text{ dB (A)}$	$K_{PA} = 1,0 \text{ dB (A)}$
Poziom mocy akustycznej	$L_{PA} = 101,4 \text{ dB (A)}$	$L_{PA} = 105,7 \text{ dB (A)}$
Niepewność pomiaru	$K_{PA} = 1,0 \text{ dB (A)}$	$K_{PA} = 1,0 \text{ dB (A)}$

Pomiar hałasu przeprowadzono przy użyciu dostarczonego standardowego brzeszczota.

2.5 Zakres dostawy

Podstółka pilarka tarczowa Erika 70 komplet z nast. elementami:

- 1 brzeszczot piły tarczowej pokryty węglnikami spiekаныmi $\varnothing 225 \text{ mm}$, 32 zęby
- 1 klin rozdzielnik (o grubości 2,2 mm)
- 1 kołpak ochronny z przyłączem odsysającym
- 1 ogranicznik uniwersalny
- 1 zacisk
- 1 pręt dociskowy
- 1 wąż odsysający
- 1 rozgałęźnik (połączenie dolnego i górnego przyłącza odsysającego)
- 1 narzędzie obsługowe z uchwytem na maszynie
- 1 instrukcja obsługi
- 1 zeszyt „Przepisy bezpieczeństwa”

Podstółka pilarka tarczowa Erika 85 komplet z nast. elementami:

- 1 brzeszczot piły tarczowej pokryty węglnikami spiekаныmi $\varnothing 250 \text{ mm}$, 40 zęby
- 1 klin rozdzielnik (o grubości 2,2 mm)
- 1 kołpak ochronny z przyłączem odsysającym
- 1 ogranicznik wielofunkcyjny
- 1 zacisk
- 1 pręt dociskowy

- 1 wąż odsysający
- 1 rozgałęźnik (połączenie dolnego i górnego przyłącza odsysającego)
- 1 narzędzie obsługowe z uchwytem na maszynie
- 1 instrukcja obsługi
- 1 zeszyt „Przepisy bezpieczeństwa“

2.6 Urządzenia zabezpieczające



Niebezpieczeństwo

Niniejsze urządzenia są konieczne do bezpiecznej eksploatacji maszyny i nie można ich usuwać ani odłączać.

Przed uruchomieniem sprawdzić urządzenia zabezpieczające pod względem działania i ewentualnych uszkodzeń. Nie wolno używać maszyny z brakującymi lub niesprawnymi urządzeniami zabezpieczającymi.

Maszyna wyposażona jest w nast. elementy wyposażenia zabezpieczającego:

- Górny kołpak ochronny
- Dolny kołpak ochronny
- Klin rozdzielnik
- Brzeczcot (zgodny z EN 847-1)
- Odpowiednie kołnierze brzeszczotu
- Czas wybiegu poniżej 10 sek.
- Układ zderzakowy do bezpiecznego prowadzenia detalu
- Przyłącze odsysające
- Elektryczne elementy zabezpieczające odpowiadają normie EN 62841-1

2.7 Użytkowanie zgodne z przeznaczeniem

Pilarka tarczowa stołowa Erika przeznaczona jest jako tarczówka uniwersalna i tarczówka poprzeczna wyłącznie do cięcia drewna litego wzdłuż i w poprzek.

Przetwarzane mogą być również materiały płytowe, takie jak płyty wiórowe, płyty blokowe i płyty MDF, a także profile aluminiowe i twarde tworzywa sztuczne. Używać brzeszczotów zatwierdzonych zgodnie z EN 847-1.

Używanie sprzętu w ciągłej pracy przemysłowej nie jest dozwolone.

Używanie urządzenia do innych celów, niż opisane powyżej, jest niedozwolone. Producent nie ponosi odpowiedzialności za jakiegokolwiek szkody wynikające z takiego innego użytkowania; takie użytkowanie unieważnia również gwarancję i roszczenia gwarancyjne.

Aby użytkować maszynę zgodnie z przeznaczeniem należy przestrzegać podanych przez Mafell warunków eksploatacji, konserwacji i napraw.

2.8 Ryzyko szczątkowe



Niebezpieczeństwo

Pomimo użytkowania zgodnego z przeznaczeniem i przestrzegania przepisów bezpieczeństwa w dalszym ciągu istnieje związane z celem zastosowania ryzyko szczątkowe, które może mieć ujemne konsekwencje dla zdrowia.

- Dotknięcie obracających się elementów tnących brzeszczotu.
- Przecięcie się na ostrych zębach brzeszczotu przy wymianie brzeszczotu.
- Odbicie obrabianego przedmiotu lub jego części.
- Wyrzucenie pojedynczych zębów brzeszczotu.
- Dotknięcie elementów przewodzących prąd przy otwartych elektrycznych przestrzeniach montażowych i przy maszynie nie odłączonej od sieci.
- Utrudnione działanie słuchu przy dłuższej pracy bez użycia nasuszników.
- Alergie, podrażnienia błony śluzowej przez pył drzewny lub środki smarowe.

3 Ogólne instrukcje bezpieczeństwa dotyczące elektronarzędzi



Niebezpieczeństwo

Zawsze należy przestrzegać poniższych przepisów bezpieczeństwa i reguł bezpieczeństwa obowiązujących w kraju użytkowania maszyny!

Należy również zapoznać się z instrukcjami bezpieczeństwa zawartymi w załączonej broszurze 070500 "Przepisy bezpieczeństwa" (zgodnie z normą EN 62841-1).

4 Instrukcje bezpieczeństwa dla stołowych pilarek tarczowych

4.1 Przepisy bezpieczeństwa dot. osłon ochronnych

- **Pozostawić osłony ochronne w stanie zamontowanym. Osłony ochronne muszą działać i być właściwie zamontowane.** Luźne, uszkodzone lub niewłaściwie działające osłony ochronne należy naprawić lub wymienić.
- **Do rzązów oddzielających należy zawsze używać osłony ochronnej brzeszczota i klina rozdzielnika.** W przypadku rzązów oddzielających, w których brzeszczot przecina całkowicie grubość detalu, osłony ochronne i inne elementy ochronne zmniejszają ryzyko zranień.
- **Po wykonaniu ukrytych cięć, takich jak zaginanie, rozcinanie metodą zaginania lub rowkowanie, ponownie zamocować klin rozszczepiający w jego najwyższym położeniu końcowym. Ustawić pokrywę ochronną, gdy klin rozłupujący znajduje się w najwyższym położeniu końcowym.** Osłona ochronna i klin rozdzielnik zmniejszają ryzyko zranień.
- **Przed włączeniem elektronarzędzia należy się upewnić, czy brzeszczot nie dotyka osłony ochronnej, klina rozdzielnika lub detalu.** Niezamierzony kontakt tych elementów z brzeszczotem może prowadzić do niebezpiecznej sytuacji.
- **Skalibrować klin rozdzielnik odpowiednio do opisu w instrukcji obsługi.** Niewłaściwe odstęp, pozycja czy ustawienie mogą być przyczyną tego,

iż klin rozdzielnik nie będzie w stanie skutecznie zapobiec odrzutowi.

- **Aby klin rozszczepiający był skuteczny, musi on znajdować się w brzeszczocie.** W przypadku cięć w detalach, które są zbyt krótkie, aby klin rozdzielnik mógł zadziałać, klin pozostanie nieefektywny. W takich warunkach nie można zapobiec odrzutowi klina rozdzielnika.
- **Należy stosować brzeszczot dopasowany do klina rozdzielnika.** Aby klin rozdzielnik właściwie zadziałał, średnica brzeszczota musi być dopasowana do klina rozdzielnika, tarcza podstawowa brzeszczota musi być cieńsza od klina rozdzielnika, a szerokość zębów musi być większa niż szerokość klina rozdzielnika.

4.2 Przepisy bezpieczeństwa dot. procesu cięcia

- **NIEBEZPIECZEŃSTWO: Nie wkładać palców i rąk w pobliże brzeszczota ani w obszar cięcia.** Moment nieuwagi lub poślizgnięcie się może skierować rękę do brzeszczota i doprowadzić do poważnych zranień.
- **Detal prowadzić jedynie w przeciwnym kierunku do kierunku obrotów brzeszczota.** Prowadzenie detalu w tym samym kierunku, co kierunek obrotów brzeszczota powyżej stołu może spowodować wciągnięcie do brzeszczota detalu i ręki operatora.
- **Przy cięciach wzdłużnych nigdy nie używać ogranicznika rozkładanego do doprowadzenia detalu, a przy cięciach poprzecznych przy użyciu ogranicznika rozkładanego nigdy nie używać dodatkowego ogranicznika równoległego w celu ustawienia długości.** Jednoczesne prowadzenie detalu przy użyciu ogranicznika równoległego i rozkładanego zwiększa prawdopodobieństwo zakleszczenia brzeszczota i możliwość odrzutu.
- **Podczas wykonywania cięć wzdłużnych zawsze utrzymywać obrabiany przedmiot w pełnym kontakcie z prowadnicą i zawsze przykładać siłę posuwu do obrabianego przedmiotu między prowadnicą a brzeszczotem. Zastosować pręt dociskowy, gdy odstęp pomiędzy szyną ogranicznika a brzeszczotem wynosi mniej niż 150 mm i blok dociskowy, gdy odstęp jest mniejszy od 50 mm.** Takie robocze środki pomocnicze zapewniają właściwą odległość ręki od brzeszczota.

- **Stosować tylko pręt dociskowy dostarczony przez producenta wzgl. pręt wykonany odpowiednio do jego wskazań.** Pręt dociskowy zapewnia właściwą odległość między ręką a brzeszczotem.
- **Nigdy nie używać uszkodzonego lub naciętego pręta dociskowego.** Uszkodzony lub przetarty pręt dociskowy może pęknąć i spowodować wciągnięcie dłoni w ostrze piły.
- **Nie pracować „gołymi rękoma“.** **Zawsze stosować ogranicznik równoległy lub rozkładany do ułożenia i prowadzenia detalu.** „Gołymi rękoma“ znaczy, że detal jest wspierany i prowadzony rękoma, a nie za pomocą ogranicznika równoległego lub rozkładanego. Cięcie gołymi rękoma prowadzi do niewłaściwego ustawienia, do zakleszczeń i odrzutów.
- **Nigdy nie wkładać rąk do obracającego się brzeszczota wzgl. ponad niego.** Chwyatanie detalu może prowadzić do niezamierzonego dotknięcia obracającego się brzeszczota.
- **Długie i/lub szerokie detale należy podeprzeć za stołem piły i/lub z jego boku, żeby pozostały one w pozycji poziomej.** Długie i/lub szerokie detale ciążą ku przechyleniu się na krawędzi stołu piły; prowadzi to do utraty kontroli, zakleszczenia brzeszczota i odrzutu.
- **Detal prowadzić równomiernie. Nie zginać, nie skręcać ani nie przesuwac przedmiotu obrabianego na boki.** Jeżeli brzeszczot się zakleszczy, natychmiast należy wyłączyć elektronarzędzie, wyjąć wtyczkę sieciową i usunąć przyczynę zakleszczenia. Zakleszczenie się brzeszczota przez detal może prowadzić do odrzutu lub zablokowania się silnika.
- **Nie usuwać odciętego materiału w trakcie pracy pilarki.** Odcięty materiał może się osadzić pomiędzy brzeszczotem a szyną ogranicznika lub w osłonie ochronnej i przy jego usuwaniu wciągnąć palce operatora do brzeszczota. Przed wyjęciem materiału wyłączyć pilarkę i poczekać, aż brzeszczot się zatrzyma.
- **Przy cięciu wzdłużnym detali, która są cieńsze niż 2 mm, należy używać dodatkowego ogranicznika równoległego, który jest w kontakcie z powierzchnią stołu.** Cienkie detale mogą się zakleszczyć pod ogranicznikiem równoległym i doprowadzić do odrzutu.

4.3 Przyczyny odrzutu i odpowiednie przepisy bezpieczeństwa

Odrzut to nagła reakcja przedmiotu obrabianego w wyniku zahaczenia, zakleszczenia lub nieprawidłowego ustawienia brzeszczota lub cięcia pod kątem w stosunku do brzeszczota, lub gdy część przedmiotu obrabianego zostanie zakleszczona między brzeszczotem a prowadnicą równoległą lub innym nieruchomym obiektem.

W większości przypadków, w razie odrzutu, detal uchwycony jest przez tylną część brzeszczota, podniesiony ze stołu piły i wyrzucony w kierunku operatora.

Odrzut jest konsekwencją niewłaściwego lub nieprawidłowego użycia pilarki tarczowej stołowej. Można go uniknąć za pomocą odpowiednich środków zaradczych opisanych poniżej.

- **Nigdy nie ustawiać się w bezpośredniej linii do brzeszczota. Zawsze stawać po stronie brzeszczota, na której znajduje się też szyna ogranicznika.** W przypadku odrzutu detal może ulec wyrzuceniu z wielką prędkością na osoby, które ustawione są przed i w jednej linii z brzeszczotem.
- **Nigdy nie wkładać rąk nad brzeszczotem lub za niego, aby pociągnąć detal lub go podeprzeć.** Może to doprowadzić do niezamierzonego dotknięcia brzeszczota wzgl. odrzut może prowadzić do wciągnięcia palców operatora do brzeszczota.
- **Nigdy nie trzymać ani nie dociskać detalu, który jest odcinany w kierunku przeciwnym do obracającego się brzeszczota.** Dociskanie odcinanego detalu do brzeszczota prowadzi do zakleszczenia i odrzutu.
- **Szynę ogranicznika ustawić równoległe do brzeszczota.** Nie ustawiona szyna ogranicznika dociska detal do brzeszczota i tworzy odrzut.
- **Przy ukrytych cięciach (np. przy rąbkowaniu, żłobkowaniu lub rozcinaniu przy przekładaniu) należy zastosować grzebien dociskowy, aby poprowadzić detal naprzeciw stołu i szyny ogranicznika.** Za pomocą grzebienia dociskowego można lepiej kontrolować detal przy odrzucie.
- **Szczególność ostrożność należy zachować przy cięciu niewidocznych obszarów zestawionych**

detali. Brzeszczot może się zanurzyć w obiekty, które mogą spowodować odrzut.

- **Należy podeprzeć wielkie płyty, aby zmniejszyć ryzyko odrzutu przez zakleszczony brzeszczot.** Wielkie płyty mogą się przegiąć pod swoim własnym ciężarem. Płyty należy podeprzeć wszędzie tam, gdzie wykraczają one poza powierzchnię stołu.
- **Szczególną ostrożność zachować przy cięciu detali, które są odwrócone, poplątane, rozciągnięte lub nie mają prostej krawędzi, przy której można by je prowadzić wzdłuż szyny ogranicznika.** Rozciągnięty, poplątany lub odwrócony detal jest niestabilny i prowadzi do niewłaściwego umiejscowienia szczeliny brzeszczota wzgl. do zakleszczenia lub odrzutu.
- **Nigdy nie ciąć kilku detali ustawionych jeden na drugim lub obok siebie.** Brzeszczot mógłby uchwycić jeden lub kilka elementów i spowodować odrzut.
- **Gdy wymagane jest ponowne uruchomienie pilarki znajdującej się w detalu, należy wycentrować brzeszczot w rzazie i sprawdzić, czy zęby brzeszczota się nie zahaczyły w detalu.** Jeżeli brzeszczot jest zakleszczony, może on podnieść detal przy ponownym włączeniu pilarki i spowodować odrzut.
- **Brzeszczot utrzymywać w czystości, w stanie naostrzonym i z rozwidzonymi zębami. Nigdy nie używać pokrzywionych brzeszczotów ani takich, których zęby są porysowane lub połamane.** Naostrzone brzeszczoty z rozwidzonymi zębami zmniejszają ryzyko zakleszczenia, zablokowania i odrzutu.

4.4 Przepisy bezpieczeństwa dot. obsługi pilarek tarczowych stołowych.

- **Wyłączyć pilarkę tarczową stołową i odłączyć ją od sieci przed usunięciem nakładki stołu, wymianą brzeszczota, podjęciem ustawień przy klinie rozdzielniku lub osłonie ochronnej brzeszczota i gdy maszyna pozostawia się bez nadzoru.** Środki zapobiegawcze służą unikaniu wypadków.
- **Nigdy nie włączać pilarki tarczowej stołowej bez nadzoru.** Po wyłączeniu elektronarzędzia należy odczekać, aż znajdzie się ono w całkowitym stanie spoczynku, zanim będzie je można

opuścić. Pilarka włączona bez nadzoru stanowi niekontrolowane źródło zagrożeń.

- **Pilarkę tarczową stołową ustawić na równym i dobrze oświetlonym miejscu, gdzie operator stoi bezpiecznie i może zachować równowagę. Miejsce ustawienia maszyny musi oferować wystarczającą ilość miejsca, żeby móc dobrze obsłużyć wielkość detali.** Nieporządek, nieoświetlone obszary robocze i nierówna, śliska podłoga może prowadzić do wypadków.
- **Regularnie usuwać trociny i opiłki spod stołu piły oraz z systemu odpylania.** Nagromadzone trociny są łatwopalne i mogą się zapalić same.
- **Zabezpieczyć pilarkę tarczową stołową.** Niewłaściwie zabezpieczona pilarka tarczowa stołowa może się poruszyć lub przewrócić.
- **Przed włączeniem pilarki tarczowej stołowej należy z niej usunąć narzędzia nastawcze, resztki drewna itd.** Rozproszenia lub możliwe zakleszczenia mogą być niebezpieczne.
- **Zawsze używać brzeszczotów o odpowiedniej wielkości i właściwym otworze mocującym (np. o kształcie promienistym lub okrągłym).** Brzeszczoty nie należące do kompletu montażowego poruszają się nierówno i prowadzą od utraty kontroli.
- **Nigdy nie używać uszkodzonego lub niewłaściwego materiału montażowego brzeszczotu, np. kołnierzy, podkładek, śrub lub nakrętek.** Materiał montażowy brzeszczotu został specjalnie skonstruowany do danej pilarki, aby zapewnić jej bezpieczną obsługę i optymalną wydajność.
- **Nigdy nie stawiać na pilarcie tarczowej stołowej i nie używać jej jako podnóżka.** Może dojść do poważnych zranień w razie przewrócenia się elektronarzędzia lub przypadkowego wejścia w kontakt z brzeszczotem.
- **Upewnić się, że brzeszczot zamontowany jest z właściwym kierunkiem obrotów. W pilarcie tarczowej stołowej nie stosować tarcz szlifierskich ani szczotek drucianych.** Niefachowy montaż brzeszczota lub używanie niezalecanych akcesoriów może prowadzić do poważnych zranień.

5 Szczegółowe reguły bezpieczeństwa

5.1 Obszar roboczy

- **Dzieci i młodzież nie mogą obsługiwać piły stołowej.** Wyjątek stanowi młodzież pracująca w celach szkoleniowych pod nadzorem fachowca.
- Upewnić się, że w strefie zagrożenia nie znajdują się żadne osoby.
- Nigdy nie pracować bez urządzeń zabezpieczających przewidzianych dla danej operacji i nie modyfikować niczego na pilarsce stołowej, co mogłoby wpłynąć na bezpieczeństwo.
- Podczas pracy należy zawsze nosić środki ochrony osobistej (nauszniki, okulary ochronne, maska przeciwpyłowa, obuwie ochronne).
- **Skontrolować detal pod kątem występowania obcych ciał.** Nie ciąć elementów metalowych, np. gwoździ, gdyż mogą ulec uszkodzeniu wrażliwe ostrza z twardego metalu.
- **Nie stosować brzeszczotów ze stali wysokostopowej szybkoobrotowej (brzeszczoty HSS).**
- **Uwzględnić wpływy otoczenia.** Nie wystawiać pilarki stołowej na działanie deszczu i unikać pracy w wilgotnym lub mokrym otoczeniu lub w pobliżu łatwopalnych cieczy lub gazów.
- **Na wolnym powietrzu używać tylko przedłużaczy z izolacją gumową (np. HO7 RN-F) o przekroju wynoszącym co najmniej 1,5 mm² i zwrócić uwagę na to, by nie przeciągać kabla przez ostre krawędzie.**
- **Poprowadzić i ułożyć elektryczny przewód przyłączeniowy z dala od stołowej pilarki tarczowej, tak aby w pozycji roboczej nie było ryzyka potknięcia.**
- **Rozpocząć cięcie obrabianego przedmiotu dopiero po osiągnięciu przez brzeszczot pełniej prędkości obrotowej.**
- **Podłączyć pilarkę stołową do zewnętrznego odciągu wiórów (przenośnego odkurzacza), jeśli nie pracuje się na zewnątrz lub w wystarczająco wentylowanych pomieszczeniach.** Pył drzewny powstały w trakcie cięcia pogarsza widoczność i jest częściowo szkodliwy dla zdrowia.
- **Nie ciąć drewna okrągłego za pomocą stołowej piły tarczowej.** Nie jest to dozwolone w przypadku

standardowych ograniczników i urządzeń wspomagających podawanie.

5.2 Wskazówki dot. konserwacji i utrzymania sprawności

- Przed rozpoczęciem prac konserwacyjnych i serwisowych należy odłączyć wtyczkę przewodu zasilającego od gniazda.
- Prace przy elektrycznych częściach urządzenia mogą być wykonywane wyłącznie przez wykwalifikowanego elektryka.
- Uszkodzone kable lub wtyczki należy niezwłocznie wymienić. Wymiana może być przeprowadzona wyłącznie przez firmę Mafell lub autoryzowany warsztat klienta MAFELL w celu uniknięcia zagrożeń bezpieczeństwa.
- W przypadku mocno rozciętej szczeliny stołu, serwis MAFELL musi wymienić blat stołu.
- Należy również regularnie usuwać trociny z przewodniczących części.
- Można używać jedynie oryginalnych części zamiennych i akcesoriów firmy MAFELL. W przeciwnym wypadku wygasa prawo do roszczeń gwarancyjnych względem producenta.

6 Zbrojenie / ustawianie

6.1 Ustawienie / transport

Maszynę dostarcza się w kartonie transportowym. Z badać maszynę pod kątem ewentualnych szkód transportowych. Uszkodzenia materiału opakunkowego mogą stanowić wskazówkę o niefachowym przeprowadzeniu transportu. Reklamować szkody transportowe natychmiast u dystrybutora maszyny.

Poniższe elementy są luźno zapakowane i przed rozruchem należy je zamontować lub dołączyć do maszyny.

- górny kołpak ochronny
- wąż odsysający
- rozgałęźnik (połączenie dolnego i górnego przyłącza odsysającego)
- ogranicznik uniwersalny
- pręt dociskowy
- zacisk

W celu przeprowadzenia montażu należy postępować w sposób następujący:



www.mafell.de/erika

• Górny kołpak ochronny

- Poluzować śrubę motylkową 2 (rys. 2 - strona 3) do oporu w kierunku przeciwnym do ruchu wskazówek zegara. Docisnąć śrubę motylkową i założyć kołpak ochronny 1 poziomo na klinie rozdzielnika 3. Zwrócić uwagę przy zwolnieniu śruby motylkowej na to, by element prowadzący śruby motylkowej mocno się zakleszczył w otworze klina rozdzielnika. Ponownie dokręcić śrubę motylkową 2.
- Do krótkotrwałego przechowania górnego kołpaka ochronnego ze zdjętym klinem rozdzielnikiem (np. przy cięciach zanurzeniowych) przewidziano otwór z tyłu po lewej stronie maszyny, w którym można zawiesić osłonę ochronną z klinem rozdzielnikiem lub bez niego. Do transportu można górną osłonę ochronną zamocować również przy blasze mocującej 50 (rys. 5 – strona 3) lewej tylnej stopki.

• Wąż odsysający i rozgałęźnik

- Najpierw założyć rozgałęźnik 4 (rys. 5 - strona 3) na króćcu odsysającym kanału wiórowego. Połączyć króciec odsysający przy górnym kołpaku ochronnym z wężem odsysającym 5. Nałożyć go na odpowiedni króciec przy rozgałęźniku.

• Ogranicznik uniwersalny

- Montaż ogranicznika uniwersalnego opisany jest w rozdziale 5.10.

• Pręt dociskowy / popychacz

- Dostarczony pręt dociskowy 6 (rys. 5 - strona 3) można przechować po lewej stronie maszyny w przewidzianym do tego uchwycie 42 (rys. 5

- strona 3) i przy bocznym uchwycie transportowym 7.

- Do przechowania popychacza (wyposażenie specjalne) przewidziano otwory z przodu po prawej stronie maszyny, w których można zawiesić popychacz. Przy popychaczu można w miarę potrzeby zamocować drążek posuwowy. W tym celu należy nasunąć uchwyt na drążek posuwowy i docisnąć obydwie ostrza do drążka. Następnie docisnąć śrubę motylkową i ją przykręcić. Sposób wykonania bloku przesuwowego.

• Zacisk kpl.

- Zacisk (ogranicznika uniwersalnego) można zamocować za pomocą śruby motylkowej na przewidzianym do tego celu uchwycie 43 (rys. 5 - strona 3).

Do transportu przez dwie osoby przewidziano umieszczone na stronach wzdłużnych uchwyty transportowe 7 (rys. 5 - strona 3).

Różna wysokość uchwytów po stronach wzdłużnych i poprzecznych umożliwiają również łatwy transport maszyny po schodach, przy czym pilarkę mogą transportować w pozycji poziomej dwie osoby, jedna trzymając ją od góry, druga od dołu.

Obydwie nóżki 9 i 10 (rys. 6 - strona 3) ramy dolnej składa się w celu umożliwienia łatwiejszego transportu.

W celu umożliwienia stacjonarnej pracy maszyny należy rozłożyć obydwie nóżki 9 i 10 ku dołowi, aż zakleszczą się w pozycji krańcowej. Nierówności podłoża można wyrównać za pomocą regulowanej nóżki. Złożyć nóżki w celu umożliwienia transportu, zwłaszcza na budowach. Należy postępować w sposób następujący:

- Docisnąć do dołu tylny drążek blokujący 8 (rys. 3 - strona 3) w celu poluzowania blokady i całkowicie złożyć tylną nóżkę ramy 9 (patrz rys. 6), aż do zaskoczenia drążka blokującego.
- Przy skośnie stojącej teraz maszynie nacisnąć przedni drążek blokujący ku dołowi i złożyć również nóżkę ramy 10 (rys. 6 - strona 3), aż do zaskoczenia drążka blokującego.

6.2 Podłączenie do sieci

Przed uruchomieniem sprawdzić, czy napięcie sieciowe zgadza się z napięciem roboczym podanym na tabliczce znamionowej maszyny.

6.3 Górny kołpak ochronny

Górny kołpak ochronny został zaprojektowany zgodnie z wytycznymi prawnymi. Kołpak ochronny i osłony boczne mają zapobiec niezamierzonemu dotknięciu przez operatora obszaru wieńca zębatego brzeszczota. Osłony boczne przylegają z tego względu zawsze do płyty stołu lub detalu i samodzielnie się dopasowują do grubości detalu. W przypadku niekorzystnych kątów i/lub grubości detalu samodzielne otwarcie jest jednak fizycznie niemożliwe. Detal lub układ zderzakowy dociska wtedy osłonę boczną w kierunku brzeszczota. Aby temu zapobiec należy zwrócić uwagę na nast. wskazówki:

- Zawsze dopasować głębokość cięcia do grubości detalu, patrz rozdział 5.6.
- W razie potrzeby ustawić wystarczająco wielki odstęp pomiędzy ogranicznikiem a brzeszczotem lub w przypadku ogranicznika wielofunkcyjnego przesunąć w tył niewykorzystany ogranicznik, aby umożliwić swobodne ślizganie się osłon bocznych.
- W przypadku odcinków ostrokątnych należy kierunek pracy ustawić w taki sposób, by osłony boczne mogły spotkać się z krawędzią detalu w miarę możliwości pod kątem prostym.
- Regularnie czyścić górną pokrywą ochronną używając odpowiedniej szmatki. Na pokrywie ochronnej nie stosować żadnych środków czyszczących ani smarowych.

6.4 Wyciąg na wióry

Przy wszelkiego rodzaju pracach związanych z wytwarzaniem wielkich ilości kurzu należy podłączyć do maszyny odpowiedni zewnętrzny wyciąg. Prędkość powietrza musi wynosić co najmniej 20 m/sek.

Średnica wewnętrzna przyłącza odsysającego wynosi 58 mm.

Jeżeli maszyna używana jest na wolnym powietrzu lub w pomieszczeniach o wystarczającej wentylacji, to przy krótkich pracach można też używać układu do zbierania wiórów (Cleanbox) dostępnego jako wyposażenie specjalne. Należy przy tym pamiętać, że trzeba dokonać wymiany najpóźniej po 80%

napelnieniu (w przypadku pyłu z dębu i buku pamiętać o bezpyłowej utylizacji!).

6.5 Wybór brzeszczotu

W celu zachowania dobrej jakości cięcia, należy używać ostrego narzędzia i wybrać narzędzie w zależności od materiału i zastosowania z poniższej listy:

Cięcie drewna masywnego poprzecznie i na wzdłuż w stosunku do kierunku słojów i cięcie niepowlekanych płyt wiórowych, sklejki itp.:

- **Erika 70:** Brzeszczot do piły tarczowej HM Ø 225 x 2,5 x 30 mm, 32 zęby wymienne (numer artykułu, patrz rozdział 8)
- **Erika 85:** Brzeszczot do piły tarczowej HM Ø 250 x 2,8 x 30 mm, 40 zębów wymiennych (numer artykułu, patrz rozdział 8)

Cięcie płyt powlekanych:

- **Erika 70:** Brzeszczot do piły tarczowej HM Ø 225 x 2,5 x 30 mm, 48 zębów wymiennych (numer artykułu, patrz rozdział 8)
- **Erika 85:** Brzeszczot do piły tarczowej HM Ø 250 x 2,8 x 30 mm, 60 zębów wymiennych (numer artykułu, patrz rozdział 8)

Cięcie profili aluminiowych:

- **Erika 70:** Brzeszczot do piły tarczowej HM Ø 225 x 2,5 x 30 mm, 68 zębów trapezowych (numer artykułu, patrz rozdział 8)
- **Erika 85:** Brzeszczot do piły tarczowej HM Ø 250 x 2,8 x 30 mm, 68 zębów trapezowych (numer artykułu, patrz rozdział 8)

6.6 Wymiana brzeszczotu



Niebezpieczeństwo

Przy wszelkiego rodzaju pracach konserwacyjnych należy wyjąć wtyczkę z gniazodka.



www.mafell.de/erika

- Ustawić agregat tnący w pozycji środkowej (funkcja pilarki tarczowej stołowej) (patrz rozdział 4.8).
- Ustawić brzeszczot na głębokość cięcia wynoszącą ok. 45 – 70 mm (Erika 85: ok. 45 - 85 mm) (patrz rozdział 5.6).
- Usunąć klin rozdzielnik z górną osłoną ochronną przez naciśnięcie przycisku 41 (rys.10 – strona 4) i jednocześnie pociągnięcie klina rozdzielnika 3 (rys. 2 – strona 3) ku górze i do przodu.
- Przechylić maszynę nieznacznie na bok, by umożliwić łatwy dostęp do lewej strony wzdłużnej.
- Wyjąć klucz czopkowy sześciokątny 32 (rys. 10 - strona 4) z jego uchwytu 33 przy dolnej pokrywie ochronnej.
- Otworzyć blokadę 45 po lewej stronie pokrywy ochronnej przez obrót o $\frac{1}{4}$ na lewo przy użyciu klucza czopkowego sześciokątnego 32.
- Otworzyć obydwa boczne suwaki (czerwone) 40 przy pokrywie ochronnej przez przesunięcie ku górze, aż zaskoczą.
- Odchylić pokrywę ochronną o 90° i przesunąć ją o ok. 30 mm do przodu, aż pokrywa ochronna wychyli się ku dołowi poza drążek uchylny.
- Nacisnąć przycisk blokujący 31 (rys. 10 - strona 4) przed dolnym kołpakiem ochronnym i mocno go przytrzymać. Za pomocą klucza czopkowego sześciokątnego 32 otworzyć śrubę z gniazdem sześciokątnym 34 przez obrót **w kierunku ruchu wskazówek zegara**.
- Zdjąć przedni kołnierz brzeszczotu 35 i wyjąć brzeszczot na zewnątrz ku górze lub ku dołowi.
- Założyć nowy brzeszczot (zwrócić uwagę na kierunek cięcia, patrz symbol kierunku obrotów na pokrywie).
- Nalożyć kołnierz 35 na zaczep i dokręcić śrubę z gniazdem sześciokątnym 34 przez jej przekręcenie kluczem czopkowym sześciokątnym **w kierunku przeciwnym do ruchu wskazówek zegara**.
- Skontrolować, czy brzeszczot, przy jego ręcznym przekręceniu, obraca się bez problemu.
- Zdjąć klucz czopkowy sześciokątny 32.
- Zamknąć pokrywę ochronną.
- Zamknąć obydwa boczne suwaki poz. 40 (rys. 10 - strona 4) przy pokrywie ochronnej przez przesunięcie ku dołowi, aż zaskoczą.
- Zamknąć blokadę 45 po lewej stronie pokrywy ochronnej przez obrót o $\frac{1}{4}$ na prawo przy użyciu klucza sześciokątnego 32.
- Wsunąć klucz czopkowy sześciokątny 32 do uchwytu.
- Przesunąć klin rozdzielnik wraz z górnym kołpakiem ochronnym do otworu klina rozdzielnika, aż ulegnie on zablokowaniu.
- W razie potrzeby właściwie ustawić klin rozdzielnik (patrz rozdział 4.6).

6.7 Klin rozdzielnik



Niebezpieczeństwo

Przy wszelkiego rodzaju pracach konserwacyjnych należy wyjąć wtyczkę z gniazdka.



www.mafell.de/erika

Klin rozdzielnik zapobiega przy cięciu wzdłużnym zamknięciu się za brzeszczotem szczeliny po cięciu i powstanie w ten sposób odbicia.

Funkcja ta jest jednak zapewniona jedynie wtedy, gdy odpowiednio ustawiony jest klin rozdzielnik, tzn. jego odstęp od wieńca zębatego brzeszczotu na całej głębokości cięcia wynosi maks. 5 mm (patrz rys. 7), a jego grubość leży pomiędzy szerokością szczeliny po cięciu i podstawową grubością stosowanego brzeszczotu. Dostarczony klin rozdzielnik pasuje do brzeszczotów ze stopu twardego przedstawionym w rozdziale 4.4.

Gdy konieczne jest ustawienie klina rozdzielnika, należy postępować w sposób następujący:

- Ustawić brzeszczot na maksymalną głębokość cięcia (patrz rozdział 5.6).
- Usunąć górny kołpak ochronny (patrz rozdział 4.1).
- Ustawić agregat tnący w pozycji środkowej (funkcja pilarki tarczowej stołowej) (patrz rozdział 4.8).
- Ustawić agregat tnący skośnie na 45 (patrz rozdział 5.8).

- Otworzyć blokadę 45 (rys. 10 - strona 4) po lewej stronie pokrywy ochronnej przez obrót o $\frac{1}{4}$ na lewo przy użyciu klucza czopkowego sześciokątnego 32.
- Przesunąć obydwie boczne czerwone suwaki 40 przy dolnej pokrywie ochronnej ku górze, aż do ich zaskoczenia.
- Przełożyć pokrywę ochronną o ok. 90° do przodu i pociągnąć pokrywę do przodu, żeby zwisiała ponad drążek uchylny.
- Poluzować śrubę z gniazdem sześciokątnym 37 (rys. 7 - strona 4) i ustawić klin rozdzielnik 3 odpowiednio do rys. 7 w odniesieniu do odstępów od wieńca zębatego i wysokości.
- Dokręcić śrubę z gniazdem sześciokątnym 37.
- Ponownie zamknąć pokrywę ochronną przez podniesienie do przodu o 90°, przesunięcie o ok. 30 mm do tyłu i złożenie ku górze. Zablokować pokrywę ochronną w stanie zamkniętym przez dociśnięcie ku dołowi obydwu bocznych suwaków 40 (rys. 10 - strona 4).
- Zamknąć blokadę 45 po lewej stronie pokrywy ochronnej przez obrót o $\frac{1}{4}$ na prawo przy użyciu klucza sześciokątnego 32.
- Ponownie nasunąć górny kołpak ochronny na klin rozdzielnik i przykręcić go w żądanej pozycji (patrz rozdział 4.1).

Klin rozdzielnik można zakleszczyć w dwóch pozycjach **bez użycia narzędzia**:

- górna pozycja z kołpakiem ochronnym - do cięcia normalnego
- dolna pozycja bez kołpaka ochronnego - do cięcia ukrytego

W celu osiągnięcia danej pozycji należy po prostu pociągnąć klin rozdzielnik ku górze i do przodu lub docisnąć go ku dołowi i do tyłu.

Klin rozdzielnik można usunąć bez użycia narzędzi (do cięcia zanurzeniowego i wymiany brzeszczota).

- Ustawić agregat tnący w pozycji środkowej (funkcja pilarki tarczowej stołowej) (patrz rozdział 4.8).
- Ustawić wymaganą wysokość cięcia.
- Usunąć górny kołpak ochronny (patrz rozdział 4.1).
- Nacisnąć przycisk w podłużnym otworze w tylnej górnej części dolnego kołpaka ochronnego.

- Pociągnąć, jak długo pozostaje naciśnięty przycisk, klin rozdzielnik odpowiednio do średnicy brzeszczota do przodu wzgl. ku górze.

Przy wkładaniu klina rozdzielnika zwrócić uwagę na to, by klin rozdzielnik został wsunięty w odstęp ok. 5 mm od średnicy brzeszczota do tyłu i ku dołowi i został przy tym wprowadzony do wpustu uchwyty klina rozdzielnika. Klin rozdzielnik należy docisnąć do oporu wzgl. do wyraźnego zaskoczenia ku dołowi (przycisku nie trzeba przy tym nacisnąć).

6.8 Użytkowanie jako podstołowa pilarka tarczowa

Szczególną zaletą przy eksploatacji pilarki tarczowej stołowej jest bezproblemowe i precyzyjne przecinanie twardo stojących przedmiotów do maks. długości cięcia wynoszącej 330 mm (Erika 85: 423 mm) przy detalach o grubości 16 mm, np. panelach. Położyć obrabiany przedmiot przy szynie zderzakowej 14 (rys. 9 - strona 4) ogranicznika uniwersalnego 15. Nacisnąć czerwony przycisk odblokowujący 16 i pociągnąć do przodu agregat tnący pokrętłem 17 i cięglem 18. Po zakończeniu cięcia agregat tnący ponownie powraca do pozycji wyjściowej i sam się w niej blokuje.

6.9 Użytkowanie jako pilarka tarczowa stołowa

Cięcie wzdłużne większych detali ma miejsce przy zastosowaniu funkcji tarczówki uniwersalnej. W tym celu należy ustawić agregat tnący w żądanej pozycji stołu. Przekręcić przycisk blokujący 24 (rys. 8 - strona 4) na prawo i pociągnąć agregat tnący na tyle do przodu, by zakleszczył się automatycznie w przewidzianej pozycji.

Ogranicznika uniwersalnego 15 użyć przy tym jako ogranicznika równoległego. Można przy tym zastosować szynę zderzakową 14 w zależności od wymiarów detalu z jej wysoką powierzchnią prowadzącą detale lub obrócić ją o 90° i zastosować niższą powierzchnię prowadzącą 25.

Do funkcji pilarki tarczowej stołowej powraca się przez przekręcenie przycisku blokującego 24 w lewo. Agregat tnący powraca wtedy samoczynnie do pozycji krańcowej.

6.10 Czyszczenie filtra

Nieznacznie otworzyć śrubę oczkową 44 (rys. 11 - strona 4). Wyhaczyć obudowę filtra 46 przez przesunięcie do przodu z przekładni obudowy pośredniej. Oczyszczyć obudowę filtra. Po przeprowadzonym czyszczeniu należy ponownie nałożyć obudowę filtra na przekładniach 47 w odwrotnej kolejności do obudowy pośredniej 48 (zwrócić uwagę na obustronne zaskoczenie w przekładniach). Zamocować obudowę filtra przez dokręcenie śruby oczkowej 44.

Alternatywnie można śrubę oczkową 44 otworzyć na tyle, by obudowę filtra można było odchylić o 90° ku dołowi. Oczyszczyć obudowę filtra za pomocą odpowiedniego narzędzia. Po czyszczeniu odchylić obudowę filtra o 90° ku górze i zamocować ją przez dokręcenie śruby oczkowej 44.

7 Praca

7.1 Rozruch urządzenia

Z niniejszą instrukcją obsługi muszą się zaznajomić wszystkie osoby, którym zlecono obsługę maszyny, przy czym szczególną uwagę należy zwrócić na rozdział „Przepisy bezpieczeństwa”.

7.2 Włączanie i wyłączanie

- **Włączanie:** Nacisnąć zielony przycisk włącznika 12 (rys. 9 – strona 4).
- **Wyłączanie:** Nacisnąć czerwony przycisk wyłącznika 11. Ma miejsce wtedy automatyczne zahamowanie wału piłowego ze skróceniem czasu wybiegu na poniżej 10 sek.



Kabel przyłączeniowy można nawinąć do jego transportu na przewidziane do tego zamocowania 13 (i jednocześnie uchwyty transportowe) znajdujące się po prawej stronie maszyny.



Jeśli hamulce zostaną uruchomione więcej niż cztery razy w okresie czasu (cyklu hamowania) wynoszącym 45 sekund, kolejna operacja hamowania zostanie zawieszona do momentu upłynięcia czasu cyklu.

7.3 Światło



Niebezpieczeństwo

Przy wszelkiego rodzaju pracach konserwacyjnych należy wyjąć wtyczkę z gniazdka.

Elektronarzędzie wyposażone jest w moduł świetlny 49 (rys. 2 - strona 4) w górnej pokrywie ochronnej.





Włączenie maszyny powoduje zasilenie na określony czas modułu świetlnego, który jest potem gotowy do pracy.

W trybie gotowości moduł świetlny włącza światło automatycznie po poruszeniu maszyny, a po dłuższym przestoju je wyłącza.

W celu zapewnienia bezusterkowej pracy światła, należy w razie zanieczyszczenia oczyścić złote powierzchnie stykowe przy klinie rozdzielniku. W tym celu należy wyjąć klin rozdzielnik i szmatką oczyścić powierzchnie stykowe z kurzu.

7.4 Wybór prędkości obrotowej

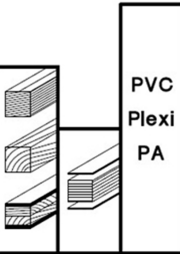
W celu osiągnięcia optymalnej jakości cięcia w zależności od obrabianego materiału, prędkość obrotową brzeszczotu można ustawiać płynnie od 2050 – 4300 min⁻¹. Wybiera się ją za pomocą pokrętki umieszczonej pod wyłącznikiem głównym.

 Drehzahlen			
A	2050min ⁻¹	 Alu	 PVC Plexi PA
B	2400min ⁻¹		
C	2800min ⁻¹		
D	3400min ⁻¹		
E	3700min ⁻¹		
F	4000min ⁻¹		
G	4300min ⁻¹		
Best.-Nr.	 Original-Sägeblätter		
092472	250x2,8x30	Z 24	WZ
092465	250x2,8x30	Z 40	WZ
092466	250x2,8x30	Z 60	WZ
092467	250x2,8x30	Z 68	FZ/TZ

Pamiętać o tym, że optymalna jakość cięcia zależy nie tylko od prędkości obrotowej, lecz również od brzeszczotu i jego naostrzenia. Wskazówki dot. odpowiedniego brzeszczotu, patrz rozdział 4.4.

7.5 Zabezpieczenie przeciążeniowe



Aktywacja stycznika silnikowego jest zawsze znakiem przeciążenia silnika, którego przyczynę należy określić i usunąć.

Przy przeciążeniu silnika prędkość obrotowa automatycznie spada, wzgl. przy przerwie w dostawie prądu ma miejsce samoczynne wyłączenie. Po powrocie napięcia maszyny można ponownie włączyć.

7.6 Ustawianie głębokości cięcia

Głębokość cięcia można ustawić przez płynne przekręcenie pokrętki 17 (rys. 8 - strona 4) od 0 do 72 mm (Erika 85: 0 do 85 mm). Przekręcenie w kierunku zgodnym z ruchem wskazówek zegara powiększa głębokość cięcia, a jego zmniejszenia dokonuje się przez przekręcenie w przeciwnym kierunku.

W celu osiągnięcia dobrej jakości cięcia, głębokość cięcia na brzeszczocie należy ustawić o ok. 5 mm ponad grubością obrabianego materiału.

W zależności od pozycji klina rozdzielnika w obydwu pozycjach zatraskowych, podziałka 38 (rys. 7 - strona 4) umieszczona na klinie rozdzielnika i znajdująca się pionowo względem powierzchni stołu, może służyć jako pomoc do ustawienia określonej głębokości cięcia. Odnosi się to jednak tylko do brzeszczotów o średnicy \varnothing 225 mm (Erika 85: \varnothing 250 mm).

Jeżeli konieczne jest dokładne ustawienie głębokości cięcia, np. przy wpustach i wręgach, ustawienia należy dokonywać od dołu, w celu wyrównania ewent. luzu.

7.7 Cięcia zanurzeniowe



Niebezpieczeństwo

Niebezpieczeństwo odrzutu przy cięciu zanurzeniowym! Przed cięciem zanurzeniowym należy przyłożyć element, jeżeli to możliwe, do przedniej krawędzi zamocowanego ogranicznika. Przy zanurzeniu należy mocno docisnąć element do powierzchni stołu. Przy dociskaniu zwrócić uwagę na strefę niebezpieczną wytworzoną przez pojawiający się brzeszczot.



www.mafell.de/erika

Usunąć górny kolpak ochronny, patrz rozdział 4.1. Usunąć klin rozdzielnik, patrz rozdz. 4.5.

Pokrętem obrócić brzeszczot ku dołowi, aż zniknie pod płytą stołu.

Cięcia zanurzeniowe można dokonać przez obrót pokrętki 17 (rys. 8 - strona 4) stopniowo od 0 do 85 mm (uwaga: brzeszczot wydostaje się z detalu ku przodowi pod lekkim łukiem). Przekręcenie w kierunku zgodnym z ruchem wskazówek zegara powiększa głębokość cięcia, a przekręcenie w przeciwnym kierunku je zmniejsza.

Po dokonaniu cięcia zanurzeniowego należy ponownie umieścić klin rozdzielnik na jego oryginalnym miejscu.

patrz rozdział 4.6 i zamontować kołpak ochronny znowu przy klinie rozdzielniku, patrz rozdział 4.5.

7.8 Ustawianie rzazów ukośnych



Niebezpieczeństwo

Przed rozpoczęciem ustawiania skośnego przy obracającym się brzeszczocie należy zwrócić uwagę na to, by w obszarze obrotu brzeszczotu nie znalazł się ani ogranicznik wielofunkcyjny, ani obrabiany przedmiot.

W celu ustawienia pod kątem 45° należy najpierw poluzować dźwignię ustalającą 19 (rys. 9 - strona 4) przez jej przekręcenie w kierunku przeciwnym do ruchu wskazówek zegara. Odchylić agregat tnący przez przekręcenie rękojeści 20. Na podziałce kątovej 21 wskaźnik 22 wskazuje kąt cięcia. Ponownie dociągnąć dźwignię ustalającą 19.

Przez użycie przycisku 23 możliwe jest odchylenie agregatu tnącego o 3° przy obydwu ustawieniach krańcowych 0° i 45°. Przy odchyleniu z powrotem przycisk samoczynnie powraca do pozycji wyjściowej, by umożliwić dokładny najazd na 0° wzgl. 45° przy następnym okazji.

7.9 Ogranicznik wielofunkcyjny (zakres dostawy Erika 85)

Opis znajduje się w dołączonej instrukcji montażu i na liście części zamiennych.

7.10 Ogranicznik uniwersalny (zakres dostawy Erika 70)

Kompletny ogranicznik uniwersalny składa się z uchwytu drążka 27 (rys. 8 - strona 4) i z drążka prowadzącego 26 regulowanego przy uchwycie. Można go umieścić w dowolnym miejscu po wszystkich stronach płyty stołu na prowadnicach o przekroju jaskółczego ogona i zamocować w następujący sposób:

- Obrócić dźwignię mocującą 51 (rys. 12) pionowo w dół do luźnej pozycji 51.1 (rys. 13).
- Następnie umieścić uchwyt drążka od góry po przekątnej (rys. 14) na profilu o przekroju jaskółczego ogona w taki sposób, aby szczeka

mocująca 53 (rys. 12) została dociśnięta do tyłu i zatrzasnęła się w profilu.

- W luźnej pozycji 51.1 dźwigni mocującej uchwyt drążka można przesuwając po profilu w sposób zmienny.
- Obrócić dźwignię mocującą 51 w lewo do pozycji 51.2 (rys. 13), aby zacisnąć uchwyt drążka.

Przekręcając dźwignię mocującą w prawo do poz. 51.3 (rys. 13), można usunąć w dowolnym miejscu uchwyt drążka z profilu.

Regularnie czyścić odpowiednią szmatką profil o przekroju jaskółczego ogona maszyny i korpusu głównego oraz powierzchnię mocowania szczęki mocującej 53 (rys. 12). W ten sposób zapewnia się odpowiednią siłę zacisku.

Ogranicznik uniwersalny można używać zarówno jako ogranicznik równoległy w funkcji pilarki tarczowej stołowej, jak i jako ogranicznik poprzeczny i rozkładany w funkcji podstołowej pilarki tarczowej.

Pozycja szyny zderzakowej (obrabiarki) w stosunku do tarczy podziałkowej wzgl. do podziałki jest dokładnie ustawiona fabrycznie. Jeżeli pomimo tego konieczne jest późniejsze ustawienie, dokonuje się go w sposób następujący:

- Zamocować ogranicznik uniwersalny w prowadnicy o przekroju w kształcie jaskółczego ogona po prawej lub po lewej stronie stołu.
- Ustawić szynę zderzakową przez poluzowanie górnej śruby skrzydełkowej 28 do pozycji 0° i dociągnąć śrubę skrzydełkową.
- Poluzować śrubokrętem obydwie dostępne od góry śruby z łbem walcowym.
- Poluzować boczną dźwignię mocującą 52.1 (rys. 13) na uchwycie drążka 27 (rys. 8).
- Następnie przesunąć szynę zderzakową, tak aby znalazła się tuż przed brzeszczotem.
- Sprawdzić, czy szyna zderzakowa jest właściwie ustawiona. Należy zwrócić uwagę na odległość między ogranicznikiem równoległym a a brzeszczotem. Odległość ta musi być nieco większa przy tylnym zębie wstępującym niż przy przednim zębem zstępującym.

- Zamocować szynę zderzakową za pomocą bocznej dźwigni blokującej 52.2 (rys. 13).
- Ponownie dokręcić śruby z łbem walcowym.
- Wykonać cięcie próbne!

Jeśli nie jest ono prawidłowe, należy ponownie rozpocząć regulację.

Po wyregulowaniu ogranicznika na podziałce widać wskazanie kąta!

7.11 Użytkowanie jako ogranicznik równoległy

Ogranicznik uniwersalny można zamocować w różnych pozycjach i zastosować jako ogranicznik równoległy (patrz rys. 8 - strona 4). Ustawianie, patrz 5.10. **Mocowanie po prawej lub lewej stronie stołu.** Należy zwrócić uwagę na odległość między ogranicznikiem równoległym a brzeszczotem. Odległość ta musi być nieco większa przy tylnym zębie wstępującym niż przy przednim zębie zstępującym.

- Poluzować śrubę skrzydełkową 28 i ustawić 0° na podziałce kątovej. Ponownie dokręcić śrubę motylkową 28.
- Ogranicznik należy zamocować w prowadnicy o przekroju w kształcie jaskółczego ogona w taki sposób, by szyna zderzakowa sięgała od przedniej krawędzi stołu do środka brzeszczotu. (Maszyna w funkcji pilarki tarczowej stołowej)
- Po poluzowaniu bocznej dźwigni blokującej 52.1 (rys. 13) na uchwycie drażka 27 przez przesunięcie drażka prowadzącego 26, ustawić przewidziany wymiar między brzeszczotem a szyną zderzakową. Szerokość można odczytać na podziałce 29 przy krawędzi szyny zderzakowej zwróconej do brzeszczota.
- Ponownie zamocować boczną dźwignię blokującą 52.2 i dźwignię mocującą 51.2.
- Przymocować dodatkowo szynę zderzakową do przedniej krawędzi stołu za pomocą elementu zaciskowego 36 (rys. 8).
- W tym celu należy nakrętkę czworokątną przy elemencie zaciskowym wprowadzić do wpustu szyny zderzakowej.
- Odkręcić nakrętkę motylkową przy zacisku, aż klin znajdzie się za profilem w kształcie jaskółczego ogona płyty stołu.
- Dokręcić nakrętkę motylkową.

Szynę zderzakową 14 można wyregulować w ograniczniku w kierunku wzdłużnym. Jeżeli np. przy cięciu wzdłużnym drewna litego istnieje niebezpieczeństwo zakleszczenia obrabianego przedmiotu pomiędzy ogranicznikiem a brzeszczotem, to szynę zderzakową przesuwamy w taki sposób, by jej tylny koniec sięgał aż do środka brzeszczotu. W tym celu należy poluzować dźwignię mocującą 30 (rys. 8 - strona 4) znajdującą się przy górnej stronie ogranicznika i przesunąć szynę zderzakową. Po dokonaniu nastawienia należy ponownie dociągnąć dźwignię mocującą.

Szynę zderzakową 14 można obrócić o 90°. Ułatwia to cięcie wąskich detali, szczególnie przy poprzecznie ustawionym brzeszczocie, gdyż pojawiająca się wtedy mała powierzchnia prowadząca umożliwi ustawienie ogranicznika równoległego bliżej brzeszczotu. W tym celu zwolnić dźwignię mocującą 30 przy ograniczniku. Całkowicie wysunąć szynę zderzakową 14 z zamocowania. Obrócić szynę zderzakową o 90°, aż wąska krawędź zostanie zwrócona ku brzeszczotowi. Następnie ponownie dociągnąć dźwignię mocującą. Również przy tym ustawieniu szyny zderzakowej szerokość cięcia można odczytać na podziałce 29 przy krawędzi szyny zderzakowej zwróconej do brzeszczotu.

7.12 Użytkowanie jako ogranicznik poprzeczny i rozkładany



Niebezpieczeństwo

Ustawień przy ograniczniku uniwersalnym dokonywać tylko przy wyłączonym brzeszczocie.

Do przekrojów poprzecznych i pod kątem w funkcji pilarki tarczowej ogranicznik uniwersalny mocuje się po przedniej lewej stronie stołu. W tej pozycji, przy cięciu pod kątem prostym, na podziałce wskazywany jest kąt 0°.

W celu przeprowadzenia cięć kątowych należy poluzować śrubę skrzydełkową 28 (rys. 9 - strona 4) znajdującą się na górnej stronie. Odchylić szynę zderzakową zgodnie z podziałką do żądanej pozycji. W tym celu umieszczono co 15° pozycję zatraskową. Następnie dokręcić śrubę skrzydełkową.

Zatrask można wyłączyć za pomocą suwaka 54 (rys. 8 - strona 4) pod podziałką kątową. Nieznacznie poluzować śrubę skrzydełkową. Następnie nacisnąć na część suwaka, która wystaje z jednej strony.

W celu osiągnięcia lepszej jakości cięcia, szyna zderzakowa powinna zawsze znajdować się możliwie blisko płaszczyzny przekroju. Jest ona wyhaczona na końcach, aby umożliwić przesunięcie możliwie daleko górnego kołpaka ochronnego przy cięciu również cienkich detali. W celu przesunięcia szyny zderzakowej należy poluzować dźwignię mocującą 30 (rys. 8 - strona 4).

Przez przesunięcie dźwigni prowadzącego w uchwycie dźwigni 27 ogranicznik można ustawić w taki sposób, by w zależności od wymiarów danego detalu osiągnąć optymalne ustawienie szerokości cięcia.

8 Konserwacja i utrzymanie sprawności



Niebezpieczeństwo

Przy wszelkiego rodzaju pracach konserwacyjnych należy wyjąć wtyczkę z gniazdka.

Maszyny MAFELL są urządzeniami niskoobsługowymi.

Stosowane łożyska są nasmarowane na cały okres żywotności. Po dłuższym okresie użytkowania zaleca się przekazanie maszyny do autoryzowanego serwisu MAFELL w celu dokonania jej przeglądu.

Na wszystkich punktach smarowania należy używać jedynie naszego smaru specjalnego, nr katalogowy 049040 (puszka 1 kg).

8.1 Kontrola wyposażenia zabezpieczającego

Bezpieczeństwo maszyny zależy w pierwszym rzędzie od funkcjonalności istniejącego wyposażenia zabezpieczającego. Z tego względu ważną rzeczą jest regularne sprawdzanie stanu tych urządzeń. Chodzi tutaj głównie o klin rozdzielnik, górny kołpak ochronny i dolny kołpak ochronny.

Poza tym, co 2 tygodnie należy sprawdzić:

- samoczynne powracanie agregatu tnącego do pozycji wyjściowej przy zastosowaniu jako pilarka tarczowa (patrz rozdział 4.7)
- automatyczne blokowanie agregatu tnącego w pozycji wyjściowej po jego powrocie
- funkcjonalność blokady automatycznej agregatu tnącego w pozycji środkowej przy jego zastosowaniu jako pilarka tarczowa stołowa (patrz rozdział 4.8)
- bezusterkowe ruchy skrzydełka kołpaka ochronnego z maksymalnej wysokości cięcia aż do płyty stołu
- kabel sieciowy sprawdzić pod kątem uszkodzeń

8.2 Pielęgnacja maszyny

Ślizgające i obracające się części należy od czasu do czasu oczyścić z wiórów i kurzu za pomocą odpowiedniego odkurzacza. Spryskanie od czasu do czasu dostępnym na rynku środkiem smarującym (np. Caramba) ułatwia ślizganie się części.

W celu uniknięcia zbyt mocnego podgrzewania silnika należy od czasu do czasu upewnić się, że nie zbiera się na jego powierzchni kurz. W przypadku zanieczyszczenia należy oczyścić obudowę filtra w silniku (patrz 4.9).

Regularnie czyścić górną pokrywę ochronną używając odpowiedniej szmatki. Na pokrywie ochronnej nie stosować żadnych środków czyszczących ani smarowych.

8.3 Przechowywanie

Jeśli urządzenie nie będzie używane przez dłuższy czas, należy je dokładnie wyczyścić. Spryskać nieosłonięte części metalowe środkiem zapobiegającym rdzy.

9 Usuwanie usterek



Niebezpieczeństwo

Określenie przyczyn istniejących usterek i ich usunięcie zawsze wymaga zwiększonej czujności i ostrożności. Przedtem należy wyjąć wtyczkę z gniazdka!

Poniżej przedstawiono niektóre z najczęstszych usterek i ich przyczyny. W przypadku dalszych usterek należy się zwrócić do dystrybutora albo bezpośrednio do serwisu MAFELL.

Usterka	Przyczyna	Środek zaradczy
Nie można włączyć maszyny	Brak napięcia sieciowego	Skontrolować zasilanie
	Uszkodzony bezpiecznik sieciowy	Wymienić bezpiecznik
	Zużyte szczotki węglowe	Dostarczyć maszynę do warsztatu serwisu MAFELL
Maszyna wyłącza się samoczynnie w trakcie biegu jałowego	Awaria sieci	Skontrolować zabezpieczenia sieciowe Ze względu na wbudowane zabezpieczenie przed spadkiem napięcia, maszyna nie włącza się samoczynnie i po przywróceniu dopływu prądu należy ją ponownie włączyć
Maszyna zatrzymuje się w trakcie cięcia	Awaria sieci	Skontrolować zabezpieczenia sieciowe
	Przeciążenie maszyny	Zmniejszyć prędkość posuwu
Maszyna nie hamuje	Hamulce zostały uruchomione więcej niż cztery razy w ciągu 45 sekund. Blokada hamulca jest aktywna.	Po upływie 45 sekund od pierwszego hamowania włącza się kolejna operacja hamowania. Aby uniknąć zablokowania hamulców, należy wydłużyć czas hamowania do co najmniej 10 sekund.
Detal zakleszcza się przy przesuwie	Tępy brzeszczot	Przytrzymać detal i natychmiast wyłączyć silnik. Następnie wymienić brzeszczot
	Szyrna zderzakowa ogranicznika uniwersalnego wzgl. wielofunkcyjnego nie jest ustawiona równoległe do brzeszczotu	Na nowo ustawić szynę zderzakową, patrz rozdział 5.10
Nadpalenia przy ostrzach	Dla bieżącej operacji brzeszczot jest niewłaściwy lub za tępy	Wymienić brzeszczot

Usterka	Przyczyna	Środek zaradczy
Zapchany wylot wiórów	Praca bez wyciągu	Usunąć wióry przy wyłączonej maszynie. W tym celu otworzyć suwak 39 (rys. 10 - strona 4). Dzięki temu można w łatwy sposób usunąć wióry na dół poprzez kanał wiórowy. Następnie ponownie zamknąć suwak do tyłu
	Zbyt słabe odpylanie	Należy użyć przyrządu odpylającego, który przy króćcu przyłączeniowym wyciągu zapewnia prędkość powietrza wynoszącą co najmniej 20 m/sek.
	Kawałki drewna na wylocie wiórów	Otworzyć suwak 39 (rys. 10 - strona 4). Teraz można w łatwy sposób usunąć wióry na dół poprzez kanał wiórowy. Jeżeli nie jest to w pełni możliwe, całkowicie obniżyć brzeszczot. Następnie ponownie zamknąć suwak do tyłu
Regulator wysokości porusza się ciężko	Zanieczyszczone cięgło, segment zębaty ślimaka i blacha podtrzymująca	Oczyszczyć elementy konstrukcyjne i nasmarować wzgl. naoliwić
Cięgło porusza się ociężale	Zanieczyszczone cięgło, powierzchnia toczna łożyska kulkowego i rura prowadząca	Oczyszczyć podzespoły
Nie można złożyć orurowania	Górny kołpak ochronny w pozycji parkowania przy orurowaniu i agregacie tnącym jest odchylony o ponad 30°	Odchylić agregat tnący na poniżej 30°
Gaśnie światło	Maszyny nie poruszono przez ok. dziesięć sekund	Moduł świetlny został automatycznie przesunięty do pozycji spoczynkowej i przy poruszeniu maszyny samoczynnie znowu się włącza
	Powierzchnie stykowe przy klinie rozdzielniku są zanieczyszczone	Wyjąć klin rozdzielnik i przy użyciu chusteczki oczyścić złote powierzchnie stykowe z kurzu i wiórów

10 Wyposażenie specjalne

- Ogranicznik uniwersalny, kpl.	Nr katalogowy 207912
- Ogranicznik wielofunkcyjny (wraz z instrukcją obsługi)	Nr katalogowy 207910
- Ogranicznik równoległy (wraz z instrukcją obsługi)	Nr katalogowy 207506
- Opakowany uchwyt drążka	Nr katalogowy 207507
- Plozy przesuwne, kpl.	Nr katalogowy 038563
- Liniał zderzakowy 1.000 mm; wraz z klapą przycinarki	Nr katalogowy 203396
- Drążek wyciągowy, kpl.	Nr katalogowy 038309
- Zacisk	Nr katalogowy 038294
- Stół dodatkowy do urządzenia Erika 70	Nr katalogowy 208438
- Stół dodatkowy do urządzenia Erika 85	Nr katalogowy 208439
- Szyna ustalająca 1000 mm	Nr katalogowy 038686
- Zestaw montażowy kół	Nr katalogowy 202889
- Pakiet startowy Cleanbox	Nr katalogowy 203402
- Cleanbox, 5 szt.	Nr katalogowy 203575
- Brzeszczot HM Ø 225 x 2,5 x 30 mm, 32 zęby / WZ (Erika 70)	Nr katalogowy 092460
- Brzeszczot HM Ø 225 x 2,5 x 30 mm, 48 zębów / WZ (Erika 70)	Nr katalogowy 092462
- Brzeszczot HM Ø 225 x 2,5 x 30 mm, 68 zębów / FZ/TR (Erika 70)	Nr katalogowy 092464
- Brzeszczot HM Ø 250 x 2,8 x 30 mm, 24 zęby / WZ (Erika 85)	Nr katalogowy 092472
- Brzeszczot HM Ø 250 x 2,8 x 30 mm, 40 zębów / WZ (Erika 85)	Nr katalogowy 092465
- Brzeszczot HM Ø 250 x 2,8 x 30 mm, 60 zębów / WZ (Erika 85)	Nr katalogowy 092466
- Brzeszczot HM Ø 250 x 2,8 x 30 mm, 68 zębów / FZ/TR (Erika 85)	Nr katalogowy 092467

11 Rysunek z rozbiciem na części i lista części zamiennych

Informacje nt. części zamiennych podane są na naszej stronie internetowej: www.mafell.com



www.mafell.de/erika

Obsah

1	Vysvětlení značek	242
2	Údaje o výrobku	242
2.1	Údaje k výrobci	242
2.2	Charakteristika stroje	242
2.3	Technické údaje	243
2.4	Emise	244
2.5	Rozsah dodávky	244
2.6	Bezpečnostní zařízení	245
2.7	Užívání výrobku v souladu s jeho určením	245
2.8	Zbytková rizika	245
3	Všeobecné bezpečnostní pokyny pro elektrické nástroje	245
4	Bezpečnostní pokyny pro stolní okružní pily	246
4.1	Bezpečnostní pokyny týkající se ochranného krytu	246
4.2	Bezpečnostní pokyny pro postupy řezání	246
4.3	Zpětný ráz - Příčiny a příslušné bezpečnostní pokyny	247
4.4	Bezpečnostní pokyny pro obsluhu stolních okružních pil	248
5	Specifické bezpečnostní pravidla	248
5.1	Pracovní oblast	248
5.2	Pokyny pro servis a opravy	249
6	Výbava / nastavení	249
6.1	Instalace / transport	249
6.2	Připojení k síti	250
6.3	Horní ochranný kryt	250
6.4	Odsávání pilin	250
6.5	Výběr pilových kotoučů	250
6.6	Výměna pilových listů	251
6.7	Rozrážecí klín	252
6.8	Použití jako okružní pila se spodním tahem	252
6.9	Použití jako stolová okružní pila	253
6.10	Čištění filtru	253
7	Provoz	253
7.1	Uvedení do provozu	253
7.2	Zapnutí a vypnutí	253
7.3	Světlo	253
7.4	Volba počtu otáček	253
7.5	Ochrana proti přetížení	254
7.6	Nastavení hloubky řezu	254
7.7	Řezy do hloubky	254
7.8	Nastavení pro šikmé řezy	255
7.9	Multifunkční doraz (součástí dodávky Erika 85)	255

7.10	Univerzální doraz (součástí dodávky Erika 70)	255
7.11	Použití jako paralelní doraz	255
7.12	Použití jako příčný a pokosový doraz	256
8	Servis a opravy	256
8.1	Zkouška bezpečnostních zařízení	256
8.2	Péče o stroj	257
8.3	Uskladnění	257
9	Odstranění závad	257
10	Zvláštní příslušenství	259
11	Výkres rozložených částí a seznam náhradních dílů	259

1 Vysvětlení značek



Tento symbol je umístěn na všech místech, kde naleznete pokyny pro Vaši bezpečnost.

Nedodržování může mít za následek nejtěžší zranění.



Tento symbol označuje možnou nežádoucí situaci.

Pokud jí nebude zabráněno, může to poškodit výrobek nebo předměty v jeho okolí.



Tento symbol označuje tipy pro používání a ostatní užitečné informace.

2 Údaje o výrobku

Erika 70: pol. č. 972001, 972020, 972021

Erika 85: pol. č. 971901, 971920, 971921

2.1 Údaje k výrobci

MAFELL AG, Beffendorfer Straße 4, D-78727 Oberndorf / Neckar, Telefon +49 (0)7423/812-0, Fax +49 (0)7423/812-218, E-Mail mafell@mafell.de, Homepage www.mafell.com

2.2 Charakteristika stroje

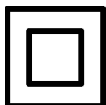

Třída ochrany II



Označení CE k dokumentaci shody se zásadními bezpečnostními požadavky a požadavky na ochranu zdraví podle přílohy I směrnice o strojních zařízeních



Pouze pro země EU

Nevyhazujte elektronářadí do domovního odpadu!

Podle evropské směrnice 2002/96/ES o starých elektrických a elektronických přístrojích a aplikace v národním právu musí být elektrická nářadí separována a odvezena k recyklaci, která je šetrná k životnímu prostředí.



Přečtěte si provozní návod, aby bylo zmírněno riziko zranění.



Používejte ochranu sluchu a očí

Označení stroje je provedeno pomocí štítků na přední a zadní straně stroje, odpovídá zobrazením 1 a 4 (strana 3).

2.3 Technické údaje

Erika 70:

Provozní napětí	230 V AC
Frekvence sítě	50 Hz
Příkon v trvalém provozu	2250 W
Spotřeba energie v trvalém provozu	11,1 A - EU; 9,5 A - CH
Otáčky při volnoběhu	2050 - 4300 min ⁻¹
Hloubka řezu 0°/30°/45°	72/62/50 mm
Výklopný agregát pily	-3° - 48°
Průměr pilového kotouče max./min.	225/210 mm
Nejvyšší tloušťka základního těla pilového kotouče	1,8 mm
Šířka řezu nástroje	2,5 mm
Upínací otvor pro pilové kotouče	30 mm
Průměr přípojky odsávání	58 mm
Hmotnost	37,2 kg
Rozměry:	
Velikost desky stolu	818 x 525 mm
Výška desky stolu	Nožky zaklapnuté 413 mm Nožky vyklopené 891 mm

Erika 85:

Provozní napětí	230 V AC
Frekvence sítě	50 Hz
Příkon v trvalém provozu	2500 W
Spotřeba energie v trvalém provozu	12,6 A - EU; 9,5 A - CH
Otáčky při volnoběhu	2050 - 4300 min ⁻¹
Hloubka řezu 0°/30°/45°	85/74/60 mm
Sklopitelný řezací agregát	-3° - 48°
Průměr pilového kotouče max./min.	250/240 mm
Tloušťka základního pilového listu	1,8 mm
Šířka řezu nástroje	2,8 mm
Upínací otvor pro pilové kotouče	30 mm
Průměr přípojky odsávání	58 mm
Hmotnost	40,0 kg
Rozměry:	
Velikost desky stolu	915 x 525 mm
Výška desky stolu	Nožky zaklapnuté 413 mm Nožky vyklopené 891 mm

2.4 Emise

Uvedené emise hluku byly naměřeny dle ČSN EN 62841-3-1 a je možné je použít pro srovnání elektrického nástroje Erika s jiným nástrojem resp. pro předběžný odhad zátěže.



Nebezpečí

Emise hluku se mohou během skutečného používání elektrického nástroje Erika lišit od uvedených hodnot, v závislosti na druhu a způsobu, jakým je elektrický nástroj používán, a především podle druhu obrobku, který je obráběn.

Z tohoto důvodu vždy používejte ochranu sluchu i v případech, že je spuštěný elektrický nástroj bez zátěže!

2.4.1 Údaje o hlukových emisích

Hodnoty hlukových emisí zjištěných podle EN 62841 činí:

	Erika 70	Erika 85
Hladina hluku	$L_{PA} = 82,8 \text{ dB (A)}$	$L_{PA} = 91,1 \text{ dB (A)}$
Nejistota	$K_{PA} = 1,0 \text{ dB (A)}$	$K_{PA} = 1,0 \text{ dB (A)}$
Hladina akustického výkonu	$L_{WA} = 101,4 \text{ dB (A)}$	$L_{WA} = 105,7 \text{ dB (A)}$
Nejistota	$K_{WA} = 1,0 \text{ dB (A)}$	$K_{WA} = 1,0 \text{ dB (A)}$

Měření hluku bylo provedeno za použití sériově dodávaného pilového kotouče.

2.5 Rozsah dodávky

Okružní pila se spodním tahem Erika 70 je kompletní s:

- 1 pilový kotouč na okružní pilu $\varnothing 225 \text{ mm}$ z tvrdokovu, 32 zubů
- 1 rozrážecí klín (tloušťka 2,2 mm)
- 1 ochranný kryt s přípojkou odsávání
- 1 univerzální doraz
- 1 Svěrný kus
- 1 posuvný podstavec
- 1 odsávací hadice
- 1 rozdvojka (spojení spodní a horní přípojky odsávání)
- 1 obslužné nářadí v držáku na stroji
- 1 provozní návod
- 1 sešit „Bezpečnostní pokyny“

Okružní pila se spodním tahem Erika 85 je kompletní s:

- 1 pilový kotouč na okružní pilu $\varnothing 250 \text{ mm}$ z tvrdokovu, 40 zubů
- 1 rozrážecí klín (tloušťka 2,2 mm)
- 1 ochranný kryt s přípojkou odsávání
- 1 multifunkční doraz
- 1 Svěrný kus
- 1 posuvný podstavec
- 1 odsávací hadice

- 1 rozdvojka (spojení spodní a horní přípojky odsávání)
- 1 obslužné nářadí v držáku na stroji
- 1 provozní návod
- 1 sešit „Bezpečnostní pokyny“

2.6 Bezpečnostní zařízení



Nebezpečí

Tato zařízení jsou doporučována pouze pro bezpečný provoz stroje a nesmí být odnímána případně uvedena mimo funkci.

Zkontrolujte bezpečnostní zařízení před zahájením provozu po stránce fungování a případného poškození. Stroj neuvádějte do provozu v případě chybějícího nebo nefunkčního bezpečnostního zařízení.

Stroj je vybaven následujícími bezpečnostními zařízeními:

- Horní ochranný kryt
- Spodní ochranný kryt
- Klínový rozrážeč
- Pilový kotouč (podle EN 847-1)
- Odpovídající příruby pilového kotouče
- Čas doběhu pod 10 s
- Dorazový systém pro bezpečnější vedení obrobku
- Přípojka odsávání
- elektrická bezpečnost odpovídá EN 62841-1

2.7 Užívání výrobku v souladu s jeho určením

Okružní pila se spodním tahem Erika je vhodná jako stolová okružní pila a tahová pila výlučně k podélnému a příčnému řezání masivního dřeva.

Deskové hmoty jako třískové desky, stolové desky a středně tvrdé vláknité desky ale také hliníkové profily a tvrdé umělé hmoty, je taktéž možné opracovávat. Používejte pouze povolené pilové listy dle EN 847-1.

Použití v nepřetržitém průmyslovém provozu není dovoleno.

Jiné použití, než je popsáno, není přípustné. Výrobce neručí za škodu, která vyplývá z takového jiného použití, při takovém používání ztrácíte veškerá nároky na záruku a ručení.

Abyste používali stroj přiměřeně jeho účelu, dodržujte provozní, údržbářské a servisní podmínky, které předepsala společnost Mafell.

2.8 Zbytková rizika



Nebezpečí

Při používání v souladu s určením a přes dodržování bezpečnostních ustanovení zůstávají z důvodu účelu použití určitá zbytková rizika, která mohou mít zdravotní následky.

- Manipulace s běžícím pilovým kotoučem v oblasti řezu.
- Břity na ostrých zubech pilového kotouče při výměně pilového kotouče.
- Zpětný ráz obrobku nebo částí obrobku.
- Vymrštění jednotlivých zubů pilového kotouče.
- Nedotýkejte se částí, které vedou napětí, při otevřených elektrických vestavných modulech a stroje, který není odpojen od sítě.
- Ovlivnění sluchu při déletrvajících práci bez ochrany sluchu.
- Alergie, mokvání pokožky způsobené dřevěným prachem nebo mazadly.

3 Všeobecné bezpečnostní pokyny pro elektrické nástroje



Nebezpečí

Dbejte stále následujících bezpečnostních pokynů a platných bezpečnostních ustanovení v dané zemi, kde je stroj používán!

Přečtěte si také bezpečnostní pokyny uvedené v příloženém sešitu 070500 „Bezpečnostní pokyny“ (dle normy EN 62841-1).

4 Bezpečnostní pokyny pro stolní okružní pily

4.1 Bezpečnostní pokyny týkající se ochranného krytu

- **Ochranné kryty** nechte přimontované. Ochranné kryty musí být funkční a správně namontované. Uvolněné, poškozené nebo nesprávně fungující ochranné kryty je nutné opravit nebo nahradit.
- **Pro oddělovací řezy používejte vždy ochranný kryt pilového listu a klínový rozrážeč.** Pro oddělovací řezy, u kterých řeže pilový list kompletní tloušťku obrobku, snižuje ochranný kryt a další bezpečnostní zařízení riziko poranění.
- **Po dokončení skrytých řezů jako např. falcování, rozřezávání obálkovým způsobem nebo vyřezávání umístíte klínový rozrážeč opět do jeho nejvyšší koncové polohy. Nasaďte ochranný kryt, pokud je klínový rozrážeč v nejvyšší koncové poloze.** Ochranný kryt a klínový rozrážeč snižují riziko poranění.
- **Před zapnutím elektrického nástroje zajistěte, aby se pilový list nedotýkal ochranného krytu, klínového rozrážeče nebo obrobku.** Nezáměrný kontakt těchto komponentů s pilovým listem může způsobit nebezpečnou situaci.
- **Dolaďte klínový rozrážeč podle popisu v tomto provozním návodu.** Nesprávné odstupy, polohy a vyrovnání mohou být příčinou, že klínový rozrážeč nezabrání účinně zpětnému rázu.
- **Aby by mohl být klínový rozrážeč funkční, musí se nacházet v řezné mezeře.** Při řezech do obrobků, které jsou příliš krátké pro používání klínového rozrážeče, je klínový rozrážeč neúčinný. Při těchto podmínkách není možné pomocí klínového rozrážeče zabránit zpětnému rázu.
- **Použijte pilový kotouč vhodný pro klínový rozrážeč.** Aby klínový rozrážeč správně fungoval, musí být průměr pilového listu vhodný k příslušnému klínovému rozrážeči, kmenový list klínového rozrážeče musí být tenčí než klínový rozrážeč a šířka zubu větší než tloušťka klínového rozrážeče.

4.2 Bezpečnostní pokyny pro postupy řezání

- **NEBEZPEČÍ: Nepřibližujte prsty ani ruce do oblasti pilového listu nebo do oblasti řezání.** Stačí okamžik nepozornosti nebo uklouznutí a vaše ruka se stočí směrem k pilovému listu a může být vážně poraněna.
- **Přivádějte obrobek vždy pouze proti směru otáčení pilového listu.** Přivádění obrobku stejným směrem jako je otáčení pilového listu nad stolem může vést k tomu, že bude obrobek a vaše ruka vtáhnutá do pilového listu.
- **Při podélném řezání nikdy nepoužívejte pokosový doraz k přivádění obrobku, a při kolmém řezání s pokosovým dorazem nikdy nepoužívejte souběžný doraz k nastavení délky.** Souběžné přivádění obrobku pomocí souběžného dorazu a pokosového dorazu zvyšuje pravděpodobnost, že se pilový list zasekne a způsobí zpětný ráz.
- **Při podélném řezání musí být obrobek vždy v úplném kontaktu s dorazovou lištou a vyvíjejte na obrobek přiváděcí sílu vždy mezi dorazovou lištou a pilový list.** Pokud je odstup mezi dorazovou lištou a posuvným podstavcem menší než 150 mm, tak použijte posuvný podstavec a je-li odstup menší než 50 mm, tak použijte posuvný blok. Tyto pracovní pomůcky umožňují to, že je vaše ruka v bezpečné vzdálenosti od pilového listu.
- **Používejte pouze dodávaný posuvný podstavec od výrobce nebo podstavec, který je vyroben dle pokynů.** Posuvný podstavec umožňuje dostatečnou vzdálenost mezi rukou a pilovým listem.
- **Nikdy nepoužívejte poškozený nebo nařiznutý posuvný podstavec.** Poškozený nebo nařiznutý posuvný podstavec se může zlomit a způsobit situaci, při které se vaše ruka dostane do pilového listu.
- **Nepracujte „bez pomůcek jen rukama“.** Vždy používejte souběžný doraz nebo pokosový doraz k přiložení a vedení obrobku. „Bez pomůcek jen rukama“ znamená opírat nebo vést obrobek místo pomocí souběžného dorazu nebo pokosového dorazu jen rukama. Řezání bez pomůcek způsobí nesprávné vyrovnání, zaseknutí a zpětný ráz.

- **Nikdy nechytejte předměty kolem nebo nad otáčejícím se pilovým listem.** Uchopení obrobku může vést k nechtěnému kontaktu s otáčejícím se pilovým listem.
- **Dlouhé a/nebo široké obrobky podepřete za a/nebo po straně stolu řezání tak, aby zůstaly ve vodorovné poloze.** Dlouhé a/nebo široké obrobky mají sklony k tomu se okraji stolu řezání překlopit; to vede ke ztrátě kontroly, zaseknutí pilového listu a zpětnému rázu.
- **Přisouvejte obrobek rovnoměrně. Neohýbejte, nepřetácejte ani neposouvejte obrobek bočně. Pokud se pilový list zasekne, okamžitě vypněte elektrický nástroj, vytáhněte síťovou zástrčku a odstraňte příčinu zaseknutí pilového listu.** Zaseknutí pilového listu v obrobku může vést k zpětnému rázu nebo zablokování motoru.
- **Uříznutý materiál neodstraňujte, dokud je pila v provozu.** Uříznutý materiál se může zaseknout mezi pilový list a dorazovou lištu nebo v ochranném krytu a při jeho odstraňování vtáhnout vaše prsty na pilový list. Vypněte pilu a počkejte, až se pilový list zastaví, než budete odstraňovat materiál.
- **Pro podélné řezy na obrocích, které jsou tenčí než 2 mm, použijte dodatečný souběžný doraz, který má kontakt s povrchem stolu.** Tenké obrobky se mohou vzpříčit pod souběžným dorazem a způsobit zpětný ráz.

4.3 Zpětný ráz - Příčiny a příslušné bezpečnostní pokyny

Zpětný ráz je náhlá reakce obrobku následkem zaháknutí, zaseknutí nebo nesprávného vyrovnání pilového listu nebo řezu do obrobku, který je vůči pilovému listu veden šikmo nebo pokud dojde k sevření části obrobku mezi pilový list a souběžný doraz nebo jiný pevný předmět.

V nejčastějších případech se obrobek zachytí při zpětném rázu o zadní část pilového listu, je zvednut stolem řezání a vymrštěn směrem k obsluhujícímu.

Zpětný ráz je důsledkem chybného nebo nesprávného použití stolní okružní pily. Může mu být zabráněno prostřednictvím vhodných bezpečnostních opatření, která jsou následně popsána.

- **Nikdy nestůjte v přímé rovině s pilovým listem. Vždy se držte na straně směrem k pilovému listu, na které se nachází také dorazová lišta.** Při zpětném rázu může dojít k vymrštění obrobku

vysokou rychlostí proti osobám stojícím před nebo v rovině s pilovým listem.

- **Nikdy nesahejte přes nebo kolem pilového listu za účelem vytažení nebo uchycení obrobku.** Může dojít k neúmyslnému kontaktu s pilovým listem, nebo může vést zpětný ráz k tomu, že budou vaše prsty vtaheny do pilového listu.
- **Nikdy nedržte ani netlačte obrobek, který právě řežete, proti rotujícímu pilovému listu.** Tlačení obrobku, který právě řežete, proti pilovému listu má za následek zaseknutí a zpětný ráz.
- **Vyrovnejte dorazovou lištu rovnoběžně k pilovému listu.** Nevyrovaná dorazová lišta tlačí obrobek proti pilovému listu a způsobí zpětný ráz.
- **Při zakrytém řezání pilou (např. falcování, drážkování nebo oddělování při procesu přehybu) použijte přítláčny hřebek k navádění obrobku proti stolu a dorazové liště.** Při použití přítláčného hřebenu můžete obrobek při zpětném rázu lépe zkontrolovat.
- **Buďte zvláště opatrní při řezání v nepřehledných částech složených obrobků.** Ponořený pilový list může v předmětech zapříčinit zpětný ráz.
- **Velké desky podepřete, kvůli snížení rizika zpětného nárazu při zaseknutí pilového listu.** Velké desky se mohou pod vlastní hmotností prohýbat. Desky musí být podepřeny všude tam, kde přesahují horní plochu stolu.
- **Buďte zvláště opatrní při řezání obrobků, které jsou přetočené, zauzlované, deformované nebo které nemají rovnou hranu, po které by bylo možné obrobek posouvat pomocí pokosového dorazu nebo dorazové lišty.** Deformovaný, zauzlovaný nebo přetočený obrobek je nestabilní a způsobí nesprávné vyrovnání řezného otvoru a pilového listu, zaseknutí a zpětný ráz.
- **Nikdy neřežte více na sobě položených nebo za sebou vyrovaných obrobků.** Pilový list by mohl zachytit jeden nebo více dílů a způsobit zpětný ráz.
- **Pokud chcete opět spustit pilu, jejíž pilový list je umístěn v obrobku, umístěte pilový list do středu řezného otvoru tak, aby nedošlo k zaseknutí zubů pily v obrobku.** Pokud se pilový list zasekne, může dojít ke zvednutí obrobku a ke zpětnému rázu při opětovném spuštění pily.

- **Udržujte pilové kotouče v čistotě, ostrém stavu a s dostatečným zahnutím zubů. Nikdy nepoužívejte deformované pilové listy nebo pilové listy s trhlinami nebo ulomenými zuby.** Ostré a dobře zahnuté ozubení pilových listů snižuje zasekávání, blokování a zpětný ráz.

4.4 Bezpečnostní pokyny pro obsluhu stolních okružních pil

- **Vypněte stolní okružní pilu a odpojte ji od elektrické sítě, než budete chtít odstranit stolní nástavec, vyměnit pilový list, provést nastavení klínového rozrážeče nebo ochranného krytu pilového listu a pokud má zůstat stroj bez dozoru.** Preventivní opatření slouží k zabránění nehod.
- **Nikdy nenechávejte stolní okružní pilu běžet bez dozoru. Vypněte elektrický přístroj a neopouštějte ho, dokud se zcela nezastavil.** Pila, která je v provozu bez dozoru, představuje nekontrolované nebezpečí.
- **Umístěte stolní okružní pilu do místa, které je rovné a dobře osvětlené a kde může bezpečně stát a kde je zajištěna stabilita. Místo instalace musí poskytovat dostatek prostoru pro dobrou manipulaci s vašimi obrobky.** Nepořádek, neosvětlené části pracoviště a nerovné, kluzké podlahy mohou zapříčinit nehody.
- **Pravidelně odstraňujte piliny a řezný prach pod stolem pily a z odsávání prachu.** Nahromaděný řezný prach je hořlavý a může se sám vznítit.
- **Zajistěte stolní okružní pilu.** Nesprávně zajištěná stolní okružní pila se může pohybovat nebo překloupat.
- **Odstraňte stavěcí nástroje, zbytky dřeva atd. ze stolní okružní pily, než ji zapnete.** Nepozornosti nebo případné zaseknutí mohou být nebezpečná.
- **Vždy používejte pilové kotouče správné velikosti a se správným úchytným otvorem (např. kosočtvercovými nebo kulatý).** Pilové kotouče, které nepasují k montážním dílům pily, nemají pravidelnou rotaci a způsobují ztrátu kontroly.
- **Nikdy nepoužívejte poškozený nebo nesprávný montážní materiál na pilový list, jako např. příruby, podložky, šrouby nebo matice.** Tento montážní materiál pilového listu byl speciálně

vyvinut pro Vaši pilu, pro bezpečný provoz a optimální výkon.

- **Na stolní okružní pilu nikdy nevstupujte a nepoužívejte ji jako sedátko.** Mohlo by dojít k závažným poraněním v případě převrácení elektrického přístroje nebo pokud byste se omylem dotkli/a pilového listu.
- **Ujistěte se, že je pilový list přimontován ve správném směru otáčení. Nepoužívejte brusné kotouče ani drátové kartáče s stolní okružní pilou.** Neodborná montáž pilového listu nebo používání nedoporučeného příslušenství může způsobit závažná poranění.

5 Specifické bezpečnostní pravidla

5.1 Pracovní oblast

- **Děti a mladiství nesmí obsluhovat stolní okružní pilu.** Vyjma mladictvích učňů za dohledu odborné osoby.
- Dbejte na to, aby se v nebezpečném prostoru nezdržovaly žádné osoby.
- Nikdy nepracujte bez ochranného ústrojí, které je pro daný pracovní krok předepsané a neměňte na stolní okružní pile žádné části, které by mohly ohrozit bezpečnost.
- Při práci vždy používejte osobní ochranné prostředky (ochranu sluchu, ochranné brýle, respirátor, bezpečnostní obuv).
- **Zkontrolujte, zda na obráběném kusu nejsou cizí předměty.** Neřežte do kovových dílů, např. hřebíků, protože tím mohou být poškozeny citlivé břity z tvrdokovu.
- **Nepoužívejte pilové kotouče z vysoce legované rychlořezné oceli (pilové kotouče HSS).**
- **Zohledněte vlivy okolí.** Nevystavujte stolní okružní pilu dešti a zabraňte práci ve vlhkém nebo mokřem prostředí a rovněž v blízkosti hořlavých kapalin nebo plynů.
- **Ve volném prostoru používejte pouze gumou izolované prodlužovací kabely (např. H07 RN-F) s průřezem minimálně 1,5 mm² a dbejte na to, aby kabely nebyly taženy přes ostré hrany.**
- **Elektrický kabel ved'te a pokládejte směrem od stroje tak, aby na místě obsluhy nevzniklo riziko klopýtnutí.**

- **Začněte s řezáním obrobku teprve tehdy, pokud pilový kotouč dosáhl plného počtu otáček.**
- **Připojte stolní okružní pilu k externímu odsávání pilin (mobilní odsávač prachových částic), pokud nepracujete ve volném prostoru nebo v dostatečně větraných místnostech.** Dřevěný prach vznikající při řezání ovlivňuje nutný výhled a částečně škodí zdraví.
- **Pomocí stolní okružní pily neprovádějte řezy kulatiny.** To není se sériovými dorazy a s pomocným přiváděním dovoleno.

5.2 Pokyny pro servis a opravy

- Vytáhněte zástrčku ze zásuvky v síti, než začnete vykonávat údržbové a opravářské práce.
- Práce na elektrických dílech zařízení smí provádět pouze kvalifikovaný elektrikář.
- Poškozený kabel nebo zástrčka musí být ihned vyměněny. Výměnu smí provádět pouze společnost Mafell nebo firmou Mafell autorizovaná zákaznická dílna, čímž se zabráňuje bezpečnostním rizikům.
- Při silně ořezané štěrbině stolu musí být deska stolu vyměněna v zákaznickém servisu MAFELL za novou.
- Pravidelně odstraňujte také piliny a řezný prach z vodítek pohyblivých částí.
- Mohou být používány pouze originální náhradní díly a příslušenství MAFELL. Jinak nevzniká nárok na záruku a žádnou garanci výrobce.

6 Výbava / nastavení

6.1 Instalace / transport

Stroj je dodáván v přepravním kartonu. Zkontrolujte, zda nebyl stroj při přepravě poškozen. Poškození obalu může ukazovat na neodborný transport. Škody vzniklé při transportu reklamujte ihned u svého prodejce.

Následující části jsou přibaleny volně a musí být před uvedením do provozu namontovány, případně přidány ke stroji:

- horní ochranný kryt
- odsávací hadice
- rozdvojka (spojení spodní a horní přípojky odsávání)

- univerzální doraz
- posuvný podstavec
- Svěrný kus

Smontujte, jak je uvedeno následovně:



www.mafell.de/erika

• Horní ochranný kryt

- Uvolněte křídlový šroub 2 (obr. 2 - strana 3) až nadoraz otáčením proti směru hodinových ručiček. Stiskněte tento křídlový šroub a nastrčte ochranný kryt 1 vodorovně na klínový rozrážeč 3. Dbejte na to, aby vodící část křídlového šroubu zapadla do otvoru rozrážecího klínu, když křídlový šroub uvolníte. Znovu utáhněte okřídlený šroub 2.
- Pro krátkodobé uchování na horním ochranném krytu s odstraněným klínovým rozrážečem (např. při ponomých řezech) je určen otvor vzadu vlevo na podélné straně stroje, kam lze zaháknout ochranný kryt vč. a bez klínového rozrážeče. Pro přepravu lze upevnit horní ochranný kryt také na upevňovací plech 50 (obr. 5 - str. 3) levé zadní nohy.

• Odsávací hadice a rozdvojka

- Nastrčte nejdříve rozdvojku 4 (obr. 5 - strana 3) na odsávací hrdlo na pilinovém kanálu. Odsávací hrdlo na horní straně ochranného krytu spojte s odsávací hadicí 5. Tu nastrčte na odpovídající hrdlo na rozdvojce.

• univerzální doraz

- Montáž univerzálního dorazu je popsána v oddílu 5.10.

• Posuvný podstavec / posuvné madlo

- Dodávaný posuvný podstavec 6 (obr. 5 - strana 3) můžete uschovat na levé podélné straně stroje do držáku 42 (obr. 5 - strana

3) a na lité postranní transportní madlo 7, které je k tomuto účelu určeno.

- K uschování posuvného madla (zvláštní výbava) jsou určeny otvory vpravo vpředu na podélné straně stroje, do kterých může být posuvné madlo zavěšeno. Na posuvné madlo můžete upevnit podle potřeby požadovaný posuvný dřevěný blok. K tomu nasadte madlo na posuvný dřevěný blok a zatlačte obě špičky do dřeva. Poté zatlačte křídlový šroub a zašroubujte jej. Takto vyrobíte posuvný blok.

• Svěrný kus kpl.

- Svěrný kus (univerzálního dorazu) můžete upevnit pomocí křídlatého šroubu na k tomu určený držák 43 (obr. 5 - strana 3).

Ke transportu stroje dvěma osobami jsou plánována transportní madla 7 (obr. 5 - strana 3), která jsou odlita na obou podélných stranách.

Výškově přesazené uspořádání madel na podélných a příčných stranách umožňuje lehký transport stroje na schodech, přičemž pila je držena jednou osobou nahoře a druhou osobou dole a tak může být transportována ve vodorovné poloze.

Zaklapněte obě nožky 9 a 10 (obr. 6 - strana 3) spodního podstavce pro lehčí transport.

Pro stacionární provoz stroje vyklopte obě nožky 9 a 10 dolů, dokud nezapadnou do koncové polohy. Nerovnosti podkladu mohou být vyrovnány polohovatelnou nožkou. Pro transport, zejména na stavenišť, zaklapněte nožky. Za tímto účelem postupujte, jak je uvedeno následovně:

- Stlačte zadní blokovací tyče 8 (obr. 3 - strana 3) pro uvolnění blokování směrem dolů a zcela zaklapněte zadní nožku podstavce 9 (viz obr. 6), až dojde k aretaci blokovací tyče.
- Při aktuálně šikmo stojícím stroji stlačte přední blokovací tyč dolů a stejně tak zaklapněte nožku podstavce 10 (obr. 6 - strana 3), až dojde k aretaci blokovací tyče.

6.2 Připojení k síti

Dbejte před uvedením do provozu na to, že síťové napětí odpovídá provoznímu napětí, které je uvedeno na výkonovém štítku stroje.

6.3 Horní ochranný kryt

Horní ochranný kryt byl vytvořen podle zákonných požadavků. Pomocí ochranného krytu a bočního obložení má být vyloučen nezáměrný kontakt uživatele s ozubeným věncem pilového listu. Boční obložení přitom vždy přiléhají k desce stolu nebo obrobku a sami se přizpůsobují tloušťce obrobku. U komplikovaných úhlů a/nebo v případě nevýhodné tloušťky obrobku však není samostatné otevření po fyzikální stránce možné. Obrobek nebo dorazový systém pak tlačí boční obložení směrem k pilovému listu. Aby se tomu zabránilo, dodržujte tyto pokyny:

- Vždy přizpůsobte hloubku řezu tloušťce obrobku, viz oddíl 5.6.
- V případě potřeby zajistěte dostatečný odstup mezi dorazem a pilovým listem nebo stáhněte u multifunkčního dorazu příslušný nepotřebný doraz stranou, abyste zabránili volnému sklouznutí bočního obložení.
- U částí s ostrými úhly zvolte směr práce tak, aby boční obložení přiléhalo k hraně obrobku, pokud možno, pod pravým úhlem.
- Pravidelně vyčistěte horní ochranou kapotu vhodným hadrem. Na ochranné kapotě nepoužívejte čisticí ani mazací prostředky.

6.4 Odsávání pilin

Při všech pracích, při kterých vzniká podstatné množství prachu, napojte stroj na vhodné externí odsávání prachu. Rychlost vzduchu musí činit minimálně 20 m/s.

Vnitřní průměr odsávací přípojky činí 58 mm.

Používáte-li stroj ve venku nebo v dostatečně větraných prostorách, můžete při krátkodobém použití také využít sběrný systém pilin, který obdržíte jako zvláštní výbavu (Cleanbox). Přitom je nutno dbát, abyste je vyměnili při naplnění 80 % (u prachu ze dřeva dubů a buků dbejte na bezpečnou likvidaci!).

6.5 Výběr pilových kotoučů

Abyste dosáhli dobré kvality řezu, použijte ostrý nástroj a podle materiálu a procesu si zvolte nástroj z následujícího seznamu:

Řezání masivního dřeva příčně a podélně ke směru vládna v případě nepotazených dřevotřískových desek, překližky a podobných:

- **Erika 70:** TK-kotouč pro okružní pilu Ø 225 x 2,5 x 30 mm, 32 střídavých zubů (číslo výrobku viz část 8)
- **Erika 85:** TK-kotouč pro okružní pilu Ø 250 x 2,8 x 30 mm, 40 střídavých zubů (číslo výrobku viz část 8)

Řezání potahovaných desek:

- **Erika 70:** TK-kotouč pro okružní pilu Ø 225 x 2,5 x 30 mm, 48 střídavých zubů (číslo výrobku viz část 8)
- **Erika 85:** TK-kotouč pro okružní pilu Ø 250 x 2,8 x 30 mm, 60 střídavých zubů (číslo výrobku viz část 8)

Řezání hliníkových profilů:

- **Erika 70:** TK-kotouč pro okružní pilu Ø 225 x 2,5 x 30 mm, 68 trapézových zubů (číslo výrobku viz část 8)
- **Erika 85:** TK-kotouč pro okružní pilu Ø 250 x 2,8 x 30 mm, 68 trapézových zubů (číslo výrobku viz část 8)

6.6 Výměna pilových listů



Nebezpečí

Při všech servisních pracích vytáhněte zástrčku.



www.mafell.de/erika

- Vyjměte inbusový klíč 32 (obr. 10 - strana 4) z jeho držáku 33 na dolním ochranném krytu.
 - Otevřete pojistku 45 na levé straně víka ochranného krytu otočením o ¼ otáčky doleva pomocí inbusového klíče 32.
 - Otevřete obě boční šoupátka (červená) 40 na víku ochranného krytu vytažením směrem nahoru až dojde k aretaci.
 - Vyklopte víko ochranného krytu 90° a vytáhněte je o cca 30 mm dopředu až se nakloní ochranný kryt nad otočnou tyč směrem dolů.
 - Stiskněte aretační tlačítko 31 (obr. 10 - strana 4) před dolním ochranným krytem a pevně je držte. Pomocí inbusového klíče 32 otevřete inbusový šroub 34 otáčením **ve směru hodinových ručiček**.
 - Odejměte přední přírubu pilového listu 35 a vyjměte pilový list směrem nahoru nebo dolů.
 - Nasaďte nový pilový kotouč (pozor na směr řezání viz symbol směru otáčení na víku).
 - Zastrčte přírubu 35 na dvojhran a utáhněte inbusový šroub 34 otáčením **proti směru hodinových ručiček** pevně pomocí inbusového klíče.
 - Zkontrolujte, zda pilový list při otáčení rukou běží volně.
 - Vytáhněte inbusový klíč 32.
 - Zavřete víko ochranného krytu.
 - Zavřete obě boční šoupátka pol. 40 (obr. 10 strana 4) na víku ochranného krytu tlačení směrem dolů až dojde k zajištění / aretaci.
 - Zavřete pojistku 45 na levé straně víka ochranného krytu otočením o ¼ otáčky doprava pomocí inbusového klíče 32.
 - Zasuňte inbusový klíč 32 do úchyty.
 - Posouvejte klínový rozrážeč společně s horním ochranným krytem do úchyty klínového rozrážeče, až dojde k jeho aretaci v úchyty.
 - Případně správně nastavte rozrážecí klín, pokud je to nutné (viz oddíl 4.6).
- Uvedte agregát pily do středního nastavení (funkce stolní okružní pily) (viz oddíl 4.8).
 - Nastavte pilový kotouč na hloubku řezu cca 45 – 70 mm (Erika 85: cca 45 - 85 mm) (viz oddíl 5.6).
 - Odstraňte klínový rozrážeč s horním ochranným krytem stisknutím tlačítka 41 (obr.10 - strana 4) a současným tažením za klínový rozrážeč 3 (obr. 2 - strana 3) směrem nahoru vpřed.
 - Vyklopte stroj trochu do strany, aby levá podélná strana byla dobře přístupná.

6.7 Rozrážecí klín



Nebezpečí

Při všech servisních pracích vytáhněte zástrčku.



www.mafell.de/erika

Rozrážecí klín zabrání, aby se při podélném řezu za pilovým listem zavřela dráha řezu, a aby tak vznikl zpětný ráz obrobku.

Tato funkce je ovšem zajištěna pouze tehdy, pokud je rozrážecí klín správně nastaven, tzn. aby jeho vzdálenost k věnci zubů pilového listu v rámci celkové hloubky řezu činila max. 5 mm (viz zobr. 7) a jeho tloušťka ležela mezi šířkou spáry řezu a tloušťkou kmenového listu používaného pilového listu. Dodávaný rozrážecí klín se hodí k pilovým listům opatřeným tvrdokovem, které jsou uvedeny v oddílu 4.4.

Pokud je požadováno nastavení rozrážecího klínu, postupujte následovně:

- Nastavte pilový kotouč na maximální hloubku řezu (viz odstavec 5.6).
- Odejměte horní ochranný kryt (viz oddíl 4.1).
- Uvedte agregát pily do středního nastavení (funkce stolní okružní pily) (viz oddíl 4.8).
- Nastavte agregát pily šikmo na 45 (viz oddíl 5.8).
- Otevřete pojistku 45 (obr. 10 - strana 4) na levé straně víka ochranného krytu otočením o ¼ otáčky doleva pomocí inbusového klíče 32.
- Posuňte obě boční červená šoupátka 40 na spodním víku ochranného krytu směrem nahoru, až dojde k jejich aretaci.
- Vyklopte víko ochranného krytu o cca 90° směrem dopředu a vytáhněte víko dopředu tak, aby došlo k natočení přes otočnou tyč.
- Uvolněte inbusový šroub 37 (obr. 7 - strana 4) a nastavte rozrážecí klín 3 odpovídajícím způsobem podle obr. 7, včetně vzdálenosti vůči ozubenému věnci a v dané výšce.
- Pevně dotáhněte inbusový šroub 37.

- Zavřete víko ochranného krytu vyklopením o 90° směrem dopředu, posuňte cca 30 mm směrem dozadu a směrem nahoru zaklapněte. Zajistěte víko ochranného krytu v uzavřeném stavu stisknutím obou bočních šoupátek 40 (obr. 10 - strana 4) směrem dolů.
- Zavřete pojistku 45 na levé straně víka ochranného krytu otočením o ¼ otáčky doprava pomocí inbusového klíče 32.
- Posuňte horní ochranný kryt opět na rozrážecí klín a pevně utáhněte (viz oddíl 4.1).

Rozrážecí klín může zapadnout do dvou poloh **bez pomoci nástroje**:

- horní poloha s ochranným krytem - pro normální řezy
- dolní poloha bez ochranného krytu - pro přesazené řezy

Aby bylo dosaženo dané polohy, vytáhněte jednoduše rozrážecí klín nahoru a vpřed nebo stiskněte dolů a dozadu.

Rozrážecí klín můžete vytáhnout bez pomoci nástroje (pro ponorný řez a výměnu pilového listu).

- Uvedte agregát pily do středního nastavení (funkce stolní okružní pily) (viz oddíl 4.8).
- Nastavte plnou výšku řezu.
- Odejměte horní ochranný kryt (viz oddíl 4.1).
- Stiskněte tlačítko v podélném otvoru v horní zadní části dolního ochranného krytu.
- Po dobu, kdy držíte tlačítko stisknuté, vytáhněte klínový rozrážeč podle průměru pilového listu směrem dopředu / nahoru.

Při nasazování klínového rozrážeče dbejte na to, že se klínový rozrážeč posouvá ve vzdálenosti cca 5 mm vůči průměru pilového listu směrem dozadu a dolů a přitom se zavádí do drážky držáku klínového rozrážeče. Klínový rozrážeč musí být tlačěn až k dorazu resp. do patrné aretace (tlačítko přitom nemusí být stisknuté).

6.8 Použití jako okružní pila se spodním tahem

Zvláštní výhodou při použití jako okružní pila se spodním tahem je bezproblémové a precizní oddělení pevných obrobků až do max. 330 mm (Erika 85: 423 mm) délky řezu u obrobků s šířkou 16 mm, např.

panelů. Uložte obrobek na kolejnice 14 (zobr. 9 - strana 4) univerzálního dorazu 15. Stiskněte červený odblokovací knoflík 16 a zatáhněte agregát pily ručním kolečkem 17 a tažnou tyčí 18 dopředu. Po ukončení procesu řezání najede pilový agregát opět do výchozí police zpět a je tam samostatně zaaretován.

6.9 Použití jako stolová okružní pila

Podélné řezání větších obrobků nastává ve funkci stolní okružní pily. Pro tento účel uveďte stůl pilového agregátu do polohy, která je pro toto určena. K tomu otočte spouštěcí tlačítko 24 (zobr. 8 - strana 4) doprava a táhněte pilový agregát tak daleko vpřed, dokud nezapadne automaticky do polohy, která je pro něj určena.

Nastavte přitom multifunkční doraz 15 jako paralelní doraz. Přitom můžete použít dorazové kolejnice 14 podle rozměrů obrobku s jejich vysokou vodicí plochou obrobku nebo o 90° otočené s jejich nižší vodicí plochou 25.

K funkci pily se spodním tahem se vrátíte, pokud otočíte spouštěcí tlačítko 24 doleva. Agregát pily pak běží samostatně zpět do koncové polohy.

6.10 Čištění filtru

Mírně otevřete šroub s čočkovou hlavou 44 (obr. 11 - strana 4). Aretujte pouzdro filtru 46 posunutím směrem dopředu z otočného bodu mezi-pouzdra. Vyčistěte pouzdro filtru. Po vyčištění opět nasadte pouzdro filtru na otočné body 47 v opačné posloupnosti do mezi-pouzdra 48 (dbejte přitom na aretaci do otočných bodů). Upevněte pouzdro utažením šroubu s čočkovou hlavou 44.

Alternativně lze šroub s čočkovou hlavou 44 otevřít tak hodně, až bude možné naklonit pouzdro filtru o 90° směrem dolů. Vyčistěte pouzdro filtru k tomu určeným nástrojem. Po vyčištění vyklopte pouzdro filtru o 90° nahoru a upevněte ho utažením šroubu s čočkovou hlavou 44.

7 Provoz

7.1 Uvedení do provozu

S tímto provozním návodem musí být seznámeny všechny osoby pověřené obsluhou stroje, přičemž je nutno pozornit zejména na kapitulu „Bezpečnostní pokyny“.

7.2 Zapnutí a vypnutí

- **Zapnutí:** Stiskněte zelené spínací tlačítko 12 (zobr. 9 – strana 4).
- **Vypnutí:** Stiskněte červené spínací tlačítko 11. Hřídel pily se přitom automaticky zabrzdí, za současného zkrácení doběhové doby na méně než 10 s.



Přípojný kabel můžete pro transport navinout na pravé straně stroje do držáků k tomuto účelu určených 13 (současně transportní madla).



Pokud dojde během časového rozmezí (brzdny cyklus) 45 vteřin častěji než čtyřikrát k brzdnému manévru, pak nebude následující brzdny manévr vykonán až do uplynutí doby cyklu.

7.3 Světlo



Nebezpečí

Při všech servisních pracích vytáhněte zástrčku.

Elektrické nářadí je vybaveno světelným modulem 49 (obr. 2 - strana 4) v horním ochranném krytu.





Světelný modul je po zapnutí stroje napájen proudem po určitou dobu a je následně ihned připraven k provozu.

V pohotovostní poloze zapne světelný modul světlo automaticky při pohybu stroje nebo je při delší přestávce vypne.

Pro bezporuchové fungování světla musí být zlaté kontaktní plochy na klínovém rozrážeci v případě znečištění vyčištěny. Za tímto účelem vyjměte klínový rozrážec a vyčistěte kontaktní plochy od prachu a pilin pomocí hadru

7.4 Volba počtu otáček

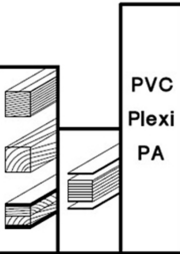
Aby bylo dosaženo optimální kvality řezu podle opracovávaného materiálu, je možné postupně nastavit počet otáček pilového kotouče od 2050 – 4300 min⁻¹. Ty zvolíte pomocí nastavovacího kolečka umístěného dole pod hlavním spínačem.

 Drehzahlen			
A	2050min ⁻¹	 Alu	 PVC Plexi PA
B	2400min ⁻¹		
C	2800min ⁻¹		
D	3400min ⁻¹		
E	3700min ⁻¹		
F	4000min ⁻¹		
G	4300min ⁻¹		
Best.-Nr.	 Original-Sägeblätter		
092472	250x2,8x30	Z 24	WZ
092465	250x2,8x30	Z 40	WZ
092466	250x2,8x30	Z 60	WZ
092467	250x2,8x30	Z 68	FZ/TZ

Dbejte přitom prosím, aby optimální kvalita řezu nezáležela pouze na počtu otáček, ale také na pilovém kotouči a ostrosti pilového listu. Pokyny k vhodnému pilovému kotouči, viz oddíl 4.4.

7.5 Ochrana proti přetížení



Aktivace motorové ochrany je vždy znakem přetížení motoru, jehož příčina musí být zjištěna a odstraněna.

Při přetížení motoru je počet otáček automaticky snižován, případně při výpadku proudu se samostatně stroj vypne. Po znovuoobnovení přívodu proudu můžete stroj opět zapnout.

7.6 Nastavení hloubky řezu

Hloubku řezu můžete nastavit pomocí otáčení ručního kolečka 17 (zobr. 8 - strana 4) od 0 do 72 mm (Erika 85: 0 do 85 mm). Otáčením ve směru hodinových ručiček zvětšujete hloubku řezu a opačným otáčením ji zmenšujete.

Pro dosažení dobré kvality řezu by měla nastavená hloubka řezu pilového kotouče ležet o cca 5 mm nad tloušťkou materiálu, který je opracováván.

Podle umístění rozrážecího klínu v obou klidových polohách může pomoci měřidlo 38 (zobr. 7 - strana 4) pro nastavení určité hloubky řezu, které je umístěno na rozrážecím klínu vždy kolmo vůči ploše stolu. To platí ovšem pouze pro pilové kotouče s \varnothing 225 mm (Erika 85: \varnothing 250 mm).

Je-li nutné přesné nastavení hloubky řezu, např. při drážkování nebo falcování, nastavte vždy zespoda, případně srovnajte vůli.

7.7 Řezy do hloubky



Nebezpečí

Nebezpečí zpětné rázu při řezech do hloubky! Před ponořením opřete díl, pokud možno, přední hranou o pevný doraz. Při ponoření tlačte díl pevně k povrchu stolu. Při tlačení dbejte na nebezpečnou oblast, která vzniká kolem vynořujícího se pilového listu.



www.mafell.de/erika

Odejměte horní ochranný kryt viz oddíl 4.1. Odstraňte klínový rozrážeč viz oddíl 4.5.

Otáčejte pilový list pomocí ručního kola směrem dolů až zmizí pod deskou stolu.

Ponorný řez můžete plynule nastavit otáčením ručního kola 17 (obr. 8 - strana 4) v rozmezí 0 až 85 mm (Pozor: pilový list se vynoří z obrobku mírně v záhybu vpředu). Otáčením ve směru hodinových ručiček zvětšujete hloubku řezu a opačným otáčením ji snižujete.

Po ponorném řezu opět nasadíte klínový rozrážeč zpátky do původního místa, viz odstavec 4.6 a opět přimontujete ochranný kryt ke klínovému rozrážeči, viz odstavec 4.5.

7.8 Nastavení pro šikmé řezy



Nebezpečí

Před začátkem šikmého řezání dbejte u běžícího pilového kotouče nato, aby se v rozsahu výkyvu pilového kotouče nenacházel ani multifunkční doraz ani obrobek.

Pro úhly do 45° uvolněte nejdříve aretační páku 19 (zobr. 9 - strana 4) pomocí otáčení proti směru hodinových ručiček. Pohybuje agregátem pily pomocí otáčení madla 20. Na stupnici úhlooměru 21 na ukazateli 22 je zobrazen úhel řezu. Znovu zatáhněte aretační páku 19.

Pomocí stisknutí otočného knoflíku 23 je možný pohyb agregátu pily o 3° nad obě koncové polohy 0° a 45° směrem ven. Při zpětném pohybu jde otočný knoflík samostatně znovu zpět do výchozí polohy, takže při novém pohybu přesně najede 0° - příp. 45° -poloha.

7.9 Multifunkční doraz (součástí dodávky Erika 85)

Popis najdete v příloženém montážním návodu a seznamu náhradních dílů.

7.10 Univerzální doraz (součástí dodávky Erika 70)

Kompletní univerzální doraz se skládá z tyčového držáku 27 (obr. 8 - strana 4) a vodící lišty 26, kterou lze v držáku přestavět. Můžete ho podle potřeby upnout v každé poloze k vodítkům na všech stranách desky stolu a utáhnout následujícím způsobem:

- K uvolnění otočte upínací páčku 51 (obr. 12) do svislé spodní polohy 51.1 (obr. 13).
- Následně přiložte držák tyče, který je šikmo nahoře (obr. 14), k vidlicovému profilu tak, aby byla upínací čelist 53 (obr. 12) zatlačena směrem dozadu a zahákla se do profilu.
- Držák tyče lze v uvolněné poloze 51.1 upínací páčky na profilu libovolně posouvat.
- Pro sevření držáku tyče otočte upínací páčku 51 doleva do polohy 51.2 (obr. 13).

Otočením upínací páčky doprava do pol. 51.3 (obr. 13) lze držák tyče v libovolné pozici sejmut z profilu.

Pravidelně čistěte vidlicový profil stroje a držáku tyče, stejně jako svírací plochy upínací čelisti 53 (obr. 12) vhodným hadrem. Tím je zajištěna požadovaná síla sevření.

Univerzální doraz může být použit jak jako paralelní doraz ve funkci stolní okružní pily, tak také jako příčný a pokosový doraz při použití okružní pily se spodním tahem.

Poloha kolejnic dorazu (poloha obrobku) vůči dělicím kotoučům, případně vůči stupnici, je nastavena přesně již ze závodu. Je-li nutné přesto dodatečné justování, provádí se následovně:

- Upevněte univerzální doraz ve vodítku na pravé nebo levé podélné straně stolu.
- Uveďte dorazové kolejnice pomocí uvolnění horního křídlového šroubu 28 do 0° polohy a zatáhněte křídlový šroub.
- Uvolněte oba shora přístupné cylindrické šrouby pomocí šroubováku.
- Povolte boční upínací páčku 52.1 (obr. 13) na držáku tyče 27 (obr. 8).
- Následně posuňte dorazovou lištu až téměř před pilový kotouč.
- Zkontrolujte, zda je správně nastavená dorazová lišta. Přitom je nutné dbát na odstup mezi souběžným dorazem a pilovým kotoučem. Na zadním stoupajícím zubu musí být odstup poněkud větší než u předního klesajícího zubu.
- Sevřete dorazovou lištu pomocí boční zavírací páčky 52.2 (obr. 13).
- Opět pevně utáhněte cylindrické šrouby.
- Proveďte zkušební řez!

Pokud řez není v pořádku, začněte znovu nastavením.

Po dokalibrování doraz zůstává ukazatel úhlu na daném místě stupnice!

7.11 Použití jako paralelní doraz

Univerzální doraz může upevnit v různých pozicích a použít jako paralelní doraz (viz obr. 8 - strana 4). Pro nastavení viz 5.10. **Upevnění na pravé nebo levé podélné straně stolu.** Přitom je nutné dbát na odstup mezi souběžným dorazem a pilovým kotoučem. Na zadním stoupajícím zubu musí být odstup poněkud větší než u předního klesajícího zubu.

- Uvolněte křídlové šrouby 28 a na stupnici úhlu nastavte 0°. Znovu utáhněte okřídlený šroub 28.
- Upevněte doraz do vedení tak, aby kolejnice dorazu sahala od přední hrany stolu až nad střed pilového listu. (Stroj ve funkci stolní okružní pily)

- Nastavte požadovaný rozměr mezi pilovým listem a dorazovou lištou po uvolnění boční zavírací páčky 52.1 (obr. 13) na držáku tyče 27 posouváním vodící tyče 26. Šířka může být vyčtena na stupnici měřidla 29 na hraně kolejnice dorazu, která je opačná vůči pilovému kotouči.
- Znovu sevřete boční zavírací páčku 52.2 a upínací páčku 51.2.
- Upevněte dorazovou lištu navíc k přední hraně stolu pomocí svěrného kusu 36 (obr. 8).
- Přitom zaveďte čtyřhranný prvek na svěrném kusu do drážky dorazové lišty.
- Otáčením uvolněte křídlatou matici na svěrném kusu, až se klín zasune za vidlicový profil desky stolu.
- Utáhněte křídlovou matku.

Kolejnice dorazu 14 může být přestavena v dorazu v podélném směru. Vznikne-li např. při podélném řezání masivního dřeva riziko, že se obrobek sevře mezi doraz a pilový kotouč, posune se kolejnice dorazu tak, aby její zadní konec sahal přibližně až do středu pilového kotouče. K tomu uvolněte upínací páku umístěnou na horní straně dorazu 30 (obr. 8 - strana 4) a posuňte kolejnici dorazu. Po ukončení nastavování opět utáhněte upínací páku.

Kolejnice dorazu 14 může být použita otočená o 90°. To ulehčuje řezání úzkých obrobků, zejména při šikmo nastaveném pilovém kotouči, protože pak stávající nižší vodící plocha umožňuje bližší nastavení paralelního dorazu na pilový kotouč. K tomu uvolněte upínací páku 30 na dorazu. Vytáhněte kolejnici dorazu 14 zcela ven z držáku. Nasadte kolejnici dorazu otočenou o 90° tak, aby ukazovala úzkou hranou k pilovému kotouči. Poté opět pevně utáhněte upínací páku. Také v tomto nastavení kolejnice dorazu může být šířka řezu vyčtena na stupnici měřidla 29 na hraně, která je opačná vůči pilovému kotouči.

7.12 Použití jako příčný a pokosový doraz



Nebezpečí

Nastavení na univerzálním dorazu provádějte pouze tehdy, je-li pilový list v klidu.

Pro příčné a pokosové řezy ve funkci pily se spodním tahem je univerzální doraz podle účelu upevněn na přední levé straně stolu. V této pozici je u pravouhlého řezání zobrazena na úhlové stupnici značka pro 0°.

Pro provádění úhlových řezů uvolněte křídlový šroub 28 (zobr. 9 - strana 4), který je k dispozici na horní straně. Pohybuje kolejnici dorazu podle stupnice do požadované polohy. Přitom je k dispozici každých 15° aretační poloha. Následně opět pevně zatáhněte křídlový šroub.

Zarážku lze odstranit pomocí šoupátka 54 (obr. 8 - strana 4) pod stupnicí úhlů. Mírně povolte okřídlený šroub. Pak stlačte část spínače, která jednostranně přečnivá.

Pro dosažení lepší kvality řezu by měly kolejnice dorazu vždy pokud možno těsně sahat k rovině řezu. Je proto na svých koncích vyříznuta, aby horní ochranný kryt mohl být s dostatečnou přesností přistaven blíže také při řezání tenkých obrobků. Pro přestavení kolejnice dorazu uvolněte upínací páku 30 (zobr. 8 - strana 4).

Posunutím vodící tyče v držáku tyče 27 lze doraz nastavit tak, že dojde v závislosti na rozměrech obrobku k optimálnímu nastavení šířky řezu.

8 Servis a opravy



Nebezpečí

Při všech servisních pracích vytáhněte zástrčku.

Stroje MAFELL jsou koncipovány jako bezúdržbové.

Použitá ložiska jsou namazána pro dobu své životnosti. Po delší době provozu doporučujeme předat stroj autorizovanému zákaznickému servisu MAFELL na prohlídku.

Pro všechna mazná místa používejte pouze náš speciální tuk, obj. číslo 049040 (balení 1 kg).

8.1 Zkouška bezpečnostních zařízení

Bezpečnost stroje je závislá v první řadě na funkční schopnosti bezpečnostních zařízení. Je proto důležité, aby tato zařízení byla pravidelně prověřována, zda jsou v řádném stavu. K tomu se počítá zejména rozrážecí klín, horní ochranný kryt a dolní ochranný kryt.

Kromě toho je třeba každé 2 týdny prověřit:

- samočinný chod agregátu pily ve výchozí poloze při použití jako tahová pila (viz oddíl 4.7)
- automatická aretace agregátu pily ve výchozí poloze po zpětném dojetí

- schopnost funkce automatické aretace agregátu pily ve střední poloze při použití jako stolní okružní pila (viz oddíl 4.8)
- Bezporuchový pohyb křídel ochranného krytu mezi max. výškou řezu až po desku stolu.
- síťový kabel, zda není poškozen

Aby bylo zabráněno přílišnému zahřívání motoru, je nutno příležitostně prověřit, že se na jeho povrchu neusadil žádný prach. Při znečištění musíte vyčistit pouzdro filtru na motoru (viz 4.9).

Pravidelně vyčistěte horní ochranou kapotu vhodným hadrem. Na ochranné kapotě nepoužívejte čisticí ani mazací prostředky.

8.2 Péče o stroj

Z kluzných a pojezdových částí je nutno příležitostně pomocí vhodného vysavače prachu odstranit piliny a prach. Kluzný pohyb dilů ulehčí příležitostný postřik obvykle prodávaným kluzným prostředkem (např. Caramba).

8.3 Uskladnění

Není-li stroj delší dobu používán, je nutno ho pečlivě vyčistit. Neošetřené kovy postříkejte antikoročním prostředkem.

9 Odstranění závad



Nebezpečí

Zjištění příčin existujících poruch a jejich odstranění se provádějí za neustálé vysoké pozornosti a obezřetnosti. Předtím vytáhněte zástrčku!

Následně jsou uvedeny nejčastější poruchy a jejich příčiny. V případě dalších poruch se obraťte na vašeho obchodníka nebo přímo na zákaznický servis společnosti MAFELL.

Závada	Příčina	Odstranění
Stroj nelze zapnout	Není k dispozici síťové napětí	Prověřte připojku síťového napětí
	Vadný síťový jistič	Vyměňte jistič
	Opotřebované uhlíkové kontakty	Doprajte stroj do zákaznického servisu MAFELL
Stroj během chodu naprázdno sám vypíná	Výpadek sítě	Zkontrolujte síťové předřazené jističe Stroj při vestavěné podpěťové ochraně nenaběhne a musí být znovu po obnovení napětí zapnut
Stroj se zastavuje během řezu	Výpadek sítě	Zkontrolujte síťové předřazené jističe
	Přetížení stroje	Změňte rychlost posuvu
Stroj nebrzdí	Během časového rozmezí 45 vteřin došlo častěji než čtyřikrát k brzdnému manévru. Je aktivní blokování brzdy.	Po uplynutí 45 vteřin od prvního brzdění bude uvolněn další brzdny manév. Pro zabránění zablokování brzdy, prodlužte brzdny interval na minimálně 10 vteřin.
Obrobek během posuvu svírá	Tupý pilový kotouč	Uchopte obrobek a ihned vypněte motor. Následně vyměňte pilový kotouč.
	Kolejnice dorazu univerzálního, příp. multifunkčního dorazu není paralelně vůči pilovému kotouči.	Znovu nastavte kolejnici dorazu, viz oddíl 5.10

Závada	Příčina	Odstranění
Spálené skvrny na místech řezu	Pilový kotouč není vhodný pro daný pracovní úkon nebo je tupý	Vyměňte pilový list
Ucpaný výhoz pilin	Provoz bez odsávání	Vypněte stroj a odstraňte piliny. Pro tento účel otevřete šoupátko 39 (obr. 10 - strana 4). Takto mohou být piliny v kanálu na piliny lehce odstraněny směrem dolů. Návazně opět zavřete šoupátko směrem dozadu
	Odsávání je příliš slabé.	Musí být použit odsávací přístroj, který zaručuje na připojení odsávacího hrdla rychlost vzduchu minimálně 20 m/s.
	Části dřeva ve výhozu pilin	Otevřete šoupátko 39 (obr. 10 - strana 4). Nyní mohou být části dřeva lehce odstraněny z kanálu pro piliny směrem dolů. Není-li to plně možné, zcela sjeďte pilovým kotoučem dolů. Návazně opět zavřete šoupátko směrem dozadu
Výškové přestavení běží těžce.	Tažná tyč, šnek, ozubený segment a přídržný plech vykazují znečištění	Konstrukční části vyčistěte a namažte tukem nebo olejem.
Tažné zařízení běží ztěžka	Tažná tyč, plocha pro pohyb kuličkového ložiska a vodící trubka vykazují znečištění	Vyčistěte konstrukční prvky
Podstavec potrubí nelze zaklapnout	Horní ochranný kryt v parkovací poloze na podstavci potrubí a pilový agregát natočen na více než 30°	Pilový agregát natočte na menší úhel než 30°
Světlo se zhasíná	Nepohybovali jste strojem déle než cca deset vteřin	Světelný modul byl automaticky uveden do klidového stavu a při pohybu stroje se opět samostatně zapne
	Kontaktní plochy na klínovém rozrážeci vykazují znečištění	Vyjměte klínový rozrážecí a vyčistěte zlaté kontaktní plochy od prachu a pilin pomocí hadru

10 Zvláštní příslušenství

- Univerzální doraz, kpl.	Obj. č. 207912
- Multifunkční doraz (vč. provozního návodu)	Obj. č. 207910
- Souběžný doraz (vč. provozního návodu)	Obj. č. 207506
- Držák tyče zabalený	Obj. č. 207507
- Posuvný suport, kompl.	Obj. č. 038563
- Pravitko dorazu 1000 mm; vč. zkracovací klapky	Obj. č. 203396
- Vysouvací tyč, kompl.	Obj. č. 038309
- Svírací kus	Obj. č. 038294
- Dodatečný stůl pro Erika 70	Obj. č. 208438
- Dodatečný stůl pro Erika 85	Obj. č. 208439
- Přídržná lišta 1000 mm	Obj. č. 038686
- Doplnková sada Kolečka	Obj. č. 202889
- Cleanbox spouštěcí balíček	Obj. č. 203402
- Cleanbox, 5 ks	Obj. č. 203575
- Pilový kotouč-TK Ø 225 x 2,5 x 30 mm, 32 zubů / WZ (Erika 70)	Obj. č. 092460
- Pilový kotouč-TK Ø 225 x 2,5 x 30 mm, 48 zubů / WZ (Erika 70)	Obj. č. 092462
- Pilový kotouč-TK Ø 225 x 2,5 x 30 mm, 68 zubů / FZ/TR (Erika 70)	Obj. č. 092464
- Pilový kotouč-TK Ø 250 x 2,8 x 30 mm, 24 zubů / WZ (Erika 85)	Obj. č. 092472
- Pilový kotouč-TK Ø 250 x 2,8 x 30 mm, 40 zubů / WZ (Erika 85)	Obj. č. 092465
- Pilový kotouč-TK Ø 250 x 2,8 x 30 mm, 60 zubů / WZ (Erika 85)	Obj. č. 092466
- Pilový kotouč-TK Ø 250 x 2,8 x 30 mm, 68 zubů / FZ/TR (Erika 85)	Obj. č. 092467

11 Výkres rozložených částí a seznam náhradních dílů

Příslušné informace ohledně seznamů náhradních dílů najdete na naší internetové stránce: www.mafell.com



www.mafell.de/erika

Kazalo vsebine

1	Pojasnilo znakov	262
2	Podatki o proizvodu	262
2.1	Podatki o proizvajalcu	262
2.2	Oznaka stroja	262
2.3	Tehnični podatki	263
2.4	Emisije	264
2.5	Dobavni obseg	264
2.6	Varnostna oprema	265
2.7	Namenska uporaba	265
2.8	Preostalo tveganje	265
3	Splošni varnostni napotki za električna orodja	265
4	Varnostni napotki za namizne krožne žage	266
4.1	Varnostni napotki v zvezi z zaščitnimi pokrovi	266
4.2	Varnostni napotki za postopke žaganja	266
4.3	Povratni sunek - vzroki in ustrezni varnostni napotki	267
4.4	Varnostni napotki za upravljanje namiznih krožnih žag	267
5	Specifična varnostna pravila	268
5.1	Delovno območje	268
5.2	Napotki za vzdrževanje in servisiranje	269
6	Opremljanje / nastavitvev	269
6.1	Postavitvev / transport	269
6.2	Omrežna priključitev	270
6.3	Zgornji zaščitni pokrov	270
6.4	Sesanje ostružkov	270
6.5	Izbira lista žage	270
6.6	Zamenjava lista žage	271
6.7	Cepilni klin	271
6.8	Uporaba kot vlečna žaga pod rezalno površino	272
6.9	Uporaba kot namizna krožna žaga	272
6.10	Čiščenje filtrov	273
7	Obratovanje	273
7.1	Prevzem v obratovanje	273
7.2	Vklop in izklop	273
7.3	Luč	273
7.4	Izbira števila vrtljajev	273
7.5	Zaščita pred preobremenitvijo	274
7.6	Nastavitvev globine reza	274
7.7	Potopni rezi	274
7.8	Nastavitvev za poševne reze	274
7.9	Večfunkcijski omejevalnik (dobavni obseg Erika 85 Ec)	274

7.10	Univerzalni omejevalnik (dobavni obseg Erika 70).....	274
7.11	Uporaba kot vzporedni omejevalnik	275
7.12	Uporaba kot prečni in jeralni omejevalnik.....	276
8	Servisiranje in vzdrževanje.....	276
8.1	Preverjanje varnostne opreme	276
8.2	Nega stroja	276
8.3	Skladiščenje	276
9	Odprava motenj.....	277
10	Poseben pribor	279
11	Risba razstavljenega stanja in seznam nadomestnih delov	279

1 Pojasnilo znakov



Ta simbol stoji na vseh mestih, kjer so navedeni napotki za vašo varnost.
Če slednjih ne upoštevate, lahko pride do hudih telesnih poškodb.



Ta simbol označuje morebiti nevarno situacijo.
Če se ji ne izognete, lahko pride do poškodb proizvoda ali predmetov v okolici.



Ta simbol označuje nasvete za uporabnika in druge koristne informacije.

2 Podatki o proizvodu

Erika 70: Št. art. 972001, 972020, 972021

Erika 85: Št. art. 971901, 971920, 971921

2.1 Podatki o proizvajalcu

MAFELL AG, Beffendorfer Straße 4, D-78727 Oberndorf / Neckar, telefon +49 (0)7423/812-0, faks +49 (0)7423/812-218, E-pošta mafell@mafell.de, Domača stran www.mafell.com

2.2 Oznaka stroja

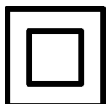

Razred zaščite II



CE znak za dokumentiranje skladnosti z osnovnimi zahtevami glede varnosti in varovanja zdravja v skladu s prilogo I Direktive o strojih



Le za države EU

Električnega orodja ne odvrzite v gospodinjnske odpadke!

Po evropski direktivi 2002/96/ES o odpadni električni in elektronski opremi in usklajenih nacionalnih predpisih se mora odpadna električna oprema posebej zbirati in oddati v okolju prijazno predelavo.



Za znižanje tveganja poškodb morate prebrati Navodilo za obratovanje.



Uporabljajte zaščito za sluh in vid

Stroj se označi s tablami na sprednji in hrbtni strani, kot kažeta sl. 1 in 4 (stran 3).

2.3 Tehnični podatki

Erika 70:

Obratovalna napetost	230 V AC
Omrežna frekvenca	50 Hz
Odvzemna moč pri neprekinjenem obratovanju	2250 W
Poraba toka neprekinjeno obratovanje	11,1 A - EU; 9,5 A - CH
Število v praznem teku	2050 - 4300 min ⁻¹
Globina reza 0°/30°/45°	72/62/50 mm
Vrtljiv sklop za žaganje	-3° - 48°
Premer lista žage maks/min	225/210 mm
Največja debelina osnovnega telesa lista žage	1,8 mm
Rezalna širina orodja	2,5 mm
Sprejemna odprtina lista žage	30 mm
Premer priključka za odsesavanje	58 mm
Teža	37,2 kg
Dimenzije:	
Velikost mizne plošče	818 x 525 mm
Višina mizne plošče	Noge zložene 413 mm Noge razklopljene 891 mm

Erika 85:

Obratovalna napetost	230 V AC
Omrežna frekvenca	50 Hz
Odvzemna moč pri neprekinjenem obratovanju	2500 W
Poraba toka neprekinjeno obratovanje	12,6 A - EU; 9,5 A - CH
Število v praznem teku	2050 - 4300 min ⁻¹
Globina reza 0°/30°/45°	85/74/60 mm
Vrtljiv sklop za žaganje	-3° - 48°
Premer lista žage maks/min	250/240 mm
Debelina nosilnega telesa lista žage	1,8 mm
Rezalna širina orodja	2,8 mm
Sprejemna odprtina lista žage	30 mm
Premer priključka za odsesavanje	58 mm
Teža	40,0 kg
Dimenzije:	
Velikost mizne plošče	915 x 525 mm
Višina mizne plošče	Noge zložene 413 mm Noge razklopljene 891 mm

2.4 Emisije

Navedene emisije hrupa so bile izmerjene v skladu z DIN EN 62841-3-1 in jih je mogoče uporabiti za primerjavo električnega orodja Erika z drugim in za predhodno oceno obremenitve.



Nevarnost

Emisije hrupa lahko med dejansko uporabo električnega orodja Erika odstopajo od navedenih vrednosti, odvisno od načina uporabe električnega orodja, zlasti od vrste obdelovanca, ki se obdeluje.

Zato vedno nosite zaščito za sluh, tudi če električno orodje deluje brez obremenitve!

2.4.1 Podatki o emisiji hrupa

Po EN 62841 ugotovljene vrednosti emisije hrupa znašajo:

	Erika 70	Erika 85
Nivo zvočnega tlaka	$L_{PA} = 82,8 \text{ dB (A)}$	$L_{PA} = 91,1 \text{ dB (A)}$
Negotovost	$K_{PA} = 1,0 \text{ dB (A)}$	$K_{PA} = 1,0 \text{ dB (A)}$
Raven zvočne moči	$L_{PA} = 101,4 \text{ dB (A)}$	$L_{PA} = 105,7 \text{ dB (A)}$
Negotovost	$K_{PA} = 1,0 \text{ dB (A)}$	$K_{PA} = 1,0 \text{ dB (A)}$

Merjenje hrupa je bilo opravljeno s serijsko dobavljenim listom žage.

2.5 Dobavni obseg

Vlečna žaga pod rezalno površino Erika 70, kompletna, vsebuje:

- 1 list krožne žage iz trde kovine $\varnothing 225 \text{ mm}$, 32 zob
- 1 cepilni klin (debelina 2,2 mm)
- 1 zaščitni pokrov s priključkom za odsesavanje
- 1 univerzalni omejevalnik
- 1 vpenjalni kos
- 1 potisna palica
- 1 gibka cev za odsesavanje
- 1 razcep (povezava spodnjega in zgornjega priključka za odsesavanje)
- 1 upravljalno orodje v držalu na stroju
- 1 navodila za uporabo
- 1 knjižica "Varnostni napotki"

Vlečna žaga pod rezalno površino Erika 85, kompletna, vsebuje:

- 1 list krožne žage iz trde kovine $\varnothing 250 \text{ mm}$, 40 zob
- 1 cepilni klin (debelina 2,2 mm)
- 1 zaščitni pokrov s priključkom za odsesavanje
- 1 multifunkcijski omejevalnik
- 1 vpenjalni kos
- 1 potisna palica
- 1 gibka cev za odsesavanje
- 1 razcep (povezava spodnjega in zgornjega priključka za odsesavanje)

- 1 upravljalno orodje v držalu na stroju
- 1 navodila za uporabo
- 1 knjižica "Varnostni napotki"

2.6 Varnostna oprema



Nevarnost

Sledeče priprave so potrebne za varno obratovanje stroja in jih ne smete odstraniti oz. onemogočiti.

Pred obratovanjem preverite delovanje varnostnih naprav in morebitne poškodbe. Ne uporabljajte stroja z manjkajočimi ali nedelujočimi varnostnimi napravami.

Stroj je opremljen z naslednjimi varnostnimi napravami:

- zgornji zaščitni pokrov
- spodnji zaščitni pokrov
- zagozda reže
- list žage (po EN 847-1)
- ustrezna prirobnica lista žage
- čas izteka pod 10 s
- sistem omejevalnikov za varno vodenje obdelovanca
- priključek za odsesavanje
- električna varnost ustreza EN 62841-1

2.7 Namenska uporaba

Vlečna žaga pod rezalno površino Erika je kot namizna krožna žaga in vlečna čelilna žaga primerna izključno za vzdolžno in prečno rezanje masivnega lesa.

Prav tako se lahko obdelujejo ploščni materiali, kot so iverne plošče, panelke in srednje debele vezane plošče (MDF), kot tudi aluminijasti profili in trde umetne mase. Uporabljajte dovoljene liste žage po EN 847-1.

Uporaba v neprekinjenem industrijskem obratovanju ni dovoljena.

Uporaba, ki odstopa od zgoraj opisane, ni dovoljena. Proizvajalec ne odgovarja za kakršno koli škodo, ki bi nastala zaradi takšne druge uporabe; taka uporaba prav tako razveljavlja vse garancijske in jamstvene zahteve.

Za namensko uporabo stroja upoštevajte pogoje za obratovanje, servisiranje in popravila, ki jih predpisuje podjetje Mafell.

2.8 Preostalo tveganje



Nevarnost

Pri namenski uporabi pa kljub upoštevanju varnostnih določil ostaja preostalo tveganje, ki je pogojeno z namenom uporabe in lahko vodi do zdravstvenih posledic.

- Dotik tekočega lista žage v območju rezanja.
- Ureznine na ostrih zobeh lista žage pri zamenjavi lista žage.
- Udarec obdelovanca ali delov obdelovanca nazaj.
- Odmet posameznih zob lista žage.
- Dotik delov, ki so pod napetostjo, ko so električni vgradni prostori odprti, ali pa stroj ni odklopljen od omrežja.
- Ogrožanje sluha pri daljšem delu brez zaščite za sluh.
- Alergije, draženje sluznice z lesnim prahom ali mazalnimi snovmi.

3 Splošni varnostni napotki za električna orodja



Nevarnost

Vedno upoštevajte sledeče varnostne napotke in varnostna določila, ki veljajo v državi uporabe! Preberite tudi varnostne napotke v priloženi knjižici 070500 »Varnostni napotki« (v skladu s standardom EN 62841-1).

4 Varnostni napotki za namizne krožne žage

4.1 Varnostni napotki v zvezi z zaščitnimi pokrovi

- Zaščitne pokrove pustite montirane. Zaščitni pokrovi morajo biti v brezhibnem delovnem stanju in pravilno montirani. Ohlapne, poškodovane ali nepravilno delujoče zaščitne pokrove je treba popraviti ali zamenjati.
- Za ločilne reze vedno uporabljajte zaščitni pokrov lista žage in cepilni klin. Pri ločilnih rezih, kjer list žage zareže skozi celotno debelino obdelovanca, zaščitni pokrov in druga varnostna oprema zmanjšajo tveganje poškodb.
- Po končanih skritih rezih, kot so prepigobanje, vzdolžno rezanje s prepogibanjem ali utorjenje, cepilni klin ponovno namestite v njegov najvišji končni položaj. Zaščitni pokrov namestite, medtem ko se cepilni klin nahaja v najvišjem zgornjem položaju. Zaščitni pokrov in cepilni klin zmanjšata tveganje poškodb.
- Pred vklopom električnega orodja se prepričajte, da se list žage ne dotika zaščitnega pokrova, cepilnega klina ali obdelovanca. Nenamerni stik teh komponent z listom žage lahko povzroči nevarno situacijo.
- Cepilni klin naravnajte, kot je opisano v teh navodilih za uporabo. Napačni razmiki, pozicija in usmeritev so lahko vzrok za to, da cepilni klin ne more učinkovito preprečiti povratnega sunka.
- Da cepilni klin lahko učinkuje, se mora nahajati v listu žage. Pri rezih v obdelovance, ki so prekratki za poseg cepilnega klina, je slednji neučinkovit. Pod temi pogoji cepilni klin ne more preprečiti povratnega sunka.
- Uporabite list žage, ki ustreza cepilnemu klinu. Da cepilni klin pravilno deluje, se mora premer lista žage prilegati ustreznemu cepilnemu klinu, osnovni list žage mora biti tanjši od cepilnega klina in širina zob večja od debeline cepilnega klina.

4.2 Varnostni napotki za postopke žaganja

- **NEVARNOST: Pazite, da s prsti in rokami ne posegате v bližino lista žage ali v območje žaganja.** V trenutku nepazljivosti, ali če se spodrsnete, lahko vaša roka zdrsne v smeri lista žage, kar povzroči resne poškodbe.

- Obdelovanec približajte listu žage le v nasprotni smeri vrtenja. Vodenje obdelovanca v isti smeri kot je smer vrtenja lista žage nad mizo lahko povzroči, da se obdelovanec in vaša roka potegneta v list žage.
- Pri vzdolžnih rezih za dovod obdelovanca nikoli ne uporabljajte jeralnega omejevalnika, pri prečnih rezih z jeralnim omejevalnikom pa nikoli ne uporabljajte dodatnega vzporednega omejevalnika za nastavitev dolžine. Sočasno vodenje obdelovanca z vzporednim in jeralnim omejevalnikom poveča verjetnost, da se list žage zagozdi in pride do povratnega sunka.
- Pri vzdolžnem rezanju naj bo obdelovanec vedno v popolnem stiku z vodilom omejevalnika in vedno pritiskajte na obdelovanec med vodilom omejevalnika in listom žage. Uporabite potisno palico, če je razdalja med vodilom omejevalnika in listom žage manjša od 150 mm, in potisni blok, če je razdalja manjša od 50 mm. Tovrstni delovni pripomočki vam pomagajo, da roko držite na varni razdalji od lista žage.
- Uporabljajte le priloženo potisno palico proizvajalca ali tako, ki je bila izdelana po navodilih. Potisna palica poskrbi za zadostno razdaljo med roko in listom žage.
- Nikoli ne uporabljajte poškodovane ali nažagane potisne palice. Poškodovana ali nažagana potisna palica se lahko zlomi in privede do tega, da vaša roka zdrsne v list žage.
- Ne delajte "prostoročno". Za polaganje in vodenje obdelovanca vedno uporabljajte vzporedni ali jeralni omejevalnik. "Prostoročno" pomeni, da obdelovanec podpirate ali vodite z roko namesto z vzporednim ali jeralnim omejevalnikom. Prostoročno žaganje vodi do neuskkljenosti, zagozdenja in povratnega sunka.
- Nikoli ne posegajte preko ali okoli vrtečega se lista žage. Prijemanje obdelovanca lahko povzroči nehoten dotik vrtečega se lista žage.
- Dolge in/ali široke obdelovance na koncih in ob straneh mize žage podprite tako, da ležijo vodoravno. Dolgi in/ali široki obdelovanci se z lahkoto prevrnejo preko roba mize žage; to privede do izgube nadzora, zagozdenja lista žage in povratnega sunka.
- Obdelovanec enakomerno vodite. Obdelovanca ne upogibajte, zvijajte ali premikajte vstran. Če

se list žage zagozdi, takoj izklopite električno orodje, izvlecite omrežni vtič in odpravite vzrok zagozdenja. Zagozdenje lista žage v obdelovancu lahko povzroči povratni sunek ali blokiranje motorja.

- **Odžaganega materiala ne odstranjujte, medtem ko žaga teče.** Odžagan material se lahko zatakne med list žage in in vodilo omejevalnika ali v zaščitni pokrov in, če ga skušate odstraniti, potegne vaše prste v list žage. Preden material odstranite, izklopite žago in počakajte, da se list žage ustavi.
- **Za vzdolžne reze na obdelovancih, ki so tanjši od 2 mm, uporabite dodaten vzporedni omejevalnik, ki se stika s površino mize.** Tanki obdelovanci se lahko zagozdijo pod vzporednim omejevalnikom in povzročijo povratni sunek.

4.3 Povratni sunek - vzroki in ustrezni varnostni napotki

Povratni sunek je nenadna reakcija obdelovanca na zagozden, zaskočen ali napačno poravnani list žage ali glede na list žage poševno voden rez v obdelovanec, ali če se del obdelovanca zatakne med list žage in vzporedni omejevalnik ali drug nepremični predmet.

V večini primerov se pri povratnem sunku obdelovanec zagradi z zadnjo stranjo lista žage, dvigne z mize žage in vrže v smeri upravljalca.

Povratni sunek je posledica napačne ali neustrezne uporabe namizne krožne žage. Prepreči se lahko s primernimi preventivnimi ukrepi, ki so opisani v nadaljevanju.

- **Nikoli ne stojte v liniji z listom žage. Vedno stojte na strani lista žage, na kateri je vodilo omejevalnika.** V primeru povratnega sunka lahko obdelovanec z veliko hitrostjo odleti v osebo, ki stojijo pred ali v liniji z listom žage.
- **Nikoli ne segajte preko ali za list žage, če želite potegniti ali podpreti obdelovanec.** Pri tem lahko pride do nehotenega dotika lista žage ali pa povratni sunek privede do tega, da list žage zajame vaše prste.
- **Nikoli ne držite in ne pritiskajte obdelovanca, ki se reže, proti vrtečemu se listu žage.** Pritiskanje obdelovanca, ki ga žagate, ob list žage privede do zagozdenja in povratnega sunka.
- **Vodilo omejevalnika izravnajte vzporedno z listom žage.** Neizravnano vodilo omejevalnika

pritiska obdelovanec ob list žage in povzroči povratni sunek.

- **Pri zakritih rezih (kot so zgibanje, žlebljenje ali prekinitev postopka obračanja) uporabite pritisne grabljice za vodenje obdelovanja na mizi in vodilu omejevalnika.** S pritisnimi grabljicami lahko v primeru povratnega sunka bolje nadzirate obdelovanec.
- **Bodite posebej previdni pri žaganju v nerazvidnih območjih sestavljenih obdelovancev.** List žage lahko zareže v predmete, ki lahko povzročijo povratni sunek.
- **Velike plošče podprite, da preprečite tveganje povratnega sunka zaradi zataknjenega lista žage.** Velike plošče se lahko pod veliko lastno težo upogibajo. Plošče morajo biti podprte, kjerkoli segajo čez površino mize.
- **Še posebej bodite previdni pri žaganju obdelovancev, ki so zviti, vozlani, deformirane oblike ali nimajo ravnega roba, po katerem bi jih lahko vodili z jeralnim omejevalnikom ali vzdolž vodila.** Deformiran, zavozlan ali zvit obdelovanec je nestabilen in privede do izkrivljene zarezne fuge, zagozdenja in povratnega sunka.
- **Nikoli ne žagajte več drug na drugem ali drug za drugim zloženih obdelovancev.** List žage lahko zajame enega ali več kosov in povzroči povratni sunek.
- **Če želite zagnati žago, ki je še zataknjena v obdelovancu, list žage centrirajte v reži žage tako, da zobci žage niso zatakneni v obdelovancu.** Če se list žage zatakne, lahko privzdigne obdelovanec in povzroči povratni sunek, ko žago znova zaženete.
- **Listi žage morajo biti vedno čisti, ostri in dobro naravnani.** Nikoli ne uporabljajte izkrivljenih listov ali listov z razpokanimi ali zlomljenimi zobmi. Ostri in pravilno naravnani listi žage zmanjšajo nevarnost zagozdenja, blokiranja in povratnega sunka.

4.4 Varnostni napotki za upravljanje namiznih krožnih žag

- **Namizno krožno žago izklopite in odklopite od električnega omrežja, preden odstranite namizni vložek, zamenjate list žage, naravnate cepilni klin ali zaščitni pokrov lista žage ter preden stroj**

pusťite brez nadzora. Preventivni ukrepi služijo nesreč.

- **Namizna krožna žaga ne sme nikoli obratovati brez nadzora.** Izklopite električno orodje in počakajte, da se popolnoma ustavi, preden zapustite delovni prostor. Žaga brez nadzora predstavlja nenadzorovano nevarnost.
- **Namizno krožno žago postavite na ravno in dobro osvetljeno mesto, kjer lahko varno stojite in brez težav ohranjate ravnotežje. Na mestu postavitve mora biti dovolj prostora za varno in zanesljivo rokovanje z obdelovanci v velikosti, ki jo potrebujete.** Nered, neosvetljena delovna območja in neravna, spolzka tla lahko privedejo do nesreč.
- **Redno odstranjujte žagovino in ostanke prahu izpod mize žage in iz sistema za odsesavanje prahu.** Nakopičena žagovina je vnetljiva in se lahko samodejno vžge.
- **Namizno krožno žago fiksirajte.** Nepravilno pritrjena namizna krožna žaga se lahko premakne ali prevrne.
- **Preden namizno krožno žago vklopite, odstranite nastavitveno orodje, ostanke lesa itd.** Odvratanje pozornosti ali morebitno zatikanje je lahko nevarno.
- **Vedno uporabljajte liste žage pravilne velikosti in z ustrezno izvrtino za pritrditev (npr. zvezdasto ali okroglo).** Listi žage, ki niso primerni za montažne dele žage, ne krožijo pravilno in privedejo do izgube kontrole.
- **Nikoli ne uporabljajte poškodovanega ali napačnega montažnega materiala lista žage, npr. prirobnic, podložk, vijakov ali matic.** Ta montažni material lista žage je zasnovan posebej za vašo žago, za varno obratovanje in optimalno zmogljivost.
- **Nikoli ne stopajte na namizno krožno žago in je ne uporabljajte kot pripomočka za vzpenjanje.** Če se električno orodje prevrne, ali če pride do stika z listom žage, lahko pride do resnih telesnih poškodb.
- **Prepričajte se, da je list žage montiran v pravilni smeri vrtenja. Z namizno krožno žago ne uporabljajte brusilnih plošč ali žičnih krtač.** Nestrokovna montaža lista žage ali uporaba pribora, ki ni priporočen, lahko privede do hudih telesnih poškodb.

5 Specifična varnostna pravila

5.1 Delovno območje

- **Otroci in mladostniki ne smejo uporabljati namizne krožne žage.** Izjema so mladostniki, ki pod nadzorom strokovnjaka delajo na njej v okviru svoje izobrazbe.
- Pazite, da se znotraj nevarnega območja ni nobenih oseb.
- Nikoli ne delajte brez zaščitne opreme, ki je predpisana za določen delovni postopek, in na namizni krožni žagi nikoli ne spreminjajte ničesar, kar lahko vpliva na varnost.
- Pri delu vedno nosite osebno varovalno opremo (zaščito za sluh, zaščitna očala, masko za prah, zaščitne čevlje).
- **Preverite, da se na obdelovancu ne nahajajo tujki.** Ne žagajte v kovinske dele, npr. žebelje, saj lahko s tem poškodujete občutljiva rezila iz trde kovine.
- **Ne uporabljajte listov žage iz visoko legiranega hitroreznega jekla (HSS listi žage).**
- **Upoštevajte vplive okolja.** Namizne krožne žage ne izpostavljajte dežju in se izogibajte delu v vlažnem ali mokrem okolju ter v bližini gorljivih tekočin ali plinov.
- **Na prostem uporabljajte le gumijasto izolirane podaljševalne kable (npr. HO7 RN-F) s premerom najmanj 1,5 mm² in pazite, da kabel ni speljan preko ostrih robov.**
- **Električni priključni kabel speljite in položite stran od namizne krožne žage tako, da na upravljalnem mestu ne bo predstavljal nevarnosti spotikanja.**
- **Z rezanjem obdelovanca začnite šele, ko list žage doseže svoje polno število vrtljajev.**
- **Če ne delate na prostem ali v dovolj prezračevanem prostoru, priključite namizno krožno žago na zunanji sistem za odsesavanje ostružkov (prenosni majhen sesalnik za prah).** Pri rezanju nastal lesni prah omejuje potrebno vidljivost in je deloma zdravju škodljiv.
- **Z namizno krožno žago ne žagajte okroglega lesa.** S serijskimi omejevalniki in pripomočki za vodenje to ni dovoljeno.

5.2 Napotki za vzdrževanje in servisiranje

- Preden začnete s kakršnimi koli vzdrževalnimi deli ali popravili, izvlecite omrežni vtič priključnega kabla iz vtičnice.
- Dela na električnih delih stroja sme opravljati le elektro osebe.
- Poškodovane kable ali vtiče morate takoj zamenjati. Zamenjavo sme izvesti samo družba Mafell ali pooblaščen delavnic za stranke MAFELL, da se preprečijo morebitna varnostna tveganja.
- Pri močno razžagani reži v mizi morate pri servisu za stranke MAFELL naročiti zamenjavo mizne plošče.
- Redno odstranjujte tudi žagovino in prah z vodil gibljivih delov.
- Dovoljena je le uporaba originalnih nadomestnih delov in pribora MAFELL. V nasprotnem primeru ugasne pravica do garancije in vsaka odgovornost proizvajalca.

6 Opremljanje / nastavitvev

6.1 Postavitev / transport

Stroj dobavljamo v transportnem kartonu. Preverite, ali so na stroju opazne transportne poškodbe. Poškodbe embalažnega materiala lahko pomenijo, da je bil transport opravljen nestrokovno. Transportne poškodbe takoj reklamirajte pri pristojnem trgovcu.

Sledeči deli so posamezno priloženi v embalaži in jih je treba pred prevzemom v obratovanje še prigraditi oz. dodati v stroj:

- zgornji zaščitni pokrov
- gibka cev za odsesavanje
- razcep (povezava spodnjega in zgornjega priključka za odsesavanje)
- univerzalni omejevalnik
- potisna palica
- vpenjalni kos

Za montažo postopajte na sledeč način:



www.mafell.de/erika

• zgornji zaščitni pokrov

- Krilati vijak 2 (sl. 2 - stran 3) popustite do konca v nasprotni smeri urnega kazalca. Ta krilati vijak pritisnite in zaščitni pokrov 1 vodoravno nataknite na cepilni klin 3. Pazite na to, da vodilni del krilatega vijaka čvrsto zaskoči v izvrtino na cepilnem klinu, preden krilati vijak spustite. Ponovno pritegnite krilati vijak 2.
- Za kratkotrajno shranjevanje zgornjega zaščitnega pokrova z odstranjenim cepilnim klinom (npr. pri potopnih rezih) je predvidena izvrtina levo zadaj na vzdolžni strani stroja, v katero se lahko zaščitni pokrov obesi s cepilnim klinom in brez njega. Za transport se lahko zgornji zaščitni pokrov pritrdi tudi na pritrdilno ploščevino 50 (sl. 5 - stran 3) leve zadnje noge.

• Gibka cev za odsesavanje in razcep

- Najprej na nastavek za odsesavanje na kanalu za ostružke nataknite razcep 4 (sl. 5 - stran 3). Nastavek za odsesavanje na zgornjem zaščitnem pokrovu povežite z gibko cevjo za odsesavanje 5. Slednjo nataknite na ustrezni nastavek na razcepu.

• univerzalni omejevalnik

- Montaža univerzalnega omejevalnika je opisana v razdelku 5.10.

• Potisna palica / potisni ročaj

- Priloženo potisno palico 6 (sl. 5 - stran 3) lahko shranite na levi vzdolžni strani stroja v za to predvidenem držalu 42 (sl. 5 - stran 3) in na priletem stranskem transportnem ročaju 7.
- Za shranjevanje potisnega ročaja (poseben pribor) so predvidene izvrtine desno spredaj na vzdolžni strani stroja, v katere lahko obesite potisni ročaj. Na potisni ročaj lahko pritrdite potisni kos lesa, ki ga v

odvisnosti od zahteve potrebujete pri delu. V ta namen ročaj namestite na potisni kos lesa in obe konici vtisnite v les. Nato pritisnite krilati vijak in ga uvijte. Tako izdelate potisni blok.

• Vpenjalni kos kpl.

- Vpenjalni kos (univerzalnega omejevalnika) lahko pritrdite s krilnim vijakom na za to predvideno držalo 43 (sl. 5 - stran 3).

Za transport stroja z dvema osebama so predvideni na obeh vzdolžnih straneh privarjeni transportni ročaji 7 (sl. 5 - stran 3).

Višinsko zamaknjena razporeditev ročajev na vzdolžnih in prečnih straneh omogoča lažji prenos stroja po stopnicah, pri čemer ena oseba žago drži zgoraj, druga pa spodaj, tako da se lahko stroj prenaša v vodoravnem položaju.

Obe nogi 9 in 10 (sl. 6 - stran 3) podstavka lahko za transport zložite.

Za stacionarno obratovanje stroja razklopite obe nogi 9 in 10 navzdol, da zaskočita v predviden končni položaj. Neravnine tal lahko izravnate z nastavljivo nogo. Za transport, predvsem na gradbišča, nogi zložite. V ta namen postopajte na sledeč način:

- Zadnjo blokirno palico 8 (sl. 3 - stran 3) pritisnite navzdol, da sprostite blokado, nato pa zadnjo nogo podstavka 9 zložite povsem navznoter (glejte sl. 6), da blokirna palica zaskoči.
- Na stroju, ki zdaj stoji postrani, pritisnite sprednjo blokirno palico navzdol in nogo podstavka 10 (sl. 6 - stran 3) prav tako zložite, da blokirna palica zaskoči.

6.2 Omrežna priključitev

Pred prevzemom v obratovanje pazite na to, da se omrežna napetost ujema z obratovalno napetostjo, ki je navedena na tablici o zmogljivosti stroja.

6.3 Zgornji zaščitni pokrov

Zgornji zaščitni pokrov je zasnovan v skladu z zakonskimi zahtevami. Zaščitni pokrov in stranski pokrovi so namenjeni preprečevanju nenamernega stika uporabnika z območjem zobatega venca žaginega lista. Stranski pokrovi v ta namen vedno nalegajo na mizno ploščo ali obdelovanec in se samodejno prilagajajo debelini obdelovanca. Pri

neugodnih kotih in/ali debelinah obdelovanca neodvisno odpiranje fizično ni mogoče. Obdelovanec ali omejevalni sistem nato potisne stranski pokrov v smeri žaginega lista. Da to preprečite, upoštevajte naslednje napotke:

- Globino reza vedno prilagodite debelini obdelovanca, glejte razdelek 5.6.
- Če je potrebno, nastavite zadostno razdaljo med omejevalom in žaginim listom ali, pri večfunkcijskem omejevalu, nepotrebno omejevalo zapeljite nazaj, da omogočite prosto drsenje stranskih pokrovov.
- Pri odrezkih z ostrim kotom izberite smer dela tako, da stranski pokrovi zadenejo ob rob obdelovanca čim bolj pod pravim kotom.
- Zgornji zaščitni pokrov redno čistite z ustrežno krpo. Na zaščitnem pokrovu ne uporabljajte čistilnih sredstev ali maziv.

6.4 Sesanje ostružkov

Pri vseh delih, pri katerih nastaja velika količina prahu, morate stroj priklopiti na eksterno sesalno napravo. Hitrost zraka mora znašati najmanj 20 m/s.

Notranji premer priključka za odsesavanje znaša 58 mm.

Če stroj uporabljate na prostem ali v zadostno zračenih prostorih, lahko pri kratkotrajni uporabi uporabite tudi sistem za zbiranje ostružkov (Cleanbox), ki je dobavljiv kot poseben pribor. Pri tem morate upoštevati, da je treba slednjega zamenjati najkasneje pri 80 % napoljenosti (pri hrastovem in bukovem lesnem prahu upoštevajte brezprašno odstranjevanje odpadnega materiala!).

6.5 Izbira lista žage

Za doseganje dobre kakovosti reza uporabite ostro orodje, ki ga lahko v odvisnosti od materiala in uporabe izberete iz sledečega seznama:

rezanje masivnega lesa prečno in vzdolžno na smer vlaken in rezanje neprevlečenih ivernih plošč, vezanega lesa in podobnih materialov:

- **Erika 70:** list krožne žage HM Ø 225 x 2,5 x 30 mm, 32 menjalnih zob (št. artikla glejte v razdelku 8)
- **Erika 85:** list krožne žage HM Ø 250 x 2,8 x 30 mm, 40 menjalnih zob (št. artikla glejte v razdelku 8)

rezanje prevlečenih plošč:

- **Erika 70:** list krožne žage HM Ø 225 x 2,5 x 30 mm, 48 menjalnih zob (št. artikla glejte v razdelku 8)
- **Erika 85:** list krožne žage HM Ø 250 x 2,8 x 30 mm, 60 menjalnih zob (št. artikla glejte v razdelku 8)

Rezanje aluminijastih profilov:

- **Erika 70:** list krožne žage HM Ø 225 x 2,5 x 30 mm, 68 trapaznih zob (št. artikla glejte v razdelku 8)
- **Erika 85:** list krožne žage HM Ø 250 x 2,8 x 30 mm, 68 trapaznih zob (št. artikla glejte v razdelku 8)

6.6 Zamenjava lista žage



Nevarnost

Pri vseh servisnih delih izvlcite omrežni vtič.



www.mafell.de/erika

- Sklop za žaganje namestite v sredinski položaj (funkcija namizne krožne žage) (glejte razdelek 4.8).
- List žage nastavite na globino reza pribl. 45–70 mm (Erika 85: pribl. 45–85 mm) (glejte razdelek 5.6).
- Cepilni klin z zgornjim zaščitnim pokrovom odstranite tako, da pritisnete gumb 41 (sl. 10 - stran 4) in hkrati potegnete cepilni klin 3 (sl. 2 - stran 3) navzgor in naprej.
- Stroj nekoliko prekucnite na stran, tako da postane leva vzdolžna stran dobro dostopna.
- Odstranite šestrobi ključ 32 (sl. 10 - stran 4) iz držala 33 na spodnjem zaščitnem pokrovu.
- Zaklep 45 na levi strani zaščitnega pokrova odprite tako, da ga z inbus ključem 32 zavrtite za ¼ obrata v levo.
- Odprite oba stranska drsnika (rdeča) 40 na zaščitnem pokrovu, tako da ju potisnete navzgor, da zaskočita.
- Zaščitni pokrov razprite za 90 ° in ga potegnite za pribl. 30 mm naprej, da se zaščitni pokrov zasuka navzdol preko zasučne palice.
- Pritisnite in držite aretirni gumb 31 (sl. 10 - stran 4) pred spodnjim zaščitnim pokrovom. Šestrobi vijak

34 opustite z inbus ključem 32, tako da ga obračate **v smeri urnega kazalca.**

- Snemite sprednjo prirobnica lista žage 35 in list žage izvlcite v smeri navzgor ali navzdol.
- Vstavite nov list žage (upoštevajte smer rezanja, glejte simbol smeri vrtenja na pokrovu).
- Prirobnico 35 natakните na dvorob in z inbus ključem pritegnite inbus vijak 34, tako da ga obračate **v nasprotni smeri urnega kazalca.**
- Preverite, ali list žage med ročnim vrtenjem nemoteno teče.
- Odstranite inbus ključ 32.
- Zaprite prekritje zaščitnega pokrova.
- Zaprite oba stranska drsnika poz. 40 (sl. 10 - stran 4) na prekritju zaščitnega pokrova, tako da ju potisnete navzdol, da se zatakne / zaskočita.
- Zaklep 45 na levi strani zaščitnega pokrova zaprite tako, da ga z inbus ključem 32 zavrtite za ¼ obrata v desno.
- Inbus ključ 32 potisnite v držalo.
- Cepilni klin skupaj z zgornjim zaščitnim pokrovom potisnite v držalo cepilnega klina, da zaskoči.
- Če je potrebno, pravilno nastavite cepilni klin (glejte razdelek 4.6).

6.7 Cepilni klin



Nevarnost

Pri vseh servisnih delih izvlcite omrežni vtič.



www.mafell.de/erika

Zagozda reže prepreči, da se pri vzdolžnem rezu rezalna fuga za listom žage zapre, kar bi lahko povzročilo udarec obdelovanca nazaj.

Vendar pa je ta funkcija zagotovljena le, če je zagozda reže pravilno nastavljen, tj. njen razmik do ozobja lista žage znotraj celotne globine reza znaša maks. 5 mm (glejte sl. 7), njena debelina leži med širino rezalne fuge in debelino uporabljenega lista žage. Priložena zagozda reže se prilega v razdelku 4.4 navedenim listom žage iz trde kovine.

Če je potrebna nastavitve cepilnega klina, postopajte na sledeč način:

- List žage nastavite na maksimalno globino reza (glejte razdelek 5.6).
- Snemite zgornji zaščitni pokrov (glejte razdelek 4.1).
- Sklop za žaganje namestite v sredinski položaj (funkcija namizne krožne žage) (glejte razdelek 4.8).
- Sklop za žaganje postavite poševno na 45 (glejte razdelek 5.8).
- Zaklep 45 (sl. 10 - stran 4) na levi strani zaščitnega pokrova odprite tako, da ga z inbus ključem 32 zavrtite za ¼ obrata v levo.
- Oba stranska rdeča drsnika 40 na spodnjem zaščitnem pokrovu potisnite navzgor, da zaskočita.
- Zaščitni pokrov potisnite za pribl. 90° naprej in potegnite pokrov naprej, tako da se zavrti preko zasučne palice.
- Popustite oba inbus vijaka 37 (sl. 7 - stran 4) in nastavite razmik od ozobja in višino cepilnega klina 3, kot kaže sl. 7.
- Pritegnite inbus vijak 37.
- Zaščitni pokrov zaprite tako, da ga ponovno zasukate za 90° navzgor, potisnite za približno 30 mm nazaj in zaprete navzgor. Zaščitni pokrov v zaprtem stanju zaklenite, tako da oba stranska drsnika 40 (sl. 10 - stran 4) potisnete navzdol.
- Zaklep 45 na levi strani zaščitnega pokrova zaprite tako, da ga z inbus ključem 32 zavrtite za ¼ obrata v desno.
- Zgornji zaščitni pokrov potisnite nazaj na cepilni klin in ga čvrsto privijte (glejte razdelek 4.1).

Zagozda reže lahko zaskoči v dveh položajih **brez uporabe orodja**:

- zgornji položaj z zaščitnim pokrovom - za normalne reze
- spodnji položaj brez zaščitnega pokrova - za zakrite reze

Da dosežete posamezen položaj, zagozdo reže enostavno povlecite navzgor in naprej ali pa navzdol in nazaj.

Cepilni klin lahko odstranite brez orodja (za potopne reze in zamenjavo lista žage).

- Sklop za žaganje namestite v sredinski položaj (funkcija namizne krožne žage) (glejte razdelek 4.8).
- Nastavite popolno višino reza.
- Odstranite zgornji zaščitni pokrov (gl. razdelek 4.1).
- Pritisnite gumb v vzdolžni odprtini v zgornjem, zadnjem delu spodnjega zaščitnega pokrova.
- Dokler držite gumb pritisnjen, potegnite cepilni klin naprej / navzgor v skladu s premerom lista žage.

Pri vstavljanju cepilnega klina pazite, da cepilni klin potisnete nazaj in navzdol z razmikom pribl. 5 mm od premera lista žage in ga pri tem vstavite v utor držala cepilnega klina. Cepilni klin morate pritisniti navzdol do konca oziroma, dokler slišno ne zaskoči (pri tem ni treba pritiskati gumba).

6.8 Uporaba kot vlečna žaga pod rezalno površino

Posebna prednost pri uporabi kot vlečna žaga pod rezalno površino je enostavna in natančna ločitev fiksno stoječih obdelovancev do maks. dolžine reza 330 mm (Erika 85: 423 mm) pri obdelovancih z debelino 16 mm, npr. panelih. Obdelovanec položite na omejevalno tirnico 14 (sl. 9 - stran 4) univerzalnega omejevalnika 15. Pritisnite na rdeč deblokirni gumb 16 in sklop za žaganje z ročnim kolesom 17 in potezno palico 18 povlecite naprej. Po končanem postopku rezanja sklop za žaganje steče nazaj v izhodiščni položaj, kjer se samodejno blokira.

6.9 Uporaba kot namizna krožna žaga

Vzdolžno rezanje večjih obdelovancev se izvaja v funkciji namizne krožne žage. V ta namen sklop za žaganje namestite v za to predvideno pozicijo na mizi. Zaskočni gumb 24 (sl. 8 - stran 4) za to obrnite v desno in sklop za žaganje povlecite toliko naprej, da avtomatsko zaskoči v predvideno pozicijo.

Pri tem univerzalni omejevalnik 15 uporabite kot vzporedni omejevalnik. Omejevalno tirnico 14 lahko v odvisnosti od dimenzij obdelovanca uporabite z njeno visoko vodilno ploskvijo ali pa zasukano za 90° z njeno nizko vodilno ploskvijo 25.

Na funkcijo vlečna žaga pod rezalno površino se vrnete tako, da zaskočni gumb 24 obrnete v levo. Sklop za žaganje samodejno steče nazaj v končni položaj.

6.10 Čiščenje filtrov

Rahlo odprite lečasti vijak 44 (sl. 11 - stran 4). Ohišje filtra 46 izvelcite iz vrtišča vmesnega ohišja tako, da ga potisnete naprej. Očistite ohišje filtra. Po čiščenju ohišje filtra ponovno namestite v vmesno ohišje na vrtišča 47 v obratnem vrstnem redu (bodite pozorni na obojestranski zaskok v vrtiščih). Ohišje filtra pritrdite tako, da privijete lečasti vijak 44.

Alternativno se lahko lečasti vijak 44 odvijete toliko, da lahko ohišje filtra zasukate za 90° navzdol. Ohišje filtra očistite z ustreznim orodjem. Po čiščenju ohišje filtra zasukajte za 90° navzgor in ga pritrdite, tako da pritegnete lečasti vijak 44.

7 Obratovanje

7.1 Prevzem v obratovanje

To Navodilo za obratovanje je treba predati vsem osebam, ki so pooblaščen za delo na stroju, pri čemer jih je treba posebej opozoriti na poglavje „Varnostni napotki“.

7.2 Vklp in izklop

- **Vklp:** pritisnite na zelen preklopni gumb 12 (sl. 9 – stran 4).
- **Izklop:** pritisnite na rdeč preklopni gumb 11. Pri tem se izvede avtomatsko zaviranje gredi žage s skrajšanjem časa izteka na manj kot 10 s.



Priljučni kabel lahko za transport navijete na desni strani stroja preko predvidenih držal 13 (hkrati transportni ročaj).



Če v časovnem obdobju (zavornem ciklu) 45 sekund več kot štirikrat pride do zaviranja, se naslednje zaviranje prekine, dokler se čas cikla ne izteče.

7.3 Luč



Nevarnost

Pri vseh servisnih delih izvelcite omrežni vtič.

Električno orodje je opremljeno z svetlobnim modulom 49 (sl. 2 - stran 4) v zgornjem zaščitnem pokrovu.

Svetlobni modul se ob vklopu žage oskrbuje določen čas in je nato pripravljen za obratovanje.

V obratovalni pripravljenosti svetlobni modul ob premiku žage avtomatsko prižge luč ter jo pri daljšem mirovanju ugasne.

Za nemoteno delovanje svetlobe je treba v primeru onesaženosti očistiti zlate stične ploskve na cepilnem klinu. V ta namen cepilni klin odstranite in s krpo obrišite prah in ostružke s stičnih ploskev.

7.4 Izbira števila vrtljajev

Da se doseže optimalna kakovost reza v odvisnosti na obdelan material, se lahko število vrtljajev lista žage zvezno izbere od 2050 – 4300 min⁻¹. Izberete ga z nastavitvenim gumbom pod glavnim stikalom.

Drehzahlen			
A	2050min ⁻¹		Alu
B	2400min ⁻¹		
C	2800min ⁻¹		
D	3400min ⁻¹		PVC Plexi PA
E	3700min ⁻¹		
F	4000min ⁻¹		
G	4300min ⁻¹		
Best.-Nr.	mafelli	Original-Sägeblätter	
092472	250x2,8x30	Z 24	WZ
092465	250x2,8x30	Z 40	WZ
092466	250x2,8x30	Z 60	WZ
092467	250x2,8x30	Z 68	FZ/TZ

Pri tem morate upoštevati, da optimalna kakovost reza ni odvisna le od števila vrtljajev, ampak tudi od lista žage in njegove ostrine. Napotke glede primerne lista žage glejte v razdelku 4.4.

7.5 Zaščita pred preobremenitvijo



Sprožitev zaščite motorja je vedno znak preobremenjenosti motorja, za katero je treba ugotoviti vzrok ter ga odpraviti.

Pri preobremenitvi motorja se število vrtljajev avtomatsko zniža, v primeru izpada toka pa se izvede samodejen izklop. Po povratku napetosti lahko stroj znova vklopite.

7.6 Nastavitev globine reza

Globino reza lahko z obračanjem ročnega kolesa 17 (sl. 8 - stran 4) zvezno nastavite od 0 do 72 mm (Erika 85: 0 do 85 mm). Z obračanjem v smeri urnega kazalca globino reza povečate, z obračanjem v nasprotni smeri pa jo zmanjšate.

Za doseganje dobre kakovosti reza mora nastavljena globina reza lista žage ležati pribl. 5 mm nad debelino materiala, ki se obdeluje.

V odvisnosti od položaja zagozde reže v obeh zaskočnih položajih se lahko kot pomoč za nastavitev določene globine reza uporabi merilna lestvica 38 (sl. 7 - stran 4), ki je nameščena na zagozdi reže in vedno stoji navpično na mizno ploskev. Vendar pa to velja le za liste žage s \varnothing 225 mm (Erika 85: \varnothing 250 mm).

Če je potrebna natančna nastavitev globine reza, npr. pri utorih ali zgibih, vedno nastavljajte od spodaj, da izenačite morebitno zračnost.

7.7 Potopni rezi



Nevarnost

Nevarnost povratnega sunka pri potopnih rezih! Pred potopitvijo del po možnosti položite ob fiksni omejevalnik na sprednjem robu. Med potopitvijo del trdno pritiskajte na mizo. Pri pritiskanju pazite na nevarno območje zaradi potopa lista žage.



www.mafell.de/erika

Snemite zgornji zaščitni pokrov, glejte razdelek 4.1. Odstranite cepilni klin, glejte razdelek 4.5.

Z ročnim kolutom spuščajte list žage, dokler ne izgine pod mizo.

Z obračanjem ročnega koluta 17 (sl. 8 - stran 4) lahko potopni rez izvzajate zvezno od 0 do 85 mm (pozor: list žage pride spredaj iz obdelovanca v rahlo ukrivljeni obliki). Z obračanjem v smeri urnega kazalca globino reza povečate, z obračanjem v nasprotni smeri pa jo zmanjšate.

Po končanem potopnem rezu cepilni klin ponovno vstavite na prvotno mesto, glejte razdelek 4.6 in ponovno montirajte zaščitni pokrov, glejte razdelek 4.5.

7.8 Nastavitev za poševne reze



Nevarnost

Pred začetkom poševne postavitve pri tekočem listu žage pazite na to, da se v območju zasuka ne nahaja niti multifunkcijski omejevalnik niti obdelovanec.

Za kote do 45° najprej popustite fiksni vzvod 19 (sl. 9 - stran 4), tako da ga obrnete v nasprotni smeri urnega kazalca. Sklop za žaganje zasukajte z obračanjem ročaja 20. Na lestvici kotov 21 na kazalcu 22 se prikaže rezalni kot. Fiksni vzvod 19 znova pritegnite.

Z obračanjem vrtljivega gumba 23 je možen zasuk sklopa za žaganje za 3° preko obeh končnih položajev 0° in 45°. Pri zasuku nazaj se vrtljivi gumb samodejno povrne v izhodiščni položaj, tako da se pri ponovnem zasuku natančno doseže 0° oz. 45° položaj.

7.9 Večfunkcijski omejevalnik (dobavni obseg Erika 85 Ec)

Opis glejte v priloženem navodilu za montažo in na seznamu nadomestnih delov.

7.10 Univerzalni omejevalnik (dobavni obseg Erika 70)

Celoten univerzalni omejevalnik sestoji iz držala palice 27 (sl. 8 - stran 4) in v držalu prestavljivega vodila 26. Postavite ga lahko na poljuben položaj na vodila lastovičjega repa na vseh straneh mizne plošče in ga pritrdite na naslednji način:

- Napenjalo 51 (sl. 12) obrnite navpično navzdol v sproščeni položaj 51.1 (sl. 13).
- Nato držalo palice namestite poševno od zgoraj (sl. 14) na profil lastovičjega repa tako, da je vpenjalna čeljust 53 (sl. 12) pritisnjena nazaj in se zaskoči v profil.
- Držalo palice je mogoče v sproščenem položaju 51.1 napenjalo spremenljivo premikati po profilu.
- Napenjalo 51 obrnite v levo v položaj 51.2 (sl. 13), da vpnete držalo palice.

Z obračanjem napenjalo v desno v položaj 51.3 (sl. 13) lahko držalo palice kadar koli odstranite iz profila.

Profil lastovičjega repa stroja in držala palice ter vpenjalno površino vpenjalne čeljusti 53 (sl. 12) redno čistite z ustreznim krpo. To zagotavlja potrebno vpenjalno silo.

Univerzalni omejevalnik se lahko uporabi tako kot vzporedni omejevalnik za funkcijo namizne krožne žage kot tudi kot prečni in jeralni omejevalnik pri vlečni žagi pod rezalno površino.

Položaj omejevalne tirnice (namestitev obdelovanca) k delnemu kolutu oz. k lestvici je tovarniško natančno nastavljen. Če je kljub temu potrebno naknadno justiranje, se izvede na sledeč način:

- Univerzalni omejevalnik pritrdite v vodilo v obliki lastovičjega repa na desni ali levi vzdolžni strani mize.
- Vodilo omejevalnika prestavite v 0°-položaj, tako da popustite zgornji krilati vijak 28 ter ga pritegnete.
- Z izvijačem popustite oba cilindrična vijaka, ki sta dosegljiva od zgoraj.
- Sprostite stransko napenjalo 52.1 (sl. 13) na držalu palice 27 (sl. 8).
- Nato potisnite vodilo omejevalnika tik pred žagin list.
- Preverite, ali je vodilo omejevalnika pravilno nastavljeno. Pri tem je treba paziti na razdaljo med vzporednim omejevalnikom in žagininim listom. Odmik na zadnjem dvigajočem zobu mora biti nekoliko večji kot na sprednjem padajočem zobu.
- Pritrdite vodilo omejevalnika s stransko zaporno ročico 52.2 (sl. 13).
- Znova pritegnite cilindrična vijaka.
- Izvedite poskusni rez!

Če ta ni v redu, začnite znova z nastavitvijo.

Po tem naknadnem justiranju omejevalnika se prikaz kota na lestvici ohrani!

7.11 Uporaba kot vzporedni omejevalnik

Univerzalni omejevalnik lahko pritrdite v različne pozicije in ga uporabite kot vzporedni omejevalnik (glejte sl. 8 - stran 4). Za nastavev glejte poglavje 5.10. **Pritrditev na desno ali levo vzdolžno stran mize.** Pri tem je treba paziti na razdaljo med vzporednim omejevalnikom in žagininim listom. Odmik na zadnjem dvigajočem zobu mora biti nekoliko večji kot na sprednjem padajočem zobu.

- Popustite krilati vijak 28 in na skali kota nastavite 0°. Ponovno pritegnite krilati vijak 28.
- Omejevalnik pritrdite v vodilo v obliki lastovičjega repa tako, da vodilo omejevalnika sega od sprednjega roba mize preko sredine lista žage. (stroj v funkciji namizne krožne žage)
- Ko popustite stransko zaporno ročico 52.1 (sl. 13) na držalu palice 27, s premikanjem vodilne palice 26 nastavite predvideno razdaljo med žagininim listom in vodilom omejevalnika. Širina se lahko odčita na merilni lestvici 29 na robu vodila omejevalnika, ki gleda proti listu žage.
- Ponovno prižmite stransko zaporno ročico 52.2 in napenjalo 51.2.
- Dodatno vodilo omejevalnika pritrdite na sprednjem robu mize s pomočjo vpenjalnega kosa 36 (sl. 8).
- V ta namen vtaknite štirikotno matico na vpenjalnem kosu v utor vodila omejevalnika.
- Krilato matico na vpenjalnem kosu odvijte, da zagotova zaskoči za profil v obliki lastovičjega repa na mizni plošči.
- Pritegnite krilno matico.

Vodilo omejevalnika 14 se lahko v omejevalniku premakne v vzdolžno smer. Če npr. pri vzdolžnem rezanju masivnega obstaja nevarnost, da se obdelovanec zatakne med omejevalnik in list žage, se vodilo omejevalnika premakne tako, da njen zadnji konec sega nekako do sredine lista žage. V ta namen popustite napenjalo 30 (sl. 8 - stran 4), ki je nameščeno na zgornji strani omejevalnika, in premaknite omejevalno tirnico. Po nastavitvi napenjalo ponovno pritegnite.

Vodilo omejevalnika 14 se lahko uporabi zasukano za 90°. To olajša rezanje ozkih obdelovancev, predvsem pri poševno postavljenem listu žage, saj v tem primeru

obstoječa nizka vodilna ploskev omogoča bližjo postavitev vzporednega omejevalnika k listu žage. V ta namen popustite napenjalo 30 na omejevalniku. Vodilo omejevalnika 14 popolnoma izvlecite iz držala. Vodilo omejevalnika vstavite za 90° obrnjeno tako, da ozek rob kaže proti listu žage. Nato znova pritegnite napenjalo. Tudi v tej nastavitvi vodila omejevalnika se lahko rezalna širina odčita na merilni lestvici 29 na robu, ki je obrnjen proti listu žage.

7.12 Uporaba kot prečni in jeralni omejevalnik



Nevarnost

Nastavitve na univerzalnem omejevalniku izvedite le pri mirujočem listu žage.

Za prečne in jeralne reze v funkciji vlečne žage se univerzalni omejevalnik smotno pritrudi na sprednjo levo stran mize. V tej poziciji je pri pravokotnih rezih na lestvici kotov prikazana oznaka 0°.

Za izvedbo kotnih rezov popustite krilati vijak 28 (sl. 9 - stran 4) na zgornji strani. Zasukajte omejevalno tirnico po lestvici v zeleno pozicijo. Pri tem je vsakih 15° na voljo zaskočni položaj. Nato ponovno pritegnite krilati vijak.

Zaskok lahko izklopite z drsnikom 54 (sl. 8 – stran 4) pod lestvico kotov. Rahlo popustite krilati vijak. Nato pritisnite na del drsnika, ki štrli na eni strani.

Za doseganje boljše kakovosti reza mora biti omejevalna tirnica vedno kolikor je možno blizu rezalnega nivoja. Zato je na koncih odpeta, da se lahko zgornji zaščitni pokrov tudi pri rezanju tankih obdelovancev postavi dovolj blizu. Za premik omejevalne tirnice popustite napenjalo 30 (sl. 8 - stran 4).

S premikom vodilne palice v paličnem držalu 27 se lahko omejevalnik nastavi tako, da v odvisnosti od posameznih dimenzij obdelovanca nastane optimalna nastavitev rezalne širine.

8 Servisiranje in vzdrževanje



Nevarnost

Pri vseh servisnih delih izvlecite omrežni vtič.

MAFELL stroji so zasnovani za obratovanje z malo vzdrževanja.

Vstavljeni kroglični ležaji so namazani za celotno življenjsko dobo. Po daljšem času obratovanja priporočamo, da stroj oddate v pregled pooblaščenem MAFELL servisu.

Za vsa mazalna mesta uporabite le naše specialno mazivo, naroč. št. 049040 (1 kg doza).

8.1 Preverjanje varnostne opreme

Varnost stroja je v prvi vrsti odvisna od brezhibnega delovanja obstoječih varnostnih naprav. Zato je pomembno, da se redno preverja brezhibno stanje teh naprav. Sem spadajo predvsem cepilni klin, zgornji zaščitni pokrov in spodnji zaščitni pokrov.

Poleg tega je treba vsaka 2 tedna preveriti:

- samodejen povratek sklopa za žaganje v izhodiščni položaj pri uporabi kot vlečna žaga (glejte razdelek 4.7)
- avtomatsko blokiranje sklopa za žaganje v izhodiščnem položaju po povratku
- brezhibno delovanje avtomatskega blokiranja sklopa za žaganje v središčnem položaju pri uporabi kot namizna krožna žaga (glejte razdelek 4.8)
- brezhibno gibanje krila zaščitnega pokrova od maks. višine reza do mizne plošče.
- poškodbe omrežnega kabla

8.2 Nega stroja

Z drsnih in kotalečih delov morate s pomočjo primerne sesalnike od časa do časa posesati ostružke in prah. Deli lepše drsijo, če jih občasno poškrpite z enim od standardnih maziv (npr. Caramba).

Da preprečite preveliko segrevanje motorja, morate občasno pregledati, ali se na njegovi površini nabira prah. Če je ohišje filtra na motorju umazano, ga očistite (glejte 4.9).

Zgornji zaščitni pokrov redno čistite z ustreznim krpo. Na zaščitnem pokrovu ne uporabljajte čistilnih sredstev ali maziv.

8.3 Skladiščenje

Če stroja ne boste uporabljali dlje časa, ga skrbno očistite. Napršite gole kovinske dele s sredstvom proti rji.

9 Odprava motenj



Nevarnost

Ugotavljanje vzrokov in odprava obstoječih motenj vedno zahteva veliko pozornost in previdnost. Najprej izvlcite omrežni vtič!

V nadaljevanju so navedene najpogostejše motnje in njihovi vzroki. V primeru drugih motenj se obrnite na svojega prodajalca ali pa direktno na servisno službo MAFELL.

Motnja	Vzrok	Odprava
Žage ni možno vklopiti	Ni omrežne napetosti	Preverite napajanje
	Omrežna varovalka v okvari	Zamenjajte varovalko
	Grafitne krtače obrabljene	Stroj odnesite v MAFELL servisno delavnico
Stroj se med praznim tekom samodejno odklopi	Izpad omrežja	Preverite omrežno predvarovalko Stroj zaradi vgrajene zaščite pred prenizko napetostjo samodejno ne zažene in ga je treba po povrnitvi napetosti znova vklopiti
Stroj se med rezanjem ustavi	Izpad omrežja	Preverite omrežne predvarovalke
	Preobremenitev stroja	Znižajte potisno hitrost
Stroj ne zavira	V časovnem obdobju 45 sekund je več kot štirikrat prišlo do zaviranja. Blokada zavore je aktivna.	Po poteku 45 sekund od prvega zaviranja se nadaljnje zaviranje sprostí. Za preprečitev blokade zavore povečajte interval zaviranja na najmanj 10 sekund.
Obdelovanec se pri potiskanju zatika	Top list žage	Obdelovanec čvrsto držite in takoj izklopite motor. Nato zamenjajte list žage
	Vodilo univerzalnega oz. multifunkcijskega omejevalnika ne stoji vzporedno z listom žage	Vodilo omejevalnika na novo nastavite, glejte razdelek 5.10
Ožgana mesta na rezalnih mestih	Za delovni postopek neprimeren ali top list žage	Zamenjajte list žage

Motnja	Vzrok	Odprava
Izstop ostružkov je zamašen	Obratovanje brez odsesavanja	Pri izklopljenem stroju odstranite ostružke. V ta namen odprite drsnik 39 (sl. 10 - stran 4). Tako se lahko ostružki v kanalu za ostružke z lahkoto odstranijo navzdol. Nato drsnik ponovno zaprite v smeri nazaj
	Odsesavanje je prešibko	Uporabiti je treba napravo za odsesavanje, ki na odsesovalnem priključnem nastavku zagotavlja hitrost zraka najmanj 20 m/s
	Lesni delci v izmetu ostružkov	Odprite drsnik 39 (sl. 10 - stran 4). Zdaj se lahko leseni deli z lahkoto odstranijo navzdol iz kanala za ostružke. Če to ni povsem izvedljivo, list žage popolnoma spustite. Nato drsnik ponovno zaprite v smeri nazaj
Višina se težko spreminja	Vlečni drog, polž zobnikov in držalna pločevina so umazani	Očistite in namastite ali naoljite sestavne dele
Vlečni mehanizem težko teče	Vlečni drog, tekalna ploskev krogličnega ležaja in vodilna cev so umazani	Očistite komponente
Cevnega okvirja ni možno zložiti	Zgornji zaščitni pokrov je v parkirnem položaju na cevnem okvirju in sklop za žaganje je zasukan za več kot 30 °	Sklop za žaganje zasukajte na manj kot 30 °
Svetloba ugasne	Stroj pribl. deset sekund ni bil premaknjen	Svetlobni modul je avtomatsko preklopil v stanje mirovanja in se samodejno ponovno vklopi, ko se stroj premakne
	Stične površine na cepilnem klinu so umazane	Odstranite cepilni klin in s krpo obrišite prah in ostružke s stičnih ploskev

10 Poseben pribor

- Univerzalni omejevalnik, kpl.	Naroč. št. 207912
- Večnamenski omejevalnik (vključno z navodili za uporabo)	Naroč. št. 207910
- Vzporedni omejevalnik (vključno z navodili za uporabo)	Naroč. št. 207506
- Držalo za palice, pakirano	Naroč. št. 207507
- Pomični drsnik, kpl.	Naroč. št. 038563
- Omejevalno ravnilo 1.000 mm; vklj. z rezalno loputo	Naroč. št. 203396
- Izvlečna palica, kpl.	Naroč. št. 038309
- vpenjalni kos	Naroč. št. 038294
- Dodatek za Erika 70	Naroč. št. 208438
- Dodatek za Erika 85	Naroč. št. 208439
- Nosilna tirnica 1000 mm	Naroč. št. 038686
- Prigradni komplet koles	Naroč. št. 202889
- Cleanbox začetni paket	Naroč. št. 203402
- Cleanbox, 5 kosov	Naroč. št. 203575
- Žagin list HM Ø 225 x 2,5 x 30 mm, 32 zob / WZ (Erika 70)	Naroč. št. 092460
- Žagin list HM Ø 225 x 2,5 x 30 mm, 48 zob / WZ (Erika 70)	Naroč. št. 092462
- Žagin list HM Ø 225 x 2,5 x 30 mm, 68 zob / FZ/TR (Erika 70)	Naroč. št. 092464
- Žagin list HM Ø 250 x 2,8 x 30 mm, 24 zob / WZ (Erika 85)	Naroč. št. 092472
- Žagin list HM Ø 250 x 2,8 x 30 mm, 40 zob / WZ (Erika 85)	Naroč. št. 092465
- Žagin list HM Ø 250 x 2,8 x 30 mm, 60 zob / WZ (Erika 85)	Naroč. št. 092466
- Žagin list HM Ø 250 x 2,8 x 30 mm, 68 zob / FZ/TR (Erika 85)	Naroč. št. 092467

11 Risba razstavljenega stanja in seznam nadomestnih delov

Ustrezne informacije glede nadomestnih delov najdete na naši spletni strani: www.mafell.com



www.mafell.de/erika

Obsah

1	Vysvetlenie znakov.....	282
2	Údaje o výrobku	282
2.1	Údaje o výrobcovi.....	282
2.2	Označenie stroja	282
2.3	Technické údaje	283
2.4	Emisie.....	284
2.5	Obsah dodávky	284
2.6	Bezpečnostné zariadenia	285
2.7	Používanie podľa predpisov	285
2.8	Ostatné riziká	285
3	Všeobecné bezpečnostné pokyny pre elektrické náradie	285
4	Bezpečnostné pokyny pre stolové kotúčové píly.....	286
4.1	Bezpečnostné pokyny ohľadne ochranných krytov	286
4.2	Bezpečnostné pokyny pre pílenie	286
4.3	Spätný náraz - príčiny a príslušné bezpečnostné pokyny	287
4.4	Bezpečnostné pokyny pre obsluhu stolových píl.....	288
5	Špecifické bezpečnostné pravidlá	288
5.1	Pracovný rozsah.....	288
5.2	Pokyny k údržbe a servisu	289
6	Zmena výbavy / nastavenie.....	289
6.1	Inštalácia/Preprava.....	289
6.2	Sieťová prípojka	290
6.3	Horný ochranný kryt	290
6.4	Odsávanie triesok.....	290
6.5	Voľba pilového listu	290
6.6	Výmena pilového listu	291
6.7	Klin na štiepanie dreva	292
6.8	Použitie ako podlahová ťahacia píla	292
6.9	Použitie ako stolová píla.....	293
6.10	Filter vyčistiť	293
7	Prevádzka	293
7.1	Spustenie do prevádzky	293
7.2	Zapnutie a vypnutie	293
7.3	Svetlo	293
7.4	Voľba počtu otáčok.....	293
7.5	Ochrana proti preťaženiu	294
7.6	Nastavenie hĺbky rezu	294
7.7	Ponorné rezy	294
7.8	Nastavenie šikmých rezov.....	295
7.9	Multifunkčná zarážka (obsah dodávky Erika 85).....	295

7.10	Univerzálna zarážka (obsah dodávky Erika 70)	295
7.11	Používanie ako paralelná zarážka	295
7.12	Používanie ako križový a úkosový doraz	296
8	Údržba a opravy	296
8.1	Kontrola bezpečnostných zariadení	296
8.2	Ošetrovanie stroja	297
8.3	Uskladnenie.....	297
9	Odstraňovanie porúch	297
10	Zvláštne príslušenstvo.....	299
11	Explozívny výkres a zoznam náhradných dielov	299

1 Vysvetlenie znakov



Tento symbol sa nachádza na všetkých miestach, kde nájdete informácie o vašej bezpečnosti.

Pri nedodržíavaní môžu byť následkom veľmi ťažké zranenia.



Tento symbol označuje možnú škodlivú situáciu.

Pokým sa jej nevyvarujete, môže dôjsť k poškodeniu výrobku alebo predmetov v jeho okolí.



Tento symbol označuje užívateľské tipy a iné užitočné informácie.

2 Údaje o výrobku

Erika 70: Výr.č. 972001, 972020, 972021

Erika 85: Výr.č. 971901, 971920, 971921

2.1 Údaje o výrobcovi

MAFELL AG, Beffendorfer Straße 4, D-78727 Oberndorf / Neckar, Telefón +49 (0)7423/812-0, Fax +49 (0)7423/812-218, Email mafell@mafell.de, Homepage www.mafell.com

2.2 Označenie stroja

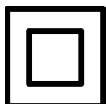

Trieda ochrany II



Označenie CE na dokumentáciu zhody so základnými požiadavkami na bezpečnosť a ochranu zdravia podľa prílohy I smernice o strojoch



Iba pre krajiny EÚ

Neodhadzujte elektrické prístroje do domového odpadu!

Podľa Európskej smernice 2002/96/EÚ o elektrických a elektronických starých prístrojoch a ich presadení do národného práva sa musia opotrebované elektrické nástroje zhromaždiť zvlášť a odviezť na ekologicky bezchybnú recykláciu.



Na zníženie rizika zranenia si prečítajte návod na používanie.



Používajte ochranu sluchu a zraku

Označenie stroja sa vykonáva pomocou štítkov na prednej a zadnej strane podľa obr. 1 a 4 (strana 3).

2.3 Technické údaje

Erika 70:

Prevádzkové napätie	230 V AC
Sieťová frekvencia	50 Hz
Príkion v nepretržitom režime	2250 W
Príkion prúdu v nepretržitom režime	11,1 A - EU; 9,5 A - CH
Voľnobehu otáčky	2050 - 4300 min ⁻¹
Hĺbka rezu 0°/30°/45°	72/62/50 mm
Otočný agregát píly	-3° - 48°
Priemer pilového listu max/min	225/210 mm
Najväčšia základná hrúbka telesa pilového kotúča	1,8 mm
Rezná šírka nástroja	2,5 mm
Upevňovací otvor pilového listu	30 mm
Priemer sacej prípojky	58 mm
Hmotnosť	37,2 kg
Rozmery:	
Veľkosť dosky stola	818 x 525 mm
Výška dosky stola	Sklopené nožičky 413 mm Vyklopené nožičky 891 mm

Erika 85:

Prevádzkové napätie	230 V AC
Sieťová frekvencia	50 Hz
Príkion v nepretržitom režime	2500 W
Príkion prúdu v nepretržitom režime	12,6 A - EU; 9,5 A - CH
Voľnobehu otáčky	2050 - 4300 min ⁻¹
Hĺbka rezu 0°/30°/45°	85/74/60 mm
Otočný agregát píly	-3° - 48°
Priemer pilového listu max/min	250/240 mm
Základná hrúbka telesa pilového kotúča	1,8 mm
Rezná šírka nástroja	2,8 mm
Upevňovací otvor pilového listu	30 mm
Priemer sacej prípojky	58 mm
Hmotnosť	40,0 kg
Rozmery:	
Veľkosť dosky stola	915 x 525 mm
Výška dosky stola	Sklopené nožičky 413 mm Vyklopené nožičky 891 mm

2.4 Emisie

Uvedené emisie hluku boli namerané podľa DIN EN 62841-3-1 a dajú sa použiť na porovnanie elektrického náradia Erika s iným náradím a na predbežné posúdenie zaťaženia.



Nebezpečenstvo

Emisie hluku sa môžu pri skutočnom používaní elektrického náradia Erika odlišovať od uvedených hodnôt v závislosti od spôsobu používania elektrického náradia, najmä od typu obrábaného obrobku.

Noste preto vždy ochranu sluchu, aj keď beží elektrické náradia bez zaťaženia!

2.4.1 Údaje o emisiách hluku

Hodnoty emisií hluku zistené podľa EN 62841 sú:

	Erika 70	Erika 85
Hladina akustického tlaku	$L_{PA} = 82,8 \text{ dB (A)}$	$L_{PA} = 91,1 \text{ dB (A)}$
Neistota	$K_{PA} = 1,0 \text{ dB (A)}$	$K_{PA} = 1,0 \text{ dB (A)}$
Hladina akustického výkonu	$L_{WA} = 101,4 \text{ dB (A)}$	$L_{WA} = 105,7 \text{ dB (A)}$
Neistota	$K_{WA} = 1,0 \text{ dB (A)}$	$K_{WA} = 1,0 \text{ dB (A)}$

Meranie hluku bolo realizované štandardne dodávaným listom píly.

2.5 Obsah dodávky

Podlahová ťahacia píla kompletná Erika 70 s:

- 1 kotúčový pilový list s hrotom z tvrdej ocele $\varnothing 225 \text{ mm}$, 32 zubov
- 1 Klin na štiepanie dreva (hrúbka 2,2 mm)
- 1 Ochranný kryt so sacou prípojkou
- 1 Univerzálna zarážka
- 1 Upevňovací kus
- 1 Posuvná tyč
- 1 Sacia hadica
- 1 Odbočka (spojenie dolnej a hornej sacej prípojky)
- 1 Obslužný nástroj v držiaku na stroji
- 1 Návod na používanie
- 1 Zošit „Bezpečnostné pokyny“

Podlahová ťahacia píla kompletná Erika 85 s:

- 1 kotúčový pilový list s hrotom z tvrdej ocele $\varnothing 250 \text{ mm}$, 40 zubov
- 1 Klin na štiepanie dreva (hrúbka 2,2 mm)
- 1 Ochranný kryt so sacou prípojkou
- 1 Multifunkčná zarážka
- 1 Upevňovací kus
- 1 Posuvná tyč
- 1 Sacia hadica
- 1 Odbočka (spojenie dolnej a hornej sacej prípojky)

1 Obslužný nástroj v držiaku na stroji

1 Návod na používanie

1 Zošit „Bezpečnostné pokyny“

2.6 Bezpečnostné zariadenia



Nebezpečenstvo

Tieto zariadenia sú nevyhnutné pre bezpečnú prevádzku stroja a nesmú sa odstraňovať alebo vypojiť z funkcie.

Pred spustením do prevádzky skontrolujte funkčnosť a možné poškodenie bezpečnostných zariadení. Nepoužívajte stroj s chýbajúcimi alebo neúčinnými bezpečnostnými zariadeniami.

Stroj je vybavený nasledujúcimi bezpečnostnými zariadeniami:

- Horný ochranný kryt
- Dolný ochranný kryt
- Klin na štiepanie dreva
- Pílový list (podľa EN 847-1)
- Príslušné príruby pílového listu
- Doba odtoku pod 10 s
- Systém zarážok na bezpečné vedenie obrobku
- Sacia prípojka
- elektrická bezpečnosť zodpovedá EN 62841-1

2.7 Používanie podľa predpisov

Podlahová ťažná píla Erika je vhodná ako kotúčová stolová a ťažná skracovacia píla na pozdĺžne a priečne rezanie masívneho dreva.

Obrábať sa dajú doskové materiály ako drevotrieskové dosky, latovky a dosky MDF, ako aj hliníkové profily a tvrdé plasty. Používajte povolené pílové listy podľa EN 847-1.

Používanie v nepretržitej priemyselnej prevádzke nie je povolené.

Iné používanie, ako je uvedené vyššie, je zakázané. Za škody, ktoré boli spôsobené v dôsledku takéhoto iného používania, výrobca nezodpovedá; takéto používanie tiež ruší záruku a nároky na uplatnenie záruky.

Aby ste mohli používať stroj podľa predpisov, dodržiavajte prevádzkové, údržbárske a opravárenské podmienky predpísané spoločnosťou Mafell.

2.8 Ostatné riziká



Nebezpečenstvo

Pri používaní podľa predpisov a napriek dodržiavaniu bezpečnostných predpisov pretrvávajú zvyškové riziká spôsobené používaním podľa predpisov, ktoré môžu viesť k zdravotným následkom.

- Dotýkanie sa bežiaceho pílového listu v oblasti rezu.
- Porezanie na ostrých zuboch pílového listu pri výmene pílového listu.
- Spätný náraz obrobku alebo dielov obrobku.
- Vyhadzovanie jednotlivých zubov pílového listu.
- Kontakt s dielmi pod napätím, keď sú elektrické montážne systémy otvorené a stroj nie je odpojený od siete.
- Zhoršený sluch pri dlhodobej práci bez ochrany sluchu.
- Alergie, podráždenie slizníc spôsobené dreveným prachom alebo mazivami.

3 Všeobecné bezpečnostné pokyny pre elektrické náradie



Nebezpečenstvo

Dodržiavajte neustále nasledujúce bezpečnostné pokyny a bezpečnostné predpisy platné v príslušnej krajine používania!

Prečítajte si tiež bezpečnostné pokyny uvedené v priloženej brožúre 070500 „Bezpečnostné pokyny“ (podľa normy EN 62841-1).

4 Bezpečnostné pokyny pre stolové kotúčové píly

4.1 Bezpečnostné pokyny ohľadne ochranných krytov

- **Nechajte namontovať ochranné kryty. Ochranné kryty musia byť namontované správne a vo funkčnom stave.** Uvoľnené, poškodené alebo ochranné kryty s nesprávnou funkciou sa musia opraviť alebo vymeniť.
- **Na oddelenie rezov vždy používajte ochranný kryt pílového listu a klin na štiepanie dreva.** Pri rezoch, pri ktorých pílový kotúč prerezáva celú hrúbku obrobku, znižuje ochranný kryt a ďalšie bezpečnostné prvky riziko zranení.
- **Po dokončení skrytých rezov, napr. skladania, rezania metódou skladania alebo drážkovania, nasadte nôž na riasenie späť do jeho najvyššej koncovej polohy. Ochranný kryt nasadte, keď je nôž na riasenie v najvyššej koncovej polohe.** Ochranný kryt a klin na štiepanie dreva znižujú riziko zranenia.
- **Ubezpečte sa pred zapnutím elektrického nástroja, že sa pílový kotúč nedotýka ochranného krytu, klinu na štiepanie dreva alebo obrobku.** Náhodný kontakt týchto súčiastok s listom píly môže viesť k nebezpečnej situácii.
- **Nastavte klin na štiepanie dreva podľa popisu uvedenom v tomto návode na používanie.** Nesprávne vzdialenosti, poloha a nastavenie môžu spôsobiť, že klin na štiepanie dreva nezabráni spätnému nárazu.
- **Aby mohol klin na štiepanie dreva fungovať, musí sa nachádzať v kotúči píly.** Pri vykonávaní rezov do obrobkov, ktoré sú príliš krátke na to, aby zapadol klin na štiepanie dreva, je klin na štiepanie dreva neúčinný. Za týchto podmienok nedokáže klin na štiepanie dreva zabrániť spätnému nárazu.
- **Používajte vhodný pílový list pre klin na štiepanie dreva.** Aby klin na štiepanie dreva správne fungoval, musí sa priemer pílového kotúča zhodovať s príslušným klinom na štiepanie dreva, základňa pílového kotúča musí byť tenšia ako klin na štiepanie dreva a šírka zubov musí byť väčšia ako hrúbka klinu na štiepanie dreva.

4.2 Bezpečnostné pokyny pre pílenie

- **NEBEZPEČENSTVO: Nesiahajte svojimi prstami a rukami do blízkosti pílového listu alebo oblasti píly.** Chvilka nepozornosti alebo pošmyknutie môžu pritiahnúť ruku k listu píly a spôsobiť vážne zranenie.
- **Obrobok privádzajte k listu píly len v protismere otáčania.** Pri podávaní obrobku v rovnakom smere ako je smer otáčania pílového listu nad stolom môže dôjsť k vŕhnutiu obrobku a vašej ruky do pílového listu.
- **Pri pozdĺžnych rezoch nikdy nepoužívajte šikmú zarážku na podávanie obrobku a pri šikmých rezoch so šikmou zarážkou nikdy nepoužívajte šikmú zarážku aj na nastavenie dĺžky.** Súčasné vedenie obrobku s paralelnou zarážkou a šikmou zarážkou zvyšuje pravdepodobnosť zaseknutia pílového listu a dochádza k spätnému nárazu.
- **Pri pozdĺžnych rezoch udržiavajte obrobok vždy v úplnom kontakte s posuvnou lištou a posuvnú silu vždy aplikujte na obrobok medzi posuvnou lištou a kotúčom píly.** Pokiaľ je vzdialenosť medzi lištou dorazu a listom píly menšia ako 150 mm, použite posuvnú tyč, ak je vzdialenosť menšia ako 50 mm, použite posuvný blok. Takéto nástroje sa starajú o to, aby vaša ruka zostala v bezpečnej vzdialenosti od pílového listu.
- **Používajte iba posuvnú tyč dodávanú výrobcom alebo vyrobenú podľa pokynov.** Posuvná tyč zaisťuje dostatočnú vzdialenosť medzi rukou a listom píly.
- **Nikdy nepoužívajte poškodenú alebo prerezanú posuvnú tyč.** Poškodená alebo prepílená tlačná tyč sa môže zlomiť a spôsobiť, že vaša ruka uviazne v kotúči píly.
- **Nepracujte „voľnými rukami“.** Na umiestnenie a vedenie obrobku vždy používajte paralelnú alebo šikmú zarážku. „Voľné ruky“ znamená podopieranie alebo vedenie obrobku rukami namiesto paralelnej alebo šikmej zarážky. Pílenie s voľnými rukami znamená chybné vychýlenie, zaseknutie a spätný náraz.
- **Nikdy nesiahajte okolo pílového listu alebo cez rotujúci pílový list.** Siahanie na obrobok môže viesť k neúmyselnému kontaktu s rotujúcim listom píly.

- **Podoprite dlhé a/alebo široké obrobky za stolom píly a/alebo na jeho bočnej strane tak, aby zostali vo vodorovnej polohe.** Dlhé a/alebo široké obrobky majú tendenciu, nakláňať sa na okraji stola píly; môže to mať za následok stratu kontroly, zaseknutie listu píly a spätný náraz.
- **Privádzajte obrobok rovnomerne. Obrobok neohýbajte, nekrúťte a nepohybujte ním do strán. Pokiaľ sa pilový list zasekne, ihneď vypnite elektrické náradie, vytiahnite sieťovú zástrčku a odstráňte príčinu zaseknutia.** Zaseknutie pilového kotúča obrobkom môže viesť k spätnému nárazu alebo zablokovaniu motora.
- **Neodstraňujte odrezaný materiál, kým beží píla.** Odrezaný materiál sa môže zachytiť medzi listom píly a koľajou dorazu alebo v ochrannom kryte a pri odstraňovaní môžu byť vtiahnuté vaše prsty do pilového listu. Pred odstránením materiálu vypnite pílu a počkajte, kým sa nezastaví pilový list.
- **Používajte na pozdĺžne rezanie obrobkov tenších ako 2 mm prídavnú paralelnú zarážku, ktorá nemá kontakt s doskou stola.** Tenké obrobky sa môžu zakliesniť pod paralelnú zarážku a spôsobiť spätný náraz.

4.3 Spätný náraz - príčiny a príslušné bezpečnostné pokyny

Spätný náraz je náhla reakcia obrobku v dôsledku zaháknutia, zaseknutia alebo nesprávneho nastavenia pilového kotúča alebo šikmého rezu do obrobku vzhľadom na pilový kotúč, alebo ak sa časť obrobku zasekne medzi kotúčom píly a paralelným dorazom alebo iným nepohyblivým predmetom.

Vo väčšine prípadov sa obrobok zachytí zadnou časťou pilového listu, zdvihne zo stola s pílou a vyhodí smerom k obsluhu.

Spätný náraz je výsledkom nesprávneho alebo chybného používania stolovej kotúčovej píly. Dá sa tomu predísť pomocou vhodných preventívnych opatrení, ako je popísané nižšie.

- **Nikdy nestojte v priamej línii s kotúčom píly. Držte sa vždy na tej strane pilového listu, na ktorej sa nachádza aj lišta zarážky.** Pri spätnom náraze môže byť obrobok vymrštený vysokou rýchlosťou smerom k osobám, ktorí sa nachádzajú pred listom píly a v jednej rovine s ním.
- **Nikdy nesiahajte cez alebo za pilový list, aby ste ťahali alebo podopreli obrobok.** Mohlo by dôjsť k

neúmyselnému kontaktu s listom píly alebo spätný náraz môže spôsobiť zachytenie prstov di pilového listu.

- **Nikdy nedržte a netlačte obrobok, ktorý sa reže, oproti rotujúcemu listu píly.** Prítlačenie obrobku, ktorý sa reže, k listu píly bude mať za následok zaseknutie a spätný náraz.
- **Zarovnajzte listu zarážky paralelne s listom píly.** Nesprávne zarovnaná lišta zarážky pritlačí obrobok proti listu píly a spôsobí spätný náraz.
- **Pri vykonávaní skrytých rezov (napr. skladanie, drážkovanie alebo rozrezávanie pomocou metódy skladania) používajte tlakový hrebeň na vedenie obrobku oproti stolu a lište s dorazom.** Tlakový hrebeň umožňuje lepšiu kontrolu obrobku v prípade spätného nárazu.
- **Buďte mimoriadne opatrní pri rezaní v neviditeľných oblastiach zmontovaných obrobkov.** Ponorný pilový list môže rezať predmety, ktoré dokážu spôsobiť spätný náraz.
- **Podoprite veľké dosky, aby ste znížili riziko spätného nárazu spôsobené zaseknutým listom píly.** Veľké dosky sa môžu ohnúť pôsobením vlastnej hmotnosti. Dosky musia byť podopreté všade tam, kde prečnievajú cez povrch stola.
- **Buďte mimoriadne opatrní pri rezaní obrobkov, ktoré sú skrútené, zauzlené, natiahnuté alebo ktoré nemajú rovnú hranu na vedenie pomocou šikmej zarážky alebo pozdĺž lišty zarážky.** Skrútený, zauzlený alebo natiahnutý obrobok je nestabilný a bude mať za následok nesprávne zarovnanie zárezu s listom píly, zaseknutie a spätný náraz.
- **Nerežte nikdy viac obrobkov uložených na sebe alebo za sebou.** Pilový list by mohol zachytiť jednu alebo viac častí a spôsobiť spätný náraz.
- **Pokiaľ chcete opäť spustiť pílu, ktorej pilový list je zaseknutý v obrobku, vycentrujte pilový list v záreze tak, aby sa zuby píly nemohli zachytiť v obrobku.** Pokiaľ sa pilový list zasekne, môže zdvihnúť obrobok a spôsobiť spätný náraz pri opätovnom spustení píly.
- **Udržiaavajte pilové listy v čistom stave, ostré a primerane nastavené. Nikdy nepoužívajte zdeformované pilové listy alebo pilové listy s prasknutými alebo zlomenými zubami.** Ostré a správne nastavené pilové listy minimalizujú zaseknutie, zablokovanie a spätný ráz.

4.4 Bezpečnostné pokyny pre obsluhu stolových píľ

- **Pred odstránením vložky stola, výmene píľového listu, nastavovaním klinu na štiepanie dreva alebo krytu píľového listu a pri ponechaní stroja bez dozoru vypnite stolovú kotúčovú píľu a odpojte ju od elektrickej siete.** Preventívne opatrenia slúžia na prevenciu pred nehodami.
- **Stolovú kotúčovú píľu nenechávajte nikdy bežať bez dozoru. Vypnite elektrický nástroj a neopúšťajte ho, kým sa úplne nezastaví.** Píľa bežiacia bez dozoru predstavuje nekontrolované nebezpečenstvo.
- **Umiestnite stolovú kotúčovú píľu na miesto, ktoré je rovné, dobre osvetlené a kde môžete bezpečne stáť a udržiavať rovnováhu. Miesto inštalácie musí poskytovať dostatok priestoru, aby ste dokázali dobre manipulovať s veľkosťou vašich obrobkov.** Neporiadok, neosvetlené pracovné oblasti a nerovné, klzké podlahy môžu viesť k vzniku úrazov.
- **Pravidelne odstraňujte píľiny a drevný prach spod stola píly a zo systému odsávania prachu.** Nahromadené píľiny sú horľavé a môžu za samovoľne vznietiť.
- **Zaistíte stolovú kotúčovú píľu.** Nesprávne zaistená stolová kotúčová píľa sa môže pohnúť alebo prevrátiť.
- **Pred zapnutím stolovej kotúčovej píly odstráňte nastavovacie nástroje, zvyšky dreva atď.** Vychýlenie alebo prípadné zaseknutie môžu byť nebezpečné.
- **Vždy používajte píľové listy so správnou veľkosťou a vhodným montážnym otvorom (napr. kosoštvorcový alebo okrúhly).** Píľové listy, ktoré sa nezhodujú s montážnymi dielmi píly, bežia nepravidelne a môžu spôsobiť stratu kontroly.
- **Nepoužívajte nikdy poškodený alebo nesprávny montážny materiál píľového listu, napr. príruby, podložky, skrutky alebo matice.** Tento montážny materiál píľového listu bol špeciálne skonštruovaný pre vašu píľu pre bezpečnú prevádzku a optimálny výkon.
- **Nikdy sa nestavajte na stolovú kotúčovú píľu a nepoužívajte stolovú kotúčovú píľu ako podnožku.** Ak sa elektrický nástroj prevráti alebo ak sa náhodou dostanete do kontaktu s listom píly, môže dôjsť k vážnym zraneniam.

- **Ubezpečte sa, že je píľový list namontovaný so správnym smerom otáčania. So stolovou kotúčovou píľou nesmiete používať brúsne kotúče ani drôtené kefy.** Neodborná montáž píľového listu alebo použitie neodporúčaného príslušenstva môže viesť k vážnym zraneniam.

5 Špecifické bezpečnostné pravidlá

5.1 Pracovný rozsah

- **Deti a mladiství nemôžu obsluhovať stolovú okrúžnú píľu.** Výnimkou z toho sú mladí ľudia pod dohľadom špecialistu za účelom ich školenia.
- Uistíte sa, že sa v nebezpečnej oblasti nenachádzajú žiadne osoby.
- Nikdy nepracujte bez ochranných pomôcok predpísaných pre príslušný pracovný postup a neupravujte na stolovej okrúžnej píle nič, čo by mohlo znížiť bezpečnosť.
- Pri práci vždy používajte osobné ochranné prostriedky (ochrana sluchu, ochranné okuliare, ochranná maska proti prachu, bezpečnostná obuv).
- **Skontrolujte obrobok na cudzie častice.** Nerežte do kovových dielov, napr. klincov, pretože to môže poškodiť citlivé rezné hrany z tvrdého kovu.
- **Nepoužívajte píľové listy vyrobené z vysoko legovanej rýchloreznej ocele (píľové listy HSS).**
- **Zohľadňujte vplyvy okolitého prostredia.** Nevystavujte stolovú okrúžnú píľu dažďu a nepracujte vo vlhkom alebo mokrom prostredí alebo v blízkosti horľavých kvapalín alebo plynov.
- **V exteriéri používajte len predĺžovacie káble s gumovou izoláciou (napr. H07 RN-F) s prierezom minimálne 1,5 mm² a dávajte pozor, aby sa kábel neťahal cez ostré hrany.**
- **Elektrický pripojovací kábel vedte a položte mimo stolovej okrúžnej píly tak, aby v pracovnej polohe nehrozilo riziko zakopnutia.**
- **Nezačínajte rezať obrobok, kým nedosiahne píľový list svoj plný počet otáčok.**
- **Pokiaľ nepracujete vonku alebo v dostatočne vetraných miestnostiach, pripojte stolovú okrúžnú píľu k externému systému odsávania triesok (prenosný malý odsávač prachu).** Drevený prach, ktorý vzniká pri rezaní, zhoršuje potrebnú viditeľnosť a niekedy je čiastočne zdravie škodlivý.

- **Stolovou okružnou pílu nerežte okrúhle drevo.** Nie je to dovolené pri použití štandardných dorazov a pomocných posuvných zariadení.

5.2 Pokyny k údržbe a servisu

- Pred začatím vykonávania údržby a servisných činností odpojte sieťovú zástrčku prívodného kábla zo zásuvky.
- Práce na elektrických súčiastkach stroja smie vykonávať len kvalifikovaný elektrikár.
- Poškodený kábel alebo zástrčka sa musí vymeniť. Výmenu môže vykonávať len spoločnosť Mafell alebo autorizovaný zákaznicky servis MAFELL, aby sa predišlo bezpečnostným rizikám.
- Pokiaľ je drážka stola zle vyrezaná, musí vymeniť dosku stola zákaznicky servis MAFELL.
- Pravidelne odstraňujte aj piliny a drevný prach z vedení a pohyblivých častí.
- Môžu sa používať iba originálne náhradné diely a diely príslušenstva firmy MAFELL. V opačnom prípade nevzniká nárok na záruku a neexistuje zodpovednosť výrobcu.

6 Zmena výbavy / nastavenie

6.1 Inštalácia/Preprava

Stroj sa dodáva v prepravnom kartóne. Skontrolujte stroj na prípadné transportné škody. Poškodenie obalového materiálu môže naznačovať nesprávnu prepravu. Transportné škody reklamujte okamžite u svojho predajcu strojov.

Nasledujúce diely sú voľne zabalené a musia sa pred uvedením do prevádzky nainštalovať alebo pridať do stroja:

- horný ochranný kryt
- Saciu hadicu
- Odbočka (spojenie dolnej a hornej sacej prípojky)
- Univerzálna zarážka
- Posuvná tyč
- Upevňovací diel

Pri montáži postupujte nasledujúcim spôsobom:



www.mafell.de/erika

• Horný ochranný kryt

- Uvoľnite krídlovú skrutku 2 (obr. 2 - strana 3) až na doraz v protismere hodinových ručičiek. Stlačte túto krídlovú skrutku a nasadte ochranný kryt 1 vodorovne na klin na štiepanie dreva 3. Pri uvoľnení krídlovej skrutky sa uistite, že vodiaci diel krídlovej skrutky pevne zapadla do otvoru na klíne na štiepanie dreva. Dotiahnite opäť krídlovú skrutku 2.
- Na krátkodobé uskladnenie horného ochranného krytu s odstráneným klinom na štiepanie dreva (napr. pri ponorných rezoch) sa nachádza vzadu vľavo na pozdĺžnej strane stroja otvor, do ktorého sa dá zavesiť ochranný kryt s klinom alebo bez klinu na štiepanie dreva. Na prepravu sa dá horný ochranný kryt upevniť aj na upevňovací plech 50 (obr. 5 - strana 3) na ľavej zadnej nohe.

• Sacia hadica a odbočka

- Nasadte najskôr odbočku 4 (obr. 5 - str. 3) na sací nátrubok sacej hubice na kanáli na triesky. Pripojte sací nátrubok na hornom ochrannom kryte k sacej hadici 5. Nasadte ich na príslušný nátrubok na odbočke.

• Univerzálna zarážka

- Montáž univerzálnej zarážky je popísaná v odstavci 5.10.

• Posuvná tyč/posuvná rukoväť

- Dodávanú posuvnú tyč 6 (obr. 5 - strana 3) môžete uložiť na ľavej pozdĺžnej strane stroja v naplánovanom držiaku 42 (obr. 5 - strana 3) a na odliatej bočnej prepravnej rukoväti 7.

- Na uloženie posuvnej rukoväte (zvláštne príslušenstvo) sa nachádzajú na pozdĺžnej strane stroja vpredu vpravo otvory, do ktorých môžete zavesiť posuvnú rukoväť. K posuvnej rukoväti môžete pripevniť podľa potreby požadované posuvné drevo. Umiestnite k tomu rukoväť na posuvné drevo a zatlačte oba hroty do dreva. Potom stlačte krídlovú skrutku a zaskrutkujte ju. Tak vytvoríte posuvný blok.

• Upevňovací kus kompl.

- Upevňovací kus (univerzálnej zarážky) môžete upevniť na držiak 43 naplánovaný na tieto účely (obr. 5 - strana 3) pomocou krídlovej skrutky.

Na prepravu stroja dvomi osobami sú naplánované na oboch pozdĺžnych stranách odlievané prepravné rukoväte 7 (obr. 5 - strana 3).

Výškovo odstupňované usporiadanie rukovätí na pozdĺžnej a šikmej strane umožňuje tiež nenáročnú prepravu stroja po schodoch, pričom môže pílu držať jedna osoba hore a druhá osoba dole a prepravovať ju tak vo vodorovnej polohe.

Obe nožičky 9 a 10 (obr. 6 - strana 3) dolného stojana sa sklopia pre ľahšiu prepravu.

Pre stacionárnu prevádzku stroja vyklopte obe nožičky 9 a 10, kým nezapadnú do svojej koncovej polohy. Nerovnosti terénu môžete vyrovnáť pomocou nastaviteľnej nožičky. Na prepravu, hlavne na staveniská, vyklopte nožičky. Pritom postupujte nasledujúcim spôsobom:

- Zatlčením zadnej blokovacej tyče 8 (obr. 3 - strana 3) nadol môžete uvoľniť aretáciu a úplne sklopiť zadnú nožičku stojana 9 (pozri obr. 6), kým blokovacia tyč nezapadne.
- Pri stroji, ktorý je teraz v šikmej polohe, zatlačte prednú blokovaciu tyč smerom dole a tiež sklopte nožičku stojana 10 (obr. 6 - strana 3), kým zaisťovacia tyč nezapadne.

6.2 Sieťová prípojka

Pred spustením do prevádzky sa musíte ubezpečiť, že sieťové napätie zodpovedá prevádzkovému napätiu uvedenému na výrobnom štítku stroja.

6.3 Horný ochranný kryt

Horný ochranný kryt je koncipovaný v súlade s právnymi predpismi. Pomocou ochranného krytu a bočných krytov sa má zabrániť používateľovi, aby sa nedotkol neúmyselne oblastí ozubeného venca pílového listu. K tomu sa nachádzajú bočné kryty vždy na doske stola alebo obrobku a automaticky sa prispôsobujú hrúbke obrobku. Pri nepriaznivých uhloch a/alebo hrúbkach obrobku však nie je fyzikálna možné samostatné otváranie. Obrobok alebo systém zarážky potom tlačí bočný kryt smerom k listu píly. Aby ste tomu zabránili, treba dodržiavať nasledovné:

- Hĺbku rezu musíte vždy prispôbiť hrúbke obrobku, pozri odstavec 5.6.
- V prípade potreby nastavte dostatočnú vzdialenosť medzi zarážkou a listom píly alebo pri multifunkčnej zarážke posuňte dozadu doraz, ktorý nie je potrebný, aby sa bočné kryty mohli voľne kĺzať.
- Pre rezy s ostrým uhlom zvolte smer činnosti tak, aby sa bočné kryty dotýkali pokiaľ možno v pravom uhle okraja obrobku.
- Horný ochranný kryt musíte pravidelne čistiť vhodnou handričkou. Nepoužívajte na ochrannom kryte čistiace a mazacie prostriedky.

6.4 Odsávanie triesok

Pri všetkých činnostiach, pri ktorých vzniká značné množstvo prachu, pripojte stroj k vhodnému externému saciemu zariadeniu. Rýchlosť vzduchu musí byť minimálne 20 m/s.

Vnútorň priemer sacieho otvoru je 58 mm.

Pokiaľ používate stroj používate v exteriéri alebo dostatočne vetraných miestnostiach, môžete využiť aj zberný systém triesok (Cleanbox), dostupný ako zvláštne príslušenstvo na krátkodobé použitie. Pritom musíte rešpektovať, že by ste ho mali vymeniť najneskôr pri naplnení na 80 % (v prípade prachu z dubového a bukového dreva zaistíte bezprašnú likvidáciu!).

6.5 Voľba pílového listu

Pokiaľ chcete dosiahnuť kvalitný rez, musíte použiť ostrý nástroj a vybrať si niektorý nástroj z nižšie uvedeného zoznamu podľa materiálu a použitia:

Rezanie masívneho dreva šikmo a pozdĺž vlákna a rezanie nenatieraných drevotrieskových dosiek, preglejky a podobne:

- **Erika 70:** Pilový kotúčový list HM Ø 225 x 2,5 x 30 mm, 32 striedavých zubov (číslo výrobku nájdete v odstavci 8)
- **Erika 85:** Pilový kotúčový list HM Ø 250 x 2,8 x 30 mm, 40 striedavých zubov (číslo výrobku nájdete v odstavci 8)

Rezanie natretých dosiek:

- **Erika 70:** Pilový kotúčový list HM Ø 225 x 2,5 x 30 mm, 48 striedavých zubov (číslo výrobku nájdete v odstavci 8)
- **Erika 85:** Pilový kotúčový list HM Ø 250 x 2,8 x 30 mm, 60 striedavých zubov (číslo výrobku nájdete v odstavci 8)

Rezanie hliníkových profilov:

- **Erika 70:** Pilový kotúčový list HM Ø 225 x 2,5 x 30 mm, 68 trapézových zubov (číslo výrobku nájdete v odstavci 8)
- **Erika 85:** Pilový kotúčový list HM Ø 250 x 2,8 x 30 mm, 68 striedavých zubov (číslo výrobku nájdete v odstavci 8)

6.6 Výmena pilového listu



Nebezpečenstvo

Pri všetkých údržbárskych činnostiach musíte vytriahnuť sieťovú zástrčku.



www.mafell.de/erika

- Vyberte šesťhranný kľúč 32 (obr. 10 - strana 4) z držiaka 33 na dolnom ochrannom kryte.
 - Otvorte zablokovanie 45 na ľavej strane ochranného krytu otočením šesťhranného kľúča 32 o ¼ otáčky vľavo.
 - Otvárajte oba bočné posúvače (červené) 40 na ochrannom kryte zatlačením smerom hore, kým nezaklapnú.
 - Vyklopte ochranný kryt o 90° a potiahnite ho dopredu asi o 30 mm, kým sa ochranný kryt neotočí cez otočnú tyč.
 - Stlačte aretačné tlačidlo 31 (obr. 10 - strana 4) pred dolným ochranným krytom a podržte ho stlačené. Pomocou šesťhranného kľúča 32 otvorte šesťhrannú skrutku 34 otáčaním **v smere hodinových ručičiek**.
 - Odstráňte prednú prírubu pilového listu 35 a vyberte pilový list smerom hore alebo dole.
 - Vložte nový pilový list (dodržiavajte smer rezu, pozri symbol smeru otáčania na kryte).
 - Nastrčte prírubu 35 na dvojitú hlavu a utiahnite šesťhrannú skrutku 34 jej otáčaním **v protismere hodinových ručičiek** pomocou šesťhranného kľúča.
 - Skontrolujte, či sa pilový list pri manuálnom otáčaní hladko otáča.
 - Odstráňte šesťhranný kľúč 32.
 - Zatvorte ochranný kryt.
 - Uzatvárajte oba bočné posúvače pol.40 (obr. 10 - strana 4) na ochrannom kryte tlačením smerom dole, kým nezablokujú/neuzavrú.
 - Uzavrite zablokovanie 45 na ľavej strane ochranného krytu otočením šesťhranného kľúča 32 o ¼ otáčky vpravo.
 - Zastrčte šesťhranný kľúč 32 do držiaka.
 - Zatlačte klin na štiepanie dreva spolu s horným ochranným krytom do držiaka klinu na štiepanie dreva, kým nezapadne do držiaka klinu na štiepanie dreva.
 - V prípade potreby správne nastavte klin na štiepanie dreva (pozri odstavec 4.6).
- Presuňte agregát píly do strednej polohy (funkcia stolovej kotúčovej píly) (pozri odstavec 4.8).
 - Nastavte pilový list na hĺbku rezu cca 45 - 70 mm (Erika 85: cca 45 - 85 mm) (pozri odstavec 5.6).
 - Odstráňte klin na štiepanie dreva s horným ochranným krytom stlačením tlačidla 41 (obr. 10 - strana 4) a súčasným potiahnutím klinu na štiepanie dreva 3 (obr. 2 - strana 3) smerom hore a dopredu.
 - Nakloňte stroj trochu na stranu, aby bola pozdĺžna strana vľavo ľahko dostupná.

6.7 Klin na štiepanie dreva



Nebezpečenstvo

Pri všetkých údržbárskych činnostiach musíte vytiahnuť sieťovú zástrčku.



www.mafell.de/erika

Klin na štiepanie dreva zabraňuje uzavretiu zárezu za listom píly počas pozdĺžneho rezu a môže tak dôjsť k vzniku spätného nárazu.

Táto funkcia je ale zaručená iba vtedy, keď je klin na štiepanie dreva správne nastavený, to znamená, že jeho vzdialenosť od ozubeného venca pílového listu je maximálne 5 mm v rámci celej hĺbky rezu (pozri obr. 7) a jeho hrúbka sa nachádza medzi šírkou zárezu a hrúbkou hlavného listu použitého pílového listu. Dodávaný klin na štiepanie dreva je vhodný pre pílové listy z tvrdého kovu uvedené v odstavci 4.4.

Ak je potrebné nastaviť klin na štiepanie dreva, postupujte nasledovne:

- Nastavte pílový list na maximálnu hĺbku rezu (pozri odstavec 5.6).
- Odstráňte horný ochranný kryt (pozri odstavec 4.1).
- Presuňte agregát píly do strednej polohy (funkcia stolovej kotúčovej píly) (pozri odstavec 4.8).
- Presuňte agregát píly do šikmej polohy 45 (pozri odstavec 5.8).
- Otvorte zablokovanie 45 (obr. 10 - strana 4) na ľavej strane ochranného krytu otočením šesťhranného kľúča 32 o ¼ otáčky vľavo.
- Tlačte oba červené posúvače 40 na bočnej strane dolného ochranného krytu smerom hore, kým nezaklapnú.
- Sklopte ochranný kryt dopredu o cca 90° a potiahnite kryt dopredu tak, aby sa otočil cez otočnú tyč.
- Uvoľnite šesťhrannú skrutku 37 (obr. 7 - str. 4) a nastavte klin na štiepanie dreva 3 podľa obr. 7 s ohľadom na vzdialenosť od ozubeného venca a výšku.

- Riadne utiahnite šesťhrannú skrutku 37.
- Opäť zatvorte ochranný kryt tak, že ho otočíte o 90° dopredu, zatlačíte cca 30 mm dozadu a zaklapnete smerom hore. Zablokujte ochranný kryt v uzavretom stave stlačením dvoch bočných posúvačov 40 (obr. 10 - strana 4) smerom dole.
- Uzavrite zablokovanie 45 na ľavej strane ochranného krytu otočením šesťhranného kľúča 32 o ¼ otáčky vpravo.
- Nastrčte horný ochranný kryt späť na klin na štiepanie dreva a riadne ho utiahnite (pozri odstavec 4.1).

Klin na štiepanie dreva sa dá zablokovať v dvoch polohách **bez pomoci nástroja**:

- horná poloha s ochranným krytom - pre bežné rezy
- dolná poloha bez ochranného krytu - pre skryté rezy

Aby sa dosiahla príslušná poloha, jednoducho potiahnite štiepačik klin smerom hore a dopredu alebo ho zatlačte dole a dozadu.

Klin na štiepanie dreva sa dá odstrániť bez pomoci náradia (pri ponomých rezoch a výmene pílového listu).

- Presuňte agregát píly do strednej polohy (funkcia stolovej kotúčovej píly) (pozri odstavec 4.8).
- Nastavte plnú výšku rezu.
- Odstráňte horný ochranný kryt (p. odstavec 4.1).
- Stlačte tlačidlo v štrbinovom otvore v hornej, zadnej časti dolného ochranného krytu.
- Pokiaľ držíte stlačené tlačidlo, ťahajte klin na štiepanie dreva dopredu/hore podľa priemeru pílového listu.

Pri vkladani klinu na štiepanie dreva dávajte pozor, aby bol klin na štiepanie dreva zatlačený smerom dozadu a dole vo vzdialenosti cca 5 mm od priemeru pílového listu a zasunutý do drážky držiaka klinu na štiepanie dreva. Klin na štiepanie dreva musí byť stlačený až na doraz alebo kým nezaklapne na miesto (tlačidlo nemusí byť stlačené).

6.8 Použitie ako podlahová ťahacia píla

Zvláštnou výhodou použitia ako podlahovej ťahovej píly je bezproblémové a presné rezanie pevných obrobkov do max. 330 mm (Erika 85: 423 mm) dĺžky rezu pre obrobky s hrúbkou 16 mm, napr. panely.

Umiestnite obrobok na lištu zarážky 14 (obr. 9 - strana 4) univerzálnej zarážky 15. Stlačte červené uvoľňovacie tlačidlo 16 a potiahnite agregát pily pomocou ručného kolesa 17 a ťažnej tyče 18 smerom dopredu. Po ukončení procesu rezania sa pilový agregát vráti späť do východiskovej polohy a tam sa automaticky zablokuje.

6.9 Použitie ako stolová píla

Pozdĺžne rezanie väčších obrobkov sa vykonáva vo funkcii stolnej kotúčovej pily. Presuňte k tomu agregát pily do požadovanej polohy stola. Otočte k tomu aretačný gombík 24 (obr. 8 - strana 4) vpravo a ťahajte agregát pily dopredu, kým sa automaticky nezablokuje v naplánovanej polohe.

Použite univerzálnu zarážku 15 ako paralelnú zarážku. V závislosti od rozmerov obrobku môžete pritom použiť lištu zarážky 14 s vysokou vodiacou plochou obrobku alebo otočenú o 90° so svojou dolnou vodiacou plochou 25.

Otočením uzamykacieho tlačidla 24 vľavo sa vrátite späť na funkciu podlahovej ťažnej pily. Agregát pily sa potom automaticky vráti späť do koncovej polohy.

6.10 Filter vyčistiť

Otvorte zľahka skrutku s šošovkovou hlavou 44 (obr. 11 - strana 4). Zablokujte teleso filtra 46 jeho posunutím z otočného bodu stredného telesa dopredu. Vyčistite teleso filtra. Po vyčistení vložte teleso filtra na otočných bodoch 47 v opačnom poradí opäť do stredného telesa 48 (ubezpečte sa, že otočné body sa zablokujú na oboch stranách). Upevnite teleso filtra utiahnutím skrutky so šošovkovou hlavou 44.

Alternatívne sa dá skrutku 44 s valcovou hlavou uvoľňovať, kým sa teleso filtra nebude dať otočiť dole o 90°. Vyčistite teleso filtra vhodným nástrojom. Po vyčistení otočte teleso filtra o 90° hore a upevnite ho utiahnutím skrutky so šošovkovou hlavou 44.

7 Prevádzka

7.1 Spustenie do prevádzky

Tento návod na používanie musí byť k dispozícii všetkým osobám povereným obsluhou stroja, pričom treba venovať zvláštnu pozornosť kapitole „Bezpečnostné pokyny“.

7.2 Zapnutie a vypnutie

- **Zapnutie:** Stlačte zelené spínacie tlačidlo 12 (obr. 9 - strana 4).
- **Vypnúť:** Stlačte červené spínacie tlačidlo 11. Vykoná sa pritom automatické zabrzdzenie hriadeľa pily so skrátením doby výstupu na menej než 10 sekúnd.



Spojovací kábel môžete pri preprave navinúť na pravú stranu stroja pomocou dodávaných držiakov 13 (ktoré zároveň slúžia ako prepravné rukoväte).



Pokiaľ sa zabrzdzenie vykoná viac ako štyrikrát počas časového úseku (brzdový cyklus) 45 sekúnd, následné brzdenie sa preruší, kým neuplynie čas cyklu.

7.3 Svetlo



Nebezpečenstvo

Pri všetkých údržbárskych činnostiach musíte vytriahnuť sieťovú zástrčku.

Elektrický nástroj je vybavený svetelným modulom 49 (obr. 2 - strana 4) v hornom ochrannom kryte.





Po zapnutí stroja je napájaný svetelný modul určitú dobu a potom je pripravený na prevádzku.

V pohotovostnom režime rozsvieti svetelný modul automaticky svetlo pri pohybe stroja alebo ho počas dlhšieho prestoja vypne.

Pre bezproblémové fungovanie svetla sa musia vyčistiť zlaté kontaktné plochy na kline na štiepanie dreva, pokiaľ sú znečistené. Vyberte k tomu klin na štiepanie dreva a očistite handričkou kontaktné plochy od prachu a triesok.

7.4 Voľba počtu otáčok

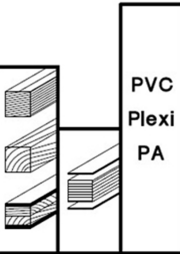
Aby bola dosiahnutá optimálna kvalita rezu v závislosti od spracovávaného materiálu, dajú sa zvoliť otáčky pilového listu od 2050 – 4300 min⁻¹. Tieto si zvolíte nastavovacím kolieskom umiestneným pod hlavným vypínačom.

 Drehzahlen			
A	2050min ⁻¹	 Alu	 PVC Plexi PA
B	2400min ⁻¹		
C	2800min ⁻¹		
D	3400min ⁻¹		
E	3700min ⁻¹		
F	4000min ⁻¹		
G	4300min ⁻¹		
Best.-Nr.	 Original-Sägeblätter		
092472	250x2,8x30	Z 24	WZ
092465	250x2,8x30	Z 40	WZ
092466	250x2,8x30	Z 60	WZ
092467	250x2,8x30	Z 68	FZ/TZ

Upozorňujeme, že optimálna kvalita rezu závisí nielen od počtu otáčok, ale aj od pilového listu a ostrosti pilového listu. Pokyny k vhodnému listu píly pozri odstavec 4.4.

7.5 Ochrana proti preťaženiu



Aktivácia ochrany motora je vždy znakom preťaženia motora, príčina ktorého sa musí zistiť a odstrániť.

Pri preťažení motora sa zníži počet otáčok automaticky alebo pri výpadku prúdu dôjde k automatickému vypnutiu. Po obnovení napájania sa dá opäť zapnúť stroj.

7.6 Nastavenie hĺbky rezu

Hĺbku rezu môžete nastaviť otáčaním ručného kolieska 17 (obr. 8 - strana 4) postupne od 0 do 72 mm (Erika 85: 0 až 85 mm). Otáčaním v smere hodinových ručičiek zvýšite hĺbku rezu a otáčaním v protismere hodinových ručičiek ju znížite.

Na dosiahnutie dobrej kvality rezu by mala byť nastavená hĺbka rezu pilového listu o cca 5 mm väčšia ako hrúbka spracovávaného materiálu.

V závislosti od polohy klinu na štiepanie dreva v dvoch aretačných polohách sa dá použiť ako pomôcka na nastavenie konkrétnej hĺbky rezu rozmerová stupnica 38 (obr. 7 - str. 4) pripevnená na klíne na štiepanie dreva a stojacu kolmo k povrchu stola. Platí to ale iba pre pilové listy s \varnothing 225 mm (Erika 85: \varnothing 250 mm).

Pokiaľ je potrebné presné nastavenie hĺbky rezu, napr. pri drážkovaní alebo lepení vždy podávajte z dolnej strany, aby ste kompenzovali akúkoľvek vŕľu.

7.7 Ponorné rezy



Nebezpečenstvo

Riziko spätného nárazu pri ponorných rezoch! Pokiaľ je to možné, umiestnite pred ponorením diel k pevnej zarážke na prednej hrane. Počas ponorenia pritlačte diel pevne na povrch stola. Pri tlačení dávajte pozor na nebezpečnú oblasť spôsobenú vychádzajúcim listom píly.



www.mafell.de/erika

Odstráňte horný ochranný kryt, pozri odstavec 4.1. Odstráňte klin na štiepanie dreva, pozri odstavec 4.5. Otáčajte list píly ručným kolieskom smerom dole, kým nezmisne pod doskou stola.

Otáčaním ručného kolieska 17 (obr. 8 - str. 4) môžete vykonávať ponorný rez plynule od 0 do 85 mm (poznámka: pilový list vystupuje z obrobku v mierne pokrivenom tvare). Otáčaním v smere hodinových ručičiek zvýšite hĺbku rezu a otáčaním v protismere hodinových ručičiek ju znížite.

Po ponornom reze vráťte klin na štiepanie dreva späť na jeho pôvodné miesto, pozri časť 4.6 a znova namontujte ochranný kryt na klin na štiepanie dreva, pozri odstavec 4.5.

7.8 Nastavenie šikmých rezov



Nebezpečenstvo

Dávajte pred spustením naklonenej polohy s bežiacim listom pily pozor, aby sa nenachádzal ani multifunkčný doraz, ani obrobky v oblasti otáčania pilového listu.

Pre uhol do 45° musíte najskôr uvoľniť upevňovaciu páku 19 (obr. 9 - strana 4) otáčaním v protismere hodinových ručičiek. Otočte agregát pily otáčaním rukoväte 20. Uhol rezu sa zobrazuje na uhlovej stupnici 21 na ukazovateli 22. Uťahnite opäť upevňovaciu páku 19.

Stlačením otočného tlačidla 23 je možné otočenie agregátu pily o 3° cez obe koncové polohy 0° a 45°. Pri spätnom otočení sa otočný gombík automaticky vráti do východiskovej polohy, takže pri opätovnom otočení sa presne priblíži k polohe 0° alebo 45°.

7.9 Multifunkčná zarážka (obsah dodávky Erika 85)

Popis nájdete v priloženom montážnom návode a zozname náhradných dielov.

7.10 Univerzálna zarážka (obsah dodávky Erika 70)

Kompletná univerzálna zarážka sa skladá z držiaka tyče 27 (obr. 8 - str. 4) a vodiacej tyče 26, ktorá sa dá nastaviť v držiaku. Môžete ju umiestniť do ľubovoľnej polohy na rozvodoch v tvare lastovičieho chvosta na všetkých stranách dosky stola a upnúť nasledovne:

- Upevňovaciu páku 51 (obr. 12) otočte zvisle nadol do uvoľnenej polohy 51.1 (obr. 13).
- Potom nasadíte držiak tyče šikmo zhora (obr. 14) na profil v tvare lastovičieho chvosta tak, aby bola upevňovacia čeľusť 53 (obr. 12) zatlačená dozadu a zapadla do profilu.
- Držiak tyče sa dá variabilne posúvať na profile v uvoľnenej polohe 51.1 upevňovacej páky.
- Otočením upevňovacej páky 51 vľavo do polohy 51.2 (obr. 13) upevníte držiak tyče.

Otočením upínacej páky vpravo v polohe 51.3 (obr. 13) sa dá vybrať držiak tyče z profilu na ľubovoľnom mieste.

Profil s tvarom lastovičieho chvosta stroja a držiaka tyče, ako aj upevňovaciu plochu čeľuste 53 (obr. 12)

musíte pravidelne čistiť vhodnou handričkou. Zabezpečí sa tak potrebná upevňovacia sila.

Univerzálna zarážka sa dá použiť ako paralelná zarážka vo funkcii stolnej pily, ako aj šikmá a úkosová zarážka pri podlahovej ľahacej pile.

Poloha listu zarážky (zariadenie s obrobkom) k čiastočnému kotúču je presne nastavená z výroby. Ak je napriek tomu potrebné vykonať dodatočné jemné nastavenie, vykoná sa to nasledovne:

- Upevnite univerzálnu zarážku do rozvodu v tvare lastovičieho chvosta na pravej alebo ľavej pozdĺžnej strane stola.
- Presuňte listu zarážky uvoľnením hornej krídlovej skrutky 28 do polohy 0° a utiahnite krídlovú skrutku.
- Pomocou skrutkovača uvoľnite dve valcové skrutky prístupné zhora.
- Uvoľnite bočnú upevňovaciu páku 52.1 (obr. 13) na držiaku tyče 27 (obr. 8).
- Potom posuňte koľaj dorazu tesne pred pilový list.
- Skontrolujte, či je listu zarážky správne nastavená. Dávajte pritom pozor na vzdialenosť medzi paralelnou zarážkou a listom pily. Vôľa na zadnom vzostupnom zube musí byť o niečo väčšia ako na prednom zostupnom zube.
- Upevnite listu zarážky s bočnou uzatváracou pákou 52.2 (obr. 13).
- Opäť riadne dotiahnite valcové skrutky.
- Vykonajte skúšobný rez!

Pokiaľ to nie je v poriadku, začnite znova s nastavovaním.

Po tomto opätovnom nastavení dorazu zostáva zachované zobrazenie uhla na stupnici!

7.11 Používanie ako paralelná zarážka

Univerzálnu zarážku môžete upevniť v rôznych polohách a použiť ju ako paralelnú zarážku (pozri obr. 8 - strana 4). Pre nastavenie pozri 5.10. **Upevnenie na pravej alebo ľavej pozdĺžnej strane stola.** Dávajte pritom pozor na vzdialenosť medzi paralelnou zarážkou a listom pily. Vôľa na zadnom vzostupnom zube musí byť o niečo väčšia ako na prednom zostupnom zube.

- Uvoľnite krídlovú skrutku 28 a na uhlovej stupnici nastavte hodnotu 0°. Dotiahnite opäť krídlovú skrutku 28.

- Pritom musíte upevniť zarážku v rozvode v tvare lastovičieho chvosta tak, aby lišta zarážky siahala od prednej hrany stola až po stred píloveho listu. (Stroj vo funkcii stolnej píly)
- Po uvoľnení bočnej aretačnej páky 52.1 (obr. 13) na držiaku tyče 27 nastavte pohybom vodiacej tyče 26 požadovanú vzdialenosť medzi listom píly a vodiacou tyčou. Šírku je možné odčítať na rozmerovej stupnici 29 na okraji lišty zarážky smerom k listu píly.
- Opäť riadne upevňte bočnú uzatváraciu páku 52.2 a upínaciu páku 51.2.
- Lištu zarážky musíte upevniť tiež na prednú hranu stola pomocou upínacieho kusu 36 (obr. 8).
- Zaveďte k tomu štvorhran na upevňovacom kuse do drážky lišty zarážky.
- Odskrutkujte krídlovú maticu na upevňovacom kuse, kým klin nezapadne za profil v tvare lastovičieho chvosta dosky stola.
- Uťahnite krídlovú skrutku.

Lišta zarážky 14 sa dá prestaviť v doraze v pozdĺžnom smere. Pokiaľ napríklad pri pozdĺžnom rezaní masívneho dreva existuje riziko, že sa obrobok zasekne medzi dorazom a listom píly, posunie sa lišta zarážky tak, aby siahal jej zadný koniec približne po stred píloveho listu. K tomu musíte uvoľniť upevňovaciu páku 30 (obr. 8 - strana 4) na hornej strane dorazu a posunúť lištu zarážky. Po nastavení opäť riadne utiahnite upevňovaciu páku.

Lišta zarážky 14 sa dá použiť otočená o 90°. Uľahčuje to rezanie úzkych obrobkov, hlavne ak pri liste píly v šikmej polohe, pretože nízka vodiaca plocha, ktorá je k dispozícii, umožňuje priblíženie paralelnej zarážky bližšie k listu píly. K tomu musíte uvoľniť upevňovaciu páčku 30 na doraze. Vytiahnite lištu zarážky 14 úplne z držiaka. Použite otočenú lištu zarážky o 90° tak, aby ukazovala úzka hrana smerom k listu píly. Potom opäť natiahnite upevňovaciu páku. Tiež v tomto nastavení lišty zarážky sa dá šírka rezu odčítať na stupnici 29 na hrane otočenej k listu píly.

7.12 Používanie ako krížový a úkosový doraz



Nebezpečenstvo

Nastavenie univerzálnej zarážky vykonávajte iba pri zastavenom liste píly.

Pre šikmé a úkosové rezy pomocou funkcie ťažnej píly je univerzálna zarážka upevnená k prednej ľavej strane stola. V tejto polohe sa zobrazuje pri pravouhlých rezoch na uhlovej stupnici značka 0°.

Na vykonávanie uhlových rezov musíte uvoľniť krídlovú skrutku 28, ktorá sa nachádza na hornej strane (obr. 9 - strana 4). Otočte lištu zarážky do požadovanej polohy podľa stupnice. Pritom existuje každých 15° blokovácia poloha. Následne opäť riadne dotiahnite krídlovú skrutku.

Zablokovanie sa dá vypnúť posunovačom 54 (obr. 8 - strana 4) pod uhlovou stupnicou. Zľahka uvoľnite krídlovú skrutku. Potom zatlačte ne diel posunovača, ktorý vyčnieva na jednej strane.

Na dosiahnutie lepšej kvality rezu by lišta zarážky mala vždy siahť čo najbližšie k rovine rezu. Je preto vrúbkovaná na svojich koncoch, aby sa dal horný ochranný kryt zasunúť dostatočne ďaleko aj pri rezaní tenších obrobkov. Pre nastavenie lišty zarážky musíte uvoľniť upevňovaciu páku 30 (obr. 8 - strana 4).

Pohybom vodiacej tyče v držiaku na tyče 27 sa dá zarážka nastaviť tak, aby bola šírka rezu optimálne nastavená v závislosti od príslušných rozmerov obrobku.

8 Údržba a opravy



Nebezpečenstvo

Pri všetkých údržbárskych činnostiach musíte vytiahnuť sieťovú zástrčku.

Stroje MAFELL sú skonštruované tak, aby boli nenáročné na údržbu.

Použitie guľkové ložiská sú namazané na celú dobu životnosti. Po dlhšej prevádzkovej dobe odporúčame odovzdať stroj na kontrolu autorizovanej servisnej dielni firmy MAFELL.

Na všetky mazacie miesta používajte iba náš špeciálny tuk, objednávka č.049040 (1 kg plechovka).

8.1 Kontrola bezpečnostných zariadení

Bezpečnosť stroja je v prvom rade závislá od funkčnosti existujúcich bezpečnostných zariadení. Preto je dôležité, aby sa tieto zariadenia pravidelne kontrolovali, na ich stav podľa predpisov aby sa zaistilo, že sú v dobrom prevádzkovom stave. Patria k tomu hlavne klin na štiepanie dreva, horný ochranný kryt a dolný ochranný kryt.

Okrem toho sa musia každé 2 týždne kontrolovať:

- samočinný návrat agregátu pily do východiskovej polohy pri používaní ako ťažná píla (pozri odstavec 4.7)
- automatické uzamknutie pilového agregátu vo východiskovej polohe po spätnom chode
- Funkčnosť automatického zablokovania agregátu pily v strednej polohe pri použití ako stolová píla (pozri odstavec 4.8)
- Bezproblémový pohyb krídel ochranného krytu z max. výšky rezu až na dosku stola.
- Sieťová šnúra na poškodenie

8.2 Ošetrovanie stroja

Klzné a valivé diely sa musia byť občas očistiť od triesok a prachu pomocou vhodného vysávača.

9 Odstraňovanie porúch



Nebezpečenstvo

Zisťovanie príčin vzniknutých porúch a ich odstraňovanie si vždy vyžaduje zvýšenú pozornosť a opatrosť. Predtým vyťahnite sieťovú zástrčku!

V nasledujúcej časti sú uvedené najčastejšie poruchy a ich odstránenie. Pri ďalších poruchách sa obráťte na svojho predajcu alebo priamo na zákaznicky servis spoločnosti MAFELL.

Porucha	Príčina	Odstránenie
Stroj sa nedá zapnúť	Nie je k dispozícii sieťové napätie	Skontrolujte napájanie napätím
	Defektná sieťová poistka	Vymeňte poistku
	Opotrebené uhlíkové kefy	Prevezte stroj do dielne zákaznického servisu spoločnosti MAFELL
Stroj sa samočinne vypína počas prázdneho chodu	Výpadok siete	Skontrolujte sieťové poistky Vďaka integrovanej ochrane proti príliš nízkemu napätiu sa stroj sám opäť nespustí a po obnovení napätia ho treba znova zapnúť
Stroj sa počas rezania zastavil	Výpadok siete	Skontrolujte sieťové poistky
	Preťaženie stroja	Znížiť rýchlosť posunu vpred
Stroj nebrzdí	Brzdy boli zabrzdzené viac ako štyrikrát v priebehu 45 sekúnd. Blokovanie brzdy je aktívne.	Po uplynutí 45 sekúnd od prvého brzdenia sa aktivuje ďalšie brzdenie. Aby ste predišli zablokovaniu brzd, musíte predĺžiť interval brzdenia aspoň na 10 sekúnd.

Občasné postriekanie komerčne dostupným obchodným mazivom (napr. Caramba) uľahčuje kĺzanie dielov.

Aby sa motor príliš neprehrieval, mali by ste občas skontrolovať, či sa na jeho povrchu neusadil prach. Pokiaľ je znečistený kryt filtra na motore, musí sa vyčistiť (pozri 4.9).

Horný ochranný kryt musíte pravidelne čistiť vhodnou handričkou. Nepoužívajte na ochrannom kryte čistiace a mazacie prostriedky.

8.3 Uskladnenie

Pokiaľ sa stroj dlhšiu dobu nepoužíval, musíte ho starostlivo vyčistiť. Nastriekajte lesklé kovové diely antikorozyzným prostriedkom.

Porucha	Príčina	Odstránenie
Obrobok sa zasekáva pri posune vpred	Tupý pílový list	Držte pevne obrobok a okamžite vypnite motor. Vymeniť pílový list
	Lišta univerzálnej alebo multifunkčnej záružky nie je rovnobežná s listom píly	Nové nastavenie lišty zrážky, pozri odstavec 5.10
Vypálené flaky na rozhraniach	Nevhodný alebo tupý pílový list pre pracovný krok	Vymeniť pílový list
Zapchatý výstup triesok	Prevádzka bez odsávania	Odstráňte triesky pri vypnutom stroji. K tomu otvorte posúvač 39 (obr. 10 - strana 4). Štiepky v kanáliku na triesky sa teraz dajú ľahko vybrať smerom dole. Potom opäť uzavrite posúvač smerom dozadu
	Príliš slabé odsávanie	Musí sa použiť sací prístroj, ktorý zaručí na odsávacom hrdle rýchlosť vzduchu minimálne 20 m/s
	Drevené časti vo vyhadzovaní triesok	Otvorte posúvač 39 (obr. 10 - strana 4). Potom sa dajú kusy dreva ľahko odstrániť smerom dole z kanála na triesky. Pokiaľ to nie je úplne možné, úplne spustíte pílový list. Potom opäť uzavrite posúvač smerom dozadu
Prestavenie výšky beží ťažko	Ťažná tyč, segment závitového prevodu a prídržná doska sú znečistené	Vyčistiť súčiastky a natrieť ich tukom alebo olejom
Ťažné zariadenie beží ťažko	Ťažná tyč, klzná plocha guľkového ložiska a vodiaca trubica znečistené	Vyčistiť súčiastky
Rúrkový stojan sa nedá zaklapnúť	Horný ochranný kryt v parkovacej polohe na rúrkovom stojane a agregáte píly otočený o viac ako 30°	Otočte agregát píly do polohy pod 30°
Svetlo sa vypne	Stroj sa nepohyboval cca desať sekúnd	Svetelný modul sa automaticky prepol do režimu nečinnosti a znova sa automaticky zapne, keď sa začne stroj samočinne pohybovať
	Kontaktné plochy klinu na štiepanie dreva sú znečistené	Odstráňte klin na štiepanie dreva a handričkou očistíte zlaté kontaktné plochy od prachu a triesok

10 Zvláštne príslušenstvo

- | | |
|---|----------------------|
| - Univerzálna zarážka, kompl. | Objednávka č. 207912 |
| - Multifunkčná zarážka (vrátane návodu na obsluhu) | Objednávka č. 207910 |
| - Paralelná zarážka (vrátane návodu na obsluhu) | Objednávka č. 207506 |
| - Držiak na tyče zabalený | Objednávka č. 207507 |
| - Posuvné sane, kompl. | Objednávka č. 038563 |
| - Dorazové pravítko 1000 mm; vrát. rezacej klapky | Objednávka č. 203396 |
| - Výsuvná tyč, kompl. | Objednávka č. 038309 |
| - Upevňovací diel | Objednávka č. 038294 |
| - Dodatočne pre Erika 70 | Objednávka č. 208438 |
| - Dodatočne pre Erika 85 | Objednávka č. 208439 |
| - Upevňovacia koľaj 1000 mm | Objednávka č. 038686 |
| - Montážna sada kolies | Objednávka č. 202889 |
| - Štartovací balíček Cleanbox | Objednávka č. 203402 |
| - Cleanbox, 5 kusov | Objednávka č. 203575 |
| - Pílový list HM Ø 225 x 2,5 x 30 mm, 32 zubov / WZ (Erika 70) | Objednávka č. 092460 |
| - Pílový list HM Ø 225 x 2,5 x 30 mm, 48 zubov / WZ (Erika 70) | Objednávka č. 092462 |
| - Pílový list HM Ø 225 x 2,5 x 30 mm, 68 zubov / FZ/TR (Erika 70) | Objednávka č. 092464 |
| - Pílový list HM Ø 250 x 2,8 x 30 mm, 24 zubov / WZ (Erika 85) | Objednávka č. 092472 |
| - Pílový list HM Ø 250 x 2,8 x 30 mm, 40 zubov / WZ (Erika 85) | Objednávka č. 092465 |
| - Pílový list HM Ø 250 x 2,8 x 30 mm, 60 zubov / WZ (Erika 85) | Objednávka č. 092466 |
| - Pílový list HM Ø 250 x 2,8 x 30 mm, 68 zubov / FZ/TR (Erika 85) | Objednávka č. 092467 |

11 Explóznivy výkres a zoznam náhradných dielov

Príslušné informácie o náhradných dieloch nájdete na našej webovej stránke: www.mafell.com



www.mafell.de/erika

GARANTIE

Gegen Vorlage der Garantieunterlage (Original-Kaufbeleg) werden innerhalb der jeweils gültigen Gewährleistungsregelungen kostenlos alle Reparaturen ausgeführt, die nach unseren Feststellungen wegen Material-, Bearbeitungs- und Montagefehlern erforderlich sind. Verbrauchs- und Verschleißteile sind hiervon ausgeschlossen. Hierzu muss die Maschine bzw. das Gerät frachtfrei an das Werk oder an eine MAFELL-Kundendienststelle geschickt werden. Vermeiden Sie, die Reparatur selbst zu versuchen, da dadurch der Garantieanspruch erlischt. Für Schäden, die durch unsachgemäße Behandlung oder durch normalen Verschleiß entstanden sind, wird keine Haftung übernommen.

WARRANTY

Upon presentation of the warranty document (original invoice), we will carry out all repairs free of charge in accordance with the applicable warranty provisions, processing and mounting faults free of charge on presentation of this properly filled-in Guarantee Certificate and your original receipt. This is not valid for consumables and wearing parts. For this purpose, the machine or the appliance is to be forwarded freight paid to our plant or to an authorized MAFELL repair service. Refrain from trying to carry out the repairs yourself as otherwise your warranty claim will become extinct. We do not accept any liability for any damage resulting from improper handling or normal wear.

GARANTIE

Sur présentation de cette carte de garantie, dûment remplie par votre fournisseur et accompagnée de l'original de la pièce justifiant l'achat, nous effectuerons gratuitement toutes les réparations faisant l'objet d'un recours en garantie pendant la période indiquée, de la construction ou de la fabrication, à l'exclusion des pièces de consommation et d'usure. La machine ou l'appareil doit être pour cela expédié franco de port à notre usine ou à un atelier de service après-vente MAFELL. Évitez de procéder vous-mêmes à toute réparation, ceci périmant tout recours en garantie par la suite. Nous déclinons toute responsabilité en cas de dommages découlant d'une manipulation non conforme ou d'une usure normale.

GARANZIA

Dietro presentazione del presente certificato di garanzia, regolarmente compilato, insieme alla ricevuta originale, vengono eseguite gratuitamente tutte le riparazioni necessarie riscontrate dai nostri accertamenti, entro il periodo di garanzia vigente, dovuti a difetti di materiale, di lavorazione o di montaggio. Da ciò sono esclusi pezzi di consumo e pezzi soggetti ad usura. A questo scopo la macchina ovvero l'apparecchio (elettrico) va spedito franco di porto allo stabilimento oppure a e a un punto di assistenza clienti della MAFELL. Evitate di tentare Voi stessi di effettuare la riparazione, altrimenti il diritto di garanzia viene revocato. Non ci assumiamo alcuna responsabilità per danni derivanti da trattamento non conforme o da normale usura.

GARANTIE

Tegen vertoon van dit reglementair ingevuld garantie-bewijs, samen met het originele koopbewijs worden binnen de telkens geldige garantieregelingen gratis alle reparaties uitgevoerd, die volgens onze constateringen op grond van materiaal-, bewerkings- en montagefouten vereist zijn. Verbruik- en slijtagedelen zijn hiervan uitgesloten. Hiervoor moet de machine resp. het apparaat vrachtvrij naar de fabriek of naar een MAFELL-klantenservice worden gestuurd. Vermijdt u het de reparatie zelf uit te voeren, omdat daardoor de garantieclaim vervalt. Voor schade die door ondeskundige behandeling of door normale slijtage is ontstaan, wordt geen aansprakelijkheid aanvaardt.

GARANTÍA

Presentando este documento de garantía (recibo original de compra), todas las reparaciones necesarias por defectos de material, errores de mecanizado o faltas de montaje en el marco de las reglamentaciones de la garantía concedida por parte del fabricante se efectuarán libre de gastos. Se excluyen sin embargo piezas fungibles o de desgaste. Para ello, entregue a porte pagado la máquina o el equipo a las fábricas del fabricante o a uno de los puntos de asistencia técnica de MAFELL. No realice nunca las tareas de reparación a cuenta propia. De lo contrario, caducará el derecho a garantía. No se asumirá responsabilidad alguna por los daños que se desprendan del uso inapropiado ni por el desgaste en el uso diario.

TAKUU

Tätä takuukuittia (alkuperäinen ostokuitti) vastaan suoritetaan voimassa olevan takuuajan sisällä maksutta kaikki korjaukset, jotka olemme todenneet tarpeelliseksi materiaali-, valmistus- ja asennusvirheistä johtuen. Käyttö- ja kuluvat osat ei kuulu takuupiiriin. Korjausta varten kone tai laite on lähetettävä asianmukaisesti postitettuna joko tehtaalle tai johonkin MAFELL-asiakaspalveluun. Älä yritä korjata konetta itse, koska siinä tapauksessa takuu sammuu. Takuu ei vastaa vahingoista, jotka johtuvat asiaankuulumattomasta käytöstä tai normaalista kulumisesta.

GARANTI

Mot uppvisande av kvitto utförs kostnadsfritt, under giltiga garantiåtgärderna, alla reparationer som efter fastställande från vår sida kan härledas till material-, bearbetnings- eller monteringsfel. Förbruknings- och förslijtningsdelar undantagna. Maskinen eller verktyget måste skickas fraktfritt till fabriek eller till MAFELLkundservice. Undvik att själv försöka utföra reparationen då detta leder till att garantianspråk förfaller. För skador som uppkommer på grund av felaktig behandling eller normalt slitage övertas inget ansvar.

GARANTI

Mod fremlæggelse af garantibeviset (original kvittering) ydes der gratis reparation af materiale-, fremstillings- og monteringsfejl, i henhold til de gældende garantibetingelser. Forbrugs- og sliddele udelukkes fra denne garanti. Hertil sendes maskinen/apparatet fragtfrit til producenten eller et Mafell-kundeserviceværksted. Hvis kunden selv forsøger at reparere maskinen, bortfalder garantien. Der overtages intet ansvar for beskadigelser, der opstår pga. uheldsagtighed brug eller normal slitage.

Гарантия

При предъявлении документации на гарантию (оригинальная квитанция) в соответствии с правилами о предоставлении гарантии мы бесплатно произведем все необходимые ремонты, которые по нашему определению необходимы в связи с дефектом материала, обработки и сборки. Это не относится к расходным материалам и изнашиваемым деталям. Для этого машина или устройство должно быть франко-фракт отправлено на завод или мастерскую обслуживания клиентов фирмы MAFELL. Избегайте попыток самостоятельного ремонта, поскольку в этом случае гарантия аннулируется. Мы не несем ответственности на вред, причиненный в результате неправильного обращения или естественного износа.

GWARANCJA

Po przedstawieniu gwarancji (oryginału dowodu zakupu) wykonane zostaną w ramach terminu gwarancji wszelkiego rodzaju naprawy, które według naszej oceny są konieczne z powodu błędów materiałowych oraz błędów przy obróbce i montażu. Nie dotyczy to części zamienne i zużywalne. Prosimy o przesłanie maszyny wraz z urządzeniem na nasz koszt do zakładu lub serwisu MAFELL. Unikajcie dokonywania samodzielnych napraw, gdyż powoduje to utratę roszczeń gwarancyjnych. Nie przejmujemy odpowiedzialności za szkody powstałe w wyniku niefachowej obsługi lub normalnego zużycia.

ZÁRUKA

Po předložení záručních podkladů (originální doklad o koupi) budou provedeny v rámci aktuálně platných pravidel pro poskytování záruky provedeny všechny opravy, které jsou podle našich zjištění požadovány z hlediska vad materiálu, zpracování a montáže. Díly podléhající používání a opotřebení jsou z tohoto vyjmuty. Navíc k tomu musí být stroj, případně přístroj zaslán vyplaceně do závodu nebo zákaznického servisu MAFELL. Nezkoušejte stroj opravovat sami, protože tím zaniká nárok na záruku. Záruky se nevztahují na škody vzniklé neodbornou manipulací nebo na ty, které vznikly v důsledku normálního opotřebování.

GARANCIA

Ob priložitvi garancijske dokumentacije (originalni nakupni račun) bodo v okviru veljavnih garancijskih pogojev brezplačno opravljena vsa popravila, ki so po naši oceni potrebna zaradi napak v materialu, obdelavi in montaži. Porabni in obrabni deli so izveti iz tega določila. V ta namen morate stroj oz. napravo prosto voznine poslati v tovarno ali v pooblaščen MAFELL servisno delavnico. Popravlil ne skušajte opravljati samostojno, saj s tem ugasne pravica do garancije. Za škodo, ki nastane zaradi nestrokovnega ravnanja ali zaradi normalne obrabe, ne prevzemamo odgovornosti.

ZÁRUKA

Po predložení záručného listu (originálneho dokladu o kúpe) budú všetky opravy, ktoré určíme ako nevyhnutné z dôvodu chýb materiálu, spracovania a montáže, vykonané bezplatne v rámci platných záručných predpisov. Spotrebné diely a diely podliehajúce opotrebeniu sú z toho vylúčené. K tomu sa musí zaslať stroj alebo prístroj bez dopravného do podniku alebo zákaznického servisu MAFELL. Vyhňte sa pokusom o samostatnú opravu, pretože tým stratíte nárok na záruku. Za škody spôsobené neodbornou manipuláciou alebo bežným opotrebovaním nepreberáme žiadnu zodpovednosť.



MAFELL AG

Beffendorfer Straße 4, D-78727 Oberndorf / Neckar

Telefon +49 (0)7423/812-0

Internet:

E-Mail:

Fax +49 (0)7423/812-218

www.mafell.de

mafell@mafell.de