

de	Absauggerät	Originalbetriebsanleitung	5
en	Dust extractor	Translation of the original operating instructions	16
fr	Aspirateur	Traduction de la notice d'emploi originale	26
it	Aspiratore	Traduzione delle istruzioni d'uso originali	37
nl	Afzuigtoestel	Vertaling van de originele gebruiksaanwijzing	48
es	Aspirador	Traducción del manual de instrucciones original	59
fi	Imurointilaite	Käännös alkuperäiskäyttöohjeesta	70
sv	Sugaggregat	Översättning av originalbruksanvisningen	81
da	Udsugningsapparat	Oversættelse af den originale betjeningsvejledning	91
ru	Аспирационное устройство	Перевод оригинальной инструкции по эксплуатации	101
pl	Urządzenie odpylające	Tłumaczenie oryginalnej instrukcji obsługi	113
cs	Odsávací přístroj	Překlad původního provozního návodu	124
sl	Odsesovalna naprava	Prevod izvirnih navodil za uporabo	135



MAF2050/c



MAF2049/c

WARNUNG

Lesen Sie alle Sicherheitshinweise und Anweisungen. Versäumnisse bei der Einhaltung der Sicherheitshinweise und Anweisungen können elektrischen Schlag, Brand und/oder schwere Verletzungen verursachen. **Bewahren Sie alle Sicherheitshinweise und Anweisungen für die Zukunft auf.**

WARNING

Please read all safety instructions and directions. Failure to comply with the safety instructions and directions can cause electric shock, fire and/or serious injuries. **Please retain all safety instructions and directions for future reference.**

AVERTISSEMENT

Veuillez lire toutes les consignes de sécurité et instructions. Tout non-respect des consignes de sécurité et instructions risque d'être à l'origine de décharges électriques, d'incendies et/ou de blessures graves. **Conservez toutes les consignes et instructions pour pouvoir les relire à tout moment.**

AVVERTENZA

Leggere tutte le avvertenze di sicurezza e le istruzioni. La mancanza del rispetto delle avvertenze di sicurezza e delle istruzioni possono causare scossa elettrica, incendio e/o gravi lesioni. **Conservare tutte le avvertenze di sicurezza e le istruzioni per il futuro.**

WAARSCHUWING

Lees alle veiligheidsaanwijzingen en instructies. Nalatigheid bij het naleven van de veiligheidsinstructies en aanwijzingen kan elektrische schok, brand en/of ernstige letsels veroorzaken. **Bewaar alle veiligheidsaanwijzingen en instructies voor later gebruik.**

ADVERTENCIA

Lea todas las indicaciones de seguridad e instrucciones. Si no se cumplen las indicaciones de seguridad e instrucciones, se pueden producir descargas eléctricas, incendios y/o lesiones graves. **Guardé todas las indicaciones de seguridad e instrucciones para el futuro.**

VAROITUS

Lue kaikki turvaohjeet ja käyttöohjeet. Laiminlyönti turvaohjeiden ja käyttöohjeiden noudattamisessa voi aiheuttaa sähköiskun, tulipalon ja/tai vakavia vammoja. **Säilytä kaikki turvaohjeet ja käyttöohjeet tulevaisuuden varalle.**

VARNING

Läs alla säkerhetsanvisningar och anvisningar. Underlåtenhet att följa säkerhetsanvisningar och anvisningar kan orsaka elstötar, brand och/eller allvarliga personskador. **Behåll alla säkerhetsanvisningar och anvisning för framtida användning.**

ADVARSEL

Læs alle sikkerhedshenvisninger og instruktioner. En manglende overholdelse af sikkerhedshenvisningerne og instruktionerne kan føre til elektrisk stød, brand og/eller alvorlige kvæstelser. **Opbevar alle sikkerhedshenvisninger og instruktioner til fremtidig brug.**

ПРЕДУПРЕЖДЕНИЕ

Прочитайте все правила и инструкции по технике безопасности. Несоблюдение этих правил и инструкций по технике безопасности может привести к поражению электрическим током, возгоранию и/или другим серьезным травмам. **Сохраните все правила и инструкции по технике безопасности для дальнейшего использования.**

OSTRZEŻENIE

Przeczytać wszystkie przepisy bezpieczeństwa i wskazówki. Zaniedbanie przestrzegania przepisów bezpieczeństwa i wskazówek może prowadzić do porażenia prądem, pożaru i/lub ciężkich zranień. **Zachować wszystkie przepisy bezpieczeństwa i wskazówki na przyszłość.**

UPOZORNĚNÍ

Přečtěte si všechna bezpečnostní upozornění a pokyny. Zanedbání bezpečnostních upozornění a pokynů může způsobit zásah elektrickým proudem, požár a/nebo vážná zranění. **Všechna bezpečnostní upozornění a pokyny si ponechejte pro pozdější použití.**

OPOZORILO

Preberite vsa varnostna opozorila in napotke. Neupoštevanje varnostnih opozoril in napotkov lahko povzroči udar električnega toka, požar in/ali hude telesne poškodbe. **Vsa varnostna opozorila in napotke shranite za prihodnjo uporabo.**

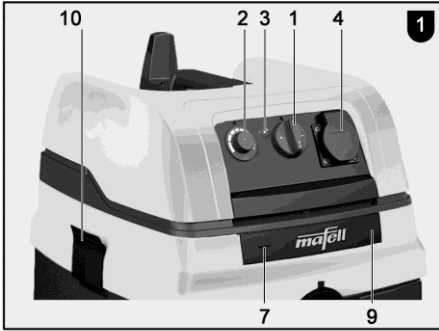

MAF01529/b

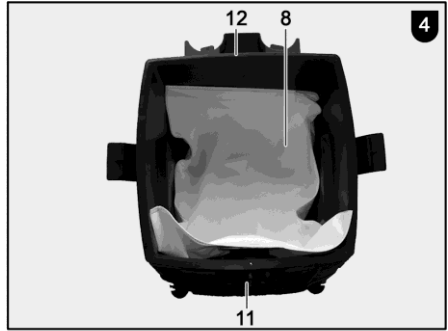

MAF02051/a

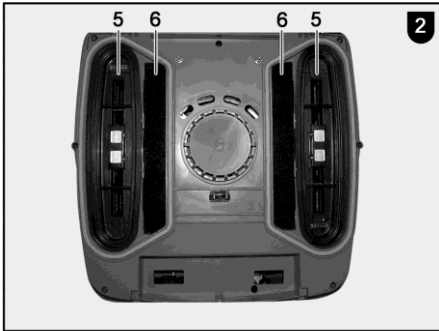

MAF01098/a

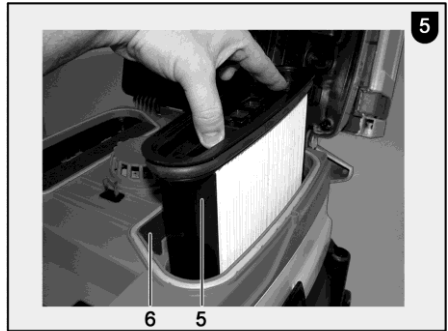

MAF01101/a

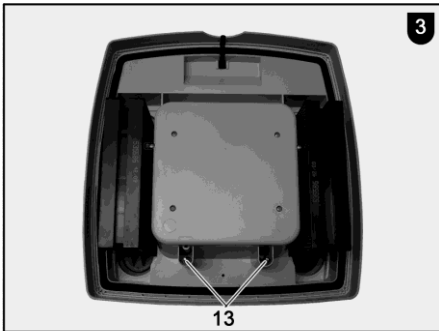

MAF01960/a

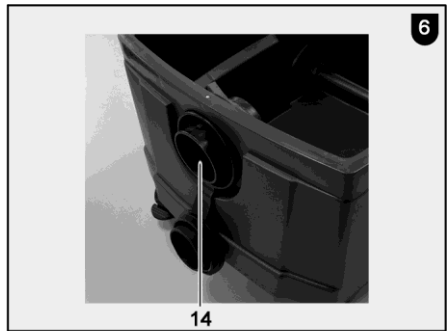

MAF02290/b

D - EG Konformitätserklärung

Wir bescheinigen hiermit, dass das Absauggerät S 25 M und S 25 L den angeführten EU-Richtlinien entspricht. Bei Konstruktion und Bau wurden die gelisteten Normen angewendet. Bevollmächtigter für die Zusammenstellung der technischen Unterlagen: Mafell AG

GB - EC Declaration of Conformity

We herewith confirm that the dust extractor S 25 M and S 25 L complies with the EU directives quoted. The standards listed were used for design and construction. Empowered person for the configuration of the technical documents: Mafell AG

F - Déclaration CE de conformité

Nous déclarons par la présente que l'aspirateur S 25 M et S 25 L est conforme aux directives CE applicables comme suit. Lors de la construction, les règlements suivants ont été utilisés. Plénipotentiaires pour l'assemblage des documentations techniques: Mafell AG

I - Dichiarazione di conformità CE

Con la presente certifichiamo che l'aspiratore S 25 M e S 25 L è conforme alle seguenti direttive CE applicabili. Nella progettazione e la costruzione sono state applicate le seguenti norme. Responsabile per la composizione della documentazione tecnica: Mafell AG

NL - EG conformiteitsverklaring

Wij bevestigen hiermede dat de stofzuiger S 25 M en S 25 L aan de vermelde EU-richtlijnen beantwoord. Bij constructie en bouw werden de vermelde normen toegepast. Gemachtigde voor de samenstelling van de technische documenten: Mafell AG

E - Declaración de conformidad CE

Con la presente se certifica que el aspirador S 25 M y S 25 L cumple las directivas europeas mencionadas, las cuales forman la base tanto del diseño constructivo como de los procesos de fabricación. Apoderado legal para la compilación de la documentación técnica: Mafell AG

FIN - EY-vaatimusten mukaisuusvakuutus

Vakuutamme täten, imurointilaitte S 25 M ja S 25 L vastaa mainittujen EU-direktiivien vaatimuksia. Sen suunnittelussa ja valmistuksessa on sovellettu luettelossa ilmoitettuja standardeja. Tekništen asiakirjojen laatimiseen valtuutettu henkilö: Mafell AG

S - EG Konformitetsförklaring

Vi intygar härmed att sugaggregat S 25 M och S 25 L uppfyller angivna EU direktiv. De angivna normerna användes vid konstruktion och tillverkning. Befullmäktigad för sammanställningen av den tekniska dokumentationen: Mafell AG

DK - EU overensstemmelseserklæring

Vi attesterer hermed, at udsugningsapparat S 25 M og S 25 L opfylder de angivene EU-direktiver. Konstruktion og bygning er udført iht. de angivene standarder. Person, der er befuldmægtiget til at sammenstille det tekniske materiale: Mafell AG

RUS - Сертификат соответствия ЕС

Настоящим подтверждаем, что аспирационная установка S 25 M и S 25 L отвечает требованиям указанных директив ЕС. При проектировании и изготовлении применялись перечисленные нормы. Уполномоченный представитель по составлению технической документации: Mafell AG

PL - Deklaracja zgodności UE

Niniejszym potwierdzamy, że urządzenie odpylające S 25 M i S 25 L spełnia wymagania wyszczególnionych dyrektyw UE. W trakcie konstrukcji spełniają urządzenia zastosowane przedstawione normy. Pełnomocnik odpowiedzialny za zestawienie dokumentacji technicznej: Mafell AG

CZ - PROHLÁŠENÍ O SHODĚ

Tímto prohlašujeme, že odsávací přístroj S 25 M a S 25 L splňuje pokyny uvedených směrnic EU. Při plánování a sestavení byly využity uvedené normy. Za sestavení technických podkladů zodpovídá: Mafell AG

SLO - ES izjava o skladnosti

S tem izjavljamo, da odsesovalna naprava S 25 M in S 25 L ustrežata navedenim direktivam EU. Pri konstrukciji in izdelavi so uporabljeni našteti standardi. Za sestavo tehnične dokumentacije je pooblaščen o podjetje: Mafell AG



2006/42/EG
2014/30/EU
2011/65/EU

EN 60335-1, EN 60335-2-69, EN 55014-1, EN 62233,
EN 55014-2, EN 61000-3-2, EN 61000-3-3, EN 12100

S 25 M

Art.-Nr. 91C301, 91C321, 91C322

S 25 L

Art.-Nr. 91C201

Mafell AG

D - 78727 Oberndorf, den 25.03.2020

Dipl.-Ing. Matthias Krauss
Vorstandsvorsitzender / CEO

i. V. Dipl.-Ing. Harald Schmid, MBA
Leitung Entwicklung und Konstruktion

Inhaltsverzeichnis

1	Zeichenerklärung.....	6
2	Erzeugnisangaben	6
2.1	Angaben zum Hersteller	6
2.2	Kennzeichnung des Gerätes	6
2.3	Technische Daten	7
2.4	Angaben zur Geräuschemission	7
2.5	Lieferumfang	7
2.6	Gerätebeschreibung	7
2.7	Sicherheitseinrichtungen	8
2.8	Bestimmungsgemäße Verwendung	8
2.9	Restrisiken.....	8
3	Sicherheitshinweise.....	9
4	Rüsten / Einstellen	10
4.1	Zusammenbau	10
4.2	Netzanschluss	10
4.3	Wechsel der Faltenfilter-Kassette	10
4.4	Wechsel der Filterbeutel.....	11
4.5	Entsorgung der Filterbeutel	11
4.6	Filterbeutel einsetzen	11
4.7	Behälter entleeren	12
5	Betrieb	12
5.1	Ein- und Ausschalten	12
5.2	Tipps und Hinweise	13
6	Wartung und Instandhaltung	13
6.1	Wartung.....	13
6.2	Instandhaltung.....	14
6.3	Motorschutzfilter	14
7	Entsorgungshinweise	14
8	Störungsbeseitigung.....	14
9	Sonderzubehör.....	15
10	Explosionszeichnung und Ersatzteilliste	15

1 Zeichenerklärung



Dieses Symbol steht an allen Stellen, wo Sie Hinweise zu Ihrer Sicherheit finden.

Bei Nichtbeachten können schwerste Verletzungen die Folge sein.



Dieses Symbol kennzeichnet eine möglicherweise schädliche Situation.

Wenn sie nicht gemieden wird, kann das Produkt oder Gegenstände in seiner Umgebung beschädigt werden.



Dieses Symbol kennzeichnet Anwendertipps und andere nützliche Informationen.

2 Erzeugnisangaben

zu Absauggeräten S 25 M mit Art.-Nr. 91C301, 91C321, 91C322

zu Absauggeräten S 25 L mit Art.-Nr. 91C201

2.1 Angaben zum Hersteller

MAFELL AG, Beffendorfer Straße 4, D-78727 Oberndorf / Neckar, Telefon +49 (0)7423/812-0, Fax +49 (0)7423/812-218

2.2 Kennzeichnung des Gerätes

Alle zur Identifizierung des Gerätes erforderlichen Angaben sind auf dem am Motorgehäuse angebrachten Typenschild vorhanden.



CE-Zeichen zur Dokumentation der Übereinstimmung mit den grundlegenden Sicherheits- und Gesundheitsanforderungen gemäß Anhang I der Maschinenrichtlinie



Nur für EU Länder

Werfen Sie Elektrowerkzeuge nicht in den Hausmüll!

Gemäß Europäischer Richtlinie 2002/96/EG über Elektro- und Elektronik- Altgeräte und Umsetzung in nationales Recht müssen verbrauchte Elektrowerkzeuge getrennt gesammelt und einer umweltgerechten Wiederverwertung zugeführt werden.



Zur Verringerung eines Verletzungsrisikos lesen Sie die Betriebsanleitung.



Warnung: Dieses Gerät enthält gesundheitsgefährliche Stäube. Entleerung und Wartung einschließlich der Entfernung des Staubbeutel, dürfen nur von sachkundigen Personen vorgenommen werden, die geeignete persönliche Schutzausrüstung tragen. Nicht einschalten, bevor das komplette Filtersystem installiert ist und die Funktion der Volumenstromkontrolle überprüft wurde.

2.3 Technische Daten

Betriebsart		Dauerbetrieb
Spannung, Frequenz		220-240 V~, 50/60 Hz 110-120 V~, 50/60 Hz
Aufnahmeleistung (Normallast)		1200 max. 1400 W 1200 max. 1400 W
Strom bei Normallast		6,0 A 11,0 A
Nennvolumenstrom		270 m³/h
Zugehöriger Unterdruck		280 mbar 239 mbar
Filterfläche		8600 cm²
Abmessungen	S 25 M	450 x 390 x 490 mm ohne MAX-Halter 480 x 390 x 550 mm mit MAX-Halter (ohne Schlauchhaken)
	S 25 L	450 x 390 x 490 mm
Gewicht (ohne Zubehör)	S 25 M	12,2 kg ohne MAX-Halter 13,4 kg mit MAX-Halter
	S 25 L	12,2 kg
Durchmesser Ansaugstutzenanschluss		Ø 66 / 58 mm

Die Sauger der Klasse "M" sind gemäß BGIA "H" Prüfzeugnis nach GS-BIA-M02 (07/02), DIN EN 60335-2-69 (11/04) Anhang AA, DIN 60335-2-69/A1 (11/05) geprüft.

2.4 Angaben zur Geräuschemission

Messflächen-Schalldruckpegel:	69 dB (A)
Umgebungsbedingungen:	< 40 °C

Die Lärmwerte wurden nach EN 60704-1 im Freifeld im Abstand von 1,5 m von der Geräteoberfläche gemessen.

2.5 Lieferumfang

Absauggerät S 25 M oder S 25 L komplett mit:

- 2 Faltenfilter-Kassetten, Polyester
- 1 Filterbeutel, Nutzvolumen 25 l
- 4 m Absaugschlauch, antistatisch
- 1 Betriebsanleitung
- 1 MAX-Halter (nur für S25M)

2.6 Gerätebeschreibung

Das Absauggerät S 25 M / S 25 L ist ein Kombi-Gerät (KOMB) für den Einsatz als Trocken- und Nass-Sauger.

Beim Nass-Saugen ohne Filterbeutel saugen. Die Filterkassetten sind zum Nass-Saugen geeignet.

- INDUSTRIESTAUBSAUGER (IS) zum ausschließlichen Aufsaugen von abgelagertem Staub.
- ENTSTAUBER (ENT) zum ausschließlichen Absaugen von Schwebestaub an einzelnen

Staubquellen, wie er z. B. bei der Material-Be oder -Verarbeitung an Maschinen und handgeführten Geräten anfällt.

Das Absauggerät S 25 M / S 25 L, eingesetzt als Entstauber ist geeignet zum Absaugen von trockenem Holzstaub und trockenem Holzspänen an einzelnen Staubquellen. Wird der Entstauber ordnungsgemäß an eine handgeführte Holzbearbeitungsmaschine mit einer Staubquelle (z. B. Kreissäge, Hobelmaschine, Bandschleifer) angeschlossen und vorschriftsmäßig betrieben, ist die

notwendige Absaugleistung und Abscheidequalität immer gewährleistet.

2.7 Sicherheitseinrichtungen



Gefahr

Diese Einrichtungen sind für den sicheren Betrieb des Gerätes erforderlich und dürfen nicht entfernt bzw. unwirksam gemacht werden.

- Alle durch Elektromotoren angetriebenen beweglichen Maschinenteile sind durch fest stehende, sicher befestigte und nur durch Werkzeug zu entfernende Schutzverkleidungen abgedeckt.
- Die Prüfung nach EN 60335-1 und EN 60335-2-69 ergab, dass die sicherheitstechnischen Anforderungen in Bezug auf die elektrische Sicherheit auch beim Aufsaugen eines Wasser-Luft-Gemisches erfüllt sind.
- Das Absauggerät ist für erhöhte Beanspruchung bei gewerblicher Verwendung geeignet. Gemäß EN 60335-1 und EN 60335-2-69.

2.8 Bestimmungsgemäße Verwendung



Gefahr

Generell dürfen keine brennbaren oder explosiven Lösungsmittel, Flüssigkeiten wie Benzin, Öl, Alkohol, Verdünnung bzw. Gut, das heißer ist als 60 °C, aufgesaugt werden. Es besteht sonst Explosions- und Brandgefahr! Der Sauger ist nicht zum Absaugen gesundheitsgefährdender Stäube geeignet.

Sauger der Klasse M sind geeignet für das Auf-/Absaugen von trockenen, nicht brennbaren Stäuben, nicht brennbaren Flüssigkeiten, Holzstäuben und gefährlichen Stäuben mit AGWs >0,1mg/m³.

Sauger der Klasse L sind nicht zum Auf-/ Absaugen gesundheitsgefährlichen Stäuben geeignet.

Das Absauggerät S 25 M / S 25 L ist besonders zum Absaugen von Elektrowerkzeugen geeignet. Weitere Einsatzmöglichkeiten sind am Bau, wo große Mengen

feuchter und trockener Feinstaub anfallen, in der Kfz-Innenreinigung und überall dort, wo Feuchtes und Trockenes beseitigt werden soll, Wischwasser aufzusaugen ist, verstopfte Wasserbecken und Abflüsse zu entleeren sind, "Überschwemmungen" in Bad, Küche oder Keller zu beheben sind oder die Regenpflanze vor der Haustüre stört.

Ein anderer Gebrauch als oben beschrieben ist nicht zulässig. Für einen Schaden, der aus einer solchen anderen Nutzung hervorgeht, haftet der Hersteller nicht.

Zur bestimmungsgemäßen Verwendung halten Sie die von Mafell vorgeschriebenen Betriebs-, Wartungs- und Instandsetzungsbedingungen ein.

Ebenso ist dieses Gerät nicht geeignet für den Betrieb im Freien bei Regen oder in explosionsgefährdeten Räumen.

Das Absauggerät S 25 M / S 25 L darf nur von Personen genutzt, gerüstet und gewartet werden, die mit dem Gerät vertraut und über die Gefahren unterrichtet sind. Instandsetzungsarbeiten müssen durch die MAFELL-Vertragshändler bzw. MAFELL-Kundendienststellen durchgeführt werden.

Die in jeweiligen Verwenderland geltenden Sicherheitsbestimmungen sowie sonstige allgemein anerkannte sicherheitstechnische und arbeitsmedizinische Regeln sind einzuhalten.

2.9 Restrisiken



Gefahr

Bei bestimmungsgemäßen Gebrauch und trotz der Einhaltung der Sicherheitsbestimmungen bleiben durch den Verwendungszweck hervorgerufene Restrisiken.

- Berühren spannungsführender Teile bei geöffnetem Gehäuse und nicht gezogenem Netzstecker.
- Emission von Stäuben bei länger andauerndem Betrieb mit beschädigtem Faltenfilter 5 (Abb. 2), Filterbeutel 8 (Abb. 4) oder Motorschutzfilter 6 (Abb. 2) in geschlossenen Räumen ohne ausreichende Belüftung.

- Beim Wechsel eines Filterbeutels oder beim Entleeren des Behälters ist das Einatmen von Staub nicht ausgeschlossen (Atemschutz).
- Eigenmächtige Veränderungen an dem Gerät schließen eine Haftung des Herstellers für daraus resultierende Schäden aus.

3 Sicherheitshinweise



Gefahr

Beachten Sie stets die folgenden Sicherheitshinweise und die im jeweiligen Verwendungsland geltenden Sicherheitsbestimmungen!



Achtung

Das Einsaugen von Zündquellen muss unbedingt vermieden werden, um Explosionen zu vermeiden.



Achtung: Der Entstauber / Staubsauger ist nach der Arbeit, spätestens bei Schichtende, zu entleeren

- Die Spannung auf dem Geräte-Typenschild muss mit der Netzspannung übereinstimmen.
- Die Steckdose muss über eine Haushaltssicherung mit geeigneter Stromstärke abgesichert sein (16 A).
- Geräte einschließlich Zubehör nicht in Betrieb nehmen, wenn:
 - Gerät erkennbare Schäden (Risse/Brüche) aufweist,
 - Netzanschlussleitung defekt ist oder Rissbildung bzw. Alterung aufweist,
 - Verdacht auf einen unsichtbaren Defekt (nach einem Sturz) besteht.
- Verwenden Sie keine beschädigten Verlängerungsleitungen.
- Richten Sie Düse, Schlauch oder Rohr nicht auf Menschen oder Tiere.
- Besondere Sorgfalt ist beim Saugen von Treppen geboten. Achten Sie auf sicheren Stand.
- Die Steckdose am Gerät darf nur für die in der Gebrauchsanleitung festgelegten Zwecke verwendet werden.
- Arbeiten Sie nie ohne die für den jeweiligen Arbeitsgang vorgeschriebenen Schutzvorrichtungen und ändern Sie an dem Gerät nichts, was die Sicherheit beeinträchtigen könnte.
- Beim Einsatz des Gerätes im Freien wird die Verwendung eines Fehlerstromschutzschalters empfohlen.
- Beschädigte Kabel oder Stecker müssen sofort ausgetauscht werden. Der Austausch darf nur durch Mafell oder einer autorisierten MAFELL-Kundendienstwerkstatt erfolgen, um Sicherheitsgefährdungen zu vermeiden.
- Kinder und Jugendliche dürfen dieses Gerät nicht bedienen. Davon ausgenommen sind Jugendliche unter Aufsicht eines Fachkundigen zum Zwecke ihrer Ausbildung.
- Schalten Sie vor jeder Wartung und nach jedem Gebrauch das Gerät aus und ziehen Sie den Netzstecker.
- Prüfen Sie vor jeder Arbeit, ob die Saugschläuche sicher befestigt und nicht beschädigt sind.
- Ziehen Sie den Stecker nicht am Kabel aus der Steckdose.
- Ziehen Sie vor dem Reinigen, Entleeren und vor dem Beseitigen von Störungen den Netzstecker.
- Achten Sie darauf, dass das Kabel vor Öl und Hitze geschützt ist und nicht durch Überfahren, Quetschen, Zerren und dergleichen verletzt wird.
- Berücksichtigen Sie Umgebungseinflüsse. Setzen Sie das Gerät nicht dem Regen aus und vermeiden Sie Arbeiten in der Nähe von brennbaren Flüssigkeiten oder Gasen.
- Bewahren Sie das Gerät an trockenen, verschlossenen Orten außerhalb der Reichweite von Kindern auf.
- Die regelmäßige Reinigung des Gerätes stellt einen wichtigen Sicherheitsfaktor dar. Ziehen Sie vor Beginn dieser Arbeiten den Netzstecker.

- Das Gerät soll auf ebenem Untergrund so aufgestellt werden, dass es weder kippen noch wegrollen kann (Lenkrollen feststellen).
- Um das Gerät sicher betreiben und instand halten zu können, sollte der Aufstellungsort so gewählt werden, dass seitliche Abstände von 0,3 m und eine lichte Höhe von 2 m gewahrt bleiben.
- Die gereinigte Luft darf nur in solche Arbeitsräume zurückgeführt werden, aus denen sie abgesaugt wird; d. h., das Elektrowerkzeug und das Absauggerät dürfen nur im gleichen Arbeitsraum betrieben werden.
- Bei Austritt von Schaum oder Wasser sofort abschalten. Behälter und ggf. Faltenfilter entleeren.
- Säure, Aceton und Lösungsmittel können Geräteteile anätzen.
- Lassen Sie das Gerät nicht unbeaufsichtigt. Ziehen Sie bei längerer Arbeitsunterbrechung den Netzstecker.
- Wenn die Anschlussleitung des Gerätes beschädigt wird, muss sie durch eine besondere Anschlussleitung ersetzt werden, die beim Hersteller oder seinem Kundendienst erhältlich ist.
- Lassen Sie Reparaturen nur von Fachkräften, z. B. Kundendienst, ausführen. Nicht fachgerecht reparierte Geräte stellen eine Gefahr für den Benutzer dar.
- Verwenden Sie nur original MAFELL-Ersatz-, Zubehör- und Sonderzubehörteile. Es besteht sonst kein Garantieanspruch und keine Haftung des Herstellers.
- Andere Arbeiten als hier beschrieben dürfen nicht ausgeführt werden.
- Bei Zweckentfremdung, unsachgemäßer Bedienung oder nicht fachgerechter Reparatur wird keine Haftung für eventuelle Schäden übernommen.

4 Rüsten / Einstellen

4.1 Zusammenbau

- Achten Sie darauf, dass die beiden Rastverschlüsse des Behälters sicher in die

Aussparungen an der Motorhaube eingerastet sind.

- Stecken Sie den Absaugschlauchstutzen über die Saugöffnung des Behälters und drehen ihn, bis der Schlauchstutzen einrastet.

4.2 Netzanschluss

Das Absauggerät S 25 M / S 25 L ist schutzgeerdet nach Klasse I und darf deshalb nur an Steckdosen mit Schutzleiter angeschlossen werden.

Achten Sie vor Inbetriebnahme darauf, dass die Netzspannung mit der auf dem Leistungsschild des Gerätes angegebenen Betriebsspannung übereinstimmt.

4.3 Wechsel der Faltenfilter-Kassette

- Rütteln Sie die Faltenfilterkassetten vor dem Filterwechsel ab.
- Drehen Sie mit einer Münze oder einem ähnlichen Gegenstand den Verschluss 7 (Abb. 1) am Riegel 9 um 90° gegen den Uhrzeigersinn und drücken den Riegel 9 nach hinten.
- Klappen Sie die Haube auf und nehmen die Filterkassette 5 (Abb. 5) nach oben heraus.
- Die entnommenen Faltenfilterkassetten sofort in einen staubdichten Kunststoffbeutel verschließen und bestimmungsgemäß entsorgen.
- Setzen Sie die neuen Filterkassetten ein und achten Sie dabei auf einen sauberen und festen Sitz der Filter.
- Klappen Sie die Haube herunter und bringen durch leichtes Drücken auf den Riegel 9 (Abb. 1) diesen in die Ausgangslage. Das Gerät ist wieder verschlossen.

4.3.1 Wechsel des Motorschutzfilters

Neben den Faltenfilter-Kassetten befinden sich die Motorschutzfilter 6 (Abb. 2). Wenn sie stark verschmutzt sind, auswaschen und in trockenem Zustand wieder einsetzen. Beschädigte Motorschutzfilter müssen ersetzt werden.

4.4 Wechsel der Filterbeutel



Gefahr

Dieses Gerät kann gesundheitsschädlichen Staub enthalten. Leerungs- und Wartungsvorgänge einschließlich der Beseitigung der Staubsammelbehälter dürfen nur mit entsprechender Schutzausrüstung durchgeführt werden.

Wenn die Kontrollanzeige während des Betriebs blinkt und zusätzlich ein akustisches Signal ertönt muss der Filterbeutel gewechselt werden.

4.4.1 Vliesfilterbeutel wechseln

- Schalten Sie das Gerät zum Wechseln des Vliesfilterbeutels aus.
- Ziehen Sie den Stecker des Saugers.
- Öffnen Sie die Rastverschlüsse 10 (Abb. 1).
- Nehmen Sie das Saugeroberteil vom Behälter 12 (Abb. 4) ab.
- Ziehen Sie den Filterbeutel vorsichtig von dem Ansaugstutzen.
- Verschließen Sie den Flansch des Filterbeutels durch Umklappen des Deckels.

4.4.2 PE-Entleer- und Entsorgungsbeutel wechseln

- PE-Entleer- und Entsorgungsbeutel: Sauger einschalten, Faltenfilterkassetten abrütteln. Sauger ausschalten.
- Mundschutz anziehen.
- Saugschlauch entfernen, Absaugstutzen mit Deckel 14 (Abb. 6) verschließen.
- Seitliche Verschlüsse öffnen, Oberteil abnehmen. Oberteil, vor dem abstellen, auf Schalterstellung >IR< einschalten, damit evtl. abfallender Schwebstaub angesaugt wird.
- PE-Entleer- und Entsorgungsbeutel vorsichtig mit dem beiliegenden Verschlussband verschließen.

- Flansch vorsichtig von dem Ansaugstutzen ziehen und verschließen.
- PE-Entleer- und Entsorgungsbeutel vorsichtig aus Behälter nehmen.
- Sauggut gemäß den gesetzlichen Bestimmungen entsorgen.

4.5 Entsorgung der Filterbeutel

Entsorgen Sie den Filterbeutel in einem undurchlässigen Beutel in Übereinstimmung mit den gültigen Bestimmungen für die Beseitigung solcher Abfälle.

- Vliesfilterbeutel, gefüllt mit üblichem Hausmüll, werden über den normalen Hausmüll entsorgt.
- PE-Entleer- Entsorgungsbeutel, gefüllt mit Sondermüll: Fragen Sie bei Ihrer Stadt- oder Gemeindeverwaltung bzw. bei der zuständigen Stelle nach.

4.6 Filterbeutel einsetzen

4.6.1 Vliesfilterbeutel einsetzen

- Schieben Sie den Flansch vollständig über die Ansaugöffnung.



Bedienung des Drehschiebers

- Roten Drehschieber* innen auf CLOSE bis zum Anschlag auf die Markierung ▲ drehen.



- Oberteil auf Behälter setzen und seitliche Verschlüsse schließen.

4.6.2 PE-Entleer- und Entsorgungsbeutel einsetzen



Nur die Sauger der Klasse S25L/S25M mit Spezialbehälter und Drehschieber in der Ansaugöffnung der Typen S25L/S25M, sind für die Verwendung von PE-Entleer- und Entsorgungsbeuteln geeignet.



Bedienung des Drehschiebers

- Roten Drehschieber* innen auf OPEN bis zum Anschlag auf die Markierung ▲ drehen.
- Flansch vollständig über Ansaugstutzen schieben, obere Beutelöffnung über Behälterrund legen.



- Oberteil auf Behälter setzen und seitliche Verschlüsse schließen.

4.7 Behälter entleeren



Nur zulässig bei Stäuben mit AGW's > 1mg/m³

Sauger ausschalten, Netzstecker ziehen.

- Verschlüsse öffnen.
- Deckel und Saugschlauch vom Behälter nehmen.
- Behälter auskippen.

5 Betrieb



Gefahr

Der Sauger ist nicht zum Absaugen gesundheitsgefährdender Stäube geeignet.

5.1 Ein- und Ausschalten

Schalterstellungen für IS-Betrieb (Industriestaubsauger) (Abb. 1)

0 = Aus

I = Ein (manueller Betrieb)

Volumenstrom-Anzeige ist auf einen Festwert umgeschaltet, der bewirkt, dass die Signallampe blinkt, wenn die Luftgeschwindigkeit unter 20 m/s absinkt.

A = Bereitschaftsbetrieb für Ein-/Ausschaltautomatik (Sauger wird vom Elektrowerkzeug ein- und ausgeschaltet).

Schalterstellungen für ENT-Betrieb (Entstauber) Abb. 1

RA = Geräteausführungen mit der Ausstattung "RA" können wie unter "A" betrieben werden. Die Filterabreinigung erfolgt automatisch bei Erreichen des eingestellten Mindestvolumenstroms in der nächsten Arbeitspause (Schalterstellung RA).

Das Absauggerät S 25 M / S 25 L ist mit einer elektronischen Saugkraftregulierung ausgestattet. Mit dem Drehknopf 2 kann die Saugleistung, entsprechend dem Sauggut, angepasst werden.

Die Steckdose 4 ist für den Anschluss eines Elektrowerkzeugs vorgesehen (A/RA-Betrieb).



Gefahr

Elektrowerkzeug muss beim Anschließen abgeschaltet sein. Die Steckdose steht bei eingestecktem Netzstecker unabhängig von der Schalterstellung immer unter Spannung. In Schalterstellung "0" kann die Steckdose als Verlängerungsleitung (z. B. für Leuchte) genutzt werden.

Anschlusswert: Sauger und angeschlossenes Gerät max. 16 A.

Um zu hohe Einschaltstromspitzen zu vermeiden, ist das Absauggerät mit einer Anlaufstrombegrenzung (Sanftanlauf) ausgestattet.



Gefahr

Beim Motorauslauf des Saugers darf am Wahlschalter bis zum Stillstand des Saugers nicht gedreht werden, andernfalls muss anschließend über die 0-Stellung geschaltet werden, damit die einwandfreie Funktion der Elektronik gewährleistet bleibt.

5.2 Tipps und Hinweise

- Beim Saugen von trockenem Gut muss der Faltenfilter 5 (Abb. 2) ganz trocken sein.
- Beim Nass-Saugen verhindert der eingebaute Sensor, dass die maximale Füllhöhe im Behälter überschritten wird. Das Gerät saugt nicht mehr, wenn der Behälter gefüllt ist. Motor ausschalten. Stecker des Saugers ziehen und Behälter entleeren.
- Sollte beim Saugen größerer Flüssigkeitsmengen (mehr als eine Behälterfüllung) der Sensor ansprechen, Gerät abschalten und Behälter entleeren.
- Wenn beim Wiedereinschalten die Volumenstrom-Anzeige 3 (Abb. 1) aufleuchtet, kann das folgende Gründe haben:
 - Behälter, Filterbeutel 8 (Abb. 4) voll.
 - Absaugschlauch verstopft.
 - Luftquerschnitte des Stauberzeugers zu klein.

Nach Beendigung der Arbeiten - vor allem aber, wenn Sie das Gerät längere Zeit nicht benutzen - sollten Sie:

- Schmutz und Flüssigkeiten ausschütten.
- Den Absaugschlauch so aufbewahren, dass keine Knickstellen entstehen.
- Das Netzkabel ordentlich aufrollen und vor Beschädigung schützen.

6 Wartung und Instandhaltung



Gefahr

Bei allen Wartungsarbeiten den Netzstecker ziehen.



Nach längerer Betriebsdauer empfiehlt MAFELL, das Gerät einer autorisierten MAFELL-Kundendienstwerkstatt zur Durchsicht zu geben.

Der Aufbewahrungsort muss trocken und frostfrei sein.

Sollte das Gerät trotz sorgfältiger Herstell- und Prüfverfahren einmal ausfallen, ist die Reparatur von einer autorisierten Kundendienststelle für MAFELL-Erzeugnisse ausführen zu lassen.



Gefahr

Nur MAFELL-Zubehör und Ersatzteile verwenden. Bauteile deren Austausch nicht beschrieben wurde, bei einer MAFELL Kundendienststelle auswechseln lassen.

6.1 Wartung

Zur Wartung durch den Benutzer muss das Gerät auseinander genommen, gereinigt und gewartet werden, soweit es durchführbar ist, ohne dabei eine Gefahr für das Wartungspersonal und andere Personen hervorzurufen. Geeignete Vorsichtsmaßnahmen beinhalten Reinigung vor dem Auseinandernehmen, Vorsorge treffen für örtliche gefilterte Zwangsentlüftung, wo das Gerät auseinander genommen wird, Reinigung des Wartungsbereichs und geeignete persönliche Schutzausrüstung.

Bei Maschinen der Klasse M sollte das Äußere der Maschine durch Staubabsaugverfahren gereinigt und sauber abgewischt werden oder mit Abdichtmitteln behandelt werden, bevor sie aus dem gefährlichen Gebiet genommen werden.

Alle Maschinenteile müssen als verunreinigt angesehen werden, wenn sie aus dem gefährlichen Gebiet genommen werden, und geeignete Handlungen müssen vorgenommen werden, um eine Staubverteilung zu vermeiden. Solche Gegenstände müssen in undurchlässigen Beuteln in Übereinstimmung mit dem gültigen Bestimmungen für die Beseitigung solchen Abfalls entsorgt werden.

Bei der Durchführung von Wartungs- oder Reparaturarbeiten müssen alle verunreinigten Gegenstände entsorgt werden, die nicht zufrieden stellend gereinigt werden können. Derartige Gegenstände müssen in undurchlässigen Beuteln in Übereinstimmung mit den gültigen Bestimmungen für die Beseitigung solchen Abfalls entsorgt werden.

6.2 Instandhaltung

Lässt die Saugleistung des Saugers nach und erhöht auch das Abreinen der Filter 5 (Abb. 2) nach Tausch des Filterbeutels 8 (Abb. 4) die Saugleistung nicht mehr, müssen die Faltenfilter- Kassetten 5 (Abb. 2) erneuert werden.

In der Regel genügt es, die Faltenfilter-Kassetten 5 von Zeit zu Zeit mit einer weichen Bürste und Wasser zu reinigen. Vor dem Wiedereinsetzen trocknen

lassen, damit der Staub nicht an dem feuchten Filter haften bleibt.

Um starke Verschmutzung von Behälter und Filter zu vermeiden, trockenes Sauggut aus dem Behälter entfernen, bevor nass gesaugt wird. Trockensaugen nur mit ausgetrocknetem Gerät. Behälter und Zubehör nicht mit kratzendem handelsüblichen Reinigungsmittel reinigen.

Reinigen Sie regelmäßig die Wassersensoren 13 (Abb. 3) und überprüfen diese auf eventuelle Beschädigungen.

6.3 Motorschutzfilter

Neben den Faltenfilter-Kassetten befinden sich die Motorschutzfilter 6 (Abb. 2). Wenn sie stark verschmutzt sind, auswaschen und in trockenem Zustand wieder einsetzen. Beschädigte Motorschutzfilter müssen ersetzt werden.

7 Entsorgungshinweise

- **Filterbeutel**, gefüllt mit üblichem Hausmüll, werden über den normalen Hausmüll entsorgt.
- **Filterbeutel**, gefüllt mit Sondermüll:
Fragen Sie bei Ihrer Stadt- oder Gemeindeverwaltung bzw. bei der zuständigen Stelle nach.
- **Die Faltenfilter-Kassette** wird im Bedarfsfall im Polybeutel als Sondermüll entsorgt.

8 Störungsbeseitigung



Gefahr

Die Ermittlung der Ursachen von vorliegenden Störungen und deren Beseitigung erfordern stets erhöhte Aufmerksamkeit und Vorsicht. Vorher Netzstecker ziehen!

Im Folgenden sind einige der häufigsten Störungen und ihre Ursachen aufgeführt. Bei weiteren Störungen wenden Sie sich bitte an Ihren Händler oder direkt an den MAFELL-Kundendienst.

Störung	Ursache	Beseitigung
Nachlassen der Saugleistung	Filter verschmutzt	Reinigen.
	Vliesfilter voll	Wechseln.
	Behälter voll	Entleeren.
	Düse, Rohre oder Schlauch verstopft	Reinigen.
Sauger läuft nicht an	Netzstecker in Steckdose?	
	Netz spannungslos?	
	Netzkabel in Ordnung?	
	Deckel richtig geschlossen?	
	Wassersensor abgeschaltet?	
	Sauger im Bereitschaftsbetrieb „AR“?	Auf „I“ oder „IR“ stellen
Sauger läuft beim Einschalten des Werkzeugs im >AR< Modus nicht an	Netzstecker des Werkzeugs in Gerätesteckdose?	Netzstecker in Staubsauger-Steckdose stecken
PE-Entleer- und Entsorgungsbeutel wird an die Filter angesaugt	Position Drehschieber falsch	Drehschieber auf Position prüfen/ändern
Sauger der Klasse M oder H: bei eingesetztem Vliesfilter Staub im Behälter	Position Drehschieber falsch	Drehschieber auf Position prüfen/ändern

9 Sonderzubehör

- | | |
|---|------------------|
| - Filterbeutelatz 5 St. (25-l-Vlies) | Best.-Nr. 093719 |
| - Entsorgungsbeutelatz 5 St. (25-l-PE) | Best.-Nr. 093721 |
| - 1 Paar Faltenfilter-Kassette (Cellulose, Glasfaservlies, Polyester) | Best.-Nr. 093739 |
| - 1 Paar Faltenfilter-Kassette (Polyester nanobeschichtet) | Best.-Nr. 093720 |
| - 1 Paar Faltenfilter-Kassette (Polyestervlies) | Best.-Nr. 093674 |
| - 4 m Absaugschlauch LW27 Maschinen-Anschluss Ø 35 mm antistatisch | Best.-Nr. 093684 |
| - 5 m Absaugschlauch LW35 Maschinen-Anschluss Ø 35 mm antistatisch | Best.-Nr. 093681 |
| - 5 m Absaugschlauch Maschinen-Anschluss Ø 49 mm statisch | Best.-Nr. 093730 |
| - Handabsaugset | Best.-Nr. 093718 |
| - Reduzierstück Ø 58 / 35 | Best.-Nr. 203602 |

10 Explosionszeichnung und Ersatzteilliste

Die entsprechenden Informationen zu den Ersatzteilen finden Sie auf unserer Homepage: www.mafell.com

Table of Contents

1	Signs and symbols	17
2	Product information	17
2.1	Manufacturer's data	17
2.2	Device identification	17
2.3	Technical data	18
2.4	Noise emission specifications	18
2.5	Scope of supply	18
2.6	Device description	18
2.7	Safety devices	19
2.8	Use according to intended purpose	19
2.9	Residual risks	19
3	Safety instructions	20
4	Setting / Adjustment	21
4.1	Assembly	21
4.2	Mains connection	21
4.3	Changing the folded filter cartridge	21
4.4	Changing the filter bags	21
4.5	Disposal of filter bags	22
4.6	Inserting the filter bag	22
4.7	Emptying the container	23
5	Operation	23
5.1	Switching on and off	23
5.2	Hints and information	23
6	Service and maintenance	24
6.1	Maintenance	24
6.2	Servicing	24
6.3	Motor protection filter	24
7	Disposal information	24
8	Troubleshooting	25
9	Special accessories	25
10	Exploded drawing and spare parts list	25

1 Signs and symbols



This symbol appears at places where you will find instructions for your own safety.

Non-compliance with these instructions may result in very serious injuries.



This symbol indicates a potentially hazardous situation.

If this situation is not avoided, the product or objects in its vicinity may get damaged.



This symbol indicates tips for the user and other useful information.

2 Product information

for dust extractors S 25 M with Art.-No. 91C301, 91C321, 91C322

for dust extractors S 25 L with Art.-No. 91C201

2.1 Manufacturer's data

MAFELL AG, Beffendorfer Straße 4, D-78727 Oberndorf / Neckar, Phone +49 (0)7423/812-0, Fax +49 (0)7423/812-218

2.2 Device identification

All information required for device identification is available on the rating plate attached to the motor casing.



CE symbol to document compliance with the basic safety and health requirements according to Appendix I of the Machinery Directive.



For EU countries only

Do not dispose of electrical tools together with domestic waste!

In accordance with the European directive 2002/96/EC on waste electrical and electronic equipment and transposition into national law, obsolete electrical tools must be collected separately and recycled in an environmentally-compatible manner.



To reduce the risk of injury, please read the operating instructions.



Warning: This device contains harmful dusts. Emptying and maintenance including removal of the dust bag may only be carried out by competent persons wearing suitable personal protective clothing. Do not turn on before the entire filter system is installed and the function of the volume flow control has been checked.

2.3 Technical data

Operating mode		Continuous operation
Voltage, frequency		220-240 V~, 50/60 Hz 110-120 V~, 50/60 Hz
Power input (nominal load)		1200 max. 1400 W 1200 max. 1400 W
Current at nominal load		6,0 A 11,0 A
Nominal volume flow		270 m ³ /h
Associated vacuum		280 mbar 239 mbar
Filter surface area		8600 cm ²
Dimensions	S 25 M	450 x 390 x 490 mm (17 23/32 x 15 23/64 x 19 19/64 in.) without MAX bracket 480 x 390 x 550 mm (18 57/64 x 15 23/64 x 21 21/32 in.) with MAX bracket (without hose hook)
	S 25 L	450 x 390 x 490 mm
Weight (without accessories)	S 25 M	12,2 kg (26.9 lbs.) without MAX bracket 13,4 kg (29.5 lbs.) with MAX bracket
	S 25 L	12,2 kg
Diameter intake port connection		Ø 66 / 58 mm

According to BGIA "H" test certificate, the dust extractors class "M" have been tested to GS-BIA-M02 (07/02), DIN EN 60335-2-69 (11/04) Annex AA, DIN 60335-2-69/A1 (11/05).

2.4 Noise emission specifications

Noise pressure level of the measuring surface:	69 dB (A)
Ambient conditions:	< 40 °C

Noise values were measured acc. to EN 60704-1 on an open air test site at a distance of 1.5 m from the device surface.

2.5 Scope of supply

Dust extractor S 25 M or S 25 L complete with:

- 2 folded filter cartridges, polyester
- 1 filter bag, useful volume 25 l
- 4 m extraction hose, antistatic
- 1 operating manual
- 1 MAX bracket (for S25M only)

2.6 Device description

The dust extractor S 25 M / S 25 L is a combination device (COMB) for use as dry and wet extractor.

Wet suction cleaning should be carried out without filter bag. The filter cartridges are suitable for wet suction cleaning.

- INDUSTRIAL VACUUM CLEANER (IV) exclusively for vacuuming deposited dust.
- DEDUSTER (DED) exclusively for extracting airborne dust from individual sources of dust, such as it arises for instance during machining and processing on machines and hand-operated equipment.

The dust extractor S 25 M / S 25 L, used as deduster, is suitable for the extraction of dry wood dust and dry shavings at individual sources of dust. If the deduster is duly connected to a hand-operated wood working machine with a dust source (for instance circular saw, planing machine, belt sander) and operated according to the instructions, the required extraction performance and separation quality are always guaranteed.

2.7 Safety devices



Danger

These devices are required for the machine's safe operation and may not be removed or rendered inoperative.

- All mobile machine parts driven by electric motors are covered by stationary, securely fastened protective enclosures that can only be removed with the aid of tools.
- Testing according to EN 60335-1 and EN 60335-2-69 showed that the safety requirements with regard to the electrical safety are also met when a water-air-mixture is vacuumed.
- The dust extractor is suitable for increased loads in case of commercial use. According to EN 60335-1 and EN 60335-2-69.

2.8 Use according to intended purpose



Danger

In general, it is not permitted to vacuum any combustible or explosive solvents, liquids such as petrol, oil, alcohol, thinners or materials with a temperature in excess of 60 °C. Otherwise there will be danger of explosion and fire! The dust extractor is not suitable for extracting dusts that are hazardous to health.

Dust extractors class M are suitable for vacuuming/extracting dry, non-combustible dusts, non-combustible liquids, wood dusts and hazardous dusts with STELs >0.1mg/m³.

Dust extractors class L are not suitable for vacuuming/extracting harmful dusts.

The dust extractor S 25 M / S 25 L is particularly suited for vacuuming off electrical tools. Further applications are at the construction site where large amounts of moist and dry fine dust arise, for inside cleaning of motor vehicles and everywhere moist and dry materials have to be disposed of, mopping water has to be vacuumed, clogged water basins and drains have to be emptied, "flooding" in bath, kitchen or basement has to be removed or the bothersome puddle in front of the front door has to disappear.

Any other use than described above is not permissible. The manufacturer cannot be held liable for any damage arising from such other use.

To use the device as intended, observe the operating, maintenance and repair conditions prescribed by Mafell.

This device is also not suitable for operation outdoors in the rain or in rooms with potentially explosive atmospheres.

The dust extractor S 25 M / S 25 L may only be used, set up and serviced by persons who are acquainted with the device and have been instructed about the hazards involved. Corrective maintenance work must be carried out by MAFELL authorised dealers or MAFELL customer service stations.

The safety instructions applicable in the respective country of use as well as other generally recognised rules pertaining to safety and occupational health must be observed.

2.9 Residual risks



Danger

Even if used in accordance with its intended purpose and despite conforming with the safety instructions, residual risks caused by the intended use will always remain.

- Touching live parts with the housing open and the mains plug not removed.
- Emission of dusts in case of operation over a longer period of time with damaged folded filter 5 (fig. 2), filter bag 8 (fig. 4) or motor protection filter (fig. 2) in closed rooms without adequate ventilation.

- While exchanging a filter bag or emptying the container, the inhalation of dust cannot be ruled out (respiratory protection).
- Unauthorised changes to the device exclude the manufacturer's liability for any damages resulting thereof.
- Never work without the protection devices prescribed for the respective operating sequence and do not make any changes to the device that could impair safety.
- When operating the device outdoors, the use of an earth-leakage circuit-breaker is recommended.

3 Safety instructions



Danger

Always observe the following safety instructions and the safety regulations applicable in the respective country of use!



Caution

It is vital to avoid sucking in ignition sources in order to avoid explosions



Caution: The dust extractor/vacuum cleaner must be emptied after work, at the latest at the end of the shift.

- The voltage on the device rating plate must agree with the mains voltage.
- The socket outlet must be protected by means of a domestic fuse of suitable amperage (16 A).
- Do not put device including accessories into operation, if :
 - the device exhibits visible damage (cracks/fissures),
 - the mains connection is defective or exhibits fissuring or ageing,
 - an invisible defect is suspected (after a drop).
- Do not use any damaged extension cables.
- Do not point nozzle, hose or tube at people or animals.
- Particular care should be exercised when vacuuming stairs. Pay attention to safe footing.
- The socket outlet on the device may only be used for the purposes defined in the operating instructions.
- Damaged cables or plugs must be immediately replaced. Replacement may only be carried out by Mafell or an authorised MAFELL service workshop in order to avoid safety hazards.
- Children and adolescents may not operate this device. This rule does not apply to young persons receiving training and being supervised by an expert.
- Switch off the device before carrying out maintenance and after every use and unplug the power plug.
- Always check before starting any work whether the suction hoses are safely attached and undamaged.
- Do not pull the plug by its cable out of the socket outlet.
- Pull out the power plug prior to cleaning or emptying and prior to eliminating any malfunctions.
- Pay attention that the cable is protected against oil and heat and cannot be damaged by being driven over, crushed or pulled.
- Consider environmental influences. Do not expose the device to rain and avoid working near combustible liquids or gases.
- Store the device in a dry, locked place outside the reach of children.
- Regular cleaning of the device is an important safety factor. Pull the plug before starting this work.
- The device must be set up on level ground such that it can neither tilt over nor roll away (lock steering rollers).
- To be able to safely operate and maintain the device, the place of installation should be chosen such that lateral clearances of 0.3 m and a clear height of 2 m can be maintained.

- The cleaned air may only be recirculated to those workspaces from where it was extracted; i.e. the electronic tool and the dust extractor may only be operated in the same workspace.
- In case of leaking foam or water, immediately switch off the device. Empty container and where necessary folded filter.
- Acid, acetone and solvents may corrode device components.
- Do not leave the device unattended. Pull the power plug in case of longer work interruptions.
- If the device's connecting cable is damaged, it must be replaced by a special connecting cable that is available from the manufacturer or his after-sales service.
- Have repairs only carried out by skilled workers, e.g. by the after-sales service. If not professionally repaired, devices will constitute a danger for the user.
- Only use original MAFELL spare parts, accessories or special accessories. Otherwise, the manufacturer will not accept any warranty claims and cannot be held liable.
- No work other than described in this document may be carried out.
- The manufacturer will not accept any liability for possible damages arising from misuse, inappropriate operation or unprofessional repair.

4 Setting / Adjustment

4.1 Assembly

- Pay attention that the container's two snap locks have safely engaged in the recesses on the motor hood.
- Push the suction hose fitting over the container's suction opening and turn it until the hose fitting engages.

4.2 Mains connection

The dust extractor S 25 M / S 25 L is equipped with protective earthing acc. to class I and may therefore only be connected to sockets with protective earth conductor.

Prior to commissioning make sure that the mains voltage agrees with the operating voltage stated on the machine's rating plate.

4.3 Changing the folded filter cartridge

- Shake off the folded filter cartridges before changing the filter.
- Using a coin or similar object, turn the catch 7 (fig. 1) on locking bolt 9 anticlockwise by 90° and push the locking bolt 9 to the rear.
- Swing open the hood and remove the filter cartridge 5 (fig. 5) towards the top.
- Immediately seal the removed folded filter cartridges in a dust-tight plastic bag and dispose of in accordance with the instructions.
- Insert the new filter cartridges and pay attention to a neat and tight fit of the filters.
- Fold down the hood and return to its initial position by slightly pressing on the locking bolt 9 (fig. 1). The device is now once more closed.

4.3.1 Changing the motor protection filter

The folded filter cartridges are located next to the motor protection filter 6 (fig. 2). If they are heavily soiled, rinse out and reinsert in dry condition. Damaged motor protection filters must be replaced.

4.4 Changing the filter bags



Danger

This device may contain hazardous dust. Emptying and maintenance operations including the disposal of dust collection containers may only be carried out with appropriate protective equipment.

The filter bag must be changed if the control display blinks during operation and an additional acoustic signal is sounded.

4.4.1 Changing the non-woven filter bag

- Switch off the device to change the non-woven filter bag.
- Pull the dust extractor's plug.
- Open the snap locks 10 (fig. 1).

- Detach the upper part of the dust extractor from the container 12 (fig. 4).
- Pull the filter bag carefully from the intake port.
- Close the flange of the filter bag by turning down the cover.

4.4.2 Changing the PE-discharge and disposal bag

- PE-discharge and disposal bag: Switch on dust extractor, shake off folded filter cartridges. Switch on dust extractor.
- Wear mouth guard.
- Remove suction hose, close intake port with cap 14 (fig. 6).
- Open lateral locks, remove top part. Before putting down the top part, switch on at switch position >IR< so that possibly released airborne particles are extracted.
- Carefully seal PE-discharge and disposal bag with the enclosed sealing tape.
- Pull flange carefully off the intake port and close.
- Carefully remove PE-discharge and disposal bag from the container.
- Dispose of extracted material in accordance with the legal provisions.

4.5 Disposal of filter bags

Dispose of the filter bag in an impervious bag in compliance with the valid regulations for the disposal of such wastes.

- Filter bags, filled with normal domestic dirt are disposed of with the normal domestic waste.
- PE-discharge and disposal bag, filled with hazardous waste: Enquire at your municipality or at the responsible authority.

4.6 Inserting the filter bag

4.6.1 Inserting the non-woven filter bag

- Pull the flange completely over the intake port.



- Operation of the rotary valve
- Set the red rotary valve* inside to CLOSE and turn until it reaches the stop at the mark ▲ .



- Put top part onto container and close lateral locks.

4.6.2 Inserting the PE-discharge and disposal bag



Only dust extractors class S25L/S25M with special container and rotary valve in the intake port of types S25L/S25M are suitable for use with PE-discharge and disposal bags.



Operation of the rotary valve

- Set the red rotary valve* inside to OPEN and turn until it reaches the stop at the mark ▲ .
- Push flange completely over intake port, place top opening of bag across rim of container.



- Put top part onto container and close lateral locks.

4.7 Emptying the container



Only permissible for dusts with STELs > 1mg/m³

Switch off suction device, pull power plug.

- Open locks.
- Remove cover and suction hose from container.
- Tip out container.

5 Operation



Danger

The dust extractor is not suitable for extracting dusts that are hazardous to health.

5.1 Switching on and off

Switch positions for IV operation (industrial vacuum cleaner) (fig. 1)

0 = Off

I = On (manual operation)

The volume flow display is switched over to a fixed value which causes the signal lamp to blink if the air speed drops below 20 m/s.

A = Stand-by mode for automatic switch on/off function (dust extractor is switched on and off by the electrical tool).

Switch positions for DED operation (deduster) Fig. 1

RA = Device models with "RA" equipment can be operated as under "A". Filters are cleaned automatically on reaching the set minimum flow rate during the next work break (switch position RA).

The dust extractor S 25 M / S 25 L is equipped with an electronic suction force regulator. The turning knob 2 can be used to adapt the suction power to the material to be vacuumed.

The socket outlet 4 is provided for the connection of an electrical tool (A/RA mode).



Danger

The electrical tool must be switched off when it is connected. When the power plug is plugged in, the socket outlet is always live, irrespective of the switch position. In switch position "0", the socket outlet can be used as extension cord (e.g. for lamp).

Connected load: Dust extractor and connected device max. 16 A.

To avoid excessive start-up peaks, the dust extractor is equipped with a starting current limit (soft start).



Danger

While the dust extractor motor is coasting down, the operating mode selection switch may not be turned until the dust extractor has come to a standstill, otherwise the device must afterwards be switched via the 0-position to guarantee the perfect functioning of the electronic system.

5.2 Hints and information

- When vacuuming dry materials, the folded filter 5 (fig. 2) must be completely dry.
- During wet vacuuming, the built-in sensor prevents the maximum filling level in the container from being exceeded. The device no longer vacuums when the container is full. Switch off motor. Pull the dust extractor plug and empty the container.
- If the sensor responds when vacuuming larger amounts of liquid (more than one container filling), switch off the device and empty the container.
- If the volume flow display 3 (fig. 1) lights up on restart, this may have the following reasons:
 - Container, filter bag 8 (fig. 4) full.
 - Extraction hose clogged.
 - Air cross sections of the dust generator too small.

On completion of work, but especially if you do not intend to use the device for a longer period of time, you should:

- Discharge any dirt and liquids.
- Store the extraction hose such that there are no kinks.
- Neatly reel up the mains cable and protect it against damage.

6 Service and maintenance



Danger

Pull the power plug during all service work.



After longer periods of operation, MAFELL recommends to take the device to an authorised MAFELL customer service shop for inspection.

The storage place must be dry and frost-protected.

If the device fails despite diligent manufacturing and test procedures, the repair must be carried out by an authorised customer service station for MAFELL products.



Danger

Only use MAFELL accessories and spare parts. Have components, the replacement of which has not been described in this document, replaced at a MAFELL customer service station.

6.1 Maintenance

For maintenance by the user, the device must be disassembled, cleaned and serviced as far as this is feasible without causing any danger for the maintenance personnel and other persons. Suitable precautions include cleaning before disassembly, providing for locally filtered forced venting at the place where the device is disassembled, cleaning the maintenance area and suitable personal protective clothing.

On machines class M, the outside of the machine should be cleaned by means of dust extraction methods and wiped clean or should be treated with sealant before they are removed from the hazardous area.

All machine parts must be considered contaminated if they are removed from the hazardous area and suitable action must be taken to avoid the dust from being dispersed. Such objects must be disposed of in impervious bags in compliance with the valid regulations for the disposal of such waste.

When carrying out maintenance or repair work, all soiled objects which cannot be cleaned in a satisfactory manner must be disposed of. Such objects must be disposed of in impervious bags in compliance with the valid regulations for the disposal of such waste.

6.2 Servicing

If the dust extractor's suction performance decreases, and even cleaning the filters 5 (fig. 2) after replacement of the filter bag 8 (fig. 4) does not increase the suction performance any more, the folded filter cartridges 5 (fig. 2) must be renewed.

Usually it is sufficient to clean the folded filter cartridges 5 from time to time, using a soft brush and water. Allow to dry before reinserting, to prevent the dust from clinging to the moist filter.

To avoid heavy soiling of container and filter, remove dry material from the container before vacuuming liquids. Dry suction cleaning only with completely dried-out device. Do not clean container and accessories with abrasive commercial detergents.

Regularly clean the water sensors 13 (fig. 3) and check them for possible damages.

6.3 Motor protection filter

The folded filter cartridges are located next to the motor protection filter 6 (fig. 2). If they are heavily soiled, rinse out and reinsert in dry condition. Damaged motor protection filters must be replaced.

7 Disposal information

- **Filter bags**, filled with normal domestic dirt are disposed of with the normal domestic waste.
- **Filter bags**, filled with hazardous waste: Enquire at your municipality or at the responsible authority.
- **The folded filter cartridge** is disposed of as hazardous waste in a plastic bag, if necessary.

8 Troubleshooting



Danger

Determining the causes for existing defects and eliminating these always requires increased attention and caution. Pull the mains plug beforehand!

Some of the most frequent defects and their causes are listed in the following chart. In case of other defects, contact your dealer or the MAFELL customer service.

Defect	Cause	Elimination
Decreasing extraction performance	Filter soiled	Clean.
	Non-woven filter full	Change.
	Container full	Empty.
	Nozzle, tube or hose clogged	Clean.
Dust extractor does not start	Power plug in socket outlet?	
	Mains de-energised?	
	Mains cable ok?	
	Cover closed properly?	
	Water sensor switched off?	
	Dust extractor in standby mode "AR"?	Set to "I" or "IR"
Dust extractor does not start when the tool is switched on in >AR< mode	Power plug of tool in device socket outlet?	Put power plug in dust extractor socket outlet
PE-discharge and disposal bag is sucked against the filters	Wrong position rotary valve	Check/change position of rotary slide valve
Dust extractors class M or H: dust in container despite fitted non-woven filter	Wrong position rotary valve	Check/change position of rotary slide valve

9 Special accessories

- | | |
|--|------------------|
| - Set of filter bags 5 pcs. (25-l non-woven material) | Order No. 093719 |
| - Set of disposal bags 5 pcs. (25-l-PE) | Order No. 093721 |
| - 1 pair pleated filter cartridge (cellulose, glass fibre fleece, polyester) | Order No. 093739 |
| - 1 pair pleated filter cartridge (polyester nano-coated) | Order No. 093720 |
| - 1 pair pleated filter cartridge (polyester fleece) | Order No. 093674 |
| - 4 m extraction hose LW27 machine connection Ø 35 mm antistatic | Order No. 093684 |
| - 5 m extraction hose LW35 machine connection Ø 35 mm antistatic | Order No. 093681 |
| - 5 m extraction hose machine connection Ø 49 mm static | Order No. 093730 |
| - Manual extraction set | Order No. 093718 |
| - Reducing adapter Ø 58 / 35 | Order No. 203602 |

10 Exploded drawing and spare parts list

The corresponding information in respect of spare parts can be found on our homepage: www.mafell.com

Sommaire

1	Explication des pictogrammes.....	27
2	Données caractéristiques.....	27
2.1	Identification du constructeur.....	27
2.2	Identification de l'appareil.....	27
2.3	Caractéristiques techniques.....	28
2.4	Niveau sonore.....	28
2.5	Équipement standard.....	28
2.6	Description de l'appareil.....	28
2.7	Dispositifs de sécurité.....	29
2.8	Utilisation conforme.....	29
2.9	Autres risques.....	30
3	Consignes de sécurité.....	30
4	Équipement / Réglage.....	31
4.1	Assemblage.....	31
4.2	Raccordement au réseau.....	31
4.3	Remplacement de la cassette filtrante à soufflet.....	31
4.4	Remplacement du sac filtrant.....	32
4.5	Élimination du sac filtrant.....	32
4.6	Mise en place du sac filtrant.....	32
4.7	Vidage du collecteur.....	33
5	Fonctionnement.....	33
5.1	Marche / arrêt.....	33
5.2	Conseils et remarques.....	34
6	Entretien et maintenance.....	34
6.1	Maintenance.....	34
6.2	Entretien.....	35
6.3	Filtre de protection moteur.....	35
7	Recommandation pour l'élimination.....	35
8	Dérangements.....	35
9	Accessoires supplémentaires.....	36
10	Schéma éclaté et liste de pièces de rechange.....	36

1 Explication des pictogrammes



Ce symbole figure partout où vous trouverez des consignes concernant votre sécurité.

Leur non respect peut entraîner des blessures très graves.



Ce symbole signale la présence d'une situation présentant des risques possibles

Qui, s'ils ne sont pas évités, peuvent endommager le produit ou d'autres biens matériels dans ses alentours.



Ce symbole signale la présence de suggestions pour l'utilisation et autres informations utiles.

2 Données caractéristiques

pour les aspirateurs S 25 M portant le n° d'art. 91C301, 91C321, 91C322

pour les aspirateurs S 25 L portant le n° d'art. 91C201

2.1 Identification du constructeur

MAFELL AG, Beffendorfer Straße 4, D-78727 Oberndorf / Neckar, Téléphone +49 (0)7423/812-0, Fax +49(0)7423/812-218

2.2 Identification de l'appareil

Toutes les indications nécessaires à l'identification de l'appareil se trouvent sur la plaque de type fixée sur le carter du moteur.



Marque CE documentant la conformité avec les exigences fondamentales de sécurité et de santé, conformément à l'annexe I de la directive pour les machines



Seulement pour les pays de l'Union Européenne

Ne pas jeter les appareils électriques dans les ordures ménagères !

Conformément à la directive européenne 2002/96/CE relative aux équipements électriques ou électroniques usés et à sa transposition dans la législation nationale, les appareils électriques doivent être collectés séparément et recyclés de manière à ne porter aucun préjudice à l'environnement.



Pour réduire le risque de blessures, lire le manuel d'utilisation.



Avertissement : cet appareil renferme des poussières nuisant à la santé. Le vidage et la maintenance, y compris le retrait du sac à poussières ne doivent être effectués que par du personnel expert en la matière, portant un équipement de protection personnelle approprié. Ne pas l'enclencher avant l'installation intégrale du système filtrant et la vérification de la fonction de contrôle du débit volumique.

2.3 Caractéristiques techniques

Mode de fonctionnement		Fonctionnement continu
Tension, fréquence		220-240 V~, 50/60 Hz 110-120 V~, 50/60 Hz
Puissance absorbée (charge nominale)		1200 maxi 1400 W 1200 maxi 1400 W
Courant en charge nominale		6,0 A 11,0 A
Débit volumétrique nominal		270 m ³ /h
Dépression correspondante		280 mbar 239 mbar
Surface filtrante		8600 cm ²
Dimensions	S 25 M	450 x 390 x 490 mm sans support MAX 480 x 390 x 550 mm avec support MAX (sans crochet de tuyau)
	S 25 L	450 x 390 x 490 mm
Poids (sans accessoires)	S 25 M	12,2 kg sans support MAX 13,4 kg avec support MAX (sans crochet de tuyau)
	S 25 L	12,2 kg
Diamètre du raccord du manchon d'aspiration		Ø 66 / 58 mm

Les aspirateurs de la classe « M » sont contrôlés conformément à BGIA « H », certificat de contrôle selon GS-BIA-M02 (07/02), DIN EN 60335-2-69 (11/04) annexe AA, DIN 60335-2-69/A1 (11/05).

2.4 Niveau sonore

Niveau de pression acoustique sur les surfaces de référence : 69 dB (A)

Conditions ambiantes : < 40 °C

Les émissions sonores ont été mesurée selon EN 60704-1 en champ libre, à une distance de 1,5 m de la surface de l'appareil.

2.5 Équipement standard

Aspirateur S 25 M ou S 25 L complet avec :

2 cassettes filtrantes à soufflet en polyester

1 sac filtrant, volume utile de 25 l

4 m tuyau d'aspiration antistatique

1 notice d'emploi

1 support « MAX » (seulement pour S25M)

2.6 Description de l'appareil

L'aspirateur S 25 M / S 25 L est un appareil combiné (KOMB) pouvant être utilisé à sec ou en environnement mouillé.

Pour l'aspiration en milieu humide, aspirer sans sac filtrant. Les cassettes filtrantes conviennent à l'aspiration au mouillé.

- ASPIRATEUR INDUSTRIEL (IS) uniquement pour aspirer les dépôts de poussière.
- DÉPOUSSIÉREUR (ENT) uniquement pour aspirer la poussière en suspension dégagée par des sources données, par ex. en travaillant avec des machines ou des appareils guidés manuellement.

L'aspirateur S 25 M / S 25 L, utilisé comme dépoussiéreur, permet d'aspirer la sciure de bois sèche et les copeaux de bois secs au niveau de la source de poussière. La capacité d'aspiration du dépoussiéreur et la bonne évacuation des copeaux sont garanties dès lors que l'appareil est raccordé correctement à une machine à travailler le bois manuelle à dégagement de copeaux (par ex. scie circulaire, raboteuse, ponceuse) et utilisé dans le respect des instructions.

2.7 Dispositifs de sécurité



Danger

Ces dispositifs étant nécessaires au fonctionnement fiable de l'appareil, il est interdit de les retirer ou de les ponter.

- Tous les éléments mobiles de la machine entraînés par des moteurs électriques sont protégés par des habillages protecteurs fixes, ne pouvant être enlevés qu'à l'aide d'un outil.
- Le contrôle selon EN 60335-1 et EN 60335-2-69 a prouvé que les impératifs de technique de sécurité étaient satisfaits aussi bien au niveau de la sécurité électrique que de l'aspiration d'un mélange d'eau et d'air.
- L'aspirateur convient à une sollicitation importante dans le cadre d'une utilisation industrielle. Selon EN 60335-1 et EN 60335-2-69.

2.8 Utilisation conforme



Danger

D'une manière générale, il est interdit d'aspirer des solvants, des liquides inflammables ou explosifs tels que l'essence, l'huile, l'alcool, les diluants ainsi que des substances ayant une température supérieure à 60 °C. Sinon, risque d'explosion et d'incendie !

L'aspirateur ne convient pas à l'aspiration de poussières nuisant à la santé.

Les aspirateurs de la classe M conviennent à l'aspiration de poussières sèches et non combustibles, de liquides non combustibles, de sciure

de bois et de poussière dangereuse d'un degré de passage $>0,1\text{mg}/\text{m}^3$.

Les aspirations de la classe L ne conviennent pas à l'aspiration de poussières nocives pour la santé.

L'aspirateur S 25 M / S 25 L est particulièrement adapté à l'aspiration de copeaux dégagés par des outils électriques. Il peut être également utilisé sur un chantier où de grandes quantités de poussières sèches et humides sont produites, pour le nettoyage de l'intérieur de véhicules et partout où des substances humides et sèches doivent être éliminées, de l'eau aspirée, des lavabos et écoulements bouchés vidés, des « inondations » épongées dans la salle de bains, la cuisine ou la cave et des flaques d'eau éliminées devant la porte d'entrée.

Toute autre utilisation que celle précédemment décrite sera qualifiée de non conforme. La responsabilité du fabricant ne pourra pas être mise en cause en cas de dommages résultant d'une utilisation non conforme.

Pour l'utilisation conforme, respecter les conditions de fonctionnement, maintenance et entretien dictées par Mafell.

De même, le présent appareil ne convient pas à une utilisation en plein air, par temps de pluie ou dans des locaux menacés par un risque d'explosion.

L'aspirateur S 25 M / S 25 L ne doit être utilisé, équipé et entretenu que par des personnes familiarisées avec l'appareil et ayant été initiées au sujet des risques qui en émanent. Les opérations de remise en état doivent être effectuées par les dépositaires agréés de MAFELL ou par les stations de service après vente MAFELL.

Les consignes de sécurité en vigueur dans le pays d'utilisation correspondant ainsi que les autres réglementations reconnues en matière de technique de sécurité et de médecine du travail doivent être respectées.

2.9 Autres risques



Danger

Même dans le cadre de l'utilisation conforme et du respect des consignes de sécurité, certains risques résiduels émanent de l'utilisation.

- Contact avec les parties sous tension lors de l'ouverture du boîtier, si la fiche n'a pas été débranchée.
- Émission de poussières en cas d'utilisation prolongée avec filtre à soufflets 5 (ill. 2), sac filtrant 8 (ill. 4) ou filtre de protection moteur 6 (ill. 2) endommagé dans des locaux fermés sans aération suffisante.
- Lors du remplacement d'un sac filtrant ou du vidage du collecteur, l'inhalation de poussières n'est pas exclue (protection respiratoire).
- Toute modification de l'appareil de son propre chef dégagera le fabricant de toute responsabilité en cas de dommages consécutifs.

3 Consignes de sécurité



Danger

Toujours respecter les consignes de sécurité ainsi que les règlements de sécurité en vigueur dans le pays respectif de l'utilisateur !



Attention

Éviter strictement d'aspirer des sources combustibles, afin d'éviter toute explosion.



Attention: Le dépoussiéreur/l'aspirateur doit être vidé à l'issue du travail, au plus tard en fin d'équipe.

- Ne mettre ni l'appareil, ni les accessoires en service si :
 - l'appareil présente des traces visibles d'endommagement (fissures/ruptures),
 - le câble de raccordement est défilant ou s'il présente des traces de fissures ou d'usure,
 - l'on soupçonne la présence d'une défaillance non visible (suite à une chute).
- Ne pas utiliser de rallonges endommagées.
- Ne pas diriger la buse, le flexible ou le tuyau sur des personnes ou des animaux.
- Faire particulièrement preuve de vigilance en aspirant des escaliers. Veiller à avoir un bon appui au sol.
- La prise de courant sur l'appareil ne doit servir qu'aux fins définies dans la notice d'emploi et auxquelles elle a été conçue.
- Ne jamais travailler sans les dispositifs de protection consignés pour les opérations correspondantes à effectuer et ne rien modifier sur l'appareil qui puisse mettre la sécurité en cause.
- Lors de l'utilisation de l'appareil en plein air, il est recommandé de l'équiper d'un interrupteur de protection contre les courants de court-circuit.
- Les câbles ou les fiches détériorés doivent être remplacés sans retard. Afin de ne pas menacer la sécurité, le remplacement ne doit être fait que par Mafell ou un atelier de service-après-vente autorisé par MAFELL.
- Il est interdit à des enfants ou à des adolescents de se servir de cet appareil. Exception faite des adolescents en cours de formation et sous la surveillance d'un spécialiste compétent.
- Avant chaque maintenance et après à l'issue de l'utilisation de l'appareil, débrancher la fiche de secteur.
- Avant tout travail, vérifier si les tuyaux d'aspiration sont bien fixés et s'ils se trouvent en bon état.
- Ne pas débrancher la fiche de la prise de courant en tirant sur le câble.

- Avant le nettoyage, le vidage et avant l'élimination de défauts, débrancher la fiche secteur.
- Veiller à protéger le câble contre l'huile et la chaleur et s'assurer qu'il ne puisse pas être endommagé par aplatissement, écrasement, torsion ou autre action.
- Tenir compte des conditions ambiantes. Ne pas exposer l'appareil à la pluie et éviter tout travail à proximité directe de liquides ou gaz inflammables.
- Conserver l'appareil dans un endroit sec, fermé et hors de la portée d'enfants.
- Le nettoyage de l'appareil constitue un facteur de sécurité important. Débrancher la fiche, avant de commencer le nettoyage.
- L'appareil doit reposer sur une surface plane, de manière à ne pouvoir ni basculer, ni se déplacer tout seul (bloquer les roulettes directrices).
- Pour pouvoir exploiter et remettre l'appareil en état de façon fiable, choisir l'emplacement de manière à conserver des écarts latéraux de 0,3 m et une hauteur libre de 2 m.
- L'air épuré ne doit être ramené que dans la pièce de travail à partir de laquelle il a été aspiré ; autrement dit, l'outil électrique et l'aspirateur ne doivent être exploités que dans la même pièce.
- Arrêter immédiatement l'appareil en cas de fuite de mousse ou d'eau. Vider le récipient et, le cas échéant, le filtre à soufflets.
- L'acide, l'acétone et les solvants risquent de corroder des parties de l'appareil.
- Ne pas laisser l'appareil sans surveillance. Débrancher la fiche secteur en cas d'interruption de travail prolongée.
- Si le câble de raccordement de l'appareil est endommagé, il doit être remplacé par un câble de raccordement spécial disponible seulement chez le fabricant ou son service après-vente.
- Ne confier les réparations qu'à des professionnels, tels que le service après-vente, par exemple. Les appareils non réparés de façon professionnelle constituent une source de risques pour l'utilisateur.
- N'utiliser que des pièces de rechange, des accessoires et pièces spéciales d'origine MAFELL. À défaut de quoi la garantie du constructeur n'est pas assurée et sa responsabilité est dérogée.
- Il est interdit d'effectuer tout autre travail que celui ici décrit.
- En cas d'utilisation non conforme, de manipulation non appropriée ou de réparation non professionnelle, la responsabilité du fabricant ne pourra pas être engagée en cas de dommages qui en résultent.

4 Équipement / Réglage

4.1 Assemblage

- Veiller à ce que les deux fermetures à cran d'arrêt du collecteur soient fiablement encliquetées dans les évidements pratiqués sur le capot moteur.
- Insérer le manchon du tuyau d'aspiration dans l'ouverture d'aspiration du collecteur et le tourner jusqu'à ce que le manchon du tuyau s'encliquette.

4.2 Raccordement au réseau

L'aspirateur S 25 M / S 25 L est relié à la terre conformément à la classe d'isolation I et ne doit être de ce fait raccordé qu'à des prises avec neutre.

Avant la mise en service, s'assurer que la tension du réseau correspond bien à la tension indiquée sur la plaque signalétique de l'appareil.

4.3 Remplacement de la cassette filtrante à soufflet

- Avant de remplacer le filtre, secouer les cassettes de filtres à soufflet.
- Tourner la fermeture 7 (ill. 1) dans le sens inverse des aiguilles d'une montre, à l'aide d'une pièce de monnaie ou d'un objet analogue) de 90° au niveau du verrou 9 et presser le verrou 9 vers l'arrière.
- Relever le capot et retirer la cassette filtrante 5 (ill. 5) vers le haut.

- Mettre les cassettes de filtres à soufflet retirées immédiatement dans un sac en plastique hermétique à la poussière et les éliminer en bonne et due forme.
- Mettre les nouvelles cassettes filtrantes en place en veillant à une bonne et solide assise des filtres.
- Rabattre le capot et le ramener dans sa position initiale en exerçant une légère pression sur le verrou 9 (ill. 1). L'appareil est de nouveau fermé.

4.3.1 Remplacement du filtre de protection du moteur

En plus des cassettes filtrantes à soufflet, on trouve les filtres de protection de moteurs 6 (ill. 2). Lorsqu'ils sont fortement encrassés, ils doivent être lavés et remis en place à l'état sec. Les filtres de protection du moteur doivent être remplacés.

4.4 Remplacement du sac filtrant



Danger

Le présent appareil peut contenir de la poussière nocive pour la santé. Le vidage ainsi que les opérations de maintenance et l'élimination des collecteurs de poussière ne doivent être faits qu'avec un équipement de protection correspondant.

Si le témoin de contrôle se met à clignoter pendant le fonctionnement et si un signal sonore retentit en plus, cela signifie que le sac filtrant doit être remplacé.

4.4.1 Remplacement du sac en non tissé

- Débrancher l'appareil pour remplacer le sac filtrant en non tissé.
- Débrancher la fiche de l'aspirateur.
- Ouvrir les fermetures à cran d'arrêt 10 (ill. 1).
- Retirer la partie supérieure de l'aspirateur du collecteur 12 (ill. 4).
- Dégager avec précaution le sac filtrant de la tubulure d'aspiration.
- Fermer la bride du sac filtrant en rabattant le couvercle.

4.4.2 Remplacement du sac de vidage et d'élimination en PE

- Sac de vidage et d'élimination en PE :mettre l'aspirateur en marche, secouer les cassettes de filtres à soufflet. Couper l'aspirateur.
- Enfiler un masque protégeant la bouche.
- Retirer le flexible d'aspiration, fermer la tubulure d'aspiration à l'aide du couvercle 14 (ill. 6).
- Ouvrir les fermetures latérales, retirer la partie supérieure. Avant de la déposer, enclencher la partie supérieure en position >IR< sur l'interrupteur pour que la poussière en suspension éventuellement présente puisse être aspirée.
- Fermer le sac de vidage et d'élimination prudemment à l'aide de la bande de fermeture jointe.
- Dégager avec précaution la bride de la tubulure d'aspiration et la fermer.
- Retirer le sac de vidage et d'élimination avec précaution hors du collecteur.
- Éliminer les substances aspirées conformément aux directives légales en vigueur.

4.5 Élimination du sac filtrant

Éliminer le sac filtrant dans un sac étanche, conformément aux directives en vigueur pour l'élimination de tels déchets.

- Les sacs filtrants en non tissé, remplis de saletés ménagères usuelles, sont éliminés avec les ordures ménagères.
- Pour les sacs de vidage et d'élimination en PE remplis de déchets spéciaux : s'adresser aux autorités municipales pour savoir où se trouve le centre compétent.

4.6 Mise en place du sac filtrant

4.6.1 Mise en place du sac en non tissé

- Pousser la bride complètement au-dessus de l'orifice d'aspiration.



Commande du tiroir rotatif

- Tourner le tiroir rotatif rouge* intérieur sur CLOSE jusqu'en butée sur le repère ▲ .



- Poser la partie supérieure sur le collecteur et fermer les fermetures latérales.

4.6.2 Mise en place du sac de vidage et d'élimination en PE



Seuls les aspirateurs de la classe S25L/S25M avec collecteur spécial et tiroir rotatif dans l'orifice d'aspiration des types S25L/S25M conviennent à l'utilisation de sacs de vidage et d'élimination en PE.



Commande du tiroir rotatif

- Tourner le tiroir rotatif rouge* intérieur sur OPEN jusqu'en butée sur le repère ▲ .
- Pousser complètement la bride au-dessus de la tubulure d'aspiration et placer l'ouverture supérieure du sac par dessus le bord du collecteur.



- Poser la partie supérieure sur le collecteur et fermer les fermetures latérales.

4.7 Vidage du collecteur



Seulement pour les poussières d'une valeur limite > 1mg/m³

Couper l'aspirateur, débrancher la fiche secteur.

- Ouvrir les fermetures.
- Retirer le couvercle et le flexible d'aspiration du collecteur.
- Vider le collecteur.

5 Fonctionnement



Danger

L'aspirateur ne convient pas à l'aspiration de poussières nuisant à la santé.

5.1 Marche / arrêt

Positions de l'interrupteur en mode IS (aspirateur industriel) (ill. 1)

0 = Arrêt

I = Marche (mode manuel)

L'indicateur du débit volumique est commuté sur une valeur fixe qui fait que le témoin de signalisation clignote lorsque la vitesse de l'air tombe en-dessous de 20 m/s.

A = système d'enclenchement/coupure automatique opérationnel (l'aspirateur est mis en et hors marche par l'outil électrique).

Positions de l'interrupteur en mode ENT (dépoussiéreur) ill. 1

RA = Les versions d'appareil avec l'équipement « RA » peuvent être exploitées comme décrit sous « A ». Le filtre est nettoyé automatiquement pendant l'arrêt de travail suivant l'atteinte du débit volumique minimum réglé (interrupteur en position RA).

L'aspirateur S 25 M / S 25 L est équipé d'un système de régulation de puissance d'aspiration. Le bouton rotatif 2 permet d'adapter la puissance d'aspiration en fonction des substances à aspirer.

La prise 4 est conçue pour le raccord d'un outil électrique (mode A/RA).



Danger

Lors du branchement, l'outil électrique doit se trouver hors circuit. Lorsque la fiche secteur est branchée, la prise se trouve toujours sous tension, indépendamment de la position de l'interrupteur. Lorsque l'interrupteur se trouve en position « 0 », la prise de courant peut servir de rallonge (par ex. pour l'éclairage).

Valeur connectée : aspirateur et appareil branché : 16 A maxi.

Pour éviter des pointes de courant trop importantes lors de la mise en marche, l'aspirateur est équipé d'un limiteur d'intensité électrique au démarrage (démarrage en douceur).



Danger

Ne pas tourner le sélecteur de mode tant que l'aspirateur n'est pas complètement arrêté, sinon, il est nécessaire de repasser tout d'abord en mode 0 afin de garantir le bon fonctionnement du système électronique.

5.2 Conseils et remarques

- Le filtre à soufflets 5 (ill. 2) doit être complètement sec lors de l'aspiration de substances sèches.
- Lors de l'aspiration au mouillé, le capteur intégré empêche de dépasser la hauteur de remplissage maximale dans le collecteur. L'appareil n'aspire plus lorsque le collecteur est rempli. Couper le moteur. Débrancher la fiche de l'aspirateur et vider le collecteur.
- Au cas où le capteur réagirait lors de l'aspiration de grandes quantités de liquide (supérieures à un plein du collecteur), couper l'appareil et vider le réservoir.
- Si l'indicateur du débit volumétrique 3 (ill. 1) s'allume lors du réenclenchement, ceci peut être dû aux raisons suivantes :

- collecteur, sac filtrant 8 (ill. 4) plein,
- tuyau d'aspiration obturé,
- section d'air trop faible du générateur de poussière.

À l'issue des travaux - et surtout si l'appareil ne doit pas être utilisé pendant une période prolongée - effectuer les opérations suivantes :

- vider la poussière et les liquides,
- conserver le tuyau d'aspiration de manière à ce que des coudes ne puissent pas se former.
- Enrouler correctement le câble secteur et le protéger contre tout endommagement.

6 Entretien et maintenance



Danger

Débrancher la fiche de secteur avant d'effectuer des travaux de maintenance.



Après une durée d'utilisation prolongée, MAFELL recommande de faire inspecter l'appareil par un service après-vente agréé MAFELL.

Le lieu de stockage doit être sec et à l'abri du gel.

Si, malgré tout le soin apporté au niveau de la fabrication et du contrôle, l'appareil venait à tomber en panne, la réparation ne doit être faite que par un service après-vente agréé pour les produits MAFELL.



Danger

N'utiliser que des accessoires et pièces de rechange MAFELL. Faire remplacer par un service après-vente MAFELL les composants ne faisant pas l'objet d'une description dans la présente notice.

6.1 Maintenance

Pour la maintenance, l'utilisateur doit désassembler l'appareil, le nettoyer et l'entretenir dans la mesure du possible, sans qu'il en émane pour autant des risques pour le personnel de maintenance et autres personnes. Des mesures préventives appropriées consistent à nettoyer l'appareil avant de le désassembler, à appliquer les mesures de précaution qui s'imposent pour une évacuation locale par

contrainte à l'aide de filtres, à l'endroit du désassemblage de l'appareil, à nettoyer la zone d'entretien et à porter un équipement de protection personnelle.

Dans le cas des machines appartenant à la classe M, la partie extérieure de la machine devrait être nettoyée à l'aide d'un aspirateur et proprement essuyée ou traitée à l'aide de produits d'étanchéification, avant d'être retirée de la zone dangereuse.

Toutes les parties de la machine doivent être considérées de polluées lorsqu'elles sont retirées de la zone dangereuse et être soumises à des traitements appropriés, visant à éviter une répartition de la poussière. De tels objets doivent être éliminés dans des sacs hermétiques, en conformité avec la réglementation en vigueur pour l'élimination de tels déchets.

Lors de la réalisation de travaux de maintenance ou de réparation, tous les objets contaminés et ne pouvant pas être soumis à un nettoyage satisfaisant, doivent être éliminés. De tels objets doivent être éliminés dans des sacs hermétiques, en conformité avec la réglementation en vigueur pour l'élimination de tels déchets.

6.2 Entretien

Si la puissance de l'aspirateur laisse à désirer et si le nettoyage des filtres 5 (ill. 2) ne contribue plus à augmenter la puissance d'aspiration après le remplacement du sac filtrant 8 (ill. 4), les cassettes filtrantes à soufflet 5 (ill. 2) doivent être remplacées.

8 Dérangements



Danger

La détermination des causes de dérangements présents et leur élimination exigent toujours une attention et précaution particulières. Débrancher la fiche au préalable !

Les dérangements les plus fréquents et leurs causes sont décrits ci-après. Pour tout autre dérangement, veuillez contacter votre concessionnaire ou directement le service après-vente MAFELL.

Dérangement	Cause	Élimination
Puissance d'aspiration laissant à désirer	Filtre encrassé	Nettoyer.
	Filtre en non-tissé plein	Remplacer.
	Collecteur plein	Vider.
	Obturation de la buse, des tubes ou du flexible	Nettoyer.

Il suffit en général de nettoyer les cassettes filtrantes à soufflet 5 de temps à autres à l'aide d'une brosse douce et d'eau. Les laisser sécher avant de les remettre en place, pour éviter que la poussière ne colle sur le filtre humide.

Pour éviter le fort encrassement du collecteur et du filtre, enlever les poussières aspirées du collecteur, avant d'aspirer au mouillé. N'aspirer à sec que lorsque l'appareil a préalablement séché. Ne pas nettoyer le collecteur et les accessoires avec des détergents récurants du commerce.

Nettoyer régulièrement les capteurs d'eau 13 (ill. 3) et vérifier s'ils sont éventuellement endommagés.

6.3 Filtre de protection moteur

En plus des cassettes filtrantes à soufflet, on trouve les filtres de protection de moteurs 6 (ill. 2). Lorsqu'ils sont fortement encrassés, ils doivent être lavés et remis en place à l'état sec. Les filtres de protection du moteur doivent être remplacés.

7 Recommandation pour l'élimination

- **Les sacs filtrants**, remplis de saletés ménagères usuelles, sont éliminés avec les ordures ménagères.
- **Sacs filtrants** remplis de déchets spéciaux : s'adresser aux autorités municipales pour savoir où se trouve le centre compétent.
- **En cas de besoin, la cassette filtrante à soufflet** est éliminée dans un sachet en polyéthylène, en tant que déchet spécial.

Dérangement	Cause	Élimination
L'aspirateur ne démarre pas	Fiche de secteur raccordée à la prise ?	
	Réseau exempt de tension ?	
	Câble réseau en bon état ?	
	Couvercle correctement fermée ?	
	Capteur d'eau hors circuit ?	
	Aspirateur prêt en mode « AR » ?	Régler sur « I » ou « IR »
L'aspirateur ne démarre pas en mode >AR< lors de l'enclenchement de l'outil	Fiche secteur de l'outil dans la prise de l'appareil ?	Enficher la fiche de secteur dans la prise de l'aspirateur
Le sac de vidage et d'élimination en PE est aspiré contre les filtres	Position incorrecte du tiroir rotatif	Vérifier/changer la position du poussoir rotatif
Aspirateur de la classe M ou H : poussière dans le collecteur avec filtre en non-tissé inséré	Position incorrecte du tiroir rotatif	Vérifier/changer la position du poussoir rotatif

9 Accessoires supplémentaires

- Kit de 5 sacs filtrants (de 25 l en non tissé) Réf. 093719
- Lot de 5 sacs filtrants (25-l-PE) Réf. 093721
- 1 paire de cartouches à filtre plissé (cellulose, non-tissé en fibres de verre, polyester) Réf. 093739
- 1 paire de cartouches à filtre plissé (avec nano-enduction de polyester) Réf. 093720
- 1 paire de cartouches à filtre plissé (non-tissé de polyester) Réf. 093674
- Tuyau d'aspiration de 4 m LW27 raccord machine Ø 35 mm antistatique Réf. 093684
- Tuyau d'aspiration de 5 m LW35 raccord machine Ø 35 mm antistatique Réf. 093681
- Tuyau d'aspiration de 5 m raccord machine Ø 49 mm statique Réf. 093730
- Kit d'aspiration manuelle Réf. 093718
- Manchon de réduction Ø 58 / 35 Réf. 203602

10 Schéma éclaté et liste de pièces de rechange

Les informations correspondantes, relatives aux pièces de rechange, se trouvent sur notre page web : www.mafell.com

Indice

1	Legenda	38
2	Informazioni sul prodotto	38
2.1	Informazioni sul fabbricante	38
2.2	Contrassegno dell'apparecchio	38
2.3	Dati tecnici	39
2.4	Informazioni sull'emissione di rumori	39
2.5	Volume di fornitura	39
2.6	Descrizione dell'apparecchio	39
2.7	Dispositivi di sicurezza	40
2.8	Impiego conforme alla destinazione	40
2.9	Rischi residui	40
3	Avvertenze di sicurezza	41
4	Allestimento / Regolazione	42
4.1	Assemblaggio	42
4.2	Collegamento a rete	42
4.3	Cambio della cassetta di filtri pieghevoli	42
4.4	Cambio dei sacchetti filtranti	43
4.5	Smaltimento dei sacchetti filtranti	43
4.6	Inserimento del sacchetto filtro	43
4.7	Svuotamento del contenitore	44
5	Funzionamento	44
5.1	Accensione e spegnimento	44
5.2	Suggerimenti e consigli	45
6	Manutenzione e riparazione	45
6.1	Manutenzione	45
6.2	Manutenzione periodica	46
6.3	Filtri di protezione motore	46
7	Indicazioni riguardo lo smaltimento	46
8	Eliminazione dei guasti	46
9	Accessori speciali	47
10	Disegno esplosivo e distinta dei ricambi	47

1 Legenda



Questo simbolo si trova dovunque siano riportate avvertenze sulla Vostra sicurezza.

In caso di mancata osservanza possono conseguire seri infortuni.



Questo simbolo contrassegna una situazione potenzialmente dannosa.

Se essa non viene evitata, il prodotto o oggetti nelle sue vicinanze possono essere danneggiati.



Questo simbolo contrassegna suggerimenti e altre utili informazioni per gli utilizzatori.

2 Informazioni sul prodotto

riguardo ad aspiratori S 25 M con N. articolo 91C301, 91C321, 91C322

riguardo ad aspiratori S 25 L con N. articolo 91C201

2.1 Informazioni sul fabbricante

MAFELL AG, Beffendorfer Straße 4, D-78727 Oberndorf / Neckar, Telefon +49 (0)7423/812-0, fax +49 (0)7423/812-218

2.2 Contrassegno dell'apparecchio

Tutti i dati necessari per l'identificazione dell'apparecchio sono riportati sulla targhetta collocata sul carter del motore.



Marchio CE che attesta la conformità ai requisiti fondamentali di sicurezza e di salute come da Allegato I della Direttiva Macchine.



Solo per i paesi dell'UE

Non smaltire apparecchi elettrici insieme ai rifiuti domestici!

Secondo la direttiva europea 2002/96/CE sugli apparecchi elettrici ed elettronici in disuso ed alla sua attuazione in diritto nazionale, gli attrezzi elettrici da smaltire devono essere raccolti e riciclati in maniera differenziata.



Si prega di leggere attentamente queste istruzioni per l'uso per ridurre al massimo il rischio di ferirsi durante l'uso della macchina.



Attenzione: Questo apparecchio contiene polveri nocive alla salute. Le operazioni di svuotamento e di manutenzione, inclusa la rimozione del sacchetto della polvere possono essere eseguite solo da personale specializzato che indossano un equipaggiamento di protezione individuale idoneo. Non attivare prima della completa installazione del sistema di filtraggio e la funzione del controllo flusso volumetrico sia stato verificato.

2.3 Dati tecnici

Modo operativo		Funzionamento continuo
Tensione, Frequenza		220-240 V~, 50/60 Hz 110-120 V~, 50/60 Hz
Potenza assorbita (carico normale)		1200 max. 1400 W 1200 max. 1400 W
Corrente a carico normale		6,0 A 11,0 A
Portata nominale		270 m ³ /ora
Depressione appartenente		280 mbar 239 mbar
Superficie filtrante		8600 cm ²
Dimensioni	S 25 M	450 x 390 x 490 mm senza supporto MAX 480 x 390 x 550 mm con supporto MAX (senza gancio per tubo flessibile)
	S 25 L	450 x 390 x 490 mm
Peso (senza accessori)	S 25 M	12,2 kg senza supporto MAX 13,4 kg con supporto MAX
	S 25 L	12,2 kg
Diametro attacco bocchettone aspirante		Ø 66 / 58 mm

Gli aspiratori della classe "M" sono stati collaudati secondo il certificato di prova BGIA "H" in conformità delle norme GS-BIA-M02 (07/02), DIN EN 60335-2-69 (11/04) allegato AA, DIN 60335-2-69/A1 (11/05).

2.4 Informazioni sull'emissione di rumori

Livello di pressione acustica sulle superfici misurate:	69 dB (A)
Condizioni ambiente:	< 40 °C

I valori sonori sono stati misurati secondo EN 60704-1 in campo libero ad una distanza di 1,5 m dalla superficie dell'apparecchio.

2.5 Volume di fornitura

Aspiratore S 25 M o S 25 L completo di:

- 2 cassette di filtri pieghevoli, poliestere
- 1 sacchetto filtrante, 25 l di volume utile
- 4 m di tubo flessibile di aspirazione, antistatico
- 1 manuale di istruzioni per l'uso
- 1 supporto MAX (solo per S25M)

2.6 Descrizione dell'apparecchio

L'aspiratore S 25 M / S 25 L è un apparecchio combinato (KOMB) per l'impiego come aspiratore di asciutto e bagnato.

Aspirare senza sacchetto filtrante all'aspirazione bagnata. Le cassette filtranti sono adatte per l'aspirazione bagnata.

- ASPIRATORE INDUSTRIALE (IS) per l'esclusiva aspirazione di polvere accumulata.
- DEPOLVERATORE (ENT) per l'esclusiva aspirazione di polveri sospese su singole sorgenti di polveri, come ad es. durante la lavorazione o trattamento di materiale su macchine e apparecchiature a guida manuale.

L'aspiratore S 25 M / S 25 L, impiegato come depolveratore è adatto per l'aspirazione di polvere e trucioli di legno asciutti su singoli sorgenti di polveri.

Se il depolveratore è collegato e fatto funzionare regolarmente ad una macchina a guida manuale per la lavorazione del legno con una sorgente di polvere (ad es. sega circolare, piallatrice, smerigliatrice a nastro) è garantita sempre la necessaria prestazione di aspirazione e la qualità di asporto.

2.7 Dispositivi di sicurezza



Pericolo

Questi dispositivi sono necessari per il funzionamento sicuro dell'apparecchio e non vanno rimossi o fatti inefficaci.

- Tutti i componenti macchina azionati con elettromotori sono ricoperti da rivestimenti di protezione fissi e rimovibili solo con attrezzi.
- La prova secondo EN 60335-1 e EN 60335-2-69 come risultato ha dato che i requisiti tecnici di sicurezza riguardo la sicurezza elettrica sono soddisfatte anche all'aspirazione di una miscela acqua-aria.
- L'aspiratore è adatto per le massime sollecitazioni nell'impiego professionale. In conformità alle norme EN 60335-1 e EN 60335-2-69.

2.8 Impiego conforme alla destinazione



Pericolo

Generalmente è vietato aspirare solventi infiammabili o esplosivi, liquidi come benzina, olio, alcol, diluenti e/o prodotti che sono caldi più di 60 C. Altrimenti sussiste il pericolo di esplosione e d'incendio! L'aspiratore non è idoneo per l'aspirazione di polveri nocive alla salute.

Aspiratori della classe M sono idonei per l'aspirazione di polveri asciutte non incendiabili, di liquidi non incendiabili, polveri di legno e polveri pericolose con AGWs >0,1 mg/m³.

Aspiratori della classe L non sono idonei per l'aspirazione di polveri nocive per la salute.

L'aspiratore S 25 M / S 25 L è particolarmente idoneo all'aspirazione di utensili elettrici. Altre possibilità d'impiego sono sui cantieri, dove vengono generate

grandi quantità di polvere fine bagnata e asciutta, nel settore di pulizia di autoveicoli e dappertutto laddove bisogna eliminare prodotti bagnati e asciutti, aspirare acqua di lavaggio, svuotare lavandini e scarichi otturati, bisogna rimediare a "allagamenti" nel bagno, cucina o cantina o quando una pozzanghera disturba davanti la porta di casa.

Ogni altro tipo di uso di quello descritto sopra viene considerato non consentito. Il produttore non risponde per danni derivanti da un uso di tale tipo.

Per l'impiego conforme all'uso previsto bisogna assolutamente rispettare le condizioni di funzionamento, manutenzione e riparazione prescritte dalla Mafell.

Quest'apparecchio non è idoneo neanche al funzionamento all'aperto durante la pioggia o in locali potenzialmente esplosivi.

L'aspiratore S 25 M / S 25 L deve essere utilizzato, allestito e mantenuto solo da persone che conoscono l'apparecchio e che sono informate sui pericoli esistenti. Lavori di riparazione devono essere eseguiti solo da rivenditori contrattuali della MAFELL e/o da punti di servizio di assistenza clienti MAFELL.

Vanno rispettate le disposizioni di sicurezza nonché altre regole tecniche di sicurezza riconosciute e mediche di lavoro vigenti nei rispettivi paesi d'impiego.

2.9 Rischi residui



Pericolo

Nonostante l'uso conforme alla destinazione e l'osservanza delle disposizioni di sicurezza restano dei rischi residui causati dall'uso previsto.

- Contatto con pezzi sotto tensione con alloggiamento aperto e spina elettrica non estratta.
- Emissione di polveri durante il funzionamento a lunga durata con filtro pieghevole 5 (Fig. 2), sacchetto filtrante 8 (Fig. 4) o filtro di protezione motore 6 (Fig. 2) danneggiati in locali chiusi senza sufficiente ventilazione.
- Al cambio di un sacchetto filtrante o allo svuotamento del recipiente non si esclude la

respirazione di polvere (indossare la protezione respiratoria).

- Modifiche arbitrarie eseguite sull'apparecchio esclude una responsabilità del fabbricante per danni risultanti da ciò.

3 Avvertenze di sicurezza



Pericolo

Osservate sempre le seguenti avvertenze di sicurezza e le disposizioni di sicurezza vigenti nel paese di utilizzazione!



Attenzione

Per evitare esplosioni, evitare assolutamente l'aspirazione di fonti di accensione.



Attenzione: Svuotare il depolveratore/aspiratore dopo il lavoro, al più tardi a fine turno.

- La tensione riportata sulla targhetta dell'apparecchio deve corrispondere con la tensione di rete.
- La presa deve essere protetta attraverso una sicurezza/fusibile domestico con idoneo amperaggio (16 A).
- Non mettere in funzione l'apparecchio compreso accessori, quando:
 - l'apparecchio presenta danni riconoscibili (incrinature/rotture),
 - la condotta di allacciamento alla rete è difettosa oppure quando presenta formazioni di incrinature e/o invecchiamento,
 - sussiste il sospetto di un difetto non visibile (dopo una caduta).
- Non utilizzare cavi di prolunga danneggiati.
- Non orientare la bocchetta, il flessibile o il tubo su persone o su animali.
- Fare accuratamente attenzione durante l'aspirazione di scale. Fare attenzione ad uno stato sicuro.

- La presa all'apparecchio deve essere utilizzata solo per scopi fissati nelle istruzioni per l'uso.
- Mai lavorare senza i dispositivi di protezione prescritti e previsti per il rispettivo lavoro e non modificare niente sull'apparecchio che potrebbe pregiudicare la sicurezza.
- All'impiego dell'apparecchio all'aperto si consiglia di utilizzare un interruttore di sicurezza per correnti di guasto.
- Cavi o spine difettosi devono essere sostituiti immediatamente. La sostituzione deve essere eseguita solo da Mafell o da un'officina di assistenza clienti MAFELL autorizzata, per così evitare pericoli in materia di sicurezza.
- Non fare usare questo apparecchio da bambini e ragazzi. Fanno eccezione giovani sotto la sorveglianza di personale esperto ai fini di istruzione.
- Prima di ogni manutenzione e dopo ogni impiego è necessario spegnere l'apparecchio e staccare la spina elettrica.
- Prima di iniziare qualsiasi lavoro, controllare se i flessibili di aspirazione siano fissati bene e che non siano danneggiati.
- Non staccare la spina dalla presa tirandola dal cavo.
- Sataccare la spina prima di iniziare la pulizia, lo svuotamento e prima di eliminare guasti.
- Fare attenzione che il cavo sia protetto da olio e calore e che non venga danneggiato passandoci sopra, schiacciandolo, tirarlo o simile.
- Tenete in considerazione gli influssi dell'ambiente circostante. Non porre l'apparecchio sotto la pioggia ed evitare di lavorare nelle vicinanze di liquidi infiammabili o di gas.
- Conservare l'apparecchio in luoghi asciutti e chiusi ee fuori la portata dei bambini.
- La pulizia regolare dell'apparecchio rappresenta un importante fattore di sicurezza. Staccare la spina prima di iniziare questi lavori.

- Piazzare l'apparecchio su fondo piano, in modo non possa ribaltarsi oppure rotolare via (bloccare le ruote di stazionamento).
- Per fare funzionare e mantenere in modo sicuro l'apparecchio, il suo piazzamento deve essere scelto in modo da garantire distanze laterali di 0,3 m e un'altezza utile di 2 m.
- L'aria depurata va ritornata in tali locali di lavoro, dove è stata anche aspirata; ciò significa che l'utensile elettrico e l'aspiratore possono essere fatti funzionare solo nello stesso locale di lavoro.
- Spegnerne subito l'apparecchio nel caso fuoriuscisse schiuma o acqua. Svuotare il recipiente ed eventualmente il filtro pieghevole.
- Acido, acetone o diluenti possono corrodere componenti dell'apparecchio.
- Non lasciare l'apparecchio inosservato. Staccare la spina in caso di lunghe interruzioni di lavoro.
- Se il cavo di allacciamento dell'apparecchio viene danneggiato, questo va sostituito da un particolare cavo di allacciamento, disponibile presso il produttore o il suo servizio di assistenza clienti.
- Lasciare eseguire le riparazioni solo da tecnici, p. es. dal servizio clienti. Apparecchi riparati non a regola d'arte rappresentano un pericolo per l'utilizzatore.
- Utilizzare solo ricambi, accessori e accessori speciali originali della MAFELL. In caso contrario la garanzia decade; il produttore non risponde per eventuali guasti.
- Altri lavori oltre quelli qui descritti non possono essere eseguiti.
- Non ci assumiamo alcuna responsabilità per eventuali danni dovuti al cambiamento di destinazione, uso improprio oppure riparazione non eseguita a regola d'arte.

4 Allestimento / Regolazione

4.1 Assemblaggio

- Fare attenzione che le due chiusure d'arresto del recipiente siano inserite in modo sicuro nelle aperture sulla calotta motore.
- Infilare il bocchettone flessibile di aspirazione sopra l'apertura di aspirazione del recipiente e girarlo fino a quando il bocchettone ingrana.

4.2 Collegamento a rete

L'aspiratore S 25 M / S 25 L è protetto con messa a terra secondo Classe I e quindi può essere collegato solo alle prese con conduttore di protezione.

Prima della messa in funzione fare attenzione che la tensione di rete corrisponda alla tensione d'esercizio riportata sulla targhetta di potenza dell'apparecchio.

4.3 Cambio della cassetta di filtri pieghevoli

- Prima di eseguire il cambio del filtro scuotere la cassetta dei filtri pieghevoli.
- Con una moneta o un oggetto simile girare la chiusura 7 (Fig. 1) del chiavistello 9 di 90° in senso antiorario e premere il chiavistello all'indietro.°
- Aprire la calotta ed estrarre verso l'alto la cassetta del filtro 5 (Fig. 5).
- Rinchiudere le cassette di filtri pieghevoli rimosse subito in un sacchetto di plastica e smaltire conforme alla destinazione.
- Inserire le nuove cassette filtranti e a ciò fare attenzione che il filtro sia in sede fissa.
- Chiudere la calotta e portarla nella posizione di partenza premendo leggermente sul chiavistello 9 (Fig. 1). L'apparecchio è nuovamente chiuso.

4.3.1 Cambio del filtro di protezione motore

Accanto alle cassette di filtri pieghevoli si trovano i filtri di protezione del motore 6 (Fig. 2). Se sono fortemente sporchi, lavarli e impiegarli dopo averli asciugati. Filtri di protezione del motore danneggiati vanno sostituiti.

4.4 Cambio dei sacchetti filtranti



Pericolo

Questo apparecchio può contenere polvere nociva alla salute. Operazioni di svuotamento e di manutenzione compreso l'asportazione del recipiente di raccolta polvere devono essere eseguite solo con corrispondente equipaggiamento di protezione.

Se durante il funzionamento la spia di controllo lampeggia e aggiuntivamente si sente un segnale acustico, allora è necessario cambiare il sacchetto filtrante.

4.4.1 Cambio del sacchetto filtro a vello

- Per il cambio del sacchetto filtrante a vello spegnere l'apparecchio.
- Staccare la spina dell'aspiratore.
- Aprire le chiusure d'arresto 10 (Fig. 1).
- Rimuovere la parte superiore dell'aspiratore dal recipiente 12 (Fig. 4).
- Estrarre con attenzione il sacchetto filtrante dal bocchettone di aspirazione.
- Chiudere la flangia del sacchetto filtrante ribaltando in giù il coperchio.

4.4.2 Cambio del sacchetto PE di svuotamento e smaltimento

- Sacchetto PE di svuotamento e smaltimento: Accendere l'aspiratore, scuotere le cassette di filtri pieghevoli. Spegnerne l'aspiratore.
- Indossare la mascherina di protezione.
- Rimuovere il tubo flessibile di aspirazione, chiudere il bocchettone di aspirazione con un coperchio 14 (Fig. 6).
- Aprire le chiusure laterali e rimuovere la parte superiore. Prima di depositarlo, accendere la parte superiore con l'interruttore su >IR<, affinché la polvere volatile eventualmente presente possa essere aspirata.
- Chiudere cautamente il sacchetto PE di svuotamento e smaltimento con il nastro di chiusura in dotazione.

- Estrarre cautamente la flangia dal bocchettone di aspirazione e chiuderlo.
- Estrarre cautamente il sacchetto PE di svuotamento e smaltimento dal contenitore.
- Smaltire il materiale aspirato in conformità alle norme legali vigenti.

4.5 Smaltimento dei sacchetti filtranti

Smaltire il sacchetto filtrante in un sacchetto impenetrabile in conformità con le disposizioni vigenti per lo smaltimento di tali rifiuti.

- Sacchetti filtranti a vello, riempiti con sporco domestico normale, vanno smaltiti con i normali rifiuti domestici.
- Sacchetto PE di svuotamento e smaltimento, riempiti di rifiuti speciali: Informarsi presso la vostra amministrazione cittadina o comunale e/o presso l'ente competente.

4.6 Inserimento del sacchetto filtro

4.6.1 Inserimento del sacchetto filtro a vello

- Collocare completamente la flangia sopra l'apertura di aspirazione.



Uso della valvola distributrice

- Girare la valvola distributrice rossa* internamente su CLOSE fino a battuta sulla marcatura ▲ .



- Mettere la parte superiore sul contenitore e chiudere le chiusure laterali.

4.6.2 Inserimento del sacchetto PE di svuotamento e smaltimento



Per l'impiego di sacchetti PE di svuotamento e smaltimento sono adatti solo aspiratori della classe S25L/S25M con contenitore speciale e valvola distributrice nell'apertura di aspirazione del tipo S25L/S25M.



Uso della valvola distributrice

- Girare la valvola distributrice rossa* internamente su OPEN fino a battuta sulla marcatura ▲.
- Collocare completamente la flangia sopra il bocchettone di aspirazione, appoggiare l'apertura superiore del sacchetto sopra il bordo del contenitore.



- Mettere la parte superiore sul contenitore e chiudere le chiusure laterali.

4.7 Svuotamento del contenitore



Consentito solo per polveri con $AGW > 1\text{mg}/\text{m}^3$

Spegnere l'aspiratore, staccare la spina elettrica.

- Aprire le chiusure.
- Rimuovere il coperchio e il tubo flessibile di aspirazione dal contenitore.
- Ribaltare il contenitore.

5 Funzionamento



Pericolo

L'aspiratore non è idoneo per l'aspirazione di polveri nocive alla salute.

5.1 Accensione e spegnimento

Posizioni dell'interruttore per il funzionamento IS (aspiratore industriale) (Fig. 1)

0 = OFF

I = ON (funzionamento manuale)

L'indicatore di portata è commutato su un valore fisso, il quale come effetto ha che la spia lampeggia quando la velocità dell'aria si è abbassata sotto i 20 m/s.

A = Funzionamento disponibile per il dispositivo automatico di accensione/spegnimento (l'aspiratore viene acceso e spento dall'utensile elettrico).

Posizioni dell'interruttore per il funzionamento ENT (depolveratore) Fig. 1

RA = Modelli di apparecchi con dotazione «RA» possono essere fatti funzionare come indicato in «A». La pulitura del filtro avviene automaticamente al raggiungimento della portata volumetrica minima impostata nella successiva pausa di lavoro (posizione interruttore «RA»).

L'aspiratore S 25 M / S 25 L è dotato di una regolazione elettronica della forza di aspirazione. La forza di aspirazione può essere adattata, in corrispondenza del prodotto da aspirare, con la manopola 2.

La presa 4 è prevista per il collegamento di un utensile elettrico (funzionamento A/RA).



Pericolo

Al suo collegamento, l'utensile elettrico deve essere spento. Con spina attaccata la presa è sempre sotto tensione, indipendentemente dalla posizione dell'interruttore. Nella posizione interruttore "0" la presa può essere utilizzata come prolunga (p. es. per lampada).
Valore allacciato: aspiratore e apparecchio collegato massimo 16 A.

Per evitare punte di corrente all'accensione troppo alte, l'aspiratore è dotato con un limitatore di corrente all'avviamento (avviamento dolce).



Pericolo

Durante la fermata del motore dell'aspiratore non bisogna toccare e girare il selettore fino alla fermata dell'aspiratore, altrimenti bisogna poi commutare oltre la posizione 0, affinché si garantisca una funzione perfetta del dispositivo elettronico.

5.2 Suggerimenti e consigli

- All'aspirazione di prodotti asciutti il filtro pieghevole 5 (Fig. 2) deve essere completamente asciutto.
- Per l'aspirazione bagnata il sensore installato impedisce che il livello massimo di riempimento nel recipiente venga superato. L'apparecchio non aspira più quando il recipiente è pieno. Spegner il motore. Staccare la spina dell'aspiratore e svuotare il recipiente.
- Se durante l'aspirazione grandi quantità di liquidi (più di un riempimento di recipiente) attivano il sensore, spegnere l'apparecchio e svuotare il recipiente.
- Se al reinserimento l'indicatore di portata 3 (Fig. 1) è acceso, ciò può avere i motivi seguenti:
 - Recipiente, sacchetto filtrante 8 (Fig. 4) pieno.
 - Tubo flessibile aspirante otturato.
 - Sezioni per l'aria del generatore polvere troppo piccole.

Al termine dei lavori - prima di tutto però quando l'apparecchio non viene utilizzato per lungo tempo - dovrete:

- Vuotare lo sporco e i liquidi.
- Conservare il tubo flessibile aspirante in modo non possano formarsi dei punti piegati.
- Arrotolare bene il cavo di rete e proteggerlo da danneggiamento.

6 Manutenzione e riparazione



Pericolo

Tirate la spina elettrica prima di iniziare i lavori di manutenzione.



La MAFELL dopo una lunga durata di funzionamento consiglia di fare ispezionare l'apparecchio da un'officina di servizio MAFELL.

Il luogo di conservazione deve essere asciutto e senza gelo.

Se l'apparecchio nonostante accurate procedure di fabbricazione e di prova dovesse andare in avaria, lasciare eseguire la riparazione da un punto di servizio assistenza clienti autorizzato per prodotti MAFELL.



Pericolo

Utilizzare solo accessori e ricambi della MAFELL. Lasciare cambiare da un punto di servizio assistenza clienti della MAFELL quei componenti che per la loro sostituzione non esiste alcuna descrizione.

6.1 Manutenzione

Ai fini della manutenzione da parte dell'utente, l'apparecchio deve essere smontato, pulito e controllato per quanto è possibile, senza mettere in pericolo il personale addetto alla manutenzione o altre persone. Le misure preventive idonee in tal senso comprendono la pulizia prima dello smontaggio e il provvedimento ad una ventilazione forzata mediante filtri nei locali dove viene smontato l'apparecchio, la pulizia dell'area di manutenzione e un idoneo equipaggiamento di protezione individuale.

Per macchine della classe M il suo esterno deve essere pulito tramite aspirapolvere e lavato accuratamente con un panno umido oppure trattato con un sigillante prima di essere portata fuori dalla zona pericolosa.

Tutti i componenti macchina devono essere considerati contaminati quando vengono portati fuori dalla zona pericolosa ed è necessario provvedere a misure adeguate per evitare una distribuzione di questa polvere contaminata. Tali oggetti vanno smaltiti chiusi in sacchetti ermetici in conformità delle disposizioni vigenti per lo smaltimento di tali rifiuti.

All'esecuzione di lavori di manutenzione o di riparazione bisogna smaltire tutti gli oggetti sporchi, che non possono essere puliti in modo soddisfacente. Tali oggetti vanno smaltiti in sacchetti impenetrabili in conformità delle disposizioni vigenti per lo smaltimento di tali rifiuti.

6.2 Manutenzione periodica

Se la potenza di aspirazione dell'aspiratore è diminuita e se anche la pulizia dei filtri 5 (Fig. 2) dopo la sostituzione del sacchetto filtrante 8 (Fig. 4) non fa aumentare la potenza di aspirazione, allora bisogna rinnovare/sostituire le cassette di filtri pieghevoli 5 (Fig. 2).

Di regola è sufficiente pulire di tanto in tanto le cassette dei filtri pieghevoli 5 con una spazzola morbida ed acqua. Prima di riutilizzarle, lasciarle

completamente asciugarle, affinché la polvere non possa rimanere attaccata al filtro umido.

Per evitare grossa sporcizia del recipiente e filtri, rimuovere i prodotti asciutti aspirati da recipiente, prima di passare all'aspirazione bagnata. Aspirare asciutto, solo con apparecchio completamente asciugato. Non pulire il recipiente e gli accessori con detersivi graffianti/abrasivi normalmente in commercio.

Pulire regolarmente i sensori dell'acqua 13 (Fig. 3) e controllarli su eventuali danneggiamenti.

6.3 Filtri di protezione motore

Accanto alle cassette di filtri pieghevoli si trovano i filtri di protezione del motore 6 (Fig. 2). Se sono fortemente sporchi, lavarli e impiegarli dopo averli asciugati. Filtri di protezione del motore danneggiati vanno sostituiti.

7 Indicazioni riguardo lo smaltimento

- **Sacchetti filtranti**, riempiti con sporco domestico normale, vanno smaltiti con i rifiuti domestici.
- **Sacchetti filtranti**, riempiti rifiuti speciali:
Informarsi presso la vostra amministrazione cittadina o comunale e/o presso l'ente competente.
- **La cassetta di filtri pieghevoli** viene all'occorrenza smaltita in sacchetto di poliestere come rifiuto speciale.

8 Eliminazione dei guasti



Pericolo

L'accertamento delle cause dei seguenti disturbi e la loro eliminazione richiedono sempre la massima attenzione e cautela. Prima di procedere a qualsiasi intervento, estrarre sempre la spina elettrica!

Di seguito sono riportati alcuni dei disturbi più frequenti e le rispettive cause. In caso di disturbi differenti, rivolgetevi al vostro rivenditore o direttamente al servizio di assistenza MAFELL.

Disturbo	Causa	Rimedio
Diminuzione della potenza di aspirazione	Filtri sporchi	Pulire.
	Filtro a vello pieno	Cambiare.
	Contenitore pieno	Svuotare.
	Bocchetta, tubi o tubo flessibile otturati	Pulire.

Disturbo	Causa	Rimedio
L'aspiratore non si avvia	Spina nella presa elettrica?	
	Rete senza tensione?	
	Cavo di alimentazione OK?	
	Coperchio chiuso correttamente?	
	Sensore acqua spento?	
	Aspiratore nella modalità di „AR“?	Posizionare su „I“ o „IR“
L'aspiratore non viene avviato all'accensione dell'utensile nella modalità di >AR<	Spina dell'utensile infilata nella presa dell'apparecchio?	Infilare la spina nella presa dell'aspirapolvere
Il sacchetto PE di svuotamento e smaltimento viene aspirato ai filtri	Posizione sbagliata della valvola distributrice	Valvola distributrice alla posizione verifica/modifica
Aspiratori della classe M o H: polvere nel contenitore con filtro a vello inserito	Posizione sbagliata della valvola distributrice	Valvola distributrice alla posizione verifica/modifica

9 Accessori speciali

- Kit di sacchetti filtranti, 5 pz. (per vello da 25 l) n d'ordine 093719
- Kit di sacchetti di smaltimento 5 pz. (da 25 l in PE) n d'ordine 093721
- 1 coppia di cassette di filtri pieghevoli (cellulosa, vello vetroresina, poliestere) n d'ordine 093739
- 1 coppia di cassette di filtri pieghevoli (microrivestito in poliestere) n d'ordine 093720
- 1 coppia di cassette di filtri pieghevoli (vello in poliestere) n d'ordine 093674
- 4 m di tubo flessibile aspirante LW27 attacco macchina Ø 35 mm antistatico n d'ordine 093684
- 5 m di tubo flessibile aspirante LW35 attacco macchina Ø 35 mm antistatico n d'ordine 093681
- 5 m di tubo flessibile di aspirante attacco macchina Ø 49 mm statico n d'ordine 093730
- Kit aspirazione manuale n d'ordine 093718
- Riduttore Ø 58 / 35 n d'ordine 203602

10 Disegno esploso e distinta dei ricambi

Le corrispondenti informazioni riguardo ai ricambi sono riportate alla nostra homepage: www.mafell.com

Inhoudsopgave

1	Verklaring van de symbolen	49
2	Gegevens met betrekking tot het product	49
2.1	Gegevens met betrekking tot de fabrikant	49
2.2	Benaming van het toestel	49
2.3	Technische gegevens	50
2.4	Gegevens met betrekking tot de geluidsemiszie	50
2.5	Leveromvang	50
2.6	Beschrijving van het toestel	50
2.7	Veiligheidsvoorzieningen	51
2.8	Reglementaire toepassing	51
2.9	Restricties	51
3	Veiligheidsinstructies	52
4	Vorbereiden / Instellen	53
4.1	Montage	53
4.2	Netaansluiting	53
4.3	Wissel van de vouwfiltercassette	53
4.4	Wissel van de filterzakken	54
4.5	Afvoeren van de filterzak	54
4.6	Filterzakken plaatsen	54
4.7	Bak legen	55
5	Werking	55
5.1	In- en uitschakelen	55
5.2	Tips en instructies	56
6	Onderhoud en reparatie	56
6.1	Onderhoud	56
6.2	Instandhouding	57
6.3	Motorveiligheidsfilter	57
7	Afvoerinstructies	57
8	Verhelpen van storingen	57
9	Extra toebehoren	58
10	Explosietekening en onderdelenlijst	58

1 Verklaring van de symbolen



Dit symbool staat op alle plekken, waar u instructies met betrekking tot uw veiligheid vindt.

Bij veronachtzaming kunnen zware verwondingen het gevolg zijn.



Dit symbool kenmerkt een mogelijkerwijze schadelijke situatie.

Wordt deze niet vermeden, kunnen het product of voorwerpen en de omgeving worden beschadigd.



Dit symbool kenmerkt gebruikerstips en andere nuttige informatie.

2 Gegevens met betrekking tot het product

bij afzuigapparaten S 25 M met art.-nr. 91C301, 91C321, 91C322

bij afzuigapparaten S 25 L met art.-nr. 91C201

2.1 Gegevens met betrekking tot de fabrikant

MAFELL AG, Beffendorfer Straße 4, D-78727 Oberndorf / Neckar, telefoon +49 (0)7423/812-0, fax +49 (0)7423/812-218

2.2 Benaming van het toestel

Alle ter identificatie van het toestel vereiste gegevens zijn op het aan de motorkast aangebracht typeplaatje vermeld.



CE-teken ter documentatie van de overeenstemming met de principiële veiligheids- en gezondheidseisen volgens aanhangsel I van de machinerichtlijn



Alleen voor EU landen

Gooi elektrowerktuigen niet in het huishoudelijk afval !

Volgens de Europese richtlijn 2002/96/EG over oude elektro- en elektronische toestellen en de omzetting in nationaal recht moeten versleten elektrowerktuigen gescheiden worden verzameld en aan een milieuvriendelijk recycling worden toegevoerd.



Lees voor de vermindering van een verwondingsrisico de gebruiksaanwijzing.



Waarschuwing: Dit apparaat bevat stoffen die gevaarlijk zijn voor de gezondheid. Het legen en onderhoud en bovendien de verwijdering van de stofzak mag alleen door deskundig personeel uitgevoerd worden dat hiervoor geschikte persoonlijke beschermingsmiddelen draagt. Niet inschakelen voordat het complete filtersysteem geïnstalleerd en de functie van de debietcontrole nagekeken is.

2.3 Technische gegevens

Bedrijfsmodus		Continu bedrijf	
Spanning, frequentie		220-240 V~, 50/60 Hz	110-120 V~, 50/60 Hz
Opgenomen vermogen (normale belasting)		1200 max. 1400 W	1200 max./ 1400 W
Stroom bij normale belasting		6,0 A	11,0 A
Nominale volumestroom		270 m ³ /h	
Bijbehorende onderdruk		280 mbar	239 mbar
Filteroppervlak		8600 cm ²	
Afmetingen	S 25 M	450 x 390 x 490 mm zonder MAX-houder	
		480 x 390 x 550 mm met MAX-houder (zonder slanghaak)	
	S 25 L	450 x 390 x 490 mm	
Gewicht (zonder toebehoren)	S 25 M	12,2 kg zonder MAX-houder	
		13,4 kg met MAX-houder	
	S 25 L	12,2 kg	
Diameter aanzuigaansluitstuk		Ø 66 / 58 mm	

De zuigers van de klasse "M" zijn conform BGIA "H" keuringsattest conform GS-BIA-M02 (07/02), DIN EN 60335-2-69 (11/04) appendix AA, DIN 60335-2-69/A1 (11/05) gecontroleerd.

2.4 Gegevens met betrekking tot de geluidsemissie

Meetvlakken-geluidsniveau:	69 dB (A)
Omgevingsvoorwaarden:	< 40 °C

De geluidswaarden werden volgens EN 60704-1 in het vrije veld in een afstand van 1,5 m van de toesteloppervlakte gemeten.

2.5 Leveromvang

Afzuigapparaat S 25 M of S 25 L compleet met:

- 2 vouwfiltercassettes, polyester
- 1 filterzak, netto-inhoud 25 l
- 4 m afzuigslang, antistatisch
- 1 gebruiksaanwijzing
- 1 MAX-houder (enkel voor S25M)

2.6 Beschrijving van het toestel

Het afzuigapparaat S 25 M / S 25 L is een combi-apparaat (KOMB) voor het gebruik als droog- en natzuiger.

Zuig bij nat zuigen altijd zonder filterzak. De filtercassettes zijn geschikt voor het nat zuigen.

- INDUSTRIËLE STOFZUIGER (IS) uitsluitend voor het opzuigen van neergeslagen stof.
- ONTSTOFFER (ENT) uitsluitend voor het opzuigen van zwevend stof op individuele stofbronnen, zoals dat bv. optreedt bij de materiaalbe- of -verwerking op machines of handbestuurde apparaten.

Het afzuigapparaat S 25 M / S 25 L, bruikbaar als ontstoffer, is geschikt voor het opzuigen van droog houtstof en droge houtspanen op individuele

stofbronnen. Wanneer de ontstoffer reglementair aan een handbestuurde houtbewerkingsmachine met een stofbron (bv. cirkelzaag, schaafmachine, bandschuurmachine) aangesloten en volgens de voorschriften gebruikt wordt, is het vereiste afzuigvermogen en de afscheidingskwaliteit altijd gegarandeerd.

2.7 Veiligheidsvoorzieningen



Gevaar

Deze voorzieningen zijn voor het veilig bedrijf van het apparaat noodzakelijk en mogen niet worden verwijderd of ongeldig worden gemaakt.

- Alle door elektromotoren bedreven beweeglijke machinedelen zijn door vast staande, veilig bevestigde en alleen door werktuig te verwijderende beschermingsbekledingen afgedekt.
- De controle volgens EN 60335-1 en EN 60335-269 had tot resultaat dat aan de veiligheidstechnische eisen met betrekking tot de elektrische veiligheid ook bij het opzuigen van een water-lucht-mengsel werd voldaan.
- De stofafzuiger is voor verhoogde belasting bij industrieel gebruik geschikt. Volgens EN 60335-1 en EN 60335-2-69.

2.8 Reglementaire toepassing



Gevaar

Principieel mogen er geen brandbare stoffen of explosieve oplosmiddelen, vloeistoffen als benzine, olie, alcohol, verdunner resp. producten die heter zijn dan 60 °C, worden opgezogen. Er bestaat anders explosie- en brandgevaar!

De zuiger is niet voor het afzuigen van de gezondheid bedreigende stoffen geschikt.

Zuigers van de klasse M zijn geschikt voor het op-/wegzuigen van droog, onbrandbaar stof, onbrandbare vloeistoffen, houtstof en gevaarlijk stof met AGWs >0,1mg/m³.

Zuigers van de klasse L zijn niet geschikt voor het op-/wegzuigen van schadelijk stof.

Het afzuigapparaat S 25 M / S 25 L is in het bijzonder geschikt voor het schoonzuigen van elektrisch gereedschap. Verdere toepassingsmogelijkheden zijn op de bouw, waar grote hoeveelheden vochtig en droog fijnstof ontstaan, in de personenwagenbinnenreiniging en overal daar, waar vochtige en droge stoffen dienen te worden verwijderd, afvalwater dient te worden opgezogen, verstopte wasbakken en aflopen geleidigd dienen te worden, "overstromingen" in badkamer, keuken of kelder dienen te worden verwijderd of de regenplas voor de huisdeur stoot.

Een ander gebruik dan boven beschreven, is niet toegestaan. Voor een schade die uit een zulk ander gebruik voortvloeit, is de fabrikant niet aansprakelijk.

Voor het reglementaire gebruik dient u de door Mafell voorgeschreven gebruiks-, onderhouds- en reparatie-instructies na te leven.

Ook is deze machine niet geschikt voor het bedrijf buiten bij regen of in door explosie bedreigde ruimtes.

Het afzuigapparaat S 25 M / S 25 L mag enkel door personen worden gebruikt, voorbereid en onderhouden, die met het toestel vertrouwd en over de gevaren onderricht zijn. Reparatiewerkzaamheden moeten door de MAFELL-handelaar resp. de MAFELL-klantenservice worden uitgevoerd.

De in het desbetreffende gebruiksland geldige veiligheidsbepalingen alsook de overige algemeen erkende arbeidsmedische en veiligheidstechnische regels moeten worden opgevolgd.

2.9 Restrictio's



Gevaar

Bij reglementair gebruik en ondanks het opvolgen van de veiligheidsinstructies blijven restrictio's bestaan die in verband met de aanwending staan.

- Aanraken van spanningvoerende onderdelen bij geopende kast en niet getrokken netstekker.

- Emissies van stoffen bij een lang bedrijf met beschadigde vouwfilter 5 (afb. 2), filterzak 8 (afb. 4) of motorveiligheidsfilter 6 (afb. 2) in gesloten ruimten zonder voldoende ventilatie.
- Bij het vervangen van een filterzak of bij het ledigen van de bak is het inademen van stof niet uitgesloten (adembescherming).
- Eigenmachtige veranderingen aan het toestel sluiten een aansprakelijkheid door de fabrikant voor hieruit voortvloeiende beschadigingen uit.
- Bijzondere zorgvuldigheid is bij het zuigen van trappen vereist. Let op een veilige stand.
- Het stopcontact aan het toestel mag uitsluitend voor het in de gebruiksaanwijzing vastgelegd doeleinde worden toegepast.
- Werk nooit zonder de voor het desbetreffende werkproces vereiste veiligheidsvoorzieningen en verander aan het toestel niets, wat de veiligheid zou kunnen belemmeren.

3 Veiligheidsinstructies



Gevaar

Houdt alstublieft steeds rekening met de volgende veiligheidsbepalingen en met de in het desbetreffende gebruikersland geldige veiligheidsinstructies!



Opgelet

Om explosies te voorkomen, moet het opzuigen van ontstekingsbronnen vermeden worden.



Opgelet: De ontstoffer / stofzuiger moet na het werk en ten laatste aan het einde van de shift leeggemaakt worden.

- De spanning op het typeplaatje van het toestel moet met de netspanning overeenstemmen.
- Het stopcontact moet via een huishoudzekering met geschikte stroomsterkte beveiligd zijn (16 A).
- Toestellen inclusieve toebehoren niet in bedrijf nemen, wanneer:
 - toestel herkenbare beschadigingen (scheuren/breken) vertoont,
 - netaansluitleiding defect is of scheurvorming resp. slijtage vertoont,
 - verdacht op een onzichtbaar defect (na een val) bestaat.
- Gebruik geen beschadigde verlengkabels.
- Richt sproeier, slang of pijp niet op mensen of dieren.
- Controleer vóór iedere werkzaamheden of de zuigslangen veilig bevestigd en niet beschadigd zijn.
- Trek de steker niet aan de kabel uit het stopcontact.
- Trek vóór het reinigen, ledigen en vóór het verhelpen van storingen de netstekker uit het stopcontact.
- Let erop dat de kabel tegen olie en hitte wordt beschermd en niet door overrijden, kneuzen, rukken of iets dergelijks wordt vernield.
- Houdt u rekening met invloeden uit de omgeving. Zet het toestel niet bloot aan regen en vermijd werkzaamheden in de buurt van brandbare vloeistoffen of gassen.
- Bewaar het toestel aan een droge, afgesloten plaats buiten de reikwijdte van kinderen.

- De regelmatige reiniging van het toestel is een belangrijke veiligheidsfactor. Trek vóór het begin van deze werkzaamheden de netstekker uit.
- Het toestel dient op oneffen ondergrond zo te worden geplaatst, dat het nog kan kippen nog kan weggrollen (stuurrollen vergrendelen).
- Om het toestel veilig te kunnen exploiteren en onderhouden, dient de opstelplaats zo te worden gekozen dat zijdelingse afstanden van 0,3 m en een binnenwerkse hoogte van 2 m blijft gewaarborgd.
- De gereinigde lucht mag alleen in zulke werkruimtes worden teruggevoerd, waaruit ze werd afgezogen; d.w.z., elektrisch gereedschap en de stofafzuiger mogen alleen in dezelfde werkruimte worden geëxploiteerd.
- Bij uitreden van schuim of water meteen uitschakelen. Bak en evt. vouwfilter ledigen.
- Zuur, aceton en oplosmiddelen kunnen delen van het toestel etsen.
- Laat het toestel niet zonder toezicht. Trek bij langere onderbreking van de werkzaamheden de netstekker uit het stopcontact.
- Wanneer de aansluitkabel van het toestel wordt beschadigd, moet deze door een bijzondere aansluitkabel worden vervangen die bij de fabrikant of zijn klantendienst verkrijgbaar is.
- Laat reparaties uitsluitend door vakmensen, bv klantenservice, uitvoeren. Niet deskundig gerepareerde toestellen zijn een gevaar voor de gebruiker.
- Gebruik uitsluitend originele reserve-, toebehoren- en speciale onderdelen van MAFELL. Anders bestaat er geen garantieclaim en geen aansprakelijkheid door de fabrikant.
- Andere werkzaamheden dan hier beschreven, mogen niet worden uitgevoerd.
- Bij een onttrekken aan de eigenlijke bestemming of niet deskundige reparatie wordt geen aansprakelijkheid voor eventuele beschadigingen aanvaard.

4 Voorbereiden / Instellen

4.1 Montage

- Let erop dat de beide tandsluitingen van de bak veilig in de uitsparingen aan de motorkap zijn vastgeklikt.
- Steek het afzuigslangstuk over de zuigopening van de bak en draai hem tot het slangstuk vastklikt.

4.2 Netaansluiting

Het afzuigapparaat S 25 M / S 25 L is geaard conform klasse I en mag daarom enkel aangesloten worden op stopcontacten met massakabel.

Let er vóór ingebruikneming op dat de netspanning met de op het typeplaatje van het toestel vermelde bedrijfsspanning overeenstemt.

4.3 Wissel van de vouwfiltercassette

- Schud de vouwfiltercassette voordat het filter vervangen wordt.
- Draai met een munt of een soortgelijk voorwerp de sluiting 7 (afb. 1) aan de grendel 9 met 90° tegen de wijzers van de klok in en druk grendel 9 naar achteren.
- Klap de kap open en neem de filtercassette 5 (afb. 5) naar boven weg.
- De verwijderde vouwfiltercassettes onmiddellijk in een stofdichte plastic zak sluiten en volgens de voorschriften wegdoen.
- Plaats een nieuwe filtercassette en let hierbij op een feilloze en stevige plaatsing van de filters.
- Klap de kap omlaag en breng hem door een licht druk op de grendel 9 (afb. 1) in de uitgangspositie. Het apparaat is weer afgesloten.

4.3.1 Wissel van het motorbeveiligingsfilter

Naast de vouwfiltercassettes bevinden zich de motorveiligheidsfilters 6 (afb. 2). Wanneer ze sterk zijn vervuild, uitwassen en geheel droog weer inzetten. Beschadigde motorveiligheidsfilters moeten worden vervangen.

4.4 Wissel van de filterzakken



Gevaar

Dit toestel kan stof bevatten dat schadelijk is voor de gezondheid. Ledigings- en onderhoudsprocessen inclusieve het verwijderen van de stofverzamelbak mogen alleen met desbetreffende veiligheidsuitrusting worden uitgevoerd.

Als de controleweergave tijdens de werking knippert en er bovendien een akoestisch signaal wordt gegeven, moet de filterzak vervangen worden.

4.4.1 Vliesfilterzak wisselen

- Zet het apparaat uit om de vliesfilterzak te vervangen.
- Trek de stekker van de zuiger uit het stopcontact.
- Open de kliksluitingen 10 (afb. 1).
- Neem het bovengedeelte van de zuiger van de bak 12 (afb. 4) af.
- Trek de filterzak voorzichtig van de aanzuigstomp weg.
- Sluit de flens van de filterzak door het deksel om te klappen.

4.4.2 PE-leeg- en afvoerkzak wisselen

- PE-leeg- en afvoerkzak: Zuiger inschakelen, filtercassettes schudden. Zuiger uitschakelen.
- Mondbescherming aantrekken.
- Neem de zuigslang weg, sluit de afzuigopening af met het deksel 14 (afb. 6).
- Sluitingen aan de zijkant openen, bovengedeelte afnemen. Bovengedeelte voor het neerzetten op schakelstand >IR< inschakelen zodat evt. omlaagvallend zwevend stof wordt aangezogen.
- PE-leeg- en afvoerkzak voorzichtig met de bijgesloten sluitband sluiten.

- Flens voorzichtig voor de aanzuigstomp trekken en sluiten.
- PE-leeg- en afvoerkzak voorzichtig uit de bak halen.
- Afgezogen materiaal conform de wettelijke bepalingen wegdoen.

4.5 Afvoeren van de filterzak

Doe de filterzak in een dichte zak die voldoet aan de bepalingen voor de afvoer van zulk afval.

- Vliesfilterzak met normaal huisvuil wordt met het huisvuil weggedaan.
- PE-leeg- en afvoerkzak gevuld met speciaal afval: Vraag bij uw stad- of gemeentebeheer resp. bij de bevoegde instantie.

4.6 Filterzakken plaatsen

4.6.1 Vliesfilterzakken plaatsen

- Schuif de flens geheel over de aanzuigopening.



Bediening van de draaischuif

- Rode kraan* binnen tot de aanslag op CLOSE gbis zum Anschlag auf die Markierung ▲ drehen.



- Bovengedeelte op de bak plaatsen en de sluitingen aan de zijkant sluiten.

4.6.2 PE-leeg- en afvoersak plaatsen



Alleen zuigers klasse S25L/S25M met speciale bak en draaischuif in de aanzuigopening van type S25L/S25M zijn geschikt voor het gebruik van PE-leeg- en afvoersakken.



Bediening van de draaischuif

- Rode kraan* binnen tot de aanslag op OPEN gbis zum Anschlag auf die Markierung ▲ drehen.
- Flens geheel over de aanzuigstomp schuiven, bovenste zakopening over de rand van de bak leggen.



- Bovengedeelte op de bak plaatsen en de sluitingen aan de zijkant sluiten.

4.7 Bak legen



Alleen toegestaan bij stof met AGW's > 1mg/m³

Zuiger uitschakelen, netstekker losnemen.

- Sluitingen openen.
- Deksel en zuigslang van de bak nemen.
- Bak leegkiepen.

5 Werking



Gevaar

De zuiger is niet voor het afzuigen van stoffen geschikt die schadelijk zijn voor de gezondheid.

5.1 In- en uitschakelen

Schakelstanden voor IS-bedrijf (industriële stofzuiger) (afb. 1)

0 = Uit

i = Aan (manuele werking)

Weergave volumestroom is op een vaste waarde geschakeld, die ervoor zorgt dat het signaallampje gaat knipperen, wanneer de luchtsnelheid onder de 20 m/s daalt.

a = Standbywerking voor automatisch in-/uitschakelen (zuiger wordt door elektrisch gereedschap in- en uitgeschakeld).

Schakelstanden voor ENT-bedrijf (ontstoffer) (afb. 1)

1

RA = Uitvoeringen van het toestel met de uitrusting "RA" kan u bedienen zoals beschreven onder "A". De filterreiniging gebeurt automatisch tijdens de volgende bedrijfsonderbreking als het ingestelde minimumdebiet is bereikt (schakelstand RA).

Het afzuigapparaat S 25 M / S 25 L is uitgerust met een elektronische zuigkrachtregeling. Met de draaiknop 2 kan de zuigprestatie, in overeenstemming met het zuiggoed, worden aangepast.

Het stopcontact 4 is voor de aansluiting van een elektrisch gereedschap gedacht (A/RA-bedrijf).



Gevaar

Elektrisch gereedschap moet bij het aansluiten uitgeschakeld zijn. Het stopcontact staat bij ingestoken netstekker onafhankelijk van de schakelaarstand altijd onder spanning. In schakelaarstand "0" kan het stopcontact als verlengkabel (bv voor lamp) worden gebruikt.

Aansluitwaarde: zuiger en aangesloten toestel max. 16 A.

Om te hoge inschakelstroompunten te vermijden, is de stofzuiger met een startstroombeperking (zachte start) uitgerust.



Gevaar

Bij uitlopen van de motor van de zuiger mag aan de keuzeschakelaar tot aan de stilstand van de zuiger niet worden gedraaid, anders moet vervolgens via de 0-stand worden geschakeld, opdat de foutvrije werking van de elektronica blijft gewaarborgd.

5.2 Tips en instructies

- Bij het zuigen van droog goed moet de vouwfilter 5 (afb. 2) geheel droog zijn.
- Bij het natzuigen verhindert de ingebouwde sensor dat de maximale vulhoogte in de bak wordt overschreden. Het toestel zuigt niet meer, wanneer de bak is gevuld. Motor uitschakelen. Stekker van de zuiger uit het stopcontact nemen en bak ledigen.
- Indien bij het zuigen grotere hoeveelheden vloeistof (van meer dan één bakvulling) de sensor activeren, het toestel uitschakelen en de bak ledigen.
- Wanneer bij het herinschakelen de volumestroomweergave 3 (afb. 1) knippert, kan dit de volgende redenen hebben:
 - Bak, filterzak 8 (afb. 4) vol.
 - Afzuigslang verstopt.
 - Luchtdoorsneden van de stofveroorzaker te klein.

Na beëindiging van de werkzaamheden - vooral echter wanneer u het toestel voor langere tijd niet gebruikt, dient u:

- vuil en vloeistoffen weg te gieten.
- de afzuigslang zodanig te bewaren, dat er geen knikplekken ontstaan.
- de netkabel netjes op te rollen en tegen beschadiging te beschermen.

6 Onderhoud en reparatie



Gevaar

Neem bij alle onderhoudswerkzaamheden de netstekker uit het stopcontact.



Na een langere bedrijfsduur adviseert MAFELL om het toestel aan een geautoriseerde MAFELL-klantendienst ter inspectie te geven.

De opslagplaats moet droog en vorstvrij zijn.

Indien het toestel ondanks zorgvuldige productie- en testmethoden eens uitvalt, dient de reparatie door een geautoriseerde klantenservice voor MAFELL-producten te worden uitgevoerd.



Gevaar

Alleen toebehoren en reservedelen van MAFELL gebruiken. Onderdelen waarvan het vervangen niet is beschreven, moeten door een MAFELL-klantenservice worden vervangen.

6.1 Onderhoud

Voor het onderhoud door de gebruiker moet het apparaat uit elkaar genomen, gereinigd en onderhouden worden, voor zover mogelijk, zonder daarbij een gevaar voor het onderhoudspersoneel en andere personen tot stand te brengen. Geschikte voorzorgsmaatregelen omvatten de reiniging voor het uit elkaar nemen, voorzorgen treffen voor lokaal gefilterde, geforceerde ontluuchting, waar het apparaat uit elkaar wordt genomen, reiniging van de onderhoudszone en geschikte persoonlijke beschermingsmiddelen.

Bij machines van de klasse M moet de buitenkant van de machine door stofzuigprocessen gereinigd en schoongeveegd worden of met afdichtmiddelen behandeld worden vooraleer ze uit de gevaarlijke zone genomen worden.

Alle machineonderdelen moeten als verontreinigd beschouwd worden wanneer ze uit de gevaarlijke zone genomen worden en geschikte handelingen moeten uitgevoerd worden om stofverspreiding te vermijden. Zulke voorwerpen moeten in ondoorlatende zakken in overeenstemming met de geldige bepalingen voor het verwijderen van zulke afval worden afgevoerd.

Bij het uitvoeren van onderhouds- of reparatiewerkzaamheden moeten alle vervuilde voorwerpen worden weggedaan die niet voldoende gereinigd kunnen worden. Zulke voorwerpen moeten in niet doorlatende zakken in overeenstemming met de geldige bepalingen voor het verwijderen van zulke afval worden afgevoerd.

6.2 Instandhouding

Wanneer het zuigvermogen van de zuiger afneemt en de reiniging van de filters 5 (afb. 2) na de vervanging van de filterzak 8 (afb. 4) het zuigvermogen niet meer doet stijgen, moeten de vouwfiltercassettes 5 (afb. 2) vernieuwd worden.

In de regel volstaat het om de vouwfiltercassettes 5 regelmatig met een zachte borstel en water te

reinigen. Voor het herinzetten laten drogen, zodat het stof niet aan de vochtige filter blijft plakken.

Om sterke verontreinigingen van bak en filter te vermijden dient droog zuiggoed uit de bak te worden verwijderd alvorens nat te gaan zuigen. Droogzuigen alleen met uitgedroogd toestel. Bak en toebehoren niet met krassende in de handel gebruikelijke reinigingsmiddelen reinigen.

Reinig regelmatig de watersensoren 13 (afb. 3) en controleer deze op eventuele beschadigingen.

6.3 Motorveiligheidsfilter

Naast de vouwfiltercassettes bevinden zich de motorveiligheidsfilters 6 (afb. 2). Wanneer ze sterk zijn vervuild, uitwassen en geheel droog weer inzetten. Beschadigde motorveiligheidsfilters moeten worden vervangen.

7 Afvoerinstructies

- **Filterzakken**, gevuld met normaal huisvuil, worden via de normale huisafval afgevoerd.
- **Filterzakken**, gevuld met giftige afvalstoffen:
Vraag bij uw stad- of gemeentebeheer resp. bij de bevoegde instantie.
- **De vouwfiltercassette** wordt indien nodig in de polyesterzak als gevaarlijk afval verwijderd.

8 Verhelpen van storingen



Gevaar

De opsporing van de oorzaken van voorhanden storingen en het verhelpen hiervan vereist steeds vermeerde oplettendheid en voorzichtigheid. Van tevoren netsteker trekken!

Onderstaand worden sommig vaak optredende storingen en hun oorzaken opgelijst. Bij verdere storingen richt u zich alstublieft aan uw handelaar of direct aan de MAFELL-klantenservice.

Storing	Oorzaak	Remedie
Vermindering van de zuigprestatie	Filters vervuild	Reinigen.
	Vliesfilter vol	Vervangen.
	Bak vol	Legen.
	Zuigopening, buizen of slang verstopt	Reinigen.

Storing	Oorzaak	Remedie
Zuiger start niet op	Stekker in het stopcontact?	
	Net zonder spanning?	
	Netkabel in orde?	
	Deksel goed gesloten?	
	Watersensor uitgeschakeld?	
	Zuiger op standby-werking „AR“?	Op „I“ of „IR“ zetten
Zuiger start bij het inschakelen van het gereedschap in >AR< modus niet op	Netstekker van het gereedschap in de contactdoos van het apparaat?	Netstekker in de contactdoos van de stofzuiger steken
PE-leeg- en afvoerezak wordt aan de filters aangezogen	Positie van de draaischuif onjuist	Positie van de kraan controleren/wijzigen
Zuiger klasse M of H: bij geplaatst vliesfilter stof in de bak	Positie van de draaischuif onjuist	Positie van de kraan controleren/wijzigen

9 Extra toebehoren

- Filterzakset 5 st. (25-l-vlies) Best.-nr. 093719
- Set afvalzakken 5 st. (25-l-PE) Best.-nr. 093721
- 1 paar vouwfiltercassette (cellulose, glasvezelvlies, polyester) Best.-nr. 093739
- 1 paar vouwfiltercassette (polyester met nanocoating) Best.-nr. 093720
- 1 paar vouwfiltercassette (polyestervlies) Best.-nr. 093674
- 4 m afzuigslang LW27 machine-aansluiting Ø 35 mm antistatisch Best.-nr. 093684
- 5 m afzuigslang LW35 machine-aansluiting Ø 35 mm antistatisch Best.-nr. 093681
- 5 m afzuigslang machine-aansluiting ø 49 mm statisch Best.-nr. 093730
- Handafzuigset Best.-nr. 093718
- Overgangstuk Ø 58 / 35 Best.-nr. 203602

10 Explosietekening en onderdelenlijst

De overeenkomstige informatie van de reserveonderdelen vindt u op onze homepage: www.mafell.com

Indice

1	Simbología	60
2	Datos del producto	60
2.1	Datos del fabricante	60
2.2	Denominación del equipo	60
2.3	Datos técnicos	61
2.4	Información relativa a la emisión de ruidos	61
2.5	Contenido	61
2.6	Descripción del aparato	61
2.7	Dispositivos de seguridad	62
2.8	Uso correcto	62
2.9	Riesgos residuales	62
3	Instrucciones de seguridad	63
4	Reequipamiento / Ajustes	64
4.1	Montaje	64
4.2	Alimentación de red	64
4.3	Cambio del cartucho del filtro plegado	64
4.4	Cambio del saco de filtro	65
4.5	Eliminación de sacos de filtro	65
4.6	Colocar el saco de filtro	65
4.7	Vaciar recipiente	66
5	Funcionamiento	66
5.1	Conexión y desconexión	66
5.2	Consejos y avisos	67
6	Mantenimiento y reparación	67
6.1	Mantenimiento	67
6.2	Reparación	68
6.3	Filtro de protección de motor	68
7	Avisos para la eliminación de residuos	68
8	Eliminación de averías	68
9	Accesorios especiales	69
10	Dibujo de explosión y lista de piezas de recambio	69

1 Simbología



Este símbolo identifica las instrucciones de seguridad para el personal operario.

De no respetar estas instrucciones, se pondrá en peligro la integridad de las personas.



Este símbolo identifica situaciones que pueden poner en peligro la integridad del producto o de otros bienes que se encuentren en las proximidades del lugar de uso.



Este símbolo identifica consejos para el personal operario u otra información oportuna.

2 Datos del producto

para aspiradores S 25 M con nº de ref. 91C301, 91C321, 91C322

para aspiradores S 25 L con nº de ref. 91C201

2.1 Datos del fabricante

MAFELL AG, Beffendorfer Straße 4, D-78727 Oberndorf / Neckar, tel. +49 (0)7423/812-0, fax +49 (0)7423/812-218

2.2 Denominación del equipo

Toda información necesaria para identificar la máquina se encuentra en la placa de modelo en la carcasa del motor.



Marca CE para confirmar que cumple con los requisitos básicos sanitarios y de seguridad de acuerdo con el anexo I de la Directiva "Máquinas".



Sólo para países de la Unión Europea

¡No deseche los aparatos eléctricos junto con los residuos domésticos!

De conformidad con la Directiva Europea 2002/96/CE sobre residuos de aparatos eléctricos y electrónicos y su aplicación de acuerdo con la legislación nacional, las herramientas eléctricas cuya vida útil haya llegado a su fin se deberán recoger por separado y trasladar a una planta de reciclaje que cumpla con las exigencias ecológicas.



Lea atentamente este manual de instrucciones para minimizar el riesgo de daños personales.



Advertencia: Este aparato contiene polvos nocivos para la salud. El vaciado y el mantenimiento, incluida la eliminación del saco de polvo, solo lo pueden realizar personas especializadas, que lleven puesto un equipo de protección individual. No conectar antes de que esté el sistema de filtro completo instalado y se haya comprobado el funcionamiento del control de volumen.

2.3 Datos técnicos

Modo de funcionamiento		Funcionamiento continuo
Tensión, frecuencia		220-240 V~, 50/60 Hz 110-120 V~, 50/60 Hz
Potencia de entrada (carga normal)		1200 máx. 1400 W 1200 máx. 1400 W
Corriente a carga normal		6,0 A 11,0 A
Caudal nominal		270 m ³ /h
Depresión relacionada		280 mbar 239 mbar
Área de filtro		8600 cm ²
Dimensiones	S 25 M	450 x 390 x 490 mm sin soporte MAX 480 x 390 x 550 mm con soporte MAX (sin ganchos para tubos)
	S 25 L	450 x 390 x 490 mm
Peso (sin accesorios)	S 25 M	12,2 kg sin soporte MAX 13,4 kg con soporte MAX (sin ganchos para tubos)
	S 25 L	12,2 kg
Diámetro empalme de la tubuladura de aspiración		Ø 66 / 58 mm

Los aspiradores de la clase "M" han sido comprobados conforme BGIA "H" Certificado de comprobación conforme a GS-BIA-M02 (07/02), DIN EN 60335-2-69 (11/04) anexo AA, DIN 60335-2-69/A1 (11/05).

2.4 Información relativa a la emisión de ruidos

Nivel de presión acústica en la superficie de medida:	69 dB (A)
Condiciones ambientales:	< 40 °C

Los valores de emisión de ruidos se han determinado en campo acústico libre a una distancia de 1,5 metros con la superficie del aparato, según la norma EN 60704-1.

2.5 Contenido

Aspirador S 25 M o S 25 L completo con:

- 2 cartuchos de filtros plegados, poliéster
- 1 saco de filtro, volumen útil 25 l
- 4 m de tubo flexible de aspiración, antiestático
- 1 manual de instrucciones
- 1 soporte MAX (solo para S25M)

2.6 Descripción del aparato

El aspirador S 25 M / S 25 L es un aparato combinado (KOMB) para usar como aspirador en seco y en mojado.

Para aspirar en mojado, no usar saco de filtro. Los cartuchos de filtro son idóneos para aspirar en mojado.

- ASPIRADOR INDUSTRIAL (IS) para aspirar exclusivamente polvo acumulado.
- INSTALACIÓN DESEMPOLVORADORA (ENT) para aspirar exclusivamente partículas de polvo de fuentes de polvo individuales, como p.ej. el material que se genera al trabajar con máquinas y equipos de mano.

El aspirador S 25 M / S 25 L, utilizado como instalación despolvadora es apto para aspirar polvo de madera seco y virutas de madera secas en fuentes de polvo individuales. Si la instalación despolvadora se conecta a una máquina para trabajar madera manual con una fuente de polvo (p.ej. sierra circular, cepilladora, lijadora de banda) y es operada correctamente, siempre está garantizada la potencia de aspiración y la calidad de separación.

2.7 Dispositivos de seguridad



¡Peligro!

Los dispositivos descritos garantizan la seguridad en el trabajo con esta máquina, por lo tanto, no se pueden desmontar ni desactivar.

- Todos los componentes móviles de la máquina que se accionan con ayuda de electromotores están protegidos por medio de cubiertas de protección fijas que únicamente pueden ser desmontados con las herramientas adecuadas.
- La máquina cumple con los requisitos de seguridad eléctricos según las normas EN 60335-1 y EN 60335-269, incluso al aspirar una mezcla de agua-aire.
- El aspirador es apto para uso industrial en condiciones pesadas, según las normas EN 60335-1 y EN 60335-2-69.

2.8 Uso correcto



¡Peligro!

Básicamente, no se pueden aspirar disolventes o líquidos inflamables o explosivos, como por ejemplo bencina, aceite, alcohol o diluidos, o bien sustancias que presentan una temperatura superior a 60 °C. De lo contrario, ¡hay peligro de explosión o inflamación!
El aspirador no se podrá utilizar para eliminar los polvos nocivos para la salud.

Las aspiradoras de la clase M son aptas para aspirar/absorber polvos secos, no combustibles, líquidos no combustibles, polvos de madera y polvos

peligrosos con un límite en puesto de trabajo $>0,1\text{mg}/\text{m}^3$.

Los aspiradores de la clase L no son aptos para aspirar/absorber polvos nocivos para la salud.

El equipo de aspiración S 25 M / S 25 L es especialmente apto para aspirar de herramientas eléctricas. Asimismo, puede utilizarse en lugares de obras donde se producen grandes cantidades de polvo fino húmedo y seco, para limpiar el interior de vehículos y cualquier otro lugar, donde se deben eliminar sustancias húmedas y secas o soluciones humectadoras, limpiar lavabos o tubos de desagüe obturados, eliminar inundaciones en el cuarto de baño, la cocina o el subterráneo, o bien quitar un charco de agua ante la puerta principal de la casa.

Cualquier otro uso de la máquina se considera inapropiado. No se podrá presentar reclamación alguna ante el fabricante por los daños que se desprendan del uso inapropiado.

El uso proyectado comprende respetar todas las instrucciones relativas al uso, el mantenimiento y la reparación del fabricante.

Este aparato no se debe utilizar al aire libre en caso de que llueva ni en locales en potencia de explosión.

El equipo de aspiración S 25 M / S 25 L solo puede ser utilizado, reequipado y mantenido por personas que estén familiarizadas con el equipo y hayan sido informadas de los peligros que conlleva. Los trabajos de reparación solo pueden ser realizados por distribuidores autorizados de MAFELL o puntos de asistencia técnica de MAFELL.

Respete las normas de seguridad vigentes en el país correspondiente y demás normas de seguridad e higiene laboral establecidas.

2.9 Riesgos residuales



¡Peligro!

A pesar de utilizar la máquina conforme al uso proyectado y respetando todas las normas de seguridad aplicables, existen riesgos inevitables que se deben a la construcción de la máquina según el uso previsto.

- Contacto con componentes bajo tensión con la carcasa abierta y la alimentación de tensión conectada.
- Emisión de polvo de madera en condiciones de funcionamiento continuo en interiores sin la suficiente aireación y con filtro plegado 5 (Fig. 2), saco de filtro 8 (Fig. 4) o filtro de protección de motor 6 (Fig. 2) dañados.
- Inhalación de polvo a la hora de cambiar el saco de filtro o vaciar el colector de polvo (equipo respirador).
- No se podrá presentar reclamación alguna ante el fabricante por los daños que se desprendan de cambios no autorizadas en la máquina.
- No utilice nunca cables de prolongación dañados.
- No oriente nunca la tobera, la manguera o el tubo contra personas o animales.
- Preste especial atención a la hora de limpiar escaleras. Colóquese seguramente.
- La caja de enchufe de la máquina únicamente puede ser utilizada para los fines especificados en el manual de instrucciones.
- No realice nunca tareas sin los dispositivos de protección previstos para el tipo de trabajo de que se trate ni modifique la máquina de manera tal que se pueda perjudicar la seguridad en el trabajo.
- Para el uso de la máquina al aire libre, se recomienda introducir un interruptor de corriente de defecto.

3 Instrucciones de seguridad



¡Peligro!

Respete siempre las instrucciones de seguridad resumidas en este capítulo y las normas correspondientes al país de que se trate.



Atención

Es imprescindible evitar la succión de fuentes de ignición, para evitar explosiones.



Atención: Debe vaciarse el desempolvador /la aspiradora tras finalizar el trabajo, a más tardar al final del turno.

- Compruebe que la tensión nominal indicada en la placa del modelo se corresponde con la tensión de la red existente.
- Compruebe que la caja de enchufe está protegida con un fusible adecuada (16 A).
- No se debe poner en funcionamiento la máquina ni los accesorios cuando
 - la máquina muestra daños visibles (fisuras/roturas),
 - el cable de red está dañado o muestra envejecimiento excesivo,
 - es de suponer que hay algún daño no visible (caídas).
- Reemplace inmediatamente cualquier cable o conector defectuoso. Para evitar riesgos en la seguridad, solo lo puede sustituir Mafell o un servicio técnico autorizado por Mafell.
- No podrán manejar la máquina los niños o menores de edad, excepto adolescentes mayores de 16 años bajo la supervisión de una persona cualificada en formación profesional.
- Desconectar y desenchufar el aparato antes de cada mantenimiento y después de cada uso.
- Antes de utilizar la máquina, compruebe el perfecto estado de las mangueras de aspiración y que estén fijadas de forma segura.
- No tire nunca del cable de red para desenchufar el enchufe.
- Antes de limpiar, vaciar y eliminar la causa de un fallo en la máquina, desconecte la alimentación de tensión.
- Compruebe que el cable está protegido adecuadamente contra las influencias de aceite y calor, evite atropellar, doblar o tirar excesivamente del cable para no dañarlo.
- Tenga en cuenta las condiciones ambientales. No exponga la máquina a la lluvia y evite trabajar cerca de líquidos o gases inflamables.

- Almacene la máquina en lugares secos y cerrados y fuera del alcance de los niños.
- Por razones de seguridad, es imprescindible limpiar con regularidad la máquina. Antes de proceder a efectuar las tareas descritas, desenchufe el conector de red.
- Coloque la máquina en una superficie plana, de manera que no pueda volcarse ni desplazarse de forma no deseada (bloquear los rodillos-guía).
- Para el funcionamiento y mantenimiento seguros, coloque la máquina manteniendo una distancia mínima de 0,3 m hacia todos los lados y de 2 m en altura.
- El aire purificado únicamente puede ser realimentado al lugar de funcionamiento de la máquina; es decir, la herramienta eléctrica y el aspirador deben funcionar en un mismo lugar de trabajo.
- Desconecte inmediatamente la máquina en caso de derrames de espuma o agua. Vacíe el colector y, si es necesario, el filtro plegado.
- Ácidos, acetona y disolventes pueden dañar los componentes de la máquina.
- No deje sin vigilar la máquina. Desconecte la alimentación de red en caso de no utilizar la máquina durante algún tiempo.
- Reemplace el cable de alimentación de red especial de la máquina por otro nuevo, suministrado por parte del propio fabricante o un servicio técnico autorizado, siempre y cuando presente algún daño.
- Las tareas de reparación únicamente deben ser realizadas por parte de personal cualificado, por ejemplo el servicio técnico de MAFELL. De lo contrario, se puede poner en peligro la integridad del personal operario.
- Utilice únicamente los recambios y accesorios originales de MAFELL. De lo contrario, no se podrá presentar reclamación alguna ante el fabricante.
- No se pueden realizar tareas no descritas en este manual con la máquina.
- No se podrá presentar reclamación alguna ante el fabricante en caso de haber realizado tareas no autorizadas, manejo o reparación inapropiadas de la máquina.

4 Reequipamiento / Ajustes

4.1 Montaje

- Procure que los enclavamientos del colector encajen correctamente con las escotaduras de la cubierta de motor.
- Coloque el empalme del tubo de aspiración en la abertura de aspiración del colector y gírelo hasta que encaje el empalme del tubo.

4.2 Alimentación de red

El equipo de aspiración S 25 M / S 25 L tiene una toma a tierra de acuerdo a la clase I, por lo solo se puede conectar a enchufes con conductor de puesta a tierra.

Antes de poner en marcha la máquina, asegúrese de que la tensión de red se corresponda con la tensión de servicio indicada en la placa de características de la máquina.

4.3 Cambio del cartucho del filtro plegado

- Agite los cartuchos de filtro plegado antes de cambiar el filtro.
- Desbloquee el enclavamiento 7 (Fig. 1) de la palanca 9 girando 90° contra el sentido de las agujas del reloj con ayuda de una moneda u otro objeto adecuado y desplace la palanca 9 hacia atrás.
- Abata el caó y extraiga el cartucho de filtro 5 (fig. 5) hacia arriba.
- Meter los cartuchos de filtro plegado extraídos inmediatamente en una bolsa de plástico sellada que no deje salir el polvo y elimínelo correctamente.
- Inserte los nuevos cartuchos de filtro, comprobando el asiento seguro de los filtros.
- Cierra la cubierta y vuelva a colocar la palanca 9 (Fig. 1) en la posición inicial, ejerciendo ligera presión sobre la cubierta. Con ello, la máquina está preparada nuevamente para el funcionamiento.

4.3.1 Cambio del filtro de protección de motor

Junto a los cartuchos de filtro plegado están los filtros de protección del motor 6 (fig. 2). Estos últimos se deben limpiar si están contaminados excesivamente. Antes de colocar estos filtros nuevamente, deje secarlos por completo. Reemplace los filtros de protección de motor dañados.

4.4 Cambio del saco de filtro



¡Peligro!

En esta máquina se deposita polvo nocivo para la salud. Todas las tareas de vaciado y mantenimiento, incluyendo la eliminación de los colectores de polvo, únicamente pueden ser realizadas llevando el equipamiento de protección personal adecuado.

Si el piloto de control parpadea durante el funcionamiento y suena también una señal acústica, se tiene que cambiar el saco de filtro.

4.4.1 Cambiar el saco de filtro de fieltro

- Desconecte el equipo para cambiar el saco de filtro de fieltro.
- Desconecte la alimentación de tensión del aspirador.
- Abra los enclavamientos 10 (fig. 1).
- Desmonte la parte superior del aspirador del colector 12 (Fig. 4).
- Saque el saco de filtro con cuidado del empalme de aspiración.
- Cierre la brida del saco de filtro, abatir para ello la tapa.

4.4.2 Cambiar el saco de vaciado y eliminación de PE

- Saco de vaciado y eliminación de PE: Conectar el aspiración, agitar los cartuchos del filtro plegado. Desconectar el aspirador.
- Quitar la mascarilla.
- Quitar la manguera de aspiración, cerrar el empalme de aspiración con tapa 14 (Fig. 6).
- Abrir los cierres laterales, extraer la parte superior. Conectar la parte superior, antes de posarla, a la posición del interruptor >IR<, para

que se aspire el polvo flotante que pueda producirse.

- Cerrar el saco de vaciado y eliminación de PE con cuidado con la cinta de cierre suministrada.
- Sacar la brida con cuidado del empalme de aspiración y cerrar.
- Extraer con cuidado el saco de vaciado y eliminación de PE del recipiente.
- Eliminar el material aspirado de acuerdo a las normativas vigentes.

4.5 Eliminación de sacos de filtro

Elime el saco de filtro en una bolsa opaca de acuerdo con las normativas vigentes para eliminar dichos desechos.

- Las bolsas de filtro de fieltro, llenas de basura doméstica convencional se eliminarán con la basura normal.
- Saco de vaciado y eliminación de PE, lleno de basura especial: Consulte la autoridad responsable.

4.6 Colocar el saco de filtro

4.6.1 Colocar el saco de filtro

- Desplazar la brida totalmente sobre el orificio de aspiración.



Manejo del pasador giratorio

- Girar el pasador giratorio* rojo dentro a CLOSE hasta el tope, a la marca ▲ .



- Colocar la parte superior sobre el recipiente y cerrar los cierres laterales.

4.6.2 Colocar el saco de vaciado y eliminación de PE



Solo los aspiradores de la clase S25L/S25M con recipiente especial y pasador giratorio en el orificio de aspiración del tipo S25L/S25M son aptos para el uso de sacos de vaciado y eliminación de PE.



Manejo del pasador giratorio

- Girar el pasador giratorio* rojo dentro a OPEN hasta el tope, a la marca ▲ .
- Desplazar la brida totalmente sobre el empalme de aspiración, colocar el orificio superior del saco sobre el borde del recipiente.



- Colocar la parte superior sobre el recipiente y cerrar los cierres laterales.

4.7 Vaciar recipiente



Solo permitido para polvos con límites en el puesto de trabajo > 1mg/m³

Desconectar el aspirador, desenchufar.

- Abrir cierres.
- Extraer la tapa y la manguera de aspiración del recipiente.
- Volcar el recipiente.

5 Funcionamiento



¡Peligro!

El aspirador no se podrá utilizar para eliminar los polvos nocivos para la salud.

5.1 Conexión y desconexión

Configuraciones del interruptor para el modo IS (aspirador industrial) (fig. 1)

0 = Off

I = ON (modo manual)

Nivel de caudal especificado por el operario. La indicación del caudal aparece parpadeando al caer la velocidad media de aire por debajo de un nivel de 20 m/s en la tubería.

A = Modo de espera automatismo de conexión/desconexión (conexión y desconexión del aspirador por medio de la herramienta eléctrica)

Configuraciones del interruptor para modo ENT (instalación desempolvadora) fig. 1

RA = Los modelos de equipo con el equipamiento «RA» se pueden operar como «A». La limpieza de filtro se realiza de forma automática al llegar al volumen mínimo configurado en la siguiente pausa de trabajo (configuración del interruptor RA).

El equipo de aspiración S 25 M / S 25 L está equipado con una regulación electrónica de potencia de aspiración. La intensidad de aspiración se puede ajustar por medio del selector 2, según el producto que desea eliminar aspirando.

La caja de enchufe integrada 4 está prevista para la conexión de una herramienta eléctrica (funcionamiento A/RA).



¡Peligro!

Procure que la herramienta eléctrica esté apagada a la hora de establecer la conexión con la máquina. Siempre y cuando se aplique la alimentación de red de la máquina, se aplica tensión en la caja de enchufe integrada en cada una de las posiciones del selector del modo de funcionamiento. Con el selector en posición "0", la caja de enchufe sirve de medio de prolongación (p.ej. para lámparas). Valor de conexión: Aspirador y herramienta conectada 16 A, como máximo.

Para evitar corrientes de irrupción excesivas, el aspirador integra un limitador de corriente de arranque (arranque suave).



¡Peligro!

No se puede accionar el selector de la máquina durante la marcha en inercia del motor. De lo contrario, se debe colocar a continuación el selector en la posición de "0" para garantizar el funcionamiento correcto del sistema electrónico.

5.2 Consejos y avisos

- Procure que el filtro plegado 5 (Fig. 2) esté completamente seco la hora de aspirar sustancias secas.
- A la hora de aspirar en mojado, el sensor integrado evita que se rebase el nivel máximo de llenado del colector. Cuando se haya llenado el colector, la máquina deja de aspirar. En tal caso, apague el motor, desconecte la alimentación de tensión y vacíe el colector.
- En caso de que reaccione el sensor a la hora de aspirar grandes cantidades de líquido (llenando más de una vez el colector), apague la máquina y vacíe el colector.
- Cuando se ilumina la indicación de caudal 3 (Fig. - página 1) durante el re arranque de la máquina, esto señala que:

- el colector o el saco de filtro 8 (fig. 4) está llena.
- Tubo flexible de aspiración obturado.
- el fuente de polvo no ofrece la suficiente sección de aire.

Una vez terminadas las tareas - particularmente si no se utilizará la máquina durante algún tiempo - se debe:

- vaciar el colector de polvo,
- almacenar el tubo flexible de aspiración sin doblarlo, y
- enrollar adecuadamente el cable de alimentación de red, procurando que no se pueda dañar en el lugar de almacenaje.

6 Mantenimiento y reparación



¡Peligro!

Antes de realizar los trabajos de mantenimiento, desenchufe el conector de red.



Se recomienda llevar la máquina a un centro de servicio al cliente autorizado de MAFELL para su revisión después de algún tiempo de funcionamiento.

La máquina únicamente puede ser almacenada en lugares secos y protegidos contra las heladas.

En caso de fallar la máquina a pesar de los procesos de fabricación y pruebas cuidadosas, se debe entregar a un servicio técnico autorizado de MAFELL para realizar las reparaciones necesarias.



¡Peligro!

Utilizar únicamente los recambios y accesorios originales de MAFELL. Para cambiar componentes no explícitamente descritos en este manual, entregar la máquina a un servicio técnico autorizado de MAFELL.

6.1 Mantenimiento

Para que el usuario realice el mantenimiento del equipo, se tiene que desmontar, limpiar y revisar, si es posible sin poner en peligro al personal de mantenimiento ni a otras personas. Las medidas de

precaución apropiadas incluyen la limpieza antes de desmontar el equipo, procurar que se elimine la ventilación obligatoria filtrada local, donde el aparato se desmonta, limpieza de la zona de mantenimiento y equipos de protección individual apropiados.

Para máquinas de la clase M se debe limpiar el exterior de la máquina con el procedimiento de aspiración de polvo y después pasar un paño para limpiarla o tratar con productos de sellado, antes de alejarla de la zona de peligro.

Todas las piezas de la máquina se considerarán sucias cuando salen de la zona de peligro y se deben tomar las medidas necesarias para evitar que se disperse el polvo. Ese tipo de objetos se tienen que eliminar en bolsas opacas que cumplan con las directrices vigentes para la eliminación de dichos desechos.

Realizando las tareas de mantenimiento o reparación, se deben eliminar todos los elementos contaminados que no se pueden limpiar adecuadamente. Elimine estos elementos utilizando sacos herméticos y de acuerdo con las reglamentaciones aplicables en el país del que se trate.

6.2 Reparación

Si baja la potencia de aspiración del aspirador y no aumenta tras la limpieza del filtro 5 (fig. 2) y tras cambiar el saco de filtro 8 (fig. 4), se tendrán que cambiar los cartuchos del filtro plegado 5 (fig. 2).

Generalmente es suficiente con limpiar de vez en cuando los cartuchos del filtro plegado 5 con un

cepillo suave y agua. Deje secar por completo los cartuchos antes de volver a introducirlos para evitar que se deposite el polvo en el filtro húmedo.

Para evitar que se ensucien excesivamente el colector o el filtro, quite las sustancias secas aspiradas del colector antes de que se mojen. Las tareas de aspiración en seco únicamente se deben realizar con la máquina completamente secada. No limpie nunca el colector con disolventes abrasivos.

Limpie regularmente los sensores de agua 13 (fig. 3) y compruebe si tienen daños.

6.3 Filtro de protección de motor

Junto a los cartuchos de filtro plegado están los filtros de protección del motor 6 (fig. 2). Estos últimos se deben limpiar si están contaminados excesivamente. Antes de colocar estos filtros nuevamente, deje secarlos por completo. Reemplace los filtros de protección de motor dañados.

7 Avisos para la eliminación de residuos

- **Los sacos de filtro llenos de desechos domésticos** deben tratarse como la basura doméstica.
- **Sacos de filtro** llenos de basura especial: Consulte la autoridad responsable.
- **El cartucho del filtro plegado** se eliminará en un bolsa de poliéster como desecho especial si es necesario.

8 Eliminación de averías



Peligros

La determinación y eliminación de fallos técnicos requieren siempre especial cuidado. Antes de proceder a realizar las tareas necesarias, desconecte la alimentación de red.

A continuación, se detallan algunos de los fallos más frecuentes y sus respectivas causas. En caso de que se produzcan otros errores, diríjase a su distribuidor o directamente al servicio técnico de MAFELL.

Fallo	Causa	Solución
Reducción de la potencia de aspiración	Filtro sucio	Limpiar.
	Filtro de fieltro lleno	Cambiar.
	Recipiente lleno	Vaciar.
	Boquilla, tuberías o manguera atascada	Limpiar.

Fallo	Causa	Solución
El aspirador no arranca	¿Enchufado?	
	¿Red sin tensión?	
	¿Cable de alimentación correcto?	
	¿Tapa cerrada correctamente?	
	¿Sensor de agua desconectado?	
	¿Aspirador en modo de disponibilidad "AR"?	Poner en "I" o "IR"
El aspirador no arranca al conectar la herramienta en modo >AR<	¿Clavija de la herramienta en el enchufe del aparato?	Insertar la clavija en el enchufe del aspirador
El saco de vaciado y eliminación de PE se aspira al filtro	Posición del pasador de giro errónea	Comprobar/modificar la posición de la válvula rotativa
Aspirador de la clase M o H: con el filtro de fieltro de polvo colocado en el recipiente	Posición del pasador de giro errónea	Comprobar/modificar la posición de la válvula rotativa

9 Accesorios especiales

- Juego de sacos de filtro 5 uds. (25-l-filtro) Referencia 093719
- Set de bolsas de basura 5 uds. (25-l-PE) Referencia 093721
- 1 par de cartuchos de filtros plegados (celulosa, fibra de vidrio, poliéster) Referencia 093739
- 1 par de cartuchos de filtros plegados (cobertura nano de poliéster) Referencia 093720
- 1 par de cartuchos de filtros plegados (fibra de poliéster) Referencia 093674
- Tubo flexible de aspiración de 4 m, LW27, conexión de máquina Ø 35 mm, antistático Referencia 093684
- Tubo flexible de aspiración de 5 m, LW35, conexión de máquina Ø 35 mm, antistático Referencia 093681
- Tubo flexible de aspiración de 5 m, conexión de máquina Ø 49 mm, estático Referencia 093730
- Juego de aspiración manual Referencia 093718
- Pieza reductora Ø 58 / 35 Referencia 203602

10 Dibujo de explosión y lista de piezas de recambio

Encontrará la información correspondiente sobre las piezas de repuesto en nuestra página web: www.mafell.com

Sisällysluettelo

1	Merkkien selitykset	71
2	Tuotetiedot	71
2.1	Valmistajan tiedot	71
2.2	Laitteen tunnistemerkintä	71
2.3	Tekniset tiedot	72
2.4	Melupäästö tiedot	72
2.5	Toimituksen laajuus	72
2.6	Laitekuvaus	72
2.7	Turvalliset	73
2.8	Määräysten mukainen käyttö	73
2.9	Jäännösriskit	73
3	Turvallisuusohjeet	74
4	Varustus / säädöt	75
4.1	Kokoaminen	75
4.2	Verkkoliitäntä	75
4.3	Poimusuodatinkasetin vaihtaminen	75
4.4	Suodatinpussin vaihtaminen	75
4.5	Suodatinpussin hävittäminen	76
4.6	Suodatinpussin kiinnittäminen	76
4.7	Säiliön tyhjentäminen	77
5	Käyttö	77
5.1	Käynnistäminen ja poiskytkentä	77
5.2	Vinkit ja ohjeet	77
6	Huolto ja kunnossapito	78
6.1	Huolto	78
6.2	Kunnossapito	78
6.3	Moottorinsuojasuodatin	78
7	Hävitysohjeet	79
8	Häiriöiden poisto	79
9	Erikoistarvikkeet	80
10	Räjähdyssuojamerkintä ja varaosaluettelo	80

1 Merkkien selitykset



Tämä symboli näkyy kaikissa niissä kohdissa, joissa annetaan turvallisuuteen liittyviä ohjeita.

Ohjeiden noudattamatta jättäminen voi aiheuttaa erittäin vakavia loukkaantumisia.



Tällä symbolilla on merkitty mahdollisesti vahingolliset tilanteet.

Jos tilannetta ei vältetä, tuote tai sen lähellä olevat tavarat voivat vahingoittua.



Tällä symbolilla on merkitty käyttövinkejä ja muita hyödyllisiä tietoja.

2 Tuotetiedot

imurointilaitteille S 25 M, tuotenumerot 91C301, 91C321, 91C322

imurointilaitteille S 25 L, tuotenumerot 91C201

2.1 Valmistajan tiedot

MAFELL AG, Beffendorfer Straße 4, D-78727 Oberndorf / Neckar, puhelin +49 (0)7423/812-0, faksi +49 (0)7423/812-218

2.2 Laitteen tunnistemerkintä

Kaikki koneen tunnistamiseen tarpeelliset tiedot näkyvät moottorikoteloon kiinnitetystä tyyppikilvestä.



CE-tunnus, joka osoittaa konedirektiivin liitteen I mukaisten turvallisuutta ja terveyttä koskevien määräyksien noudattamisen.



Vain EU-maat

Sähköjätteen hävittäminen ei saa hävittää kotitalousjätteen mukana!

EU:n sähkö- ja elektroniikkalaiteromua koskeva direktiivi 2003/96/EY ja kansalliset lait määräävät, että käytetyt sähköjätteen on kerättävä erikseen ja vietävä kierrätys- tai keräyspisteeseen.



Lue käyttöohje vähentääksesi loukkaantumisriskiä.



Varoitus: Tämä laite sisältää terveydelle vaarallisia pölyjä. Tyhjennyksen ja huoltamisen, pölypussin poistaminen mukaan lukien, saavat suorittaa vain asiaa tuntevat henkilöt, jotka ovat pukeutuneet soveltuviin henkilökohtaisiin suojavarusteisiin. Älä käynnistä laitetta ennen, kuin suodatinjärjestelmä on kokonaan asennettu ja tilavuusvirtaohjauksen toiminta on tarkastettu.

2.3 Tekniset tiedot

Käyttötapa		Jatkuva käyttö	
Jännite, taajuus		220-240 V~, 50/60 Hz	110-120 V~, 50/60 Hz
Ottoteho (normaali kuormitus)		1200 maks. 1400 W	1200 maks. 1400 W
Virta normaalikuormituksella		6,0 A	11,0 A
Nimellistilavuusvirtaus		270 m ³ /h	
Vastaava alipaine		280 mbar	239 mbar
Suodattimen pinta-ala		8600 cm ²	
Mitat	S 25 M	450 x 390 x 490 mm ilman MAX-pidikettä	
		480 x 390 x 550 mm MAX-pidikkeen kanssa (ilmanletkuhakaa)	
	S 25 L	450 x 390 x 490 mm	
Paino (ilman varusteita)	S 25 M	12,2 kg ilman MAX-pidikettä	
		13,4 kg MAX-pidikkeen kanssa	
	S 25 L	12,2 kg	
Imuliitäntän läpimitta		Ø 66 / 58 mm	

Luokan "M" imurit on tarkastettu ja täyttävät normien BGIA "H" tarkastustulos GS-BIA-M02 (07/02), DIN EN 60335-2-69 (11/04) liite AA ja DIN 60335-2-69/A1 (11/05) vaatimukset.

2.4 Melupäästötiedot

Mittauspinnan äänenpainetaso:	69 dB (A)
Ympäristöolosuhteet:	< 40 °C

Meluarvot on mitattu EN 60704-1 mukaisesti vapaassa kentässä 1,5 m etäisyydellä laitteen pinnasta.

2.5 Toimituksen laajuus

Pölynimuri S 25 M tai S 25 L täydellinen varusteina:

- 2 poimusuodatinkasettia, polyesteri
- 1 suodatinpussi, hyötytilavuus 25 l
- 1 imuletku, pituus 4 m, antistaattinen
- 1 käyttöohje
- 1 MAX-pidike (vain S25M)

2.6 Laitekuvaus

Imurointilaitte S 25 M / S 25 L on kombinaatiolaitte (KOMB) käytettäväksi kuiva- ja märkäimurina.

Märkäimurointi suoritetaan ilman suodatinpussia. Suodatinkasetit soveltuvat märkäimurointiin.

- TEOLLISUUSPÖLYNIMURI (IS) on tarkoitettu ainoastaan jo kerrostuneen pölyn imurointiin.
- PÖLYNPOISTIN (ENT) on tarkoitettu ainoastaan ilmassa leijuvan pölyn imurointiin yksittäisistä pölylähteistä, kuten esim. kohteista, joissa

materiaaleja työstetään koneissa tai käsinohjatuilla laitteilla.

Kun imurointilaitetta S 25 M / S 25 L käytetään pölynpoistimena, se soveltuu kuivan puupölyn ja kuivien puulastujen imuroimiseen yksittäisistä pölylähteistä. Kun pölynpoistin on asianmukaisesti liitetty käsinohjattuun puuntyöstökoneeseen, jossa on yksi pölylähte (esim. pyörösaha, höyläkone, nauhahiomakone), ja sitä käytetään määräysten mukaisesti, tarvittava imuteho ja pölynerotuskyky on aina taattuna.

2.7 Turvalaitteet



Vaara

Nämä laitteet ovat tarpeellisia koneen turvallisessa käytössä eikä niitä ei saa poistaa eikä niiden toimintaa estää.

- Kaikki koneen sähkömoottorikäyttöiset liikkuvat osat on peitetty kiinteillä, tukevasti kiinnitetyillä suojaverhoiluilla, jotka voi irrottaa vain työkalua käyttäen.
- Normien EN 60335-1 ja EN 60335-2-69 mukainen tarkastus on osoittanut, että sähköturvallisuuksia koskevat turvatekniset vaatimukset ovat täytettyinä myös vesi-ilma -sekoituksia imuroitaessa.
- Imurointilaitteet soveltuvat ammattimaisen käytön korkeampiin vaatimuksiin. Normien EN 60335-1 ja EN 60335-2-69 mukaisesti.

2.8 Määräysten mukainen käyttö



Vaara

Yleisluonteisesti sallittua ei ole palo- tai räjähdysherkkien liutainaineiden, nesteiden kuten bensiini, öljy, alkoholi, ohenteet jne. tai yli 60 °C lämpötilan omaavien aineiden imurointi. Muuten on olemassa räjähdys- ja tulipalon syttymisvaara!
Imuri ei sovellu terveydelle vaarallisten pölyjen imuroimiseen.

Luokan M imurit soveltuvat imuroimaan ja keräämään kuivia ei palavia pölyjä, ei palavia nesteitä, puupölyjä ja vaarallisia pölyjä, joiden HTP-arvo on >0,1mg/m³.

Luokan L imurit eivät sovellu terveydelle vaarallisten pölyjen imurointiin/keräämiseen.

Imurointilaitteet S 25 M / S 25 L soveltuvat erityisesti pölyn imuroimiseen sähkötyökaluista. Lisää käyttömahdollisuuksia on rakennustyömailla, joissa tulee suuria määriä kosteaa ja kuivaa hienopölyä, autojen sisäpuhdistuksissa ja kaikkialla, missä pitää poistaa jotakin kuivaa ja kosteaa, imuroida roiskevesiä, tyhjentää tukkeutuneita vesialtaita ja viemäreitä, "vesitulvien" poistamiseen kylpyhuoneesta, keittiöstä tai kellarista tai vesilätäkköjen poistamiseen talon ulko-ovien edestä.

Muunlainen kuin yllä kuvattu käyttö on kiellettyä. Valmistaja ei vastaa muun käytön aiheuttamista vahingoista.

Käyttötarkoituksen mukainen käyttö edellyttää myös Mafell'in antamien käyttö-, huolto- ja kunnossapito-ohjeiden noudattamista.

Laitteet eivät sovellu käytettäväksi ulkoilmassa sateella eikä räjähdysvaarallisissa tiloissa.

Imurointilaitteet S 25 M / S 25 L saavat käyttäjä, varustaa ja huoltaa vain henkilöt, jotka tuntevat laitteen ja ovat saaneet opastuksen laitteeseen liittyvistä vaaroista. Kunnossapitotyöt on suoritettava valtuutetun MAFELL-piirimyyjän tai MAFELL-asiakaspalvelun toimesta.

Jokaisen maan paikallisia turvallisuusmääräyksiä sekä muita yleisiä hyväksytyjä työterveydellisiä sekä työturvallisuusteknisiä määräyksiä on noudatettava.

2.9 Jännönsriskit



Vaara

Konetta käytettäessä ei voida täysin välttää koneen käyttötarkoituksesta johtuvia jännönsriskkejä, vaikka konetta käytetään määräysten mukaisesti ja turvallisuusmääräyksiä noudattaen.

- Kosketus jännitteen alaisiin osiin kotelon ollessa avattuna ja pistokkeen ollessa pistorasiassa.
- Pölyemissio pitempiä aikoja käytössä suljetuissa tiloissa vahingoittunutta poimusuodatinta 5 (kuva 2), suodatinpussia 8 (kuva 4) tai moottorinsuojasuodatinta 6 (kuva 2) käyttäen, jos tuuletus ei ole riittävä.
- Pölyn sisäänhengittäminen on mahdollista suodatinpussia vaihdettaessa tai roskasäiliötä tyhjennettäessä (käytä hengityssuojainta).
- Jos laitteeseen tehdään omavaltaisia muutoksia, valmistaja ei vastaa tästä aiheutuvista vahingoista.

3 Turvallisuusohjeet



Vaara

Noudata aina seuraavia turvallisuusohjeita sekä käyttömaassa voimassa olevia turvallisuusmääräyksiä!



Huomio

Räjähdyksien välttämiseksi, syttymislähteiden sisäänimurointia tulee ehdottomasti välttää.



Huomio: Pölynpoistin/pölynimuri on tyhjennettävä töiden jälkeen, viimeistään työvuoron loppuessa.

- Laitteen tyyppikilpeen merkityn jännitteen tulee olla sama kuin verkkojännite.
- Verkkopistorasia tulee olla varmistettu talossa olevalla oikean kokoisella sulakkeella (16 A).
- Älä ota laitetta käyttöön, jos:
 - Laitteessa on tunnistettavia vahingoittumia (säröjä/murtumia),
 - Verkkoliitäntäjohto on viallinen tai sen pinnalla on halkeamia tai vanhenemisilmiöitä,
 - Epäillään, että siinä voi olla sisäinen vika (putoamisen jälkeen).
- Älä käytä vahingoittuneita jatkojohtoja.
- Älä kohdista suolaketta, letkua tai putkea ihmisiin tai eläimiin.
- Erityistä varovaisuutta tarvitaan portaita imuroitaessa. Varmista, että seisonta-asentosi on tukeva.
- Laitteessa olevaa pistorasiaa saa käyttää vain käyttöohjeessa annettuihin tarkoituksiin.
- Älä koskaan työskentele ilman määräysten mukaisia turvalaitteita äläkä muuta laitteessa mitään, millä olisi vaikutusta turvallisuuteen.
- Jos laitetta käytetään ulkona, suosittelemme vuotovirtakytkimen asentamista.
- Vialliset johdot ja pistokkeet on vaihdettava heti uusiin. Vaihdon saa tehdä vain Mafell tai valtuutettu MAFELL-asiakaspalveluverstas, turvallisuuteen liittyvien vaarannuksien välttämiseksi.
- Lapset ja nuoret eivät saa käyttää tätä laitetta. Tästä poikkeuksena ovat asiantuntevan henkilön valvonnassa olevat nuoret.
- Kytke laite pois päältä ennen jokaista huoltoa ja jokaisen käytön jälkeen ja vedä verkkopistoke irti pistorasiasta.
- Tarkasta ennen jokaista työtä, ovatko imuletkut kunnolla kiinnitetty ja, että ne eivät ole vahingoittuneet.
- Älä vedä pistoketta irti pistorasiasta kaapelista vetämällä.
- Vedä verkkopistoke irti pistorasiasta ennen laitteen puhdistamista, tyhjentämistä tai häiriöiden poistamista.
- Huolehdi siitä, että kaapeli on suojattuna öljyltä ja kuumuudelta eikä tule vahingoitetuksi ylitse ajamalla, puristamalla, vetäisemällä tai muulla sellaisella.
- Ota huomioon ympäristövaikutukset. Älä aseta laitetta alttiiksi sateelle ja vältä työskentelyä palonarkojen nesteiden ja kaasujen läheisyydessä.
- Säilytä laitetta kuivissa ja suljetuissa tiloissa, poissa lasten ulottuvilta.
- Laitteen säännöllinen puhdistus on tärkeä turvallisuustekijä. Vedä ennen näiden töiden aloittamista verkkopistoke irti.
- Laite tulee asettaa tasaiselle alustalle siten, että se ei voi kaatua tai vieriä pois (lukitse kääntyvät pyörät).
- Jotta laitetta voisi turvallisesti käyttää ja kunnossapitää, se tulee sijoittaa siten, että sen sivuille jää 0,3 m ja yläpuolelle jää 2 m vapaata tilaa.
- Puhdistetun ilman saa johtaa takaisin vain niihin työtiloihin, joista ilma on imuroitu; s.o. sähkötyökalua ja imurointilaitetta saa käyttää vain samassa työtilassa.

- Kytke laite heti pois päältä, jos siitä tulee vaahtoa tai vettä. Tyhjä säiliö ja tarvittaessa poimusuodatin.
- Hapot, asetoni ja liuotinaineet voivat syövyttää laitteen osia.
- Älä jätä laitetta ilman valvontaa. Jos työtauko on pitempi, irrota verkkopistoke pistorasiasta.
- Jos laitteen verkkoliitäntäjohto vahingoittuu, se on korvattava valmistajalta tai hänen asiakaspalvelultaan saatavalla liitäntäjohdolla.
- Anna vain ammattilaisten suorittaa laitteen korjaukset, esim. asiakaspalvelu. Ilman ammattitaito korjatut laitteen vaarantavat käyttäjän turvallisuuden.
- Käytä vain alkuperäisiä MAFELL-vara-, varuste- ja lisävarusteosia. Muuten valmistajan takuu ja vastuu raukeaa.
- Laitteella ei saa suorittaa ainoastaan tässä käyttöohjeessa kuvattuja töitä.
- Mafell ei ota vastuuta käyttötarkoituksen vastaisen, epäasiallisen käytön tai epäammattimaisesti suoritettujen korjausten mahdollisesti aiheuttamista vahingoista.

4 Varustus / säädöt

4.1 Kokoaminen

- Varmista, että säiliön molemmat lukitukset ovat napsahaneet varmasti lukitukseen moottoripeitteen reikiin.
- Pistä imuletkuliitin säiliön imuaukon liittimeen ja kierrä, kunnes letkuliitin napsahtaa lukitukseen.

4.2 Verkkoliitäntä

Imurointilaitte S 25 M / S 25 L on suojamaadoitettu luokan I mukaisesti ja sen saa liittää vain suojamaadoitusjohtolla varustettuihin pistorasioihin.

Ennen käyttöönottoa on varmistettava, että verkkojännite vastaa laitteen tyyppikilvessä ilmoitettua käyttöjännitettä.

4.3 Poimusuodatinkasetin vaihtaminen

- Ravistele poimusuodatinkasetteja ennen suodattimen vaihtamista.
- Kierrä kolikolla tai vastaavalla esineellä kiinnittimen 9 lukitsinta 7 (kuva 1) 90° vastapäivään ja paina kiinnitin 9 taakse.
- Käännä kansi auki ja ota suodatinkasetti 5 (kuva 5) yläsuuntaan ulos.
- Aseta poistetut poimusuodatinkasetit heti pölytiiviseen muovipussiin, sulje pussi ja hävitä määräysten mukaisesti.
- Aseta uudet suodatinkasetit paikalleen ja varmista, että niiden istuvuus on puhdas ja tiivis.
- Käännä kansi alas ja vie lukitsin 9 (kuva 1) sitä kevyesti painamalla takaisin lukitusasentoon. Laite on jälleen suljettu.

4.3.1 Moottorisuojasuodattimen vaihtaminen

Poimusuodatin-kasettien vieressä on moottorisuojasuodattimet 6 (kuva 2). Kun ne ovat pahoin likaantunut, pese ne ja aseta ne, kun ne ovat ensin kuivuneet, takaisin paikoilleen. Vahingoittuneet moottorisuojasuodattimet pitää korvata uusilla.

4.4 Suodatinpussin vaihtaminen



Vaara

Tässä laitteessa voi olla terveydelle vaarallista pölyä. Tyhjennys- ja huoltotoimenpiteet, pölynkeruusäiliön poistaminen mukaan luettuna, saa suorittaa vain vastaavaa suojavarustusta käyttäen.

Kun valvontanäyttö vilkkuu käytön aikana ja lisäksi kuuluu akustinen merkkiäni, suodatinpussi on vaihdettava.

4.4.1 Kuitusuodatinpussin vaihtaminen

- Kytke laite pois päältä ennen kuitusuodatinpussin vaihtamista.
- Vedä imurin verkkopistoke irti pistorasiasta.
- Avaa lukitukset 10 (kuva 1).

- Poista säiliöstä 12 (kuva 4) imuriyläosa.
- Vedä suodatinpussi varovasti irti imukauluksesta.
- Sulje suodatinpussin kiinnityslaippa kääntämällä kansi toisinpäin.

4.4.2 PE-tyhjennys- ja hävityspussin vaihtaminen

- PE-tyhjennys- ja hävityspussi: Kytke imuri päälle, ravistele poimusuodatinkasetteja. Kytke imuri pois päältä.
- Aseta suusuojus kasvoille.
- Poista imuletku, sulje imuletkuliitäntä kansi 14 (kuva 6).
- Avaa sivuukitukset, poista yläosa. Kytke yläosa ennen poistamista kytkinasentoon >IR<, jotta mahdollisesti irtoava, leijuva pöly tulee imuroitua pois.
- Sulje PE-tyhjennys- ja hävityspussi varovasti mukana olevalla sulkunauhalla.
- Vedä pussin kiinnityslaippa varovasti irti imuliitännästä ja sulje laippa.
- Ota PE-tyhjennys- ja hävityspussi varovasti pois säiliöstä.
- Hävitä imuroitu aines lakimääräysten mukaisesti.

4.5 Suodatinpussin hävittäminen

Hävitä suodatinpussi tiiviissä pussissa, sellaisia jätteitä koskevien voimassa olevien määräysten mukaisesti.

- Tavallisella talousjätteen täyttyneen kuitusuodatinpussin voi hävittää tavallisena talousjätteenä.
- PE-tyhjennys- ja hävityspussi, täytetty ongelmajätteellä: Pyydä hävitysohjeet kaupungin tai kunnan viranomaisilta tai jätelaitokselta.

4.6 Suodatinpussin kiinnittäminen

4.6.1 Kuitusuodatinpussin kiinnittäminen

- Työnnä kiinnityslaippa täysin imurointiaukon päälle.



Kiertoluistin käyttäminen

- Kierrä sisällä oleva punainen kiertoventtiili* asentoon CLOSE merkinnässä ▲ olevaan vasteeseen asti.



- Aseta yläosa säiliön päälle ja sulje sivulukitukset.

4.6.2 PE-tyhjennys- ja hävityspussin kiinnittäminen



Vain S25L/S25M tyyppiset S25L/S25M-luokan imurit, joissa on erityissäiliö ja kiertoluisti imuaukossa, soveltuvat PE-tyhjennys- ja hävityspussien käyttämiseen.



Kiertoluistin käyttäminen

- Kierrä sisällä oleva punainen kiertoventtiili* asentoon OPEN merkinnässä ▲ olevaan vasteeseen asti.
- Työnnä kiinnityslaippa täysin imurointiaukon päälle, aseta pussin yläaukko säiliön reunan päälle.



- Aseta yläosa säiliön päälle ja sulje sivulukitukset.

4.7 Säiliön tyhjentäminen



Sallittu vain pölyille, joiden HTP-arvo on $> 1 \text{ mg/m}^3$

Kytke imuri pois päältä, vedä verkkopistoke irti pistorasiasta.

- Avaa lukitukset.
- Poista kansi ja imuletku säiliöstä.
- Kippaa säiliö ulos.

5 Käyttö



Vaara

Imuri ei sovellu terveydelle vaarallisten pölyjen imuroimiseen.

5.1 Käynnistäminen ja poiskytkentä

Kytkinasennot IS-käytössä (teollisuuspölynimuri)
(kuva 1)

0 = Off

I = On (manuaalinen käyttö)

Tilavuusvirtanäyttö on muutetaan kiinteäksi arvoksi, joka saa aikaan sen, että merkkivalo vilkkuu, kun ilman nopeus laskee 20 m/s .

A = Päälle-/poiskytkentäautomatiikan (sähkötyökalu kytkee imurin päälle ja pois päältä) käyttövalmius.

Kytkinasennot ENT-käytössä (pölynpoistin) Kuva 1

RA = Laiteversioita, joissa on varuste "RA", voi käyttää kuten toiminnossa "A". Suodattimen puhdistus tapahtuu automaattisesti seuraavalla työtauolla, kun asetettu vähimmäistilavuusvirtaus on saavutettu (Kytkinasetuksella RA).

Imurointilaite S 25 M / S 25 L on varustettu elektronisella imuvoimasäädöllä. Kiertonupilla 2 voi säätää imutehoa vastaamaan imuroitavaa ainesta.

Pistorasia 4 on tarkoitettu sähkötyökalun liittämiseen (A/RA-käyttö).



Vaara

Sähkötyökalun pitää sitä liitettäessä olla kytkettynä pois päältä. Kun pistorasiassa on pistoke, se on aina jännitteellinen kytkimen asennosta riippumatta. Kun kytkin on asennossa "0", pistorasiaa voi käyttää jatkojohtona (esim. valaisimelle).

Liitäntävirta: Imuri ja siihen liitetty laite maks. 16 A.

Korkeiden käynnistysvirtapiikkien estämiseksi, imurointilaite on varustettu käynnistysvirran rajoittimella (pehmeäkäynnistin).



Vaara

Valintakytkintä ei saa kiertää ennen kuin imurin moottori on täysin pysähtynyt, muuten kytkin pitää kytkeä 0-asentoon, jotta elektroniikan moitteeton toiminta pysyy taattuna.

5.2 Vinkit ja ohjeet

- Kun imuroidaan kuivaa pölyä, poimusuodattimen 5 (kuva 2) tulee olla täysin kuiva.
- Kun märkäimuroitaan, sisäänrakennettu anturi estää säiliön maksimin täyttömäärän ylittymisen. Laite ei imuroi enää, kun säiliö on täynnä. Sammuta moottori. Vedä imurin verkkopistoke irti pistorasiasta ja tyhjennä säiliö.
- Jos anturi pysäyttää imuroinnin suurempia nestemääriä (enemmän kuin säiliöön mahtuu) imuroitaessa, kytke laite pois päältä ja tyhjennä säiliö.

- Jos tilavuusvirta -näyttö 3 (kuva 1) syttyy laitetta uudelleen päälle kytkettäessä, se voi johtua seuraavista syistä:
 - Säiliö, suodatinpussi 8 (kuva 4) täynnä.
 - Imuletku tukkeutunut.
 - Pölyntuottajan imurointikanavat liian pienet.

Toiden lopettamisen jälkeen - etenkin, jos laitetta ei käytetä pitempään aikaan - sinun tulee:

- Kaataa lika ja nesteet pois laitteesta.
- Säilyttää imuletkua siten, että siihen ei pääse tulemaan nurjahduskohtia.
- Kokoa verkkokaapeli rullalle ja sujaa vahingoittumiselta.

6 Huolto ja kunnossapito



Vaara

Pistoke on irrotettava pistorasiasta aina huoltotöiden ajaksi.



Pitemmän käyttöajan jälkeen MAFELL suosittelee laitteen antamista valtuutetun MAFELL-asiakaspalvelun tarkastettavaksi.

Säilytyspaikan on oltava kuiva ja pakkaselta suojattu. Jos laitteeseen tulee huolellisesta valmistuksesta ja tarkastuksista huolimatta vikaa, sen korjaus on jätettävä MAFELL-sähkötyökalujen valtuutetun huoltoliikkeen tehtäväksi.



Vaara

Käytä vain MAFELL-lisätarvikkeita ja varaosia. Osat, joiden vaihtoon ei ole annettu ohjeita, on vaihdettava MAFELL-asiakaspalvelupisteen toimesta.

6.1 Huolto

Käyttäjän suorittamaa huoltoa varten laite on purettava osiin, puhdistettava ja sitten huollettava, mikäli sen voi suorittaa siten, että huoltohenkilöstölle tai muille henkilöille ei aiheuteta vaaraa. Soveltuviin varoimenpiteisiin kuuluu puhdistaminen ennen osiin purkamista, varautuminen sen paikan paikalliseen suodatettuun pakkotuuletukseen, jossa laite puretaan

osiin, huoltoalueen puhdistus ja soveltuva henkilökohtainen suojarustus.

Luokan M koneiden ulkopinta tulee, ennen vaaralliselta alueelta poistamista, puhdistaa pölystä poimurointimenetelmällä ja puhtaaksi pyyhkimällä tai käsittelemällä tiivisteaineella.

Kaikkia koneen osia on pidettävä saastuneina, kun ne otetaan pois vaaralliselta alueelta ja tällöin on suoritettava soveltuvat toimenpiteet pölyn leviämisen estämiseksi. Sellaiset esineet pitää laittaa tiiviisiin pusseihin ja hävittää sellaisille jätteille annettujen hävitysohjeiden/-määräysten mukaisesti.

Kun suoritetaan huolto- ja korjaustöitä, kaikki sellaiset likaantuneet osat, joita ei enää voi riittävän hyvin puhdistaa, pitää hävittää. Sellaiset osat pitää laittaa tiiviisiin pusseihin ja hävittää sellaisille jätteille annettujen hävitysohjeiden/-määräysten mukaisesti.

6.2 Kunnossapito

Jos imurin imuteho pienenee eikä suodattimen 5 (kuva 2) puhdistaminen suodatinpussin 8 (kuva 4) vaihtamisen jälkeen lisää enää imutehoa, poimusuodatin-kasetit 5 (kuva 2) tulee vaihtaa uusiin.

Yleensä riittää, kun poimusuodatin-kasetit 5 puhdistetaan ajoittain pehmeällä harjalla ja vedellä. Anna poimusuodattimien kuivua ennen takaisin paikoilleen asettamista, jotta pöly ei tartu kiinni kosteaan suodattimeen.

Jotta säiliön ja suodattimen paha likaantumisen estyy, poista säiliöstä kuiva jäte ennen märkäimurointia. Kuivaimuroi vain kuivuneella laitteella. Puhdista säiliö ja varusteet tavallisella naarmuttamattomalla puhdistusaineella.

Puhdista säännöllisin väliajoin vesianturit 13 (kuva 3) ja tarkasta ne mahdollisten vaurioiden varalta.

6.3 Moottorinsuojasuodatin

Poimusuodatin-kasettien vieressä on moottorinsuojasuodattimet 6 (kuva 2). Kun ne ovat pahoin likaantunut, pese ne ja aseta ne, kun ne ovat ensin kuivuneet, takaisin paikoilleen. Vahingoittuneet moottorinsuojasuodattimet pitää korvata uusilla.

7 Hävitysohjeet

- **Suodatinpussit**, joissa on tavallista talousjätettä, hävitetään normaalina talousjätteenä.
- **Suodatinpussit**, joissa on ongelmajätettä:
Pyydä hävitysohjeet kaupungin tai kunnan viranomaisilta tai jätelaitokselta.
- **Poimusuodatin-kasetti** hävitetään tarvittaessa polyesteripussissa ongelmajätteenä.

8 Häiriöiden poisto



Vaara

Häiriöiden syyn selvittäminen ja poistaminen vaatii erityistä huolellisuutta ja varovaisuutta. Ensinnäkin on irrotettava pistoke pistorasiasta!

Seuraavassa luetellaan muutama usein esiintyvä häiriö ja niiden syyt. Jonkin muun häiriön ilmaantuessa ota yhteys myyjäsi tai suoraan MAFELL-asiakaspalveluun.

Häiriö	Syy	Poisto
Imutehon pieneneminen	Suodatin likaantunut	Puhdista
	Kuitusuodatin täynnä	Vaihda
	Säiliö täynnä	Tyhjennä
	Suulake, putket tai letku tukkeutunut	Puhdista
Imuri ei käynnisty	Verkkopistoke pistorasiassa?	
	Verkko jännitteetön?	
	Verkkokaapeli kunnossa?	
	Kansi oikein suljettu?	
	Vesianturi kytketty pois päältä?	
	Imuri valmiustilassa „AR“?	Aseta kytkin asentoon „I“tai „IR“
Imuri ei käynnisty >AR< - moodissa, kun työkalu käynnistetään	Työkalun verkkopistoke laitepistorasiassa?	Pistä verkkopistoke pölynimurin pistorasiaan
PE-tyhjennys- ja hävityspussi imeytyy suodattimeen	Kiertoluistin asento on väärä	Kiertoluistin positio tarkasta/muuta
Luokan M tai H imurit: pölyä säiliössä kuitusuodattimen ollessa paikallaan	Kiertoluistin asento on väärä	Kiertoluistin positio tarkasta/muuta

9 Erikoistarvikkeet

- Suodatinpussisarja 5 kpl (25-l-suodatinkangas)	Til.-nro 093719
- Hävityspussisarja 5 kpl. (25-l-PE)	Til.-nro 093721
- 1 pari poimusuodatin-kasetti (selluloosa, lasikuitu, polyesteri)	Til.-nro 093739
- 1 pari poimusuodatin-kasetti (polyesteri nanopäällystetty)	Til.-nro 093720
- 1 pari poimusuodatin-kasetti (polyesterikuitu)	Til.-nro 093674
- 4 m imuletku LW27, liitäntä koneeseen Ø 35 mm, antistaattinen	Til.-nro 093684
- 5 m imuletku LW35, liitäntä koneeseen Ø 35 mm, antistaattinen	Til.-nro 093681
- 5 m imuletku, liitäntä koneeseen Ø 49 mm staattisesti	Til.-nro 093730
- Käsiniimurointisetti	Til.-nro 093718
- Pienennyskappale Ø 58 / 35	Til.-nro 203602

10 Räjähdyssuojausmerkintä ja varaosaluettelo

Vastaavat tiedot varaosista löydät kotisivuiltamme: www.mafell.com

Innehållsförteckning

1	Teckenförklaring	82
2	Produktdata	82
2.1	Uppgifter om tillverkare	82
2.2	Aggregat-ID	82
2.3	Tekniska data	83
2.4	Uppgifter om bullernivå	83
2.5	Leveransinnehåll	83
2.6	Produktbeskrivning	83
2.7	Säkerhetsanordningar	84
2.8	Avsedd användning	84
2.9	Kvarvarande risker	84
3	Säkerhetsanvisningar	84
4	Förbereda/ställa in	86
4.1	Hopsättning	86
4.2	Nätanslutning	86
4.3	Byta veckfilter-kassett	86
4.4	Byta filterpåsen	86
4.5	Kassera filterpåse	87
4.6	Sätta in filterpåse	87
4.7	Töm behållare	87
5	Användning	87
5.1	Till- och frånkoppling	88
5.2	Tips och information	88
6	Underhåll och service	88
6.1	Underhåll	89
6.2	Service	89
6.3	Motorskyddsfilter	89
7	Information om kassering	89
8	Åtgärdande av störning	89
9	Extra tillbehör	90
10	Explosionsritning och reservdelslista	90

1 Teckenförklaring



Denna symbol återfinns på alla platser där anvisningar beträffande den egna säkerheten finns.

Beaktas inte dessa kan detta leda till svåra skador.



Denna symbol markerar en situation som eventuellt kan leda till skada.

Undviks inte denna situation kan produkten eller föremål i dess omgivning skadas.



Denna symbol markerar tips för användare och annan, användbar information.

2 Produktdata

Till dammsugare S 25 M med art.nr. 91C301, 91C321, 91C322

Till dammsugare S 25 L med art.nr. 91C201

2.1 Uppgifter om tillverkare

MAFELL AG, Beffendorfer Straße 4, D-78727 Oberndorf / Neckar, Telefon +49 (0)7423/812-0, Fax +49 (0)7423/812-218

2.2 Aggregat-ID

Alla uppgifter som krävs för identifiering av aggregatet finns på typskylten som sitter på motorkåpan.



CE-märkning för dokumentation beträffande överensstämmelse med grundläggande säkerhets- och hälsokrav enligt bilaga I, maskindirektivet.



Endast för EU länder.

Kasta inte elverktyg i hushållsoporna!

Enligt europeiskt direktiv 2002/96/EG beträffande uttjänta el- och elektronikapparater samt gällande nationell lagstiftning måste uttjänta elektroverktyg samlas separat och lämnas till miljövänlig återvinning.



Läs bruksanvisningen så att risken för skador kan minskas.



Varning: Den här apparaten innehåller damm som är farligt för hälsan. Tömning och underhåll inklusive borttagningen av dammpåsen får bara utföras av kvalificerade personer som bär lämplig personlig skyddsutrustning. Starta inte innan hela filtersystemet är installerat och volymflödeskontrollens funktion kontrollerats.

2.3 Tekniska data

Driftslag		Kontinuerlig drift	
Spänning, frekvens		220-240 V~, 50/60 Hz	110-120 V~, 50/60 Hz
Effektförbrukning (normalbelastning)		1200 max. 1400 W	1200 max. 1400 W
Ström vid normalbelastning		6,0 A	11,0 A
Nominellt volymflöde		270 m ³ /h	
Tillhörande undertryck		280 mbar	239 mbar
Filteryta		8600 cm ²	
Mått	S 25 M	450 x 390 x 490 mm utan MAX-hållare	
		480 x 390 x 550 mm med MAX-hållare (utan slangkrok)	
	S 25 L	450 x 390 x 490 mm	
Vikt (utan tillbehör)	S 25 M	12,2 kg utan MAX-hållare	
		13,4 kg med MAX-hållare	
	S 25 L	12,2 kg	
Diameter sugstutsanslutning		Ø 66/58 mm	

Sugarna i "M" klassen är testade enligt BGIA "H" testintyg enligt GS-BIA-M02 (07/02), DIN EN 60335-2-69 (11/04) bilaga AA, DIN 60335-2-69/A1 (11/05).

2.4 Uppgifter om bullernivå

Mätytor-ljudtrycksnivå:	69 dB (A)
Förutsättningar i omgivningen:	< 40 °C

Bullervärdena uppmättes enligt EN 60704-1 i fritt fält på ett avstånd av 1,5 m från aggregatytan.

2.5 Leveransinnehåll

Dammsugare S 25 M eller S 25 L komplett med:

- 2 veckfilter-kassetter, polyester
- 1 filterpåse, nettovolym 25 l
- 4 m sugslang, antistatisk
- 1 bruksanvisning
- 1 MAX-hållare (bara för S25M)

2.6 Produktbeskrivning

Dammsugaren S 25 M/S 25 L är en kombi-apparat (KOMB) som används som torr- eller våtsug.

Sug utan filterpåse vid våtsugning. Filterkassetterna är lämpliga till våtsugning.

- INDUSTRIDAMMSUGARE (IS), enbart för uppsugning av dammavlagringar.
- STOFTSUG (STS), endast för uppsugning av svävande partiklar vid separata dammkällor, som t.ex. uppstår vid materialbearbetning eller -

tillverkning på maskiner och manuellt styrda apparater.

När dammsugaren S 25 M/S 25 L används som stoftsug passar den till uppsugning av torrt trädammsug och torra träspån vid separata dammkällor. Om stoftsugen ansluts korrekt till en manuellt styrd träbearbetningsmaskin med en dammkälla (t.ex. cirkelsåg, hyvelmaskin, bandslip) och körs på rätt sätt så är den nödvändiga sugeffekten och avskiljningen alltid garanterad.

2.7 Säkerhetsanordningar



Risk

Dessa anordningar är nödvändiga för säker aggregatdrift och får inte tas bort eller göras överksammas.

- Alla rörliga maskindelar som drivs med elmotorer är täckta med fastsittande, säkert monterade skyddskåpor och kan bara tas bort med verktyg.
- Testen enligt EN 60335-1 och EN 60335-2-69 visade att de säkerhetstekniska kraven med avseende på elsäkerheten är uppfyllda även vid uppsugning av en vatten-luft blandning.
- Sugaggregatet är lämpligt för högre krav vid industriell användning. Enligt EN 60335-1 och EN 60335-2-69.

2.8 Avsedd användning



Risk

Brännbara eller explosiva lösningsmedel, vätskor som bensin, olja, alkohol, förtunning eller produkter som är varmare än 60 °C får principiellt inte sugas upp. Annars föreligger explosions- och brandrisk!
Sugen är inte lämplig till uppsugning av hälsofarligt damm.

Sugar i M-klassen passar till upp- eller ut/ur-sugning av torrt damm som inte är brännbart, vätskor som inte är brännbara, trädamm och farligt damm med AGV:n >0,1mg/m³.

Sugar i L-klassen passar inte till upp- eller ut/ur-sugning av damm som är farligt för hälsan.

Dammsugaren S 25 M/S 25 L passar särskilt bra till sugning av elverktyg. Andra användningsmöjligheter är på byggarbetsplatser där stora mängder fuktigt och torrt fint damm bildas, vid invändig rengöring av fordon och överallt där fuktiga och torra substanser ska tas om hand, där tvättvatten ska sugas upp, igensatta vattenhoar och avlopp ska tömmas, "översvämningar" i badrum, kök eller källare ska åtgärdas eller när vattenpölar framför husdörren stör.

En annan användning än vad som beskrivs ovan är inte tillåten. Tillverkaren fransäger sig allt ansvar för

skador som kan härledas till sådan avvikande användning.

Följ de riktlinjer för användning, service och underhåll som lämnas av Mafell med avseende på korrekt användning.

Aggregatet är inte heller ämnat för drift utomhus vid regn, eller i utrymmen där det finns explosionsrisk.

Dammsugaren S 25 M/S 25 L får bara användas, prepareras och underhållas av personer som känner till sugen och har fått information om riskerna. Installationsarbeten måste utföras av MAFELL generalagenter eller MAFELL kundtjänst.

De säkerhetsbestämmelser samt övriga, allmänt gällande, säkerhetstekniska och arbetsmedicinska riktlinjer som finns i varje enskilt användarland skall följas.

2.9 Kvarvarande risker



Risk

Användningsrelaterade restrisker finns kvar även vid korrekt användning och trots att säkerhetsbestämmelser följs.

- Beröring av spänningsförande delar när kåpan är öppen och nätkontakten inte är utdragen.
- Emission av damm vid längre, kontinuerlig drift med skadat veckfilter 5 (bild 2), filterpåse 8 (bild 4) eller motorskyddsfilter 6 (bild 2) i slutna utrymmen utan tillräcklig ventilation.
- Det är inte uteslutet att damm andas in när en filterpåse byts eller när behållaren töms (andningsskydd).
- Tillverkaren ansvarar inte för skador som beror på egenmäktiga förändringar på apparaten.

3 Säkerhetsanvisningar



Risk

Beakta alltid följande säkerhetshänvisningar och de säkerhetsbestämmelser som gäller i respektive användarland!



Observera

Uppsugning av antändningskällor måste ovillkorligen undvikas för att undvika explosioner.



Observera:
Stoftavskiljaren/dammsugaren ska tömmas efter arbetet, senast vid arbetsskiftets slut.

- Spänningen på aggregatets typskylt måste överensstämma med nätspänningen.
- Eluttaget måste vara säkrat över en vanlig säkring med lämplig styrka (16 A).
- Använd inte aggregatet inklusive tillbehöret när:
 - det finns tydliga skador (sprickor/brott) på aggregatet,
 - elsladden är defekt, när det finns sprickor i den eller om den visar tecken på att vara gammal,
 - osynlig defekt kan misstänkas (efter ett fall).
- Använd inga skadade förlängningssladdar.
- Rikta inte munstycke, slang eller rör mot människor eller djur.
- Vid sugning i trappor krävs det extra försiktighet. Tänk på stabiliteten.
- Eluttaget på aggregatet får bara användas till de ändamål som anges i bruksanvisningen.
- Arbeta aldrig utan de skyddsanordningar som föreskrivs för aktuellt arbetsförlopp och ändra inget på aggregatet som kan påverka säkerheten.
- När aggregatet används utomhus rekommenderas en jordfelsbrytare.
- Skadad kabel eller kontakt måste omgående bytas ut. För att undvika säkerhetsrisker får bytet endast utföras av Mafell eller av en auktoriserad MAFELL-kundtjänstverkstad.
- Barn och ungdomar får inte hantera det här aggregatet. Detta gäller dock inte ungdomar som arbetar under uppsikt av fackman inom ramen för sin utbildning.
- Stäng av sugen före varje underhåll och efter varje användning och dra ur nätkontakten.
- Kontrollera att sugslangarna sitter fast ordentligt och inte är skadade före varje arbete.
- Ta inte ut kontakten ur eluttaget genom att dra i kabeln.
- Dra ut elkontakten innan rengöring eller tömning utförs och störningar åtgärdas.
- Var noga med att kabeln är skyddad mot olja och värme och inte skadas på grund av att den körs över, kläms eller blir för spänd eller liknande.
- Tag hänsyn till influenser i omgivningen. Utsätt inte aggregatet för regn och undvik att arbeta i närheten av brännbara vätskor eller gaser.
- Förvara aggregatet på torra, låsta platser utom räckhåll för barn.
- Regelbunden rengöring av aggregatet är en viktig säkerhetsfaktor. Dra ur elkontakten innan dessa arbeten påbörjas.
- Aggregatet ska placeras på ett jämnt underlag och då på sådant sätt att det vare sig kan välta eller rulla iväg (spärra styrrullar).
- Uppställningsplatsen ska väljas så att det finns ett avstånd på 0,3 m på sidorna samt ett avstånd på 2 m ovanpå. Detta för att aggregatet ska kunna användas och underhållas på säkert sätt.
- Den renade luften får bara återföras till sådana arbetsrum som den sugs upp i; d.v.s., elverktyget och sugaggregatet får bara användas i samma arbetsrum.
- Stäng av direkt när skum eller vatten tränger ut. Töm behållare och ev. veckfilter.
- Syra, aceton och lösningsmedel kan fräta på aggregatdelar.
- Lämna inte aggregatet utan uppsikt. Dra ut elkontakten vid längre arbetsuppehåll.
- När aggregatets anslutningskabel skadas måste den bytas ut mot en speciell kabel som finns hos tillverkaren eller hans kundtjänst.

- Låt bara fackmän, t.ex. kundtjänst, utföra reparationen. Aggregat som inte är korrekt reparerade utsätter användaren för fara.
- Använd bara MAFELL-reserv-, tillbehörs- och specialtillbehörskomponenter. I annat fall föreligger inga anspråk på garantiåtaganden och inget ansvar från tillverkarens sida.
- Andra arbeten än de som beskrivs här får inte utföras.
- Vid annan användning, felaktig manövrering eller ej fackmannamässigt utförd reparation övertas inget ansvar för eventuella skador.
- Förslut de urtagna veckfilter-kassetterna direkt i en dammtät plastpåse och kassera på rätt sätt.
- Sätt in de nya filterkassetterna och var noga med att filtren hamnar rätt och sitter ordentligt på plats.
- Fäll ner kåpan och återställ staget 9 (bild 1) till utgångsläget genom att trycka lätt på det. Aggregatet är åter stängt.

4.3.1 Byta motorskyddsfiltret

Bredvid veckfilter-kassetterna befinner sig motorskyddsfiltren 6 (bild 2). När de är rejält smutsiga ska de tvättas ur och sättas tillbaka när de är torra. Skadade motorskyddsfilter måste bytas ut.

4 Förbereda/ställa in

4.1 Hopsättning

- Var noga med att behållarens båda spärranordningar sitter ordentligt fast i urtagen på motorkåpan.
- Sätt sugsslangens stuts över sugöppningen på behållaren och vrid den tills slangstutsen hakar fast.

4.2 Nätanslutning

Damsugaren S 25 M / S 25 L är skyddsjordad enligt klass I och får därför bara anslutas till eluttag med skyddsjord.

Före idrifttagningen måste det kontrolleras att nätspänningen överensstämmer med driftspänningen som anges på aggregatets kapacitetsskylt.

4.3 Byta veckfilter-kassett

- Skaka ur veckfilter-kassetterna före filterbytet.
- Använd ett mynt eller liknande och vrid låset 7 (bild 1) på staget 9 motsols i 90° och tryck staget 9 bakåt.
- Fäll upp kåpan och ta ut filterkassetten 5 (bild 5) uppåt.

4.4 Byta filterpåsen



Risk

Det här aggregatet kan innehålla hälsofarligt damm. Tömnings- och servicearbeten inklusive omhändertagningen av dammbehållaren får bara utföras med motsvarande skyddsutrustning.

När kontrollindikeringen blinkar under användningen och det dessutom hörs en signal måste filterpåsen bytas.

4.4.1 Byta fiberduks-filterpåse

- Stäng av apparaten för att byta fiberduks-filterpåsen.
- Dra ut sugkontakten.
- Öppna spärrlåsen 10 (bild 1).
- Lyft av sugöverdelen från behållaren 12 (bild 4).
- Dra försiktigt filterpåsen från sugstutsen.
- Förslut filterpåsens fläns genom att fälla ned locket.

4.4.2 Byta PE-tömnings- och kasseringspåse

- PE-tömnings- och kasseringspåse: starta sug, skaka ur veckfilterkassetter. Stäng av sug.
- Ta på munskydd.
- Ta bort sugslang, förslut sugstuts med locket 14 (bild 6).
- Öppna sido-lås, ta av överdel. Innan överdelen ställs ner ska den startas på reglageposition

>IR<, så att ev. nedfallande, svävande partiklar sugts upp.

- Förslut PE-tömnings- och kasseringspåsen försiktigt med det medföljande förslutningsbandet.
- Dra försiktigt bort flänsen från sugstutsen och förslut.
- Ta försiktigt ut PE-tömnings- och kasseringspåsen ur behållaren.
- Kassera det uppsugna materialet enligt de lagstadgade bestämmelserna.

4.5 Kassera filterpåse

Kassera filterpåsen i en tät påse enligt de bestämmelser som gäller för kasseringsen av sådant avfall.

- Filterpåsen av fiberduk, fylld med vanlig hushållssmuts, slängs i de normala hushållssoporna.
- PE-tömnings- och kasseringspåsen, fylld med riskavfall: Fråga hur du ska göra hos ansvarig avdelning hos din kommun.

4.6 Sätta in filterpåse

4.6.1 Sätta in fiberduks-filterpåse

- Skjut flänsen helt över sugöppningen.



Använda vridreglaget

- Vrid den röda vridomkopplaren* invändigt till CLOSE ända till anslaget till markeringen ▲ .



- Sätt överdelen på behållaren och stäng sidolåsen.

4.6.2 Sätta in PE-tömnings- och kasseringspåse



Bara klass S25L/S25M-sugarna med specialbehållare och vridreglage i sugöppningen av typ S25L/S25M är lämpliga för användningen av PE-tömnings- och kasseringspåsar.



Använda vridreglaget

- Vrid den röda vridomkopplaren* invändigt till OPEN ända till anslaget till markeringen ▲ .
- Skjut flänsen helt över sugstutsen och lägg övre påsöppningen över behållarens kant



- Sätt överdelen på behållaren och stäng sidolåsen.

4.7 Tömma behållare



Bara tillåtet för damm med AGV > 1mg/m³

Stäng av sug, dra ur nätkontakt.

- Öppna lås.
- Ta bort lock och sugslang från behållaren.
- Töm behållare.

5 Användning



Risk

Sugen är inte lämplig till uppsugning av hälsofarligt damm.

5.1 Till- och fråkoppling

Reglagelägen för ID-användning
(industridammsugare (bild 1))

0 = Från

1 = Till (manuell drift)

Volymflödesindikeringen är omställd på ett fast värde. Detta gör att varningslampan blinkar när lufthastigheten sjunker under 20 m/s.

A = Beredskapsdrift för till-/fråkopplingsautomatik (sugen startas och stängs av från elverktyget).

Reglagelägen för STS-användning (stoftsug) bild 1

RA = Enhetsversioner med "RA" -utrustningen kan användas som under "A". Filtret rengörs automatiskt när det inställda minsta volymflödet uppnås i nästa paus (omkopplarpå position RA).

Dammsugaren S 25 M/S 25 L är utrustad med en elektronisk sugkraftsreglering. Med vridknappen 2 kan sugkapaciteten anpassas efter sugmaterialet.

Eluttaget 4 är avsett för anslutning av ett elverktyg (A/RA-drift).



Risk

Elverktyget måste vara avstängt när det ansluts. Det finns alltid ström i eluttaget när kontakten sitter i, oberoende av i vilket läge reglaget står. I positionen "0" kan uttaget användas som förlängningsladd (t. ex. för lampa). Anslutningsvärde: Sug och anslutet aggregat max. 16 A.

För att undvika alltför höga startströmstoppar är sugaggregatet utrustat med en startströmsbegränsning (mjukstart).



Risk

När sugmotor avslutar driften får man inte vrida på reglaget innan sugen stannat, annars måste 0-positionen ställas in efteråt så att det kan garanteras att elektroniken fungerar felfritt.

5.2 Tips och information

- När man suger torrt material måste veckfiltret 5 (bild 2) vara alldeles torrt.
- Vid våtsugning förhindrar den inbyggda sensorn att den maximala fyllhöjden i behållaren överskrids. Aggregatet suger inte mer när behållaren är fylld. Stäng av motorn. Dra ut kontakten till sugen och töm behållaren.
- Om sensorn löser ut när större vätskemängder sugts upp (mer än en fyllning av behållaren) så stäng av aggregatet och töm behållaren.
- Om volymströmsindikeringen 3 (bild 1) tänds vid återstarten kan det ha följande orsaker:
 - Behållare, filterpåse 8 (bild 4) full.
 - Sugslang tilltäppt.
 - Dammbildande apparats lufttvärsnitt för litet.

Följande ska göras när arbetena är avslutade - och framför allt när aggregatet inte ska användas på länge:

- Töm ut smuts och vätskor.
- Förvara sugslangen så att det inte uppstår böjda ställen.
- Rulla upp elkabeln ordentligt och skydda den mot skador.

6 Underhåll och service



Risk

Drag alltid ur nätkontakten vid alla servicearbeten.



Efter längre drifttid rekommenderar MAFELL att aggregatet lämnas till en auktoriserad MAFELL-kundtjänstverkstad för översyn.

Den måste förvaras torrt och frostfritt.

Skulle aggregatet inte fungera, trots noggrant produktions- och kontrollförfarande, så skall reparationen utföras av auktoriserad kundservice för MAFELL-verktyg.



Risk

Använd endast MAFELL-tillbehör och reservdelar. Låt MAFELL kundservice byta ut konstruktionskomponenter vars utbyte ej beskrivits.

6.1 Underhåll

När användaren ska utföra underhåll måste sugen tas isär, rengöras och underhållas - om detta är möjligt utan att underhållspersonalen eller andra personer utsätts för risker. Lämpliga försiktighetsåtgärder innefattar rengöring före isärtagning, vidta åtgärder för lokal, filtrerad tvångsventilation, där sugen tas isär, rengöring av underhållsområdet och lämplig, personlig skyddsutrustning.

Hos maskiner i M-klassen ska utsidan rengöras genom dammsugning och avtorkning eller behandlas med tätningsmedel, innan de tas bort från det farliga området.

Alla maskindelar måste betraktas som nedsmutsade när de tas bort från det farliga området och lämpliga åtgärder måste vidtas för att undvika dammspridning. Sådana föremål måste kasseras i täta påsar enligt de bestämmelser som gäller för kasseringen av sådant avfall.

När service- eller reparationsarbeten utförs måste alla förorenade föremål kasseras om de inte kan rengöras tillfredställande. Sådana föremål måste kasseras i täta påsar enligt de riktlinjer som gäller för kasseringen av sådant avfall.

8 Åtgärdande av störning



Risk

Felsökning efter orsak till föreliggande störning och åtgärdande av denna kräver alltid största uppmärksamhet och försiktighet. Drag först ur kontakten!

Nedan återfinns några störningar samt orsaken till felen. Vid fortsatta störningar kontaktas inköpsstället eller MAFELL-kundservice direkt.

Störning	Orsak	Åtgärd
Sugeffekten avtar	Filter smutsigt	Rengör.
	Fiberduksfilter fullt	Byt.
	Behållare full	Töm.
	Munstycke, rör eller slang tilltäppt	Rengör.

6.2 Service

Om sugens sugförmåga försämras och den inte heller ökar efter filterrengöring 5 (bild 2) när filterpåsen 8 (bild 4) bytts så måste veckfilter-kassetterna 5 (bild 2) bytas ut.

I regel räcker det att rengöra veckfilter-kassetterna 5 då och då med en mjuk borste och vatten. Låt torka innan de sätts tillbaka så att inte dammet sitter kvar på det fuktiga filtret.

För att undvika kraftig nedsmutsning av behållare och filter ska torrt sugmaterial tas bort från behållaren innan våtsugning sker. Torrsugning endast med helt torrt aggregat. Rengör inte behållare och tillbehör med repande, vanligt rengöringsmedel.

Rengör vattensensorerna 13 (bild 3) regelbundet och undersök om det finns eventuella skador.

6.3 Motorskyddsfilter

Bredvid veckfilter-kassetterna befinner sig motorskyddsfiltren 6 (bild 2). När de är rejält smutsiga ska de tvättas ur och sättas tillbaka när de är torra. Skadade motorskyddsfilter måste bytas ut.

7 Information om kassering

- **Filterpåse**, fylld med vanlig bostadssmuts, kastas i de normala soporna.
- **Filterpåse**, fylld med specialsmuts:
Fråga hur du ska göra hos ansvarig avdelning hos din kommun.
- **När det är aktuellt kasseras veckfilter-kassetten** i polypåsen som riskavfall.

Störning	Orsak	Åtgärd
Sug startar inte	Nätkontakt i eluttag?	
	Ingen nätspänning?	
	Nätkabel ok?	
	Lock korrekt stängt?	
	Vattensensor avstängd?	
	Sug i standby-läge "AR"?	Ställ på "I" eller "IR"
Sug startar inte i >AR< läge när verktyget tillkopplas	Sitter verktygets nätkontakt i apparatuttaget?	Stick in nätkontakten i dammsugaruttaget
PE-tömnings- och kasseringspåse sugs fast i filtren	Felaktig vridreglage-position	Kontrollera/ändra vridomkopplares position
Sugar i M- eller H-klass: damm i behållaren när fiberduksfilter används	Felaktig vridreglage-position	Kontrollera/ändra vridomkopplares position

9 Extra tillbehör

- Filterpåse-sats 5 st. (25 l-fiberduk) Best.nr. 093719
- Sats med avfallspåsar 5 st. (25-l-PE) Best.nr. 093721
- 1 par veckfilter-kassett (cellulosa, glasfiberduk, polyester) Best.nr. 093739
- 1 par veckfilter-kassett (polyester nanobeläggning) Best.nr. 093720
- 1 par veckfilter-kassett (polyesterduk) Best.nr. 093674
- 4 m sugslang LW27 maskinanslutning Ø 35 mm antistatisk Best.nr. 093684
- 5 m sugslang LW35 maskinanslutning Ø 35 mm antistatisk Best.nr. 093681
- 5 m sugslang maskinanslutning Ø 49 mm statisk Best.nr. 093730
- Handsugset Best.nr. 093718
- Reduceringsadapter Ø 58 / 35 Best.nr. 203602

10 Explosionsritning och reservdelslista

Information om reservdelar hittar du på vår hemsida: www.mafell.com

Indholdsfortegnelse

1	Forklaring af tegn	92
2	Produktinformationer	92
2.1	Producentinformationer	92
2.2	Mærkning af tør- og vådsugeren	92
2.3	Tekniske data	93
2.4	Informationer vedr. støj	93
2.5	Leveringsomfang	93
2.6	Tør- og vådsuger	93
2.7	Sikkerhedsanordninger	94
2.8	Hensigtsmæssig brug	94
2.9	Resterende risici	94
3	Sikkerhedshenvisninger	95
4	Klargøring / justering	96
4.1	Samling	96
4.2	Nettilslutning	96
4.3	Skift af foldefilter-kassette	96
4.4	Skift af filterposer	96
4.5	Bortskaffelse af filterpose	97
4.6	Isætning af filterpose	97
4.7	Tømning af beholder	97
5	Drift	98
5.1	Til- og frakobling	98
5.2	Tips og henvisninger	98
6	Vedligeholdelse og reparation	98
6.1	Vedligeholdelse	99
6.2	Istandsættelse	99
6.3	Motorbeskyttelsesfilter	99
7	Bortskaffelsestips	99
8	Afhjælpning af driftsforstyrrelser	100
9	Specialudstyr	100
10	Eksploderet tegning og reservedelsliste	100

1 Forklaring af tegn



Dette symbol findes de steder, hvor der findes sikkerhedshenvisninger.

Fare for alvorlige kvæstelser ved tilsidesættelse af henvisningerne.



Dette symbol kendetegner mulige faresituationer.

Hvis disse situationer ikke undgås, er der fare for, at produktet eller genstande i nærheden beskadiges.



Dette symbol kendetegner henvisninger og andre nyttige informationer.

2 Produktinformationer

til udsugningsapparater S 25 M med art.nr. 91C301, 91C321, 91C322

til udsugningsapparater S 25 L med art.nr. 91C201

2.1 Producentinformationer

MAFELL AG, Beffendorfer Straße 4, D-78727 Oberndorf / Neckar, telefon +49 (0)7423/812-0, fax +49 (0)7423/812-218

2.2 Mærkning af tør- og vådsugereren

Alle oplysninger, der kræves for at kunne identificere apparatet, findes på typeskiltet, der er anbragt på motorhuset.



CE-kendetegn til dokumentation for overensstemmelse med de grundlæggende sikkerheds- og sundhedskrav, i henhold til maskindirektivets bilag I.



Kun for EU lande

Elektrisk værktøj må ikke smides ud sammen med det almindelige husholdningsaffald!

I henhold til det europæiske direktiv 2002/96/EF om bortskaffelse af elektrisk eller elektronisk udstyr, skal kasseret udstyr samles, deponeres og genbruges i henhold til gældende regler.



Læs driftsvejledningen for at erfare mere om, hvordan kvæstelsesrisikoen forringes.



Advarsel: Dette apparat indeholder sundhedsfarligt støv. Tømning og vedligeholdelse inkl. fjernelse af støvposen må kun foretages af sagkyndigt personale, der bruger egnet, personligt beskyttelsesudstyr. Vent med at tænde, til hele filtersystemet er installeret, og volumenstrømkontrollens funktion er blevet kontrolleret.

2.3 Tekniske data

Driftsform		Konstant drift	
Spænding, frekvens		220-240 V~, 50/60 Hz	110-120 V~, 50/60 Hz
Optagen effekt (normalbelastning)		1200 maks. 1400 W	1200 maks. 1400 W
Strøm under normal last		6,0 A	11,0 A
Nominel volumenstrøm		270 m ³ /h	
Tilhørende undertryk		280 mbar	239 mbar
Filterflade		8600 cm ²	
Mål	S 25 M	450 x 390 x 490 mm uden MAX-holder	
		480 x 390 x 550 mm med MAX-holder (uden slangekrog)	
	S 25 L	450 x 390 x 490 mm	
Vægt (uden tilbehør)	S 25 M	12,2 kg uden MAX-holder	
		13,4 kg med MAX-holder	
	S 25 L	12,2 kg	
Diameter udsugningsstudstilslutning		Ø 66 / 58 mm	

Sugerne fra klasse "M" er kontrolleret iht. BGIA "H" prøvecertifikat iht. GS-BIA-M02 (07/02), DIN EN 60335-2-69 (11/04) tillæg AA, DIN 60335-2-69/A1 (11/05) geprüft.

2.4 Informationer vedr. støj

Måleflade-lydtrykniveau:	69 dB (A)
Omgivelsesbetingelser:	< 40 °C

Støjværdierne er blevet målt iht. EN 60704-1 i et frit areal i en afstand på 1,5 m fra apparatets overflade.

2.5 Leveringsomfang

Udsugningsapparat S 25 M eller S 25 L komplet med:

- 2 foldefilter-kassetter, polyester
- 1 filterpose, nyttevolumen 25 l
- 4 m udsugningssslange, antistatisk
- 1 driftsvejledning
- 1 MAX-holder (kun til S25M)

2.6 Tør- og vådsuger

Udsugningsapparatet S 25 M / S 25 L er et kombiapparat (KOMB), som kan bruges som tør- og vådsuger.

Suge ved vådsugning uden filterpose. Filterkassetterne er egnet til vådsugning.

- INDUSTRISTØVSUGER (IS) må udelukkende bruges til at udsuge aflejret støv.
- SPECIALSTØVSUGER (ENT) må udelukkende bruges til at udsuge svævende støv på enkelte støvkilder som f.eks. i forbindelse med

materialebe- eller forarbejdning på maskiner og håndførte apparater.

Udsugningsapparatet S 25 M / S 25 L, brugt som specialstøvsuger, er egnet til at udsuge tørt træstøv og tørre træspåner på enkelte støvkilder. Tilsluttes specialstøvsugeren korrekt til en håndført træbearbejdningsmaskine med en støvkilde (f.eks. rundsav, høvlmaskine, båndsliber) og køres den iht. forskriften, er den nødvendige udsugningsydelse og udskillelseskvalitet altid sikret.

2.7 Sikkerhedsanordninger



Fare

Disse anordninger kræves for at opnå en sikker drift af apparatet og må hverken fjernes eller gøres uvirksomme.

- Alle bevægelige maskindele, der drives af elektromotorer, er beskyttet af faststående beskyttelsesanordninger, der er fastgjort sikkert og som kun kan fjernes med værktøj.
- Resultatet af kontrollen iht. EN 60335-1 og EN 60335-2-69 var, at de sikkerhedstekniske krav mht. den elektriske sikkerhed også er opfyldt, hvis der opsuges en vand-luft-blanding.
- Udsugningsapparatet er egnet til at opfylde øgede erhvervsmæssige krav. Iht. EN 60335-1 og EN 60335-2-69.

2.8 Hensigtsmæssig brug



Fare

Generelt må der ikke opsuges brændbare eller eksplosive opløsningsmidler, væsker som f.eks. benzin, olie, alkohol, fortynding hhv. gods, der er varmere end 60 °C. Ellers er der fare for eksplosion og brand! Sugerer er ikke egnet til opugning af sundhedsfarligt støv.

Sugere fra klasse M er egnet til at udsuge tørt, ikke brændbart støv, ikke brændbare væsker, træstøv og farligt støv med AGWs >0,1 mg/m³.

Sugere fra klasse L er ikke egnet til udsugning af sundhedsfarligt støv.

Udsugningsapparatet S 25 M / S 25 L er især egnet til at udsuge el-værktøjer. Desuden kan de bruges på byggepladser, hvor der opstår store mængder fugtigt og tørt finstøv, til rengøring af bilinteriør og dér, hvor fugtige og tørre ting skal afhjælpes, rengøringsvand skal opsuges, tilstoppede vandbassiner og udløb skal tømmes, "oversvømmelser" i badeværelser, køkkener eller kældre skal afhjælpes eller regnpytter generer foran indgangsdøren.

Brug, som er i strid med ovennævnte, er ikke tilladt. For en beskadigelse, som resulterer af sådan brug, er producenten ikke ansvarlig.

Det beregnede anvendelsesområde omfatter også en overholdelse af de af Mafell foreskrevne drifts-, vedligeholdelses- og istandsættelsesbetingelser.

Dette apparat er heller ikke egnet til brug udendørs, når det regner, eller i eksplosionsfarlig atmosfære.

Udsugningsapparatet S 25 M / S 25 L må kun bruges, klagøres og vedligeholdes af personer, der er fortrolige med apparatet og informeret om farene. Istandsættelsesarbejde skal gennemføres af MAFELL kontraktforhandlere hhv. MAFELL kundeserviceværksteder.

De gældende sikkerhedsbestemmelser i det enkelte brugerland samt generelt anerkendte sikkerhedstekniske og arbejdsmedicinske regler skal overholdes.

2.9 Resterende risici



Fare

Selv i tilfælde af hensigtsmæssig brug og ved overholdelse af sikkerhedsbestemmelserne er der fare i sammenhæng med anvendelsesmåden.

- Berøring af spændingsførende dele, hvis huset er åbent og netstikket ikke er trukket ud.
- Emission af støv under længerevarende drift med beskadiget foldefilter 5 (Fig. 2), filterpose 8 (Fig. 4) eller motorbeskyttelsesfilter 6 (Fig. 2) i lukkede rum uden tilstrækkelig ventilation.
- Når en filterpose skiftes eller beholderen tømmes kan indånding af støv ikke udelukkes (åndeværn).
- Producenten fraskriver sig ansvaret for skader, der opstår som følge af ændringer, der foretages på apparatet på eget initiativ.

3 Sikkerhedshenvisninger



Fare

Tag altid hensyn til de efterfølgende sikkerhedshenvisninger og de gældende sikkerhedsbestemmelser i landet!



Bemærk

Opsug aldrig fra tændingskilder, da det kan medføre eksplosioner.



Bemærk:

Støvseparatoren/støvsugeren skal altid tømmes efter endt arbejde/skifteholdsarbejde.

- Spændingen på apparatets typeskilt skal stemme overens med netspændingen.
- Stikdåsen skal være sikret med en husholdningssikring med egnet strømstyrke (16 A).
- Apparater inkl. tilbehør må ikke tages i brug, hvis:
 - apparatet har tydelige skader (revner/brud),
 - nettilslutningsledningen er defekt eller har revner eller tegn på ældning,
 - der er mistanke om en usynlig defekt (efter et styrt).
- Brug ikke beskadigede forlængerledninger.
- Ret ikke dyse, slange eller rør mod mennesker eller dyr.
- Vær særlig forsigtig, når der suges på trapper. Sørg for at stå sikkert.
- Stikdåsen på apparatet må kun bruges til de formål, der er fastlagt i brugsanvisningen.
- Du må aldrig arbejde med apparatet uden de foreskrevne beskyttelsesanordninger og du må ikke ændre sikkerhedsrelevante ting ved apparatet.
- Ved udendørs brug af apparatet anbefales det at anvende et fejlstrømrørelø.
- Beskadigede ledninger og stik skal udskiftes med det samme. Udskiftningen må kun gennemføres af Mafell eller på et autoriseret MAFELL-kundeserviceværksted for at undgå sikkerhedsfarer.
- Børn og unge må ikke betjene apparatet. Dette gælder ikke for unge i sammenhæng med en uddannelse, under opsyn af fagpersonale.
- Sluk apparatet, før vedligeholdelsesarbejde udføres, og når du er færdig med at bruge apparatet, og træk netstikket ud.
- Kontroller altid før arbejdet, at sugeslangerne er fastgjort sikkert og ikke er beskadiget.
- Træk ikke stikket ud af stikdåsen vha. kablet.
- Træk netstikket ud før rengøring, tømning og afhjælpning af fejl.
- Sørg for, at kablet er beskyttet mod olie og varme og at det ikke køres over, klemmes, trækkes i stykker eller lignende, hvorved det ødelægges.
- Tag højde for omgivelserne udefra. Udsæt ikke apparatet for regn og undgå arbejde i nærheden af brændbare væsker eller gasser.
- Opbevar apparatet et tørt, aflåst sted uden for børns rækkevidde.
- Den regelmæssige rengøring af apparatet er en vigtig sikkerhedsfaktor. Træk netstikket ud, før dette arbejde påbegyndes.
- Apparatet skal opstilles på et lige underlag, så det hverken kan vælte eller rulle væk (styreruller låses).
- For at kunne bruge og istandsætte apparatet sikkert bør opstillingsstedet vælges på en sådan måde, at afstandene i siden er 0,3 m og at der er en indvendig højde på 2 m.
- Den rensede luft må kun ledes tilbage til sådanne arbejdsrum, hvor den kom fra; dvs. el-værktøjet og udsugningsapparatet må kun køre i det samme arbejdsrum.
- Sluk straks for apparatet, hvis skum eller vand trænger ud. Tøm beholder og evt. foldefilter.
- Syre, acetone og opløsningsmiddel kan ætse apparatets dele.

- Hold altid øje med apparatet. Træk netstikket ud, før længere arbejdsafbrydelser indtages.
- Beskadiges apparatets tilslutningsledning, skal den erstattes af en særlig tilslutningsledning, der fås hos fabrikanten eller dens kundeservice.
- Lad altid reparationer udføre af fagfolk (f.eks. kundeservice). Ikke korrekt udførte apparater udgør en fare for brugeren.
- Brug kun originale reserve-, tilbehørs- og specialtilbehørsdele fra MAFELL. I modsat fald ydes ingen garanti og producenten hæfter ikke for produktet.
- Det er ikke tilladt at udføre arbejde, der ikke er beskrevet her.
- Bruges apparatet til formål, det ikke er beregnet til, betjenes eller repareres det forkert, fraskriver vi os ansvaret for evt. skader.
- De udtagede foldefilterkassetter lukkes straks i en støvtæt plastikpose og bortskaffes iht. gældende regler.
- Sæt de nye filterkassetter i og kontroller, at filterne sidder korrekt og fast.
- Klap hjelmen ned og bring den i udgangsposition ved at trykke let på riglen 9 (Fig. 1). Apparatet er lukket igen.

4.3.1 Skift af motorbeskyttelsesfilter

Ved siden af foldefilter-kassetterne findes motorbeskyttelsesfiltrene 6 (Fig. 2). Er de meget snavset, vaskes de ud og tørres, før de sættes i igen. Beskadigede motorbeskyttelsesfiltre skal erstattes.

4.4 Skift af filterposer



Fare

Dette apparat kan indeholde sundhedsskadeligt støv. Tømnings- og vedligeholdelsesprocesser inkl. afhjælpning af støvsamlebeholderne må kun gennemføres med tilsvarende beskyttelsesudstyr.

Blinker kontrollampen under driften, og der desuden høres et akustisk signal, skal filterposen skiftes.

4 Klargøring / justering

4.1 Samling

- Sørg for, at beholderens to stoplåse falder sikkert ind i udsparingerne på motorhjelmen.
- Stik udsugningsslangestudsens hen over beholderens sugeåbning og drej den, til slangestudsens falder i hak.

4.2 Nettilslutning

Udsugningsapparatet S 25 M / S 25 L er jordbeskyttet iht. klasse I og må derfor kun tilsluttes til stikdåser med jordledning.

Før igangsætning sørges for at el-spændingen stemmer overens med den værdi, der nævnes på apparatets skilt.

4.3 Skift af foldefilter-kassette

- Ryst foldefilterkassetterne før filterskiftet.
- Drej låsen 7 (Fig. 1) på riglen 9 90° til venstre og tryk riglen 9 bagud med en mønt eller en lignende genstand.
- Klap hættten op og tag filterkassetten 5 (Fig. 5) ud opadtil.

4.4.1 Skift af filtfilterpose

- Sluk for apparatet, før filtfilterposen skiftes.
- Træk sugerens stik ud.
- Åbn stoplåsene 10 (Fig. 1).
- Tag sugerens overdel ud af beholderen 12 (Fig. 4).
- Træk filterposen forsigtigt af udsugningsstudsens.
- Luk flangen på filterposen ved at klappe dækslet om.

4.4.2 Skift af PE-tømme- og bortskaffelsespose

- PE-tømme- og bortskaffelsespose: Tænd for sugeren og ryst foldefilterkassetterne. Sluk for sugeren.
- Tag mundbeskyttelse på.
- Fjern sugeslangen og luk udsugningsstudsens med låg 14 (Fig. 6).

- Åbn låsene i siden og tag overdelen af. Stil overdelen på kontaktposition >IR<, før den stilles fra, så evt. nedfaldende svævestøv udsuges.
- Luk PE-tømme- og bortskaffelsesposen forsigtigt med det vedlagte lukkebånd.
- Træk forsigtigt flangen fra udsugningsstudsens og luk den.
- Tag PE-tømme- og bortskaffelsesposen forsigtigt ud af posen.
- Bortskaf det opsugede materiale iht. gældende lovbestemmelser.

4.5 Bortskaffelse af filterpose

Bortskaf filterposen i en uigennemsigtig pose i overensstemmelse med de gældende bestemmelser, der gælder for bortskaffelse af sådant affald.

- Filfilterposer, der er fyldt med normal husholdningsnavs, smides ud sammen med det almindelige husholdningsaffald.
- PE-tømme- og bortskaffelsesposer, der er fyldt med specialaffald: Spørg de lokale myndigheder eller det ansvarlige sted, hvis du er i tvivl.

4.6 Isætning af filterpose

4.6.1 Isætning af filfilterpose

- Skub flangen helt hen over udsugningsåbningen.



Betjening af drejeskubberen

- Drej den røde drejeskubber* indvendigt på CLOSE helt hen på markeringen ▲ .



- Stil overdelen på beholderen og luk den med låsene i siden.

4.6.2 Isætning af PE-tømme- og bortskaffelsespose



Kun sugere fra klasse S25L/S25M med specialbeholder og drejeskubber i udsugningsåbningen af typerne S25L/S25M er egnet til brug af PE-tømme- og bortskaffelsesposer.



Betjening af drejeskubberen

- Drej den røde drejeskubber* indvendigt på OPEN helt hen på markeringen ▲ .
- Skub flangen helt hen over udsugningsstudsens og læg den øverste poseåbning hen over beholderens kant.



- Stil overdelen på beholderen og luk den med låsene i siden.

4.7 Tømning af beholder



Kun tilladt til støv med AGW's > 1mg/m³

Sluk for sugeren og træk netstikket ud.

- Åbn låsene.
- Tag låg og sugeslange af beholderen.
- Vip beholderen.

5 Drift



Fare

Sugeren er ikke egnet til udsugning af sundhedsfarligt støv.

5.1 Til- og frakobling

Kontaktstillinger til IS-drift (industristøvsuger) (Fig. 1)

0 = Slukket/off

I = Tændt/on (manuel drift)

Volumenstrømvisning har skiftet til en fast værdi, der medfører, at signallampen blinker, når lufthastigheden underskrider 20 m/s.

A = Stand-by-funktion til tænde-/slukkeautomatik (suger tændes og slukkes af el-værktøjet).

Kontaktstillinger til specialstøvsuger-drift (specialstøvsuger) Fig. 1

RA = Modeludførelser, der er udstyret med "RA", kan bruges som under "A". Filteret renses automatisk, når den indstillede mindste volumenstrøm nås i den næste arbejds pause (kontaktposition RA).

Udsugningsapparatet S 25 M / S 25 L er udstyret med en elektronisk sugkraftregulering. Med drejeknappen 2 kan sugedydelsen tilpasses iht. det, der skal udsuges.

Stikdåsen 4 er beregnet til at tilslutte et el-værktøj (A/RA-funktion).



Fare

El-værktøj skal være slukket, når det tilsluttes. Stikdåsen er - uafhængigt af kontaktens position - altid under spænding, når et stik er sat i. I kontaktposition "0" kan stikdåsen bruges som forlængerledning (f.eks. til lampe). Tilslutningsværdi: Suger og tilsluttet apparat maks. 16 A.

For at undgå for høje indkoblingsstrømspidser er udsugningsapparatet udstyret med en startstrømsbegrænsning (blød start).



Fare

Når sugeren motor er ved at køre ned, må man først dreje på valgkontakten, når sugeren står helt stille, ellers skal der herefter stilles via 0-positionen for at være sikker på, at det elektroniske system fungerer som det skal.

5.2 Tips og henvisninger

- Foldefilteret 5 (Fig. 2) skal være helt tørt, når tørt materiale opsuges.
- Under vådopsugningen forhindrer den indbyggede sensor, at den maks. fyldehøjde overskrides i beholderen. Apparatet suger ikke mere, hvis beholderen er fuld. Sluk for motoren. Træk sugeren stik ud og tøm beholderen.
- Skulle sensoren reagere, mens store væskemængder (mere end en beholderfyldning) suges op, slukkes apparatet og beholderen tømmes.
- Lyser volumenstrømvisningen 3 (Fig. 1), når apparatet tændes igen, kan dette skyldes følgende:
 - Beholder, filterpose 8 (Fig. 4) fuld.
 - Udsugningslange tilstoppet.
 - Støvsugeren lufttværnsnit er for lille.

Når arbejdet er færdigt - især hvis du ikke skal bruge apparatet i længere tid - bør du:

- hælde snavs og væske ud.
- opbevare udsugningsslangen på en sådan måde, at knæksteder ikke opstår.
- oprulle netkablet ordentligt og beskytte det mod beskadigelser.

6 Vedligeholdelse og reparation



Fare

Afbryd strømmen til maskinen og fjern el-stikket, før vedligeholdelse påbegyndes.



Efter længere driftsvarighed anbefaler MAFELL at aflevere apparatet til et autoriseret MAFELL kundeserviceværksted til gennemsyn.

Opbevaringsstedet skal være tørt og fri for frost. Skulle apparatet svigte trods omhyggelig produktions- og kontrolproces, skal reparationsarbejde udføres i et autoriseret servicecenter for MAFELL produkter.



Fare

Brug kun MAFELL tilbehør og reservedele. Dele, hvis udskiftning ikke er beskrevet, skal udskiftes i et MAFELL servicecenter.

6.1 Vedligeholdelse

Skal apparatet vedligeholdes af brugeren, skal det skilles ad, rengøres og vedligeholdes i det omfang, det er muligt, uden vedligeholdelsespersonalet og andre personer udsættes for fare. Egnede sikkerhedsforanstaltninger omfatter rengøring før adskillelse, foranstaltninger vedr. lokal, filtreret tvangsudluftning, hvor apparatet skilles ad, rengøring af vedligeholdelsesområdet og egnet, personligt beskyttelsesudstyr.

Ved maskiner fra klasse M støvsuges den udvendige side af maskinen og tørres af med en klud eller behandles med tætningsmiddel, før de fjernes fra det farlige område.

Alle maskindele skal betragtes som snavset, når de fjernes fra det farlige område, og egnede handlinger skal foretages for at undgå støvfordeling. Sådanne genstande skal bortskaffes i uigennemtrængelige poser i overensstemmelse med de gyldige bestemmelser, der gælder for afhjælpning af sådant affald.

Før vedligeholdelses- eller reparationsarbejde gennemføres, skal alle snavsede genstande bortskaffes, der ikke kan rengøres på en

tilfredsstillende måde. Sådanne genstande skal bortskaffes i uigennemtrængelige poser i overensstemmelse med de gyldige bestemmelser for afhjælpning af sådant affald.

6.2 Istandsættelse

Fornings støvsugerens sugedyelse og øges sugedyelsen heller ikke mere, efter at filterne 5 er blevet rensset (Fig. 2) efter udskiftning af filterposen 8 (Fig. 4), skal foldefilter-kassetterne 5 (Fig. 2) fornyes.

Normalt er det nok at rengøre foldefilter-kassetterne 5 med en blød børste og vand en gang imellem. De skal være tørre, før de sættes i igen, så støvet ikke bliver siddende i det fugtige filter.

For at undgå kraftig tilsmudsning af beholder og filter fjernes tørt, opsuget materiale fra beholderen, før det bliver vådt. Tørsugning må kun gennemføres, når apparatet er tørt. Rengør ikke beholder og tilbehør med kradsende, almindeligt rengøringsmiddel.

Rengør vandsensorerne 13 (Fig. 3) og kontroller disse for evt. beskadigelser med regelmæssige mellemrum.

6.3 Motorbeskyttelsesfilter

Ved siden af foldefilter-kassetterne findes motorbeskyttelsesfiltrene 6 (Fig. 2). Er de meget snavset, vaskes de ud og tørres, før de sættes i igen. Beskadigede motorbeskyttelsesfiltre skal erstattes.

7 Bortskaffelsestips

- **Filterposer**, fyldt med almindeligt husnavs, smides ud sammen med det almindelige husholdningsaffald.
- **Filterposer**, fyldt med specialaffald:
Spørg de lokale myndigheder eller det ansvarlige sted, hvis du er i tvivl.
- **Foldefilter-kassetten** bortskaffes som specialaffald i en polypose efter behov.

8 Afhjælpning af driftsforstyrrelser



Fare

Årsagen til forstyrrelser og afhjælpning af disse kræver altid øget opmærksomhed. Træk netstikket ud forinden!

I det følgende ses en oversigt over hyppige driftsforstyrrelser og hvorfor de opstår. Opstår der andre driftsforstyrrelser, bedes du kontakte din forhandler eller direkte MAFELL-kundeservice.

Driftsforstyrrelse	Årsag	Afhjælpning
Forringelse af sugedydelse	Filter snavset	Renses.
	Filtfilter fuld	Skiftes.
	Beholder fuld	Tømmes.
	Dyse, rør eller slange tilstoppet	Renses.
Suger starter ikke	Netstik i stikdåse?	
	Net spændingsløs!?	
	Netkabel i orden?	
	Låg sat rigtigt på?	
	Vandsensor slukket?	
Suger i driftsberedskab "AR"?	Stilles på "I" eller "IR"	
Suger går ikke i gang, når værktøj tændes i >AR< modus	Værktøjets netstik i apparatets stikdåse?	Sæt netstik i støvsugerens stikdåse
PE-tømme- og bortskaffelsespose suges hen til filteret	Position drejeskubber forkert	Drejeskubber på position kontrolleres/ændres
Suger fra klasse M eller H: ved isat filtfilter støv i beholder	Position drejeskubber forkert	Drejeskubber på position kontrolleres/ændres

9 Specialudstyr

- Filterposesæt 5 stk. (25-l-filt) Best.nr. 093719
- Bortskaffelsesposesæt 5 stk. (25-l-PE) Best.nr. 093721
- 1 par foldefilter-kassette (cellulose, glasfiberflor, polyester) Best.nr. 093739
- 1 par foldefilter-kassette (polyester nanobelagt) Best.nr. 093720
- 1 par foldefilter-kassette (polyesterfiberflor) Best.nr. 093674
- 4 m udsugningsslange LW27 maskin-tilslutning Ø 35 mm antistatisk Best.nr. 093684
- 5 m udsugningsslange LW35 maskin-tilslutning Ø 35 mm antistatisk Best.nr. 093681
- 5 m udsugningsslange maskin-tilslutning Ø 49 mm statisk Best.nr. 093730
- Håndudsugningssæt Best.nr. 093718
- Reduktionsstykke Ø 58 / 35 Best.nr. 203602

10 Eksploderet tegning og reservedelsliste

De vigtigste informationer om reservedelene findes på vores hjemmeside: www.mafell.com

Содержание

1	Объяснение условных знаков	102
2	Данные изделия.....	102
2.1	Сведения о производителе.....	102
2.2	Маркировка устройства.....	102
2.3	Технические характеристики	103
2.4	Данные по излучению шума	103
2.5	Комплект поставки.....	103
2.6	Описание устройства	103
2.7	Предохранительные устройства	104
2.8	Использование по назначению	104
2.9	Остаточные риски.....	105
3	Указания по технике безопасности	105
4	Оснащение / настройка	106
4.1	Сборка	106
4.2	Подключение к сети.....	106
4.3	Замена кассеты складчатого фильтра	107
4.4	Замена фильтровального мешка	107
4.5	Утилизация фильтровального мешка	107
4.6	Вставьте фильтровальный мешок	108
4.7	Опорожните емкость	108
5	Эксплуатация	108
5.1	Включение и выключение	109
5.2	Советы и указания.....	110
6	Техническое обслуживание и текущий ремонт	110
6.1	Техническое обслуживание	110
6.2	Содержание в исправности	111
6.3	Фильтр защиты двигателя	111
7	Указания по утилизации	111
8	Устранение неполадок.....	111
9	Принадлежности, поставляемые по заказу.....	112
10	Покомпонентное изображение и список запасных частей	112

1 Объяснение условных знаков



Этот символ размещен во всех местах, где приведены указания по безопасности.

В случае их невыполнения возможны тяжчайшие травмы.



Этот символ означает ситуацию, в которой возможно повреждение имущества.

Если ее не избежать, возможны повреждения изделия или предметов, находящихся рядом с ним.



Этим символом помечены советы по применению и другая полезная информация.

2 Данные изделия

к пылесосам S 25 M с Арт. № 91C301, 91C321, 91C322

к пылесосам S 25 L с Арт. № 91C201

2.1 Сведения о производителе

MAFELL AG, Beffendorfer Straße 4, D-78727 Oberndorf / Neckar, телефон +49 (0)7423/812-0, факс +49(0)7423/812-218

2.2 Маркировка устройства

Все необходимые для идентификации устройства данные приведены на корпусе электродвигателя, заводской табличке.



Символ CE для подтверждения соответствия основным требованиям безопасности и здравоохранения, согласно приложению I к Директиве о машинах



Только для стран ЕС

Не бросайте электроинструменты в бытовой мусор!

Согласно Европейской директиве 2002/96/ЕС об устаревших электрических и электронных приборах и аналогичным законам отдельных стран, использованные электроинструменты должны собираться отдельно и передаваться для дальнейшего использования без ущерба для окружающей среды.



Прочитайте инструкцию по эксплуатации для уменьшения опасности получения травм.



Предупреждение: Данное устройство содержит опасную для здоровья пыль. Опорожнение и техническое обслуживание, включая удаление пылесборника, должно проводиться исключительно квалифицированным персоналом со средствами индивидуальной защиты. Не включать без полной установки системы фильтрации и проверки функционирования контроля расхода.

2.3 Технические характеристики

Режим работы		Продолжительный режим работы
Напряжение, частота		220-240 V~, 50/60 Hz 110-120 V~, 50/60 Hz
Потребляемая мощность (стандартная нагрузка)		1200 макс. 1400 W 1200 макс. 1400 W
Ток при стандартной нагрузке		6,0 A 11,0 A
Номинальный объемный поток		270 м ³ /ч
Соответствующее пониженное давление		280 mbar 239 mbar
Фильтрующая поверхность		8600 см ²
Габаритные размеры	S 25 M	450 x 390 x 490 мм Без держателя MAX 480 x 390 x 550 мм С держателем MAX (без крюка для шланга)
	S 25 L	450 x 390 x 490 мм
Вес (без принадлежностей)	S 25 M	12,2 кг Без держателя MAX 13,4 кг С держателем MAX
	S 25 L	12,2 кг
Диаметр подключения всасывающего патрубка		Ø 66 / 58 мм

Пылесосы класса "M" проверены согласно сертификату испытаний BGIA "H" в соответствии с GS-BIA-M02 (07/02), DIN EN 60335-2-69 (11/04) приложение AA, DIN 60335-2-69/A1 (11/05).

2.4 Данные по излучению шума

Уровень громкости звука на измерительную поверхность: 69 дБ (A)

Условия окружающей среды: < 40 °C

Значения шума были измерены согласно EN 60704-1 в свободном пространстве на расстоянии 1,5 м от поверхности устройства.

2.5 Комплект поставки

Пылесос S 25 M или S 25 L в комплекте с:

- 2 кассеты складчатого фильтра, полиэстер
- 1 фильтровальный мешок, полезный объем 25 л
- 4 м всасывающего шланга, антистатического
- 1 инструкция по эксплуатации
- 1 держатель MAX (только для S25M)

2.6 Описание устройства

Пылесос S 25 M / S 25 L являются комбинированными устройствами (КОМБ) для сухой и влажной уборки.

При влажной уборке не использовать фильтровальный мешок. Фильтровальные кассеты предназначены только для сухой уборки.

- ПРОМЫШЛЕННЫЙ ПЫЛЕСОС (IS) для исключительного всасывания оседающей пыли.
- ПЫЛЕУЛОВИТЕЛЬ (ENT) исключительно для всасывания взвешенной пыли, образующейся в отдельных местах, например, при обработке материала на станках и ручных устройствах.

Пылесос S 25 M / S 25 L, применяемый как пылеуловитель, подходит для всасывания сухой древесной пыли и сухой древесной стружки в отдельных местах. Если пылеуловитель надлежащим образом подключен к перемещаемому вручную деревообрабатывающему станку с источником пыли (например, дисковая пила, строгальный станок, ленточно-шлифовальное приспособление) и эксплуатируется согласно правилам, то всегда обеспечивается необходимая мощность отсасывания и качество отделения.

2.7 Предохранительные устройства



Опасно

Данные устройства необходимы для безопасной работы прибора и их нельзя снимать или отключать.

- Все приводимые в действие электродвигателем подвижные детали машины закрыты неподвижными, надежно закрепленными и удаляемыми только с помощью инструмента защитными кожухами.
- Испытание согласно EN 60335-1 и EN 60335-2-69 показало, что выполнены все требования со стороны техники безопасности относительно электробезопасности даже при всасывании смеси воды и воздуха.
- Аспирационное устройство пригодно для повышенных нагрузок при использовании в предпринимательской деятельности. Согласно EN 60335-1 и EN 60335-2-69.

2.8 Использование по назначению



Опасно

В общем, запрещено всасывать горючие или взрывоопасные растворители, жидкости, такие как бензин, масло, спирт, разбавители или материал горячее 60 °C. В противном случае существует опасность и возникновения пожара! Всасывающее устройство непригодно для аспирации опасной для здоровья пыли.

Пылесосы класса M подходят для всасывания сухой, негорючей пыли, негорючих жидкостей, древесной пыли и опасной пыли с гранично допустимой концентрацией на рабочем месте $>0,1 \text{ мг/м}^3$.

Пылесосы класса L не подходят для всасывания вредной для здоровья пыли.

Пылесос S 25 M / S 25 L особенно подходит для удаления пыли от электроинструментов. Остальными возможностями использования является строительство, где образуются большие количества влажной и сухой тонкой пыли; внутренняя чистка грузовых транспортных средств и там, где необходимо убрать сухое и влажное, всосать смывочный раствор, опорожнить засоренный резервуар для воды или стоки, устранить "затолпления" в ванной, кухне или в подвале или, если мешает лужа перед дверями дома.

Другое, отличное от приведенного выше использование недопустимо. Производитель не несет ответственности за ущерб, возникший в результате такого другого использования.

Для использования по назначению соблюдайте условия эксплуатации, техобслуживания и ремонта, предписанные компанией Mafell.

Также это устройство не пригодно для эксплуатации на открытом воздухе во время дождя или во взрывоопасных помещениях.

Пылесос S 25 M / S 25 L может использоваться, монтироваться и обслуживаться только лицами, которые ознакомлены с его устройством и возможными опасностями. Ремонтные работы должны проводиться официальными дилерами или сервисными центрами компании MAFELL.

Необходимо соблюдать действующие в стране использования правила техники безопасности, а также прочие общепринятые правила техники безопасности и производственно-медицинские правила.

2.9 Остаточные риски



Опасно

В случае использования по назначению и несмотря на соблюдение правил техники безопасности все же остаются остаточные риски, вызываемые назначением.

- Касание токопроводящих деталей при открытом корпусе и не извлеченной вилке питания.
 - выброс пыли при длительной эксплуатации с поврежденным складчатым фильтром 5 (рис. 2), фильтровальным мешком 8 (рис. 4) или фильтром защиты двигателя 6 (рис. 2) в закрытых помещениях без достаточной вентиляции.
 - Во время замены фильтровального мешка или во время опорожнения емкости не исключается вдыхание пыли (использовать защиту органов дыхания).
 - Самовольные изменения устройства исключают ответственность производителя за возникший в результате этого вред.
- Напряжение, указанное на заводской табличке устройства, должно совпадать с сетевым напряжением.
 - Обеспечить розетку квартирным предохранителем с подходящей силой тока (16 А).
 - Не включать устройства (включая принадлежности), если:
 - на устройстве имеются различные повреждения (трещины/разрывы),
 - неисправен кабель для подключения к сети, или если на нем имеются растрескивания или следы старения,
 - имеется подозрение на наличие невидимого дефекта (после опрокидывания).
 - Не использовать поврежденные удлинители.
 - Не направлять сопла, шланг или трубку на людей или животных.
 - Проявлять особую осторожность при уборании пыли с лестниц. Обращать внимание на безопасную установку.
 - Розетку на устройстве разрешается использовать только для целей, указанных в инструкции по применению.

3 Указания по технике безопасности



Опасно

Всегда соблюдайте приведенные далее указания по безопасности и правила техники безопасности, действующие в стране, где применяется пила!



Внимание

Ни в коем случае нельзя допустить всасывания источников воспламенения во избежание взрыва.



Внимание: Опорожнить пылеуловитель/пылесос после эксплуатации, но не позднее окончания рабочей смены.

- Не работайте без предписанных для соответствующих процессов работы защитных приспособлений и не производите с устройством никаких изменений, которые могут отрицательно сказаться на безопасности.
- В случае применения устройства на открытом воздухе рекомендуется использование автомата защитного отключения тока повреждения.
- Поврежденные кабели или вилки следует немедленно заменить. Замена должна производиться только специалистами Mafell или авторизованным сервисным центром Mafell во избежание рисков угрозы для безопасности.

- Детям и несовершеннолетним запрещается пользоваться этим устройством. Исключения составляют подростки, работающие под наблюдением специалиста с целью обучения.
- Выключайте всегда устройство и вытягивайте из розетки сетевой кабель перед проведением техобслуживания и после использования.
- Проверяйте перед каждым началом работы, чтобы всасывающие шланги были надежно закреплены и не были поврежденными.
- Не вытаскивайте штепсель из розетки за кабель.
- Перед очисткой, опустошением и перед устранением неисправностей отсоединяйте сетевой штекер от сети.
- Обращайте внимание на то, чтобы кабель не подвергался воздействию масла и жары и не переэжался, не раздавливался и не дергался.
- Учитывайте влияние окружающей среды. Не подвергайте устройство воздействию дождя и избегайте проведение работ вблизи горючих жидкостей и газов.
- Храните устройство в недоступном для детей сухом закрытом месте.
- Регулярная чистка устройства является важным фактором надежности. Перед началом этих работ отсоединяйте сетевой штекер.
- Необходимо ставить устройство на ровное основание, чтобы оно не могло опрокинуться или откатиться (зафиксировать направляющие ролики).
- Для того чтобы безопасно пользоваться и обслуживать устройство место установки должно выбираться таким, чтобы сохранялись боковые расстояния в 0,3 м и высота в свету 2 м.
- Очищенный воздух может отводиться только в те рабочие помещения, из которых впоследствии он будет отсосан; т. е., электроинструмент и аспирационное устройство должны эксплуатироваться только в одном и том же рабочем помещении.
- В случае выхода пены или воды осуществить незамедлительное выключение. Опорожнить емкость и, при необходимости, складчатый фильтр.
- Кислоты, ацетон и растворитель могут растравливать детали устройства.
- Не оставлять устройство без присмотра. При длительных перерывах в работе отсоединять сетевой штекер.
- Если соединительный провод устройства поврежден, то он должен быть заменен на специальный соединительный провод, который продается производителем или в сервисной службе обслуживания клиентов.
- Поручайте ремонт только специалистам, например, сервисной службе. Неправильно отремонтированные устройства представляют опасность для пользователя.
- Используйте только оригинальные запасные части, принадлежности и специальное оборудование MAFELL. В противном случае оснований для претензий и ответственности изготовителя не существует.
- Запрещается проведение отличных от описанных здесь работ.
- Мы не несем ответственности за повреждения, возникшие в случае использования не по назначению, ненадлежащего обслуживания или неправильного ремонта.

4 Оснащение / настройка

4.1 Сборка

- Следите за тем, чтобы оба фиксаторные запора емкости надежно зафиксировались в отверстиях на кожухе двигателя.
- Вставьте насадку вытяжного шланга через впускное отверстие емкости и поверните его, пока не зафиксируется наконечник шланга.

4.2 Подключение к сети

Пылесос S 25 M / S 25 L заземлен согласно классу I и поэтому может подключаться только к розеткам с нулевым проводом.

Перед вводом в эксплуатацию следите за тем, чтобы напряжение в сети соответствовало рабочему напряжению, указанному на заводской табличке прибора.

4.3 Замена кассеты складчатого фильтра

- Встряхните кассеты со складчатым фильтром перед заменой фильтра.
- Поверните монеткой или подобным предметом запор 7 (рис. 1) на фиксаторе 9 на 90° против часовой стрелки и прижмите фиксатор 9 назад.
- Поднимите кожух и вытащите фильтровальную кассету 5 (рис. 5) вверх.
- Удаленные кассеты со складчатым фильтром поместите сразу в герметичный пластиковый пакет и утилизируйте соответствующим образом.
- Установите новый фильтрующий элемент и следите при этом за чистым и прочным положением фильтра.
- Откиньте кожух вниз и установите его легким нажатием на фиксатор 9 (рис. 1) в исходное положение. Прибор снова закрыт.

4.3.1 Замена фильтра защиты двигателя

Рядом с кассетами со складчатым фильтром находятся фильтры защиты двигателя 6 (рис. 2). Если они сильно загрязнены, то их необходимо вымыть и снова установить в сухом состоянии. Необходимо заменять поврежденные фильтры защиты двигателя.

4.4 Замена фильтровального мешка



Опасно

В этом устройстве может находиться опасная для здоровья пыль. Процессы опустошения и техобслуживания, в т.ч. устранение пылесборника можно выполнять только с соответствующим защитным оборудованием.

Если во время эксплуатации начнет мигать контрольный индикатор и звучать дополнительно звуковой сигнал, необходимо заменить фильтровальный мешок.

4.4.1 Замена волокнистого фильтровального мешка

- Выключите устройство для замены мешка с волокнистым фильтром.
- Отсоедините штекер всасывающего устройства.
- Откройте фиксаторные запоры 10 (рис. 1).
- Снимите верхнюю часть всасывающего устройства с емкости 12 (рис. 4).
- Вытяните аккуратно фильтровальный мешок из всасывающего патрубка.
- Закройте фланец фильтровального мешка, закрыв крышку.

4.4.2 Замените пластиковый мешок для опорожнения и утилизации

- Пластиковый мешок для опорожнения и утилизации: включите всасывающее устройство, встряхните кассету со складчатым фильтром. Выключите всасывающее устройство.
- Наденьте респиратор.
- Снимите всасывающий шланг, закройте всасывающий патрубок крышкой 14 (рис. 6).
- Откройте боковые запоры, снимите верхнюю часть. Верхнюю часть перед остановкой переключите в положение >IR<, чтобы всасывалась возможная падающая взвесь пыли.
- Закройте осторожно пластиковый мешок для опорожнения и утилизации прилагающейся защитной лентой.
- Аккуратно вытащите фланец из всасывающего патрубка и закройте.
- Аккуратно достаньте из емкости пластиковый мешок для опорожнения и утилизации.
- Утилизируйте содержимое мешка согласно соответствующим требованиям.

4.5 Утилизация фильтровального мешка

Уберите фильтровальный мешок в герметичный пакет в соответствии с действующими правилами утилизации подобных отходов.

- Волокнистый фильтровальный мешок, заполненный обычным бытовым мусором, утилизируйте с обычными бытовыми отходами.
- Пластиковый мешок для опорожнения и утилизации, заполненный спецотходами: Запросите ваше муниципальное или коммунальное управление или ответственные органы.

4.6 Вставьте фильтровальный мешок

4.6.1 Вставьте волокнистый фильтровальный мешок

- Наденьте фланец полностью на всасывающее отверстие.



Управление поворотной заслонкой

- Поверните красный поворотный клапан* до упора в положение CLOSE (ЗАКРЫТО) до отметки ▲ .



- Установите верхнюю часть на емкость и закройте боковые запоры.

4.6.2 Вставьте пластиковый мешок для опорожнения и утилизации



С пластиковым мешком для опорожнения и утилизации может использоваться только всасывающее устройство класса S25L/S25M со специальной емкостью и поворотной заслонкой в отверстии всасывания типа S25L/S25M.



Управление поворотной заслонкой

- Поверните красный поворотный клапан* до упора в положение OPEN (ОТКРЫТО) до отметки ▲ .
- Надвиньте фланец полностью на всасывающий патрубок, чтобы верхнее отверстие мешка находилось на краю емкости.



- Установите верхнюю часть на емкость и закройте боковые запоры.

4.7 Опорожните емкость



Допускается только для пыли с ПДК > 1мг/м3

Выключите всасывающее устройство, вытащите шнур из сети.

- Откройте запоры.
- Отсоедините от емкости крышку и всасывающий шланг.
- Опорожните емкость.

5 Эксплуатация



Опасно

Всасывающее устройство непригодно для аспирации опасной для здоровья пыли.

5.1 Включение и выключение

Положение переключателя для режима IS (промышленный пылесос) (рис. 1)

0 = Выкл.

i = Вкл. (ручной режим)

Индикатор объемного потока переключен на фиксированное значение, в результате которого мигает сигнальная лампа, когда скорость воздуха опускается ниже 20 м/с.

a = Режим готовности для автоматики включения / выключения (всасывающее устройство включается и выключается электроинструментом).

Положение переключателя для режима ENT (пылеуловитель) рис. 1

RA = Версии устройств с оборудованием «RA» могут работать как «A». Фильтр очищается автоматически при достижении установленного минимального расхода воздуха во время следующего перерыва в работе (положение переключателя RA).

Пылесос S 25 M / S 25 L оснащен электронным регулированием мощности всасывания. Поворотной ручкой 2 можно скорректировать скорость откачки в зависимости от отсасываемого материала.

Розетка 4 предназначена для подключения электроинструмента (режим A/RA).



Опасно

Во время подключения электроинструмент должен быть отключен. Розетка вне зависимости от положения выключателя в случае вставленной вилки соединительного шнура всегда находится под напряжением. В положении выключателя "0" розетка может быть использована в качестве удлинителя (например, для лампы).

Присоединяемая нагрузка: всасывающее устройство и подключаемый прибор макс. 16 А.

Во избежание слишком больших пиков тока при включении аспирационное устройство оборудовано ограничением пускового тока (плавным пуском).



Опасно

Во время остановки двигателя всасывающего устройства запрещается вращение переключателя до полной остановки всасывающего устройства, так как в противном случае затем переключение необходимо делать через нулевое положение, чтобы обеспечить безупречность работы электроники.

5.2 Советы и указания

- При всасывании сухого материала складчатый фильтр 5 (рис. 2) должен быть совершенно сухим.
- При влажном всасывании встроенный датчик препятствует превышению максимального уровня заполнения в емкости. Устройство не производит всасывания, если заполнена емкость. Выключить двигатель. Вынуть вилку всасывающего устройства и опорожнить емкость.
- Если при всасывании больших количеств жидкости (больше, чем заполнение емкости) сработал датчик, то необходимо выключить устройство и опорожнить емкость.
- Если при повторном включении загорается индикатор объема потока 3 (рис. 1), то этому могут быть следующие причины:
 - Емкость, фильтровальный мешок 8 (рис. 4) заполнены.
 - Засорен аспирационный шланг.
 - Поперечные сечения для воздуха пылеобразователя слишком малы.

По завершении работы (в особенности если вы не будете пользоваться устройством в течение длительного времени) вам необходимо:

- Удалить грязь и жидкости.
- Хранить аспирационный шланг так, чтобы не возникали места перегибов.
- Правильно сматывать сетевой кабель и защитить его от повреждения.

6 Техническое обслуживание и текущий ремонт



Опасно

При проведении любых работ по техническому обслуживанию вынимать вилку соединительного шнура.



После длительной эксплуатации фирма MAFELL рекомендует отдать устройство на осмотр в авторизованную мастерскую обслуживания клиентов фирмы MAFELL.

Место хранения должно быть сухим и незамерзающим.

Если устройство, несмотря на тщательную методику производства и испытания, выйдет из строя, то необходимо произвести ремонт в авторизованной мастерской обслуживания клиентов фирмы MAFELL.



Опасно

Использовать принадлежности и детали только фирмы MAFELL. Детали, замена которых не описана, заменяются в авторизованной мастерской обслуживания клиентов фирмы MAFELL.

6.1 Техническое обслуживание

Для обслуживания пользователем устройство необходимо разобрать и почистить. Проводить обслуживание можно только в случаях, когда это не представляет опасности для обслуживающего персонала и других персон. Соответствующие меры безопасности включают в себя очистку перед разборкой, меры предосторожности при местной принудительной вентиляции в месте разборки, очистку зоны обслуживания и соответствующие средства индивидуальной защиты.

В устройствах класса М внешнюю поверхность необходимо очищать с помощью пылесоса и вытирать начисто или обрабатывать герметизирующим средством перед извлечением из опасной зоны.

Все детали устройства должны рассматриваться как загрязненные, если они извлекаются из опасной зоны, и должны выполняться соответствующие действия для предотвращения распространения пыли. Такие предметы должны утилизироваться в герметичных пакетах в соответствии с действующими условиями для такого типа отходов.

При выполнении работ по техобслуживанию и ремонту необходимо убрать все загрязненные предметы, которые невозможно удовлетворительно очистить. Такие предметы должны утилизироваться в непроницаемых пакетах в соответствии с действующими правилами по утилизации такого рода отходов.

6.2 Содержание в исправности

Если мощность всасывания пылесоса падает и не повышается после очистки фильтра 5 (рис. 2) и замены фильтровального мешка 8 (рис. 4), необходимо заменить кассеты со складчатым фильтром 5 (рис. 2).

Как правило, достаточно время от времени очищать кассеты со складчатым фильтром 5 с помощью мягкой щетки и воды. Дать им высохнуть перед установкой, чтобы пыль не приставала к влажному фильтру.

Для того чтобы избежать сильного загрязнения емкости и фильтров, необходимо удалять сухой всасываемый материал из емкости, прежде чем осуществлять всасывание влажного материала. Всасывание сухого материала производить только при высушенном устройстве. Не очищать емкость и принадлежности царапающим обычным средством для очистки.

Регулярно очищайте датчики воды 13 (рис. 3) и проверяйте их на предмет возможных повреждений.

6.3 Фильтр защиты двигателя

Рядом с кассетами со складчатым фильтром находятся фильтры защиты двигателя 6 (рис. 2). Если они сильно загрязнены, то их необходимо вымыть и снова установить в сухом состоянии. Необходимо заменять поврежденные фильтры защиты двигателя.

7 Указания по утилизации

- **Фильтровальный мешок**, заполненный обычным бытовым мусором, выбрасывать с обычными бытовыми отходами.

- **Фильтровальный мешок**, заполненный спецотходами:

Запросите ваше муниципальное или коммунальное управление или ответственные органы.

- **Кассета со складчатым фильтром в случае необходимости утилизируется в полиэтиленовом пакете как спецотходы.**

8 Устранение неполадок



Опасно

Определение причин существующих неполадок и их устранение всегда требуют повышенного внимания и осторожности. Предварительно выньте из розетки вилку кабеля питания!

Ниже перечислены наиболее частые неполадки и их причины. При возникновении других неполадок обращайтесь к своему поставщику или непосредственно в сервисную службу компании MAFELL.

Неполадка	Причина	Устранение
Снижение мощности всасывания	Загрязнение фильтра	Очистите фильтр.
	Заполнен волокнистый фильтр	Замените фильтр.
	Заполнена емкость	Опорожните емкость.
	Заблокировано сопло, трубки или шланг	Очистите фильтр.

Неполадка	Причина	Устранение
Всасывающее устройство не включается	Соединительный шнур вставлен в розетку?	
	Присутствует ли напряжение в сети?	
	В порядке ли соединительный шнур?	
	Правильно ли закрыта крышка?	
	Включен ли датчик воды?	
	Всасывающее устройство находится в режиме ожидания „AR“?	Установите в положение „I“ или „IR“
Всасывающее устройство не запускается при включении инструмента в режим >AR<	Вставлен ли соединительный шнур инструмента в розетку устройства?	Вставьте соединительный шнур в розетку всасывающего устройства
Пластиковый мешок для опорожнения и утилизации засасывается в фильтр	Неправильное положение поворотной заслонки	Проверить/изменить положение поворотного клапана
Всасывающее устройство класса M или H: пыль в емкости со вставленным волокнистым фильтром	Неправильное положение поворотной заслонки	Проверить/изменить положение поворотного клапана

9 Принадлежности, поставляемые по заказу

- Набор фильтровальных мешков, 5 шт. (25 л, флизелин) № для заказа 093719
- Набор мешков для мусора, 5 штук (25-л-ПЭ) № для заказа 093721
- 1 пара кассет складчатого фильтра (целлюлоза, стекловолкнистая ткань, полиэстер) № для заказа 093739
- 1 пара кассет складчатого фильтра (полиэстер с нанопокрытием) № для заказа 093720
- 1 пара кассет складчатого фильтра (полиэфирный войлок) № для заказа 093674
- 4 м аспирационный шланг LW27 подключение машины Ø 35 мм, антистатический № для заказа 093684
- 5 м аспирационный шланг LW35 подключение машины Ø 35 мм, антистатический № для заказа 093681
- 5 м аспирационный шланг подключение машины, Ø 49 мм, статический № для заказа 093730
- Комплект для ручного отсасывания № для заказа 093718
- Переходник Ø 58 / 35 № для заказа 203602

10 Покомпонентное изображение и список запасных частей

Соответствующую информацию по запчастям см. на нашей домашней странице: www.mafell.com

Spis treści

1	Objaśnienie znaków	114
2	Informacje dot. produktu.....	114
2.1	Informacje dot. producenta.....	114
2.2	Oznaczenie urządzenia	114
2.3	Dane techniczne	115
2.4	Informacje dot. emisji hałasu	115
2.5	Zakres dostawy	115
2.6	Opis urządzenia	115
2.7	Wyposażenie zabezpieczające	116
2.8	Użytkowanie zgodne z przeznaczeniem	116
2.9	Ryzyko szczątkowe	116
3	Przepisy bezpieczeństwa	117
4	Zbrojenie / Ustawianie	118
4.1	Montaż.....	118
4.2	Podłączenie do sieci.....	118
4.3	Wymiana kasety sączka fałdowanego	118
4.4	Wymiana worka filtracyjnego.....	119
4.5	Utylizacja worków filtracyjnych	119
4.6	Zakładanie worka filtracyjnego	119
4.7	Opróżnianie zbiornika	120
5	Praca	120
5.1	Włączanie i wyłączanie	120
5.2	Zalecenia i wskazówki	121
6	Konserwacja i utrzymanie sprawności	121
6.1	Konserwacja	121
6.2	Naprawy	122
6.3	Filtr ochronny silnika.....	122
7	Wskazówki dot. utylizacji	122
8	Usuwanie usterek	122
9	Wyposażenie specjalne.....	123
10	Rysunek z rozbiciem na części i lista części zamiennych	123

1 Objaśnienie znaków



Niniejszy symbol znajduje się na wszystkich tych miejscach, w których podano wskazówki dot. bezpieczeństwa.

Ich nie przestrzeganie może pociągnąć za sobą ciężkie zranienia.



Niniejszy symbol oznacza możliwie szkodliwą sytuację.

Jeżeli się jej nie uniknie, może nastąpić uszkodzenie produktu lub przedmiotów znajdujących się w jego otoczeniu.



Niniejszy symbol oznacza wskazówki dla użytkowników i inne użyteczne informacje.

2 Informacje dot. produktu

do urządzeń odpylających S 25 M o nr art. 91C301, 91C321, 91C3222

do urządzeń odpylających S 25 L o nr art. 91C201

2.1 Informacje dot. producenta

MAFELL AG, Beffendorfer Straße 4, D-78727 Oberndorf / Neckar, Telefon +49 (0)7423/812-0, Faks +49 (0)7423/812-218

2.2 Oznaczenie urządzenia

Wszelkie informacje konieczne do identyfikacji urządzenia podane są na tabliczce znamionowej umieszczonej na obudowie silnika.



Znak CE dokumentujący zgodność z podstawowymi wymogami bezpieczeństwa i ochrony zdrowia zgodnie z załącznikiem I dyrektywy maszynowej



Tylko dla krajów UE

Nie wrzucać elektronarzędzi do śmieci domowych!

Zgodnie z dyrektywą Rady Europy 2002/96/WE o zużytych urządzeniach elektrycznych i elektronicznych i odnośnym jej zastosowaniem w prawie krajowym, zużyte elektronarzędzia należy zbierać oddzielnie i poddawać przyjaznej dla środowiska utylizacji.



W celu zmniejszenia ryzyka zranienia należy przeczytać instrukcję obsługi.



Ostrzeżenie: Niniejsze urządzenie zawiera szkodliwe dla zdrowia pyły. Opróżnianie i konserwację wraz z opróżnianiem worka na pył, mogą przeprowadzać jedynie fachowcy, którzy noszą odpowiednie osobiste wyposażenie ochronne. Nie włączać urządzenia przed instalacją całego systemu filtracyjnego i sprawdzeniem działania kontroli strumienia objętości.

2.3 Dane techniczne

Tryb pracy		Praca ciągła	
Napięcie, częstotliwość		220-240 V~, 50/60 Hz	110-120 V~, 50/60 Hz
Moc pobierana (obciążenie normalne)		1200 maks. 1400 W	1200 maks. 1400 W
Prąd przy obciążeniu normalnym		6,0 A	11,0 A
Znamionowy strumień objętości		270 m ³ /h	
Przynależne podciśnienie		280 mbar	239 mbar
Powierzchnia filtra		8600 cm ²	
Wymiary	S 25 M	450 x 390 x 490 mm bez uchwytu MAX	
		480 x 390 x 550 mm z uchwytem MAX (bez haka węzowego)	
	S 25 L	450 x 390 x 490 mm	
Ciężar (bez akcesoriów)	S 25 M	12,2 kg bez uchwytu MAX	
		13,4 kg z uchwytem MAX	
	S 25 L	12,2 kg	
Średnica przyłącza króćca ssawnego		Ø 66 / 58 mm	

Odpylacze klasy "M" są sprawdzane zgodnie z certyfikatem "H" wg GS-BIA-M02 (07/02), DIN EN 60335-2-69 (11/04) załącznik AA, DIN 60335-2-69/A1 (11/05).

2.4 Informacje dot. emisji hałasu

Poziom ciśnienia akustycznego powierzchni pomiarowej: 69 dB (A)

Warunki otoczenia: < 40°C

Wartości hałasu mierzone są zgodnie z EN 60704-1 w polu swobodnym w odległości 1,5 m od powierzchni urządzenia.

2.5 Zakres dostawy

Urządzenie odpylające S 25 M lub S 25 L komplet zawierający nast. elementy:

- 2 kasety sączków faldowanych, poliester
- 1 worek filtracyjny, objętość użytkowa 25 l
- 4 m wąż odsysający, antystatyczny
- 1 instrukcja obsługi
- 1 uchwyt MAX (tylko na S25M)

2.6 Opis urządzenia

Urządzenie odpylające S 25 M / S 25 L jest to urządzenie typu Kombi (KOMB) do zastosowania jako odpylacz suchy i mokry.

Odkurzanie na mokro należy przeprowadzać bez stosowania worka filtracyjnego. Kasety filtra nadają się do odkurzania na mokro.

- ODPYLACZ PRZEMYSŁOWY (IS) wyłącznie do odpylania złogów kurzu.
- ODPYLACZ (ENT) wyłącznie do odpylania kurzu pojawiającego się przy poszczególnych źródłach kurzu, jak np. przy obróbce przy maszynach i przyrządach do obróbki ręcznej.

Urządzenie odpylające S 25 M / S 25 L, stosowane jako odpylacz nadający się do odpylania suchego pyłu drzewnego przy poszczególnych źródłach kurzu. Po podłączeniu odpylacza do ręcznie prowadzonej

maszyny do obróbki drewna ze źródłem kurzu (np. piła tarczowa, heblarka, szlifierka taśmowa) i do właściwego jej używania, należy zawsze zapewnić konieczną moc ssania i jakość odpylania.

2.7 Wyposażenie zabezpieczające



Niebezpieczeństwo

Niniejsze sprzęty są konieczne do bezpiecznej eksploatacji urządzenia i nie można ich usuwać ani odłączać.

- Wszystkie napędzane silnikami elektrycznymi części maszyny przykryte są osłonami ochronnymi, które są trwale, zamocowane w bezpieczny sposób i można je usunąć tylko przy użyciu narzędzi.
- Za pomocą kontroli zgodnej z EN 60335-1 i EN 60335-2-69 ustalono, że wymagania dotyczące bezpieczeństwa technicznego w odniesieniu do bezpieczeństwa elektrycznego spełnione są również w przypadku zasysania mieszanki wody i powietrza.
- Urządzenie odpylające nadaje się do zastosowania przemysłowego ze zwiększonym obciążeniem. Zgodnie z EN 60335-1 i EN 60335-2-69.

2.8 Użytkowanie zgodne z przeznaczeniem



Niebezpieczeństwo

Generalnie nie można zasysać żadnych zapalnych i wybuchowych rozpuszczalników i płynów takich, jak benzyna, olej, alkohol, rozcieńczacze wzgl. materiały o temperaturze wyższej niż 60°C. W przeciwnym wypadku istnieje niebezpieczeństwo wybuchu i pożaru!

Odpylacz nie nadaje się do zasysania pyłów szkodliwych dla zdrowia.

Odpylacze klasy M nadają się do odpylania/odsysania suchych, niepalnych pyłów, niepalnych cieczy, pyłów drzewnych i niebezpiecznych pyłów z AGWs >0,1mg/m³.

Odpylacze klasy L nie nadają się do odpylania/odsysania niebezpiecznych dla zdrowia pyłów.

Urządzenie odpylające S 25 M/ S 25 L nadaje się szczególnie do odkurzania elektronarzędzi. Dalsze możliwości zastosowania to budowy, na których powstają wielkie ilości wilgotnego i suchego drobnego pyłu, czyszczenie wnętrz samochodów osobowych i ogólnie wszystkie te miejsca, w których należy usunąć wilgotny i suchy pył, zassać wodę po myciu, opróżnić zapchane zbiorniki z wodą i odpływy, oczyścić pozalewane łazienki, kuchnie, piwnice lub usunąć kałuże przed drzwiami domu.

Użycie do innych celów, niż opisane powyżej, jest niedozwolone. Producent nie ponosi odpowiedzialności za szkody wynikłe z takiego użytkowania.

W celu umożliwienia użytkowania zgodnego z przeznaczeniem należy przestrzegać przepisanych przez firmę Mafell warunków eksploatacji, konserwacji i napraw.

Urządzenie nie nadaje się do użytku na wolnym powietrzu, w deszczu ani w pomieszczeniach zagrożonych wybuchem.

Urządzenie odpylające S 25 M / S 25 L może być używane, zbrojone i konserwowane tylko przez osoby, które je znają i zostały poinformowane o niebezpieczeństwach. Prace naprawcze muszą być wykonywane przez dystrybutorów MAFELL lub przez serwis MAFELL.

Należy przestrzegać przepisów bezpieczeństwa obowiązujących w kraju użytkowania urządzenia oraz innych ogólnie uznanych reguł bezpieczeństwa i higieny pracy.

2.9 Ryzyko szczątkowe



Niebezpieczeństwo

Pomimo użytkowania zgodnego z przeznaczeniem i przestrzegania przepisów bezpieczeństwa istnieje możliwość zaistnienia ryzyka szczątkowego.

- Dotknięcie części przewodzących prąd przy otwartej obudowie i nie wyjętej wtyczce sieciowej.

- Emisja pyłów przy dłuższej eksploatacji z uszkodzonym sączkiem fałdowanym 5 (rys. 2), workiem filtracyjnym 8 (rys. 4) lub filtrem ochronnym silnika 6 (rys. 2) w pomieszczeniach zamkniętych bez wystarczającej wentylacji.
- Przy wymianie worka filtracyjnego lub przy opróżnianiu zbiornika nie wyklucza się wdychania pyłu (stosować maskę przeciwpyłową).
- Nieautoryzowane modyfikacje urządzenia wykluczają jakąkolwiek odpowiedzialność producenta za zaistniałe szkody.
- Szczególną ostrożność należy zachować przy odkurzaniu schodów. Zwrócić uwagę na stabilne ustawienie.
- Gniazdko w urządzeniu może być używane tylko do celów określonych w instrukcji obsługi.
- Nigdy nie należy pracować bez elementów zabezpieczających koniecznych przy danej operacji ani nie można niczego zmieniać przy urządzeniu, co mogłoby mieć ujemny wpływ na bezpieczeństwo.
- Przy użytkowaniu urządzenia na wolnym powietrzu zaleca się stosowanie wyłącznika ochronnego prądowego.

3 Przepisy bezpieczeństwa



Niebezpieczeństwo

Zawsze należy przestrzegać poniższych przepisów bezpieczeństwa i reguł bezpieczeństwa obowiązujących w kraju użytkowania maszyny!



Uwaga

Aby uniknąć wybuchów koniecznie należy unikać zasysania źródeł zapłonu.



Uwaga: Odpylacz/odkurzacz należy opróżnić po pracy, najpóźniej na końcu zmiany.

- Napięcie na tabliczce znamionowej urządzenia musi się zgadzać z napięciem sieciowym.
- Gniazdko musi być zabezpieczone z dostosowaniem do właściwego natężenia prądu (16 A).
- Nie włączać urządzeń wraz z akcesoriami, gdy:
 - urządzenie wykazuje rozpoznawalne szkody (rysy/pęknięcia),
 - przewód zasilający jest uszkodzony lub wykazuje rysy wzgl. objawy starzenia,
 - istnieje podejrzenie niewidocznego uszkodzenia (po spadnięciu urządzenia).
- Nie używać uszkodzonych przedłużaczy.
- Nie kierować dyszy, węża lub rury na ludzi ani na zwierzęta.
- Przed każdą konserwacją i po każdym użyciu urządzenia należy wyłączyć urządzenie i wyjąć kabel sieciowy.
- Przed każdą pracą sprawdzić, czy wężę ssawne są zamocowane w bezpieczny sposób i czy nie są one uszkodzone.
- Przy wyjmowaniu wtyczki z gniazdka nie ciągnąć za kabel.
- Przed czyszczeniem, opróżnianiem i przed usuwaniem usterek należy wyjąć wtyczkę sieciową.
- Zwrócić uwagę na to, by chronić kabel przed olejami i ciepłem i pamiętać o tym, by go nie przejechać, nie gnieść, nie szarpać itp.
- Uwzględnić wpływy otoczenia. Nie wystawiać urządzenia na deszcz i unikać prac w pobliżu płynów zapalnych i gazów.
- Przechowywać urządzenie w suchych, zamkniętych pomieszczeniach i chronić je przed dostępem dzieci.

- Regularne czyszczenie urządzenia stanowi ważny czynnik bezpieczeństwa. Przed rozpoczęciem tych prac wyjąć wtyczkę sieciową.
- Urządzenie należy ustawić na równym podłożu w taki sposób, by nie mogło się przechylić ani stoczyć (zablokować kółka skrętne).
- W celu umożliwienia bezpiecznej eksploatacji i konserwacji urządzenia należy wybrać miejsce ustawienia w taki sposób, by boczne odstępki wynosiły 0,3 m, a wolna przestrzeń na wysokość wynosiła 2 m.
- Powietrze oczyszczone można odprowadzić tylko do takich pomieszczeń roboczych, z których zostało ono wyssane, tzn. elektronarzędzie i urządzenie odpylające można eksploatować tylko w tym samym pomieszczeniu roboczym.
- W przypadku pojawienia się piany lub wody natychmiast wyłączyć urządzenie. Opróżnić pojemnik w ewent. opróżnić sączone faldowany.
- Kwasy, aceton i rozpuszczalniki mogą wyżyć części urządzenia.
- Nie pozostawić urządzenia bez nadzoru. W przypadku dłuższych przerw w pracy, wyjąć wtyczkę sieciową.
- Gdy przewód przyłączeniowy urządzenia jest uszkodzony, należy je wymienić na przewód przyłączeniowy szczególnego rodzaju, który dostępny jest u producenta lub w serwisie.
- Naprawy zlecać tylko fachowcom, np. z serwisu. Niefachowo naprawiane urządzenia stanowią źródło niebezpieczeństw dla użytkownika.
- Używać tylko oryginalnych części zamiennych, akcesoriów i wyposażenia firmy MAFELL. W przeciwnym wypadku wygasa prawo do roszczeń gwarancyjnych względem producenta.
- Innych prac, niż te, które zostały tutaj opisane, nie można wykonywać.
- W przypadku użycia niezgodnego z przeznaczeniem, nieodpowiedniej obsługi lub niefachowej naprawy producent nie przejmuje żadnej odpowiedzialności za zaistniałe szkody.

4 Zbrojenie / Ustawianie

4.1 Montaż

- Zwrócić uwagę na to, by obydwa zatrzaski pojemnika w zakleszczyły się w wyżłobieniach pokrywy silnika.
- Przełożyć króciec odsysający przez otwór ssawny pojemnika i obrócić go, aż króciec węża się zakleszczy.

4.2 Podłączenie do sieci

Urządzenie odpylające S 25 M / S 25 L jest uziemione zgodnie z klasą I i z tego względu można je podłączyć do gniazdek tylko przy użyciu przewodu ochronnego.

Przed uruchomieniem sprawdzić, czy napięcie sieciowe zgadza się z napięciem roboczym podanym na tabliczce znamionowej urządzenia.

4.3 Wymiana kasety sączka faldowanego

- Przed wymianą filtra należy wstrząsnąć kasetami sączków faldowanych.
- Przy użyciu monety lub podobnego przedmiotu obrócić zatrzask 7 (rys. 1) przy zasuwie 9 o 90° w kierunku przeciwnym do ruchu wskazówek zegara i docisnąć zasuwę 9 do tyłu.
- Rozłożyć pokrywę i wyjąć kasetę filtra 5 (rys. 5) ku górze.
- Wyjęte kasety sączków faldowanych natychmiast zamknąć w szczelnym woreczku z tworzywa sztucznego i poddać właściwej utylizacji.
- Założyć nowe kasety filtra i zwrócić uwagę na czyste i mocne osadzenie filtra.
- Złożyć pokrywę i przez lekkie naciśnięcie na zasuwę 9 (rys. 1), umieścić ją w pozycji wyjściowej. Urządzenie jest znowu zamknięte.

4.3.1 Wymiana filtra ochronnego silnika

Oprócz kaset sączka faldowanego istnieją filtry ochronne silnika 6 (rys. 2). Jeżeli są one mocno zanieczyszczone, należy je wymyć i założyć w stanie wysuszonym. Uszkodzone filtry ochronne silnika należy wymienić.

4.4 Wymiana worka filtracyjnego



Niebezpieczeństwo

Urządzenie może zawierać szkodliwy dla zdrowia pył. Procesy związane z opróżnianiem i konserwacją oraz usuwaniem zbiornika pyłu mogą być przeprowadzane tylko z zastosowaniem odpowiedniego wyposażenia ochronnego.

Jeżeli wskaźnik kontrolny miga w trakcie pracy i dodatkowo słychać sygnał akustyczny, to należy wymienić worek filtracyjny.

4.4.1 Wymiana worka filtra włókninowego

- Do wymiany worka filtra włókninowego należy wyłączyć urządzenie.
- Wyjąć wtyczkę odpylacza.
- Otworzyć zatrzaski 10 (rys. 1).
- Zdjąć górną część odpylacza z pojemnik 12 (rys. 4).
- Ostrożnie wyjąć worek filtracyjny z króćca odsysającego.
- Zamknąć kołnierz papierowego worka filtracyjnego przez przełożenie pokrywki.

4.4.2 Wymiana wielorazowego worka na odpady z PE

- Wielorazowy worek na odpady z PE: Włączyć odkurzacza, wstrząsnąć kasetami sączków fałdowanych. Wyłączyć odkurzacza.
- Założyć maskę przeciwpyłową.
- Zdjąć wąż ssący i zamknąć ssawkę pokrywę 14 (rys. 6).
- Otworzyć boczne zamknięcia, zdjęć górną część. Przed odstawieniem ustawić górną część w pozycji przełącznika >IR<, żeby umożliwić zasysanie ewent. opadającego pyłu.
- Ostrożnie zamknąć wielorazowy worek na odpady z PE dołączoną taśmą zamykającą.
- Ostrożnie pociągnąć kołnierz króćca odsysającego i go zamknąć.
- Ostrożnie wyjąć ze zbiornika wielorazowy worek na odpady z PE.
- Zassany materiał poddać przepisowej utylizacji.

4.5 Utylizacja worków filtracyjnych

Worek filtracyjny poddać utylizacji w nieprzepuszczalnym worku zgodnie z obowiązującymi przepisami dotyczącymi usuwania takich odpadów.

- Worki filtrów włókninowych, które wypełnione są zwykłymi odpadami domowymi, usuwane są poprzez normalne odpady domowe.
- Wielorazowy worek na odpady z PE wypełniony odpadami specjalnymi: Zapytać w urzędzie miasta lub gminy wzgl. we właściwym organie.

4.6 Zakładanie worka filtracyjnego

4.6.1 Zakładanie worka filtra włókninowego

- Ostrożnie całkowicie wysunąć kołnierz poprzez otwór ssawny.



Obsługa suwaka obrotowego

- Przekręcić do oporu czerwony suwak obrotowy* wewnątrz na CLOSE aż do znacznika ▲.



- Górną część ustawić na zbiorniku i zamknąć boczne zamknięcia.

4.6.2 Zakładanie wielorazowego worka na odpady z PE



Tylko odkurzacze klasy S25L/S25M ze zbiornikami specjalnymi i suwakami obrotowymi i suwakami w otworze ssawnym typu S25L/S25M nadają się do zastosowania wielorazowych worków na odpady z PE.



Obsługa suwaka obrotowego

- Przekręcić do oporu czerwony suwak obrotowy* wewnątrz na OPEN aż do znacznika ▲.
- Przesunąć kolnierz całkowicie przez króciec odsysający, a górny otwór worka położyć na krawędzi zbiornika.



- Górną część ustawić na zbiorniku i zamknąć boczne zamknięcia.

4.7 Opróżnianie zbiornika



Dopuszczalne tylko przy pyłach z AGW's > 1mg/m³

Wyłączyć odkurzacz, wyjąć wtyczkę sieciową.

- Otworzyć zamknięcia.
- Zdjąć pokrywę i wąż ssący ze zbiornika.
- Przechylić zbiornik.

5 Praca



Niebezpieczeństwo

Odpylacz nie nadaje się do zasysania pyłów szkodliwych dla zdrowia.

5.1 Włączanie i wyłączenie

Pozycje przełącznika w trybie IS (odpylacz przemysłowy)

0 = Wyl.

i = Wł. (tryb ręczny)

Wskaźnik strumienia objętości przełączony jest na wartość stałą, co sprawia, że lampka sygnalizacyjna miga, gdy prędkość powietrza spada poniżej 20 m/sek.

A = Tryb gotowości dla automatycznego włączania / wyłączania (odpylacz jest włączany i wyłączany przez elektronarzędzie).

Ustawienia przełącznika w trybie ENT (odpylacza)

RA = Wersje urządzenia z wyposażeniem "RA" mogą być używane w sposób opisany pod "A". Czyszczenie filtra odbywa się automatycznie po osiągnięciu ustawionego minimalnego strumienia objętości w trakcie następczej przerwy w pracy (ustawienie przełącznika RA).

Urządzenie odpylające S 25 M / S 25 L wyposażone jest w elektroniczny regulator siły ssącej. Za pomocą pokrętki 2 można odpowiednio dopasować moc ssania do zasysanego materiału.

Gniazdko 4 przewidziano do podłączenia elektronarzędzia (tryb A/RA).



Niebezpieczeństwo

Przy podłączaniu elektronarzędzie musi być wyłączone. Przy włożonej wtyczce sieciowej gniazdko znajduje się zawsze pod napięciem, niezależnie od pozycji przełącznika. W pozycji przełącznika "0" gniazdko można używać jako przedłużacza (np. do lampy).

Moc przyłączowa: Odpylacz i podłączone urządzenie maks. 16 A.

W celu uniknięcia zbyt wysokich szczytów prądów włączeniowych, urządzenie odpylające wyposażono w ogranicznik prądu rozruchowego (rozruch łagodny).



Niebezpieczeństwo

W trakcie wybiegu silnika w odpylaczu nie można obracać przełącznika wybierakowego aż do zatrzymania się odpylacza, w przeciwnym wypadku należy potem przełączyć na pozycji 0, żeby zapewnić niezawodne działanie układu elektronicznego.



Po dłuższym okresie eksploatacji firma MAFELL zaleca przekazanie urządzenia do warsztatu serwisowego autoryzowanego przez firmę MAFELL w celu dokonania przeglądu.

Miejsce przechowywania musi być suche i wolne od mrozu.

Jeśli urządzenie pomimo rygorystycznego trybu produkcji i procedury testowania ulegnie awarii, przeprowadzenie naprawy należy zlecić serwisowi autoryzowanemu przez firmę MAFELL.

5.2 Zalecenia i wskazówki

- Przy odpylaniu suchego materiału sączek fałdowany 5 (rys. 2) musi być całkowicie suchy.
- Przy odkurzaniu na mokro, wbudowany czujnik zapobiega przekroczeniu maksymalnej wysokości napełnienia zbiornika. Urządzenie przestaje odkurzać, gdy pojemnik jest pełen. Wyłączyć silnik. Wyjąć wtyczkę odpylacza i opróżnić pojemnik.
- Jeżeli przy odkurzaniu większych ilości cieczy (więcej niż jedno napełnienie pojemnika) zadziała czujnika, to należy wyłączyć urządzenie i opróżnić pojemnik.
- Gdy przy ponownym włączeniu zapala się wskaźnik strumienia objętości 3 (rys. 1), to może to mieć następujące przyczyny:
 - Pełen pojemnik, worek filtracyjny 8 (rys. 4).
 - Zapchany wąż odsysający.
 - Zbyt mała średnica urządzenia wytwarzającego pył.

Po zakończeniu pracy, a przede wszystkim wtedy, gdy urządzenie nie ma być używane przez dłuższym okres czasu:

- Usunąć zanieczyszczenia i ciecz.
- Wąż odsysający przechowywać w taki sposób, by nie powstawały zgięcia.
- Odpowiednio nawinąć kabel sieciowy i chronić go przed uszkodzeniem.

6 Konserwacja i utrzymanie sprawności



Niebezpieczeństwo

Przy wszelkiego rodzaju pracach konserwacyjnych należy wyjąć wtyczkę z gniazdka.



Niebezpieczeństwo

Stosować tylko akcesoria i części zamienne firmy MAFELL. Zlecać wymianę podzespołów, których wymiana nie została tutaj opisana, serwisowi MAFELL.

6.1 Konserwacja

Do konserwacji przez użytkownika należy rozebrać urządzenie, oczyścić i poddać konserwacji, aż dokąd jest to możliwe, unikając niebezpieczeństw dla personelu konserwacyjnego i innych osób. Środki zgodne z przepisami, to czyszczenie przed rozebraniem urządzenia, środki na miejscowe filtrowane odpowietrzenie wymuszone, gdzie urządzenie jest rozbierane, czyszczenie obszaru konserwacji oraz odpowiednie środki wyposażenia ochronnego.

W przypadku maszyn klasy M, przed wyniesieniem ze strefy niebezpiecznej, należy zewnętrzną stronę maszyny oczyścić przed odpyleniem oraz przetarcie na czysto lub przed odpyleniem.

Wszystkie części maszyny należy rozpatrywać jako zanieczyszczone, gdy są wyjmowane ze strefy niebezpiecznej i trzeba podjąć odpowiednie środki w celu uniknięcia rozprzestrzeniania się kurzu. Przedmioty takie należy poddać utylizacji w workach nieprzepuszczalnych zgodnie z obowiązującymi przepisami dotyczącymi usuwania odpadów.

Przy przeprowadzaniu prac konserwacyjnych i naprawczych należy poddać utylizacji wszystkie te zanieczyszczone przedmioty, których nie można oczyścić w zadowalającym stopniu. Przedmioty takie należy poddać utylizacji w workach

nieprzepuszczalnych zgodnie z obowiązującymi przepisami dotyczącymi usuwania odpadów.

Regularnie czyścić czujniki wody 13 (rys. 3) i sprawdzić je pod kątem ewent. uszkodzeń.

6.2 Naprawy

Gdy pogarsza się moc ssania odpylacza i nawet oczyszczenie filtra 5 (rys. 2) po wymianie wkładu filtracyjnego 8 (rys. 4) nie zwiększa mocy ssania, to należy wymienić kasety sączka fałdowanego 5 (rys. 2).

Z reguły wystarcza przeczyszczenie kaset sączka fałdowanego 5 od czasu do czasu przy użyciu miękkiej szczotki i wody. Wysuszyć przed ich ponownym założeniem, żeby kurz nie osiadł na mokrym filtrze.

W celu uniknięcia mocnego zanieczyszczenia pojemnika i filtra, usunąć suchy zassany materiał z pojemnika przed rozpoczęciem odkurzania na mokro. Odpylać na sucho tylko z zastosowaniem wysuszonego urządzenia. Nie czyścić pojemnika i akcesoriów przy użyciu dostępnych na rynku rysujących środków czyszczących.

8 Usuwanie usterek



Niebezpieczeństwo

Określenie przyczyn istniejących usterek i ich usunięcie zawsze wymaga zwiększonej czujności i ostrożności. Przedtem należy wyjąć wtyczkę z gniazdka!

Poniżej przedstawiono niektóre z najczęstszych usterek i ich przyczyny. W przypadku dalszych usterek należy się zwrócić do dystrybutora albo bezpośrednio do serwisu MAFELL.

Usterka	Przyczyna	Środek zaradczy
Zmniejszenie mocy ssania	Zanieczyszczony filtr	Oczyścić.
	Pełny filtr włókninowy	Wymienić.
	Pełny zbiornik	Opróżnić.
	Zapchane dysze, rury lub wąż	Oczyścić.
Odkurzacz się nie włącza	Czy wtyczka sieciowa jest w gniazdku?	
	Brak prądu w sieci?	
	Czy kabel sieciowy jest sprawny?	
	Czy pokrywa jest odpowiednio zamknięta?	
	Czy wyłączony jest czujnik wody?	
	Czy odkurzacz jest w trybie gotowości „AR”?	Ustawić na „I” lub „IR”

6.3 Filtr ochronny silnika

Oprócz kaset sączka fałdowanego istnieją filtry ochronne silnika 6 (rys. 2). Jeżeli są one mocno zanieczyszczone, należy je wymyć i założyć w stanie wysuszonym. Uszkodzone filtry ochronne silnika należy wymienić.

7 Wskazówki dot. utylizacji

- **Worki filtracyjne**, które wypełnione są zwykłymi odpadami domowymi, usuwane są poprzez normalne odpady domowe.
- **Worki filtracyjne**, wypełnione odpadami specjalnymi:
Zapytać w zarządzie miasta lub gminy wzgl. we właściwym organie.
- **Kasety sączka fałdowanego** poddaje się w razie potrzeby utylizacji jako odpad specjalny.

Usterka	Przyczyna	Środek zaradczy
Przy włączeniu narzędzia w trybie >AR< odkurzacz się nie włącza	Czy wtyczka sieciowa narzędzia jest w gniazdku urządzenia?	Włożyć wtyczkę sieciową do gniazodka odkurzacza
Wielorazowy worek na odpady z PE jest zasysany przez filtry	Niewłaściwa pozycja suwaka obrotowego	Sprawdzić/zmienić pozycję suwaka obrotowego
Odkurzacza klasy M lub H: przy włożonym filtrze włókninowym pył znajduje się w zbiorniku	Niewłaściwa pozycja suwaka obrotowego	Sprawdzić/zmienić pozycję suwaka obrotowego

9 Wyposażenie specjalne

- Zestaw worków filtracyjnych 5 szt. (25 litrów, flizelina) Nr katalogowy 093719
- Zestaw worków na odpady 5 szt. (25-l-PE) Best.-Nr. 093721
- 1 para kaset z sąckiem fałdowanym (celuloza, włóknina szklana, poliester) Best.-Nr. 093739
- 1 para kaset z sąckiem fałdowanym (poliester z nanowarstwą) Best.-Nr. 093720
- 1 para kaset z sąckiem fałdowanym (włókno poliestrowe) Nr katalogowy 093674
- 4 m wąż odsysający LW27 przyłączy maszyny Ø 35 mm antystatyczne Nr katalogowy 093684
- 5 m wąż odsysający LW35 przyłączy maszyny Ø 35 mm antystatyczne Nr katalogowy 093681
- 5 m wąż odsysający przyłączy maszyny Ø 49 mm statyczne Best.-Nr. 093730
- Zestaw do odpylania ręcznego Nr katalogowy 093718
- Kształtka redukcyjna Ø 58 / 35 Nr katalogowy 203602

10 Rysunek z rozbiciem na części i lista części zamiennych

Informacje nt. części zamiennych podane są na naszej stronie internetowej: www.mafell.com

Obsah

1	Vysvětlení značek	125
2	Údaje o výrobku	125
2.1	Údaje o výrobcí	125
2.2	Označení přístroje	125
2.3	Technické údaje	126
2.4	Údaje o hlukových emisích	126
2.5	Rozsah dodávky	126
2.6	Popis přístroje	126
2.7	Bezpečnostní zařízení	127
2.8	Použití přiměřené určení	127
2.9	Zbytková rizika	127
3	Bezpečnostní pokyny	127
4	Výbava / nastavení	129
4.1	Montáž	129
4.2	Připojení k síti	129
4.3	Výměna kazety se skládacím filtrem	129
4.4	Výměna sáčku filtru	129
4.5	Likvidace filtračního sáčku	130
4.6	Nasazení filtračního sáčku	130
4.7	Vyprázdnění nádoby	131
5	Provoz	131
5.1	Zapnutí a vypnutí	131
5.2	Tipy a pokyny	131
6	Servis a opravy	132
6.1	Údržba	132
6.2	Opravy	132
6.3	Ochranný filtr motoru	132
7	Pokyny pro likvidaci	132
8	Odstranění závad	133
9	Zvláštní příslušenství	134
10	Výkres rozložených částí a seznam náhradních dílů	134

1 Vysvětlení značek



Tento symbol je umístěn na všech místech, kde naleznete pokyny pro Vaši bezpečnost.

Nedodržování může mít za následek nejtěžší zranění.



Tento symbol označuje možnou nežádoucí situaci.

Pokud jí nebude zabráněno, může to poškodit výrobek nebo předměty v jeho okolí.



Tento symbol označuje tipy pro používání a ostatní užitečné informace.

2 Údaje o výrobku

ke strojům S 25 M s výr. č. 91C301, 91C321, 91C322

ke strojům S 25 L s výr. č. 91C201

2.1 Údaje o výrobcí

MAFELL AG, Beffendorfer Straße 4, D-78727 Oberndorf / Neckar, Telefon +49 (0)7423/812-0, Fax +49 (0)7423/812-218

2.2 Označení přístroje

Všechny údaje nutné pro identifikaci přístroje jsou k dispozici na typovém štítku, který je umístěn na skříni motoru.



Označení CE k dokumentaci shody se zásadními bezpečnostními požadavky a požadavky na ochranu zdraví podle přílohy I směrnice o strojních zařízeních



Pouze pro země EU

Nevyhazujte elektro-nářadí do domovního odpadu!

Podle evropské směrnice 2002/96/ES o starých elektrických a elektronických přístrojích a aplikace v národním právu musí být elektrická nářadí separována a odvezena k recyklaci, která je šetrná k životnímu prostředí.



Přečtěte si provozní návod, aby bylo zmírněno riziko zranění.



Výstraha: Tento přístroj obsahuje prach, který je zdraví škodlivý. Vyprázdnění a servis, včetně odejmutí sáčku na prach, smí být prováděno pouze odbornými pracovníky, kteří mají vhodné osobní ochranné vybavení. Nezapínejte dříve, dokud není instalován celý filtrační systém a dokud nebyla provedena kontrola funkčnosti monitoringu objemu proudu vzduchu.

2.3 Technické údaje

Druh provozu		Trvalý chod	
Napětí, kmitočet		220-240 V~, 50/60 Hz	110-120 V~, 50/60 Hz
Příkon (normální zatížení)		1200 max. 1400 W	1200 max. 1400 W
Proud při normálním zatížení		6,0 A	11,0 A
Jmenovitý objemový proud		270 m ³ /h	
Příslušný podtlak		280 mbar	239 mbar
Plocha filtru		8600 cm ²	
Rozměry	S 25 M	450 x 390 x 490 mm bez držáku MAX 480 x 390 x 550 mm vč. držáku MAX (bez háku na hadici)	
	S 25 L	450 x 390 x 490 mm	
Hmotnost (bez příslušenství)	S 25 M	12,2 kg bez držáku MAX 13,4 kg vč. držáku MAX	
	S 25 L	12,2 kg	
Průměr přípojky nasávacího hrdla		Ø 66 / 58 mm	

Vysavače třídy "M" jsou testovány v souladu s BGIA "H" kontrolní osvědčení dle GS-BIA-M02 (07/02), DIN EN 60335-2-69 (11/04) příloha AA, DIN 60335-2-69/A1 (11/05).

2.4 Údaje o hlukových emisích

Hladina emisí hluku na plochách měření:	69 dB (A)
Okolní podmínky:	< 40 °C

Hodnoty hluku byly naměřeny podle EN 60704-1 ve volném prostoru ve vzdálenosti 1,5 m od povrchu přístroje.

2.5 Rozsah dodávky

Odsávací přístroj S 25 M nebo S 25 L kompletní s:

- 2 kazety se skládaným filtrem, polyester
- 1 filtrační sáček, užitkový objem 25 l
- 4 m odsávací hadice, antistatická
- 1 provozní návod
- 1 MAX-držák (pouze pro S25M)

2.6 Popis přístroje

Odsávací přístroj S 25 M / S 25 L je kombinovaný přístroj (KOMB) k použití jako suchý a mokřý vysavač.

Při mokřém vysávání nepoužívejte filtrační sáčky. Filtrační kazety jsou vhodné pro mokřé vysávání.

- PRŮMYSLOVÝ VYSAVAČ (PV) určený pouze k vysávání usazeného prachu.
- ODPRAŠOVAČ (ODP) určen pouze k odsávání poletavého prachu u konkrétních zdrojů prachu, který vzniká např. při zpracování nebo

opracování materiálu na strojích a ručně ovládaných přístrojích.

Odsávací přístroj S 25 M / S 25 L, použitý jako odprašovač je vhodný na odsávání suchého dřevěného prachu a suchých pilin u konkrétních zdrojů prachu. Pokud je odprašovač správně připojen k ručně ovládanému stroji na zpracování dřeva, který produkuje prach (např. kotoučová pila, hoblovka, pásová bruska) a pokud je provozován podle předpisů, je vždy zajištěn potřebný sací výkon a kvalita odlučování.

2.7 Bezpečnostní zařízení



Nebezpečí

Tato zařízení jsou nezbytné pro bezpečný provoz přístroje a není povoleno je odstraňovat resp. uvádět mimo provoz.

- Všechny strojní části, které jsou poháněny elektromotory, jsou zakryty pevnými, bezpečně upevněnými ochrannými kryty, které lze odstranit pouze nářadím.
- Zkouška podle EN 60335-1 a EN 60335-2-69 ukázala, že jsou splněny bezpečnostně-technické požadavky ohledně elektrické bezpečnosti i při vysávání směsi vody a vzduchu.
- Odsávací přístroj je vhodný při intenzivním používání ke komerčním účelům. Podle EN 60335-1 a EN 60335-2-69.

2.8 Použití přiměřené určení



Nebezpečí

Obecně není povoleno vysávat hořlavá nebo výbušná rozpouštědla, kapaliny jako benzín, oleje, alkohol, ředidla resp. látky teplejší než 60°C. Hrozí nebezpečí výbuchu a požáru!
Vysavač není vhodný k vysávání zdraví škodlivých prachů.

Vysavače třídy M jsou vhodné na vysávání/odsávání suchého, nehořlavého prachu, nehořlavých kapalin, dřevěného prachu a nebezpečných prachů o hodnotách emitovaného prachu >0,1mg/m³.

Vysavače třídy L nejsou vhodné k vysávání/odsávání zdraví škodlivého prachu.

Odsávací přístroj S 25 M / S 25 L je převážně vhodný vysávání elektrických nástrojů. Další možnosti použití jsou na stavbách, kde vznikají velká množství vlhkého a suchého jemného prachu, při čištění kabin automobilů a všude tam, kde je potřeba odstranit vlhký a suchý prach, vodu na vytírání, vyprázdnit ucpaná umyvadla a odpady, odstranit „záplavy“ v koupelnách, kuchyních nebo sklepeních nebo tehdy, když vás ruší kaluž před dveřmi domu.

Jiné použití než výše uvedené není povoleno. Výrobce neručí za škodu, která vyplývá z takového jiného použití.

Aby bylo zajištěno použití v souladu s určením, dodržujte provozní, údržbové a servisní podmínky, které jsou předepsané firmou Mafell.

Tento přístroj také není vhodný k provozu ve venkovním prostředí, v dešti nebo v prostorách s nebezpečím výbuchu.

Odsávací přístroj S 25 M / S 25 L smí být používán, vybavován a udržován pouze osobami, které přístroj znají a byli seznámeni s možnými nebezpečími. Servisní práce smí provádět pouze smluvní prodejci MAFELL resp. servisní služba firmy MAFELL.

Je nezbytné dodržovat bezpečnostní podmínky platné v příslušné zemi použití stejně tak jako všeobecné bezpečnostně-technické a pracovní-zdravotní pravidla.

2.9 Zbytková rizika



Nebezpečí

Při přiměřeném použití a přes dodržení bezpečnostních podmínek hrozí stále zbytková rizika vyvolaná účelem používání.

- Nedotýkejte se částí, které jsou pod napětím, při otevřeném krytu a nevytažené síťové zástrčce.
- Emise prachu při dlouho trvajícím provozu s poškozeným rozkládacím filtrem 5 (obr. 2), filtračním sáčkem 8 (obr. 4) nebo ochranný filtr motoru 6 (obr. 2) v uzavřených místnostech bez dostatečného větrání.
- Při výměně filtračního sáčku nebo při vyprazdňování nádoby není vyloučeno, že dojde k vdechnutí prachu (ochrana dýchacích orgánů).
- Samovolné změny na přístroji vylučují záruku výrobce za škody, které jsou jejich následkem.

3 Bezpečnostní pokyny



Nebezpečí

Dbejte stále následujících bezpečnostních pokynů a platných bezpečnostních ustanovení v dané zemi, kde je stroj používán!



Pozor

Je nezbytně nutné zabránit přisátí zápalných zdrojů, aby nedošlo k explozi.



Pozor: Odprašovač/vysavač prachu musí být vyprázdněn po práci, nejpozději však po ukončení směny.

- Napětí na typovém štítku přístroje se musí shodovat s napětím sítě.
- Zásuvka musí být zajištěna domácí pojistkou s příslušnou intenzitou proudu (16 A).
- Přístroje vč. příslušenství neuvádějte do provozu pokud:
 - Na přístroji objevíte zjevná poškození (praskliny/ulomení),
 - došlo k závadě na přírodním vedení nebo se na něm vyskytují praskliny resp. známky opotřebení,
 - Máte podezření na netěsnosti (po pádu).
- Nepoužívejte poškozená prodlužovací vedení.
- Tryskou, hadicí ani trubkou nemiřte na osoby ani na zvířata.
- Zvláštní pozornost musíte věnovat práci při vysávání schodů. Dbejte na stabilní postoj.
- Zásuvka na přístroji smí být použita pouze k účelům uvedeným v provozním návodu.
- Nikdy nepracujte bez ochranných prostředků, které jsou předepsány pro každý pracovní proces a neměňte na přístroji nic, co by mohlo ovlivnit jeho bezpečnost.
- Při používání přístroje ve volném prostoru je doporučováno použití ochranného spínače proti parazitním proudům.
- Poškozený kabel nebo zástrčka musí být ihned vyměněna. Výměnu smí provádět pouze Mafell nebo zákaznická dílna pověřená firmou MAFELL, aby se zabránilo ohrožení bezpečnosti.
- Děti a mladiství nesmí přístroj obsluhovat. Z toho jsou vyjmuti mladiství, pracující za dohledu odborníků, za účelem jejich vzdělávání.
- Vypněte přístroj po každé údržbě a každém použití a vytáhněte síťovou zástrčku.
- Před započetením práce vždy zkontrolujte, zda jsou sací hadice bezpečně upevněny a nedošlo k jejich poškození.
- Nevytahujte zástrčku ze zásuvky taháním za kabel.
- Před čištěním, vyprazdňováním a před odstraňováním poruch vytáhněte zástrčku ze zásuvky.
- Dbejte nato, aby byl kabel chráněn před olejem a horkem a nedošlo k jeho poškození přejitím, zmáčknutím, taháním nebo podobnými činnostmi.
- Mějte na zřeteli okolní vlivy. Nevystavujte přístroj povětrnostním vlivům jako je déšť a vyhněte se práci v blízkosti hořlavých kapalin a plynů.
- Přístroj uchovávejte na suchém, uzavřeném místě mimo dosah dětí.
- Pravidelné čištění přístroje představuje důležitý bezpečnostní faktor. Před prováděním těchto prací vytáhněte zástrčku ze zásuvky.
- Přístroj by měl být uložen na rovné podlaze tak, aby se nemohl překloupat ani samovolně ujet (zajištění vodicích kladek brzdou).
- Aby bylo možné přístroj bezpečně provozovat a udržovat, měli byste zvolit pro ustavení přístroje takové místo, aby byl zachován po stranách volný prostor o rozměru 0,3 m a výška 2 m.
- Vyčištěný vzduch smí být přiváděn pouze do těch pracovních prostorů, ze kterých je odsáván; tzn., elektrické nářadí a odsávací přístroj smí být provozovány pouze ve stejné pracovní místnosti.
- Při úniku pěny nebo vody přístroj okamžitě vypněte. Vyprázdněte nádrže a příp. skládací filtr.
- Kyselina, aceton a rozpouštědla mohou leptat části přístroje.
- Nenechávejte přístroj bez dozoru. Při delších pracovních přestávkách vytáhněte zástrčku ze zásuvky.
- Pokud dojde k poškození přípojovacích vedení přístroje, musí být vedení nahrazeno zvláštním

připojovacím vedením, které je k dostání u výrobce nebo zákaznické služby.

- Opravy nechte provádět pouze odbornými pracovníky, např. zákaznickou službou. Přístroje, které nejsou odborně opraveny, představují nebezpečí pro uživatele.
- Používejte pouze originální náhradní díly, příslušenství a díly speciálního příslušenství od firmy MAFELL. Jinak nevzniká nárok na záruku a žádné ručení výrobce.
- Jiné práce než zde popsané práce se nesmí provádět.
- V případě použití k jiným účelům, neodborné obsluze nebo neodborné opravě nedojde k převzetí záruky za případně vzniklé škody.

4 Výbava / nastavení

4.1 Montáž

- Dbejte nato, aby oba zajišťovací uzávěry nádoby bezpečně zapadly do otvorů v krytu motoru.
- Zasuňte hrdlo odsávací hadice skrz sací otvor nádoby a otáčejte jím, dokud se hrdlo hadice nearetuje.

4.2 Připojení k síti

Odsávací přístroj S 25 M / S 25 L je uzemněn podle třídy I a proto smí být připojován pouze k zásuvkám s vodičem pro uzemnění.

Před uváděním do provozu dbejte nato, aby se shodovalo napětí sítě s provozním napětím, které je uvedené na výkonovém štítku přístroje.

4.3 Výměna kazety se skládacím filtrem

- Před výměnou kazety skládaného filtru s ním zatřeste.
- Otáčejte pomocí mince nebo podobného předmětu uzávěrem 7 (obr. 1) na závoře 9 o 90° proti směru hodinových ručiček a tiskněte závoru 9 směrem dozadu.
- Otevřete kryt a vyjměte filtrační kazetu 5 (obr. 5) směrem vzhůru.

- Vyjmuté kazety filtru ihned uzavřete do plastového sáčku, který nepropouští prach a řádně zlikvidujte.
- Vložte nové filtrační kazety a dbejte přitom na čisté a pevné usazení filtrů.
- Sklopte kryt a uveďte ho lehkým přitlačením na závoru 9 (obr. 1) do výchozí pozice. Přístroj je opět uzavřen.

4.3.1 Výměna motorového ochranného filtru

Vedle kazet skládaných filtrů se nachází ochranné filtry motoru 6 (obr. 2). Pokud jsou silně znečištěny, vymyjte je a opět je nasadte v suchém stavu. Poškozené ochranné filtry motoru musí být vyměněny.

4.4 Výměna sáčku filtru



Nebezpečí

Tento přístroj může obsahovat zdraví škodlivý prach. Činnost vyprazdňování a údržby vč. odstraňování nádoby na prach smí být prováděna pouze při použití příslušné ochranné výzbroje.

Pokud kontrola během provozu bliká a dodatečně se rozezná akustický signál, musí být sáček filtru vyměněn.

4.4.1 Výměna látkového sáčku filtru

- Při výměně látkového skládaného filtru přístroj vypněte.
- Vytáhněte zástrčku odsavače ze zásuvky.
- Otevřete zajišťovací uzávěry 10 (obr. 1).
- Sejměte horní díl sacího přístroje z nádoby 12 (obr. 4).
- Opatrně stáhněte sáček filtru z nasávacího hrdla.
- Zavřete přírubu filtračního sáčku překlopením víka.

4.4.2 Výměna vyprazdňovacího a likvidačního sáčku PE

- Vyprazdňovací a likvidační sáček PE: Zapněte odsávač, zatřeste kazetou skládaného filtru. Vypněte odsávač.
- Použijte ústní ochrannou roušku.
- Vyjměte sací hadici, uzavřete odsávací hrdlo pomocí víka 14 (obr. 6).
- Otevřete boční uzávěry, odejměte horní díl. Před odstavením horního dílu zapněte spínač do polohy >IR< aby případně nedošlo k nasátí vznášejícího odpadlého prachu.
- Vyprazdňovací a likvidační sáček PE opatrně uzavřete přiloženou uzavírací páskou.
- Stáhněte opatrně přírubu ze sacího hrdla a uzavřete.
- Vyprazdňovací a likvidační sáček PE sejměte opatrně z nádoby.
- Zlikvidujte nasátý materiál podle zákonných ustanovení.

4.5 Likvidace filtračního sáčku

Dejte filtrační sáček do nepropustného sáčku v souladu ustanoveními platnými pro odstraňování takových odpadů.

- Látkové filtrační sáčky naplněné běžným domovním odpadem, jsou likvidovány do normálního domovního odpadu.
- Vyprazdňovací a likvidační sáček PE naplněný zvláštním odpadem: Zeptejte se na magistrátu nebo obecním úřadu resp. příslušného orgánu.

4.6 Nasazení filtračního sáčku

4.6.1 Nasazení látkového filtračního sáčku

- Kompletně nasuňte přírubu před nasávací otvor.



Obsluha otočného šoupátka

- Otočte červené otočné šoupátko* uvnitř na CLOSE až na doraz ke značce ▲ .



- Horní díl nasadíte na nádobu a uzavřete boční uzávěry.

4.6.2 Nasazení vyprazdňovacího a likvidačního sáčku PE



Pro použití vyprazdňovacích a likvidačních PE sáčků jsou vhodné pouze odsávače třídy S25L/S25M se speciální nádobou a otočným šoupátkem na sacím otvoru typů S25L/S25M.



Obsluha otočného šoupátka

- Otočte červené otočné šoupátko* uvnitř na OPEN až na doraz ke značce ▲ .
- Přírubu posuňte zcela nad sací hrdlo, horní otvor sáčku položte nad přes okraj nádoby.



- Horní díl nasadíte na nádobu a uzavřete boční uzávěry.

4.7 Vyprázdnění nádoby



Přípustné pouze pro hodnoty emitovaného prachu > 1mg/m³.

Vypněte odsavač, vytáhněte zástrčku.

- Otevřete uzávěry.
- Sejměte kryt a sací hadici z nádoby.
- Nádobu vysypte.

5 Provoz



Nebezpečí

Vysavač není vhodný k vysávání zdraví škodlivých prachů.

5.1 Zapnutí a vypnutí

Polohy spínačů pro provoz PV (průmyslové vysávání) (obr. 1)

0 = Vypnuto

I = Zapnuto (ruční provoz)

Zobrazení objemového proudu je přepnuto na pevnou hodnotu, která má za následek, že signální kontrolka začne blikat, jakmile klesne rychlost vzduchu pod 20 m/s.

A = Pohotovostní režim zapínací / vypínací automatiky (vysavač je zapínán a vypínán elektrickým nástrojem).

Polohy spínačů pro provoz ODP (odprašovač) (obr. 1)

RA = Provedení přístroje s výbavou "RA" lze provozovat dle popisu "A". Čištění filtru se provede automaticky při dodržení nastaveného minimálního objemového proudu v následující pracovní přestávce (Poloha spínače RA).

Odsávací přístroj S 25 M / S 25 L je vybaven elektrickým regulátorem sací síly. Pomocí otočného tlačítka 2 je možné přizpůsobit sací výkon vysávanému materiálu.

Zásuvka 4 je určena pro připojení elektrického nástroje (provozní režim A/RA).



Nebezpečí

Elektrický nástroj musí být během připojování vypnut. Zásuvka je v případě připojení do sítě vždy pod napětím nezávisle na poloze spínače. Pokud je spínač v poloze "0" je možné použít zásuvku jako prodlužovací vedení (např. pro osvětlení).

Připojovací hodnota: Vysavač a připojený přístroj max. 16 A.

Kvůli zabránění příliš vysokým výkyvům rozběhového proudu je odsávací přístroj vybaven omezovačem rozběhového proudu (jemný rozběh).



Nebezpečí

Při doběhu motoru vysavače nesmíte otáčet přepínačem volby dokud není vysavač v klidovém stavu, jinak je nezbytné následně otočit spínač do polohy 0, aby bylo zajištěno bezporuchové fungování elektroniky.

5.2 Tipy a pokyny

- Při vysávání suchého materiálu musí být skládací filtr 5 (obr. 2) zcela suchý.
- Při mokřem vysáváním zabraňuje zabudované čidlo překročení maximální hladiny naplnění v nádobě. Přístroj již nesaje, pokud je nádoba plná. Vypněte motor. Vytáhněte zástrčku vysavače ze zásuvky a vyprázdněte nádobu.
- Pokud dojde při vysávání většího objemu kapaliny (více než objem nádoby) k sepnutí čidla, vypněte přístroj a vyprázdněte nádobu.
- Pokud se při opětovném zapnutí rozsvítí ukazatel objemového proudu 3 (obr. 1), může to mít následující příčiny:
 - Nádoba, filtrační sáček 8 (obr. 4) je plný.
 - Odsávací hadice je ucpaná.
 - Průduchy generátoru prachu jsou příliš malé.

Po ukončení práce - především však, když přístroj delší dobu nepoužíváte - byste měli:

- Vyprázdnit nečistoty a kapalinu.
- Sací hadici uchovávejte tak, aby nedošlo k jejímu přelomení.
- Síťový kabel musí být řádně navinut a chráněn před poškozením.

6 Servis a opravy



Nebezpečí

Při všech servisních pracích vytáhněte zástrčku.



Pokud je přístroj již delší dobu v provozu doporučuje Firma MAFELL předat přístroj autorizované dílně zákaznického servisu MAFELL k inspekci.

Místo uskladnění musí být suché a chráněné před mrazem.

Pokud by došlo k výpadku přístroje, přestože byl pečlivě vyroben a zkontrolován, je nezbytné nechat přístroj opravit autorizovanou servisní službou pro výrobky MAFELL.



Nebezpečí

Používejte pouze příslušenství a náhradní díly firmy MAFELL. Montážní díly, jejichž výměna nebyla popisována, nechte vyměnit servisní službou MAFELL.

6.1 Údržba

Za účelem údržby musí uživatel přístroj rozebrat, vyčistit a zaopatřit jej tak, jak je podle návodu proveditelné, aby nevznikalo nebezpečí ani pro obsluhující personál ani pro žádné další osoby. Vhodné preventivní opatření zahrnují čištění před rozebráním, bezpodmínečně nutné větrání přes filtr v místě, kde se přístroj rozebírá, čištění prostoru údržby a vhodné osobní ochranné pomůcky.

Než stroj třídy M přepravíte z prostoru nebezpečných substancí, mělo by dojít k očištění vnější části stroje odsáním a náležitým otřením nebo přetřením pomocí těsnicího prostředku.

Všechny části stroje, které se nacházely v prostoru nebezpečných substancí, je nutno považovat za

kontaminované a je nezbytné provést vhodná opatření, aby bylo zabráněno rozptýlení prachu. Likvidace těchto předmětů se musí realizovat v hermeticky uzavřených sáčcích, a sice podle platných předpisů k odstraňování takovýchto odpadů.

Při provádění údržby a oprav je nezbytné zlikvidovat všechny znečištěné předměty, které nebylo možné dostatečně vyčistit. Takové předměty zlikvidujte v nepropustném sáčku v souladu s platnými předpisy pro likvidaci těchto odpadů.

6.2 Opravy

Pokud se sací výkon vysavače sníží a nelze jej zvýšit ani vyčištěním filtrů 5 (obr. 2) po výměně filtračního sáčku 8 (obr. 4), je nezbytné vyměnit kazety skládaného filtru 5 (obr. 2).

Zpravidla postačí občas vyčistit kazetu skládaného filtru 5 jemným kartáčem a vodou. Před opětovným nasazením nechte vyschnout, aby nedošlo k přilepení prachu k vlnkému filtru.

Chcete-li zabránit silnému znečištění nádob a filtrů, odstraňte před odsáváním z těchto nádob suchý nasátý materiál. Suché vysávání provádějte pouze vysušeným přístrojem. Nádoby a příslušenství nečistěte běžným abrazivním čisticím prostředkem.

Pravidelně provádějte čištění vodních čidel 13 (obr. 3) a zkontrolujte, zda nedošlo k jejich poškození.

6.3 Ochranný filtr motoru

Vedle kazet skládaných filtrů se nachází ochranné filtry motoru 6 (obr. 2). Pokud jsou silně znečištěny, vymyjte je a opět je nasadte v suchém stavu. Poškozené ochranné filtry motoru musí být vyměněny.

7 Pokyny pro likvidaci

- **Filtrační sáček** naplněný běžnými domácími nečistotami zlikvidujte s normálním domácím odpadem.
- **Filtrační sáček**, naplnění zvláštním odpadem: Zeptejte se na magistrátu nebo obecním úřadu resp. u příslušného orgánu.
- **Kazeta skládaného filtru** se v případě potřeby likviduje jako zvláštní odpad v příslušném sáčku.

8 Odstranění závad



Nebezpečí

Zjištění příčin existujících poruch a jejich odstranění se provádějí za neustálé vysoké pozornosti a obezřetnosti. Předtím vytáhněte zástrčku!

Následně jsou uvedeny nejčastější poruchy a jejich příčiny. V případě dalších poruch se obraťte na vašeho obchodníka nebo přímo na zákaznický servis společnosti MAFELL.

Závada	Příčina	Odstranění
Pokles sacího výkonu	Znečištěný filtr	Vyčistěte.
	Látkový filtr je plný.	Vyměňte.
	Nádoba je plná.	Vyprázdněte.
	Tryska, trubka nebo hadice je ucpaná.	Vyčistěte.
Odsávač nenabíhá.	Je zástrčka v zásuvce?	
	Síť bez napětí?	
	Je v pořádku síťový kabel?	
	Je správně zavřený kryt?	
	Je odpojený vodní senzor?	
	Je odsávač v pohotovostním režimu „AR“?	Nastavte na „I“ nebo „IR“.
Odsávač při zapnutí nástroje v režimu >AR< nenabíhá.	Je zástrčka nástroje v zásuvce přístroje?	Zastrčte síťovou zástrčku do zásuvky odsávače.
Vyprazdňovací a likvidační sáček PE je přisátý na filtru.	Poloha otočného šoupátka je chybná.	Zkontrolovat/změnit polohu otočného šoupátka
Odsávač třídy M nebo H: u nasazeného látkového filtru prach v nádobě	Poloha otočného šoupátka je chybná.	Zkontrolovat/změnit polohu otočného šoupátka

9 Zvláštní příslušenství

- | | |
|--|----------------|
| - Sada filtračních sáčků (5 ks) (25-l z netkané textilie) | Obj. č. 093719 |
| - Sada sáčků na likvidaci 5 ks (25-l-PE) | Obj. č. 093721 |
| - 1 pár kazet se skládacím filtrem (celulóza, rouno ze skelných vláken, polyester) | Obj. č. 093739 |
| - 1 pár kazet se skládacím filtrem (polyester s nanopovlakem) | Obj. č. 093720 |
| - 1 pár kazet se skládacím filtrem (rouno z polyesteru) | Obj. č. 093674 |
| - 4 m odsávací hadice sv27 přístrojová přípojka Ø 35 mm antistatická | Obj. č. 093684 |
| - 5 m odsávací hadice sv35 přístrojová přípojka Ø 35 mm antistatická | Obj. č. 093681 |
| - 5 m odsávací hadice přístrojová přípojka Ø 49 mm statická | Obj. č. 093730 |
| - Ruční odsávací sada | Obj. č. 093718 |
| - Redukce Ø 58 / 35 | Obj. č. 203602 |

10 Výkres rozložených částí a seznam náhradních dílů

Příslušné informace ohledně seznamů náhradních dílů najdete na naší internetové stránce: www.mafell.com

Kazalo vsebine

1	Pojasnilo risb	136
2	Podatki o proizvodu	136
2.1	Podatki o proizvajalcu	136
2.2	Oznaka naprave	136
2.3	Tehnični podatki	137
2.4	Podatki o emisiji hrupa	137
2.5	Obseg dobave	137
2.6	Opis naprave	137
2.7	Varnostne naprave	138
2.8	Namenska uporaba	138
2.9	Preostalo tveganje	138
3	Varnostni napotki	138
4	Opremljanje / nastavitve	140
4.1	Sestava	140
4.2	Omrežna priključitev	140
4.3	Zamenjava kasete nagubanega filtra	140
4.4	Zamenjava filtrske vrečke	140
4.5	Odstranitev filtrske vrečke v odpad	141
4.6	Vstavljanje filtrske vrečke	141
4.7	Praznjenje zbiralnika	142
5	Obratovanje	142
5.1	Vklop in izklop	142
5.2	Nasveti in napotki	142
6	Servisiranje in vzdrževanje	143
6.1	Servisiranje	143
6.2	Vzdrževanje	143
6.3	Motorski zaščitni filter	143
7	Napotki za odstranitev v odpad	143
8	Odprava motenj	144
9	Poseben pribor	145
10	Eksplozijski pogled in seznam nadomestnih delov	145

1 Pojasnilo risb



Ta simbol stoji na vseh mestih, kjer so navedeni napotki za vašo varnost. Če slednjih ne upoštevate, lahko pride do hudih telesnih poškodb.



Ta simbol označuje morebiti nevarno situacijo. Če se ji ne izognete, lahko pride do poškodb proizvoda ali predmetov v okolici.



Ta simbol označuje nasvete za uporabnika in druge koristne informacije.

2 Podatki o proizvodu

za odsesovalne priprave S 25 M s št. art. 91C301, 91C321, 91C322

za odsesovalne priprave S 25 L s št. art. 91C201

2.1 Podatki o proizvajalcu

MAFELL AG, Beffendorfer Straße 4, D-78727 Oberndorf / Neckar, telefon +49 (0)7423/812-0, faks +49 (0)7423/812-218

2.2 Oznaka naprave

Vsi podatki, potrebni za identifikacijo naprave, so navedeni na tipski tablici, ki je pritrjena na ohišju motorja.



CE znak za dokumentiranje skladnosti z osnovnimi zahtevami glede varnosti in varovanja zdravja v skladu s priložo I Direktive o strojih



Le za države EU

Električnega orodja ne odvrzite v gospodinjne odpadke!

Po evropski direktivi 2002/96/ES o odpadni električni in elektronski opremi in usklajenih nacionalnih predpisih se mora odpadna električna oprema posebej zbirati in oddati v okolju prijazno predelavo.



Za znižanje tveganja poškodb morate prebrati Navodilo za obratovanje.



Opozorilo: Ta naprava vsebuje zdravju škodljiv prah. Praznjenje in servisiranje vključno z odstranitvijo vrečke za prah smeje izvajati le strokovno usposobljene osebe, ki nosijo ustrezno osebno varovalno opremo. Napravo smete vklopiti šele, ko je instaliran celoten filtrirni sistem in je preverjeno delovanje nadzora volumnskega pretoka.

2.3 Tehnični podatki

Način obratovanja	Neprekinjeno obratovanje	
Napetost, frekvenca	220-240 V~, 50/60 Hz	110-120 V~, 50/60 Hz
Odvzemna moč (normalna obremenitev)	1200 maks. 1400 W	1200 maks. 1400 W
Tok pri normalni obremenitvi	6,0 A	11,0 A
Nazivni volumski tok	270 m ³ /h	
Pripadajoč podtlak	280 mbar	239 mbar
Filtrirna površina	8600 cm ²	
Dimenzije	S 25 M	450 x 390 x 490 mm brez MAX-držala 480 x 390 x 550 mm z MAX-držalom (brez kavlja za gibko cev)
	S 25 L	450 x 390 x 490 mm
Teža (brez pribora)	S 25 M	12,2 kg brez MAX-držala 13,4 kg z MAX-držalom
	S 25 L	12,2 kg
Premer priključka sesalnega nastavka	Ø 66 / 58 mm	

Sesalniki razreda "M" so v skladu s spričevalom o preizkusu BGIA "H" preverjeni po GS-BIA-M02 (07/02), DIN EN 60335-2-69 (11/04) priloga AA, DIN 60335-2-69/A1 (11/05).

2.4 Podatki o emisiji hrupa

Nivo zvočnega tlaka merilnih površin:	69 dB (A)
Pogoji okolice:	< 40 °C

Vrednosti hrupa so bile izmerjene po EN 60704-1 v prostem polju na razdalji 1,5 m od površine naprave.

2.5 Obseg dobave

Odsesovalna priprava S 25 M ali S 25 L kompletna, sestavni deli:

- 2 kaseti za naguban filter, poliester
- 1 filtrska vrečka, koristni volumen 25 l
- 4 m gibka cev za odsesavanje, antistatična
- 1 Navodilo za obratovanje
- 1 MAX-držalo (le za S25M)

2.6 Opis naprave

Odsesovalna priprava S 25 M / S 25 L je kombinirana priprava (KOMB) za uporabo kot sesalnik za suho in mokro sesanje.

Pri mokrem sesanju sesajte brez filtrske vrečke. Za mokro sesanje so primerne filtrske kasete.

- INDUSTRIJSKI SESALNIK (IS) za izključno sesanje oblog prahu.
- ODPRAŠEVALNIK (ENT) za izključno sesanje letečega prahu na posameznih virih nastajanja

prahu, kot npr. pri obdelavi in predelavi na strojih in ročno vodenih pripravah.

Odsesovalna priprava S 25 M / S 25 L, uporabljena kot odpraševalnik je primerna za sesanje suhega lesnega prahu in suhih lesnih ostružkov na posameznih virih prahu. Če se odpraševalnik pravilno priklopi na ročno voden stroj za obdelavo lesa z virom nastajanja prahu (npr. krožna žaga, stroj za oblanje, tračni brusilnik) ter obratuje v skladu s predpisi, je vedno zagotovljena potrebna sesalna moč in kakovost izločanja.

2.7 Varnostne naprave



Nevarnost

Te priprave so potrebne za varno obratovanje naprave in jih ne smete odstraniti oz. izklopiti.

- Vsi gibljivi deli stroja, ki jih poganjajo elektromotorji, so prekriti s čvrstimi, varno pritrjenimi zaščitnimi oblogami, ki se lahko odstranijo le s primernim orodjem.
- Preverjanje po EN 60335-1 in EN 60335-2-69 je pokazalo, da so varnostno tehnične zahteve z ozirom na električno varnost izpolnjene tudi pri sesanju mešanice voda.zrak.
- Odsesovalna naprava je primerna za povečano obremenitev pri industrijski uporabi. V skladu z EN 60335-1 in EN 60335-2-69.

2.8 Namenska uporaba



Nevarnost

Na splošno ne smete sesati gorljivih ali eksplozivnih topil, tekočin, kot so bencin, olje, alkohol, raztopin oz. materiala s temperaturo nad 60 °C. V nasprotnem primeru obstaja nevarnost eksplozije in požara! Sesalnik ni primeren za sesanje zdravju nevarnega prahu.

Sesalniki razreda M so primerni za sesanje suhega, negorljivega prahu, negorljivih tekočin, lesnega prahu in nevarnega prahu z AGWs >0,1mg/m³.

Sesalniki razreda L niso primerni za sesanje zdravju škodljivega prahu.

Odsesovalna priprava S 25 M / S 25 L je predvsem primerna za sesanje na električnem orodju. Nadaljnje možnosti uporabe so na gradbiščih, kjer nastajajo velike količine vlažnega in suhega drobnega prahu, pri čiščenju notranjosti motornih vozil in povesod tam, kjer je treba odstraniti vlažen in suh material, posesati čistilno vodo, izprazniti zamašene vodne bazene in odtoke, odpraviti "poplave" v kopalnici, kuhinji ali kleti ter moteče dežne luže pred vhodnimi vrati.

Uporaba, ki odstopa od zgoraj opisane, ni dovoljena. Za škodo, ki je posledica drugačne uporabe, proizvajalec ne prevzema odgovornosti.

Za namensko uporabo upoštevajte pogoje za obratovanje, servisiranje in popravila, ki jih predpisuje podj. Mafell.

Ta naprava ni primerna za obratovanje na prostem v primeru dežja ali pa v eksplozivno ogroženih prostorih.

Odsesovalno pripravo S 25 M / S 25 L smeje uporabljati, opremljati in servisirati le osebe, ki napravo dobro poznajo in so poučene o morebitnih nevarnostih. Popravila morajo izvajati pogodbeni zastopniki podjetja MAFELL oz. MAFELL servisne delavnice.

Upoštevati morate v posamezni državi uporabe veljavna varnostna določila ter druga splošno priznana varnostno tehnična in delovno medicinska pravila.

2.9 Preostalo tveganje



Nevarnost

Pri namenski uporabi pa kljub upoštevanju varnostnih določil ostaja preostalo tveganje, ki je pogojeno z namenom uporabe.

- Dotik napetostno prevodnih delov, ko je ohišje odprto, omrežni vtič pa ni izvlečen.
- Emisija prahu pri daljšem obratovanju s poškodovanim nagubanim filtrom 5 (sl. 2), filtersko vrečko 8 (sl. 4) ali motorskim zaščitnim filtrom 6 (sl. 2) v zaprtih prostorih brez zadostnega zračenja.
- Pri zamenjavi filterske vrečke ali pri praznjenju zbiralnika ni izključeno vdihavanje prahu (nosite zaščitno masko).
- Samovoljne spremembe na napravi izključijo odgovornost proizvajalca za posledično škodo.

3 Varnostni napotki



Nevarnost

Vedno upoštevajte sledeče varnostne napotke in varnostna določila, ki veljajo v državi uporabe!



Pozor

obvezno je treba preprečiti vsesavanje vnetljivih virov, da se preprečijo eksplozije.



Pozor: odpraševalnik/sesalnik je treba po delu, najkasneje pa ob koncu izmene, izprazniti.

- Napetost na tipski tablici naprave se mora ujemati z omrežno napetostjo.
- Vtičnica mora biti zavarovana preko hišne varovalke s primerno električno močjo (16 A).
- Naprav vključno s priborom ne smete zagnati, če:
 - naprava kaže vidne poškodbe (razpoke/prelome),
 - je omrežni priključni vodnik v okvari ali kaže tvorba razpoke oz. obrabo,
 - obstaja sum nevidne okvare (po izpadu).
- Ne uporabljajte poškodovanih podaljškov.
- Šobe, gibke cevi ali cevi ne usmerjajte proti ljudem ali živalim.
- Posebno skrbno ravnajte pri sesanju stopnic. Pazite, da naprava varno stoji.
- Vtičnico na napravi smete koristiti le za določene namene, ki so opisani v navodilu za uporabo.
- Nikoli ne delajte brez predpisane opreme za zadevni delovni postopek in na napravi ne spreminjajte ničesar, kar bi lahko ogrozilo varnost pri delu.
- Pri uporabi naprave na prostem priporočamo uporabo zaščitnega stikala proti okvarnemu toku.
- Poškodovane kable ali vtiče morate takoj zamenjati. Da se prepreči ogrožanje varnosti, sme zamenjavo izvesti le podjetje Mafell ali pooblaščen servis MAFELL.
- Otroci in mladostniki ne smejo uporabljati te naprave. Izjema so mladostniki, ki pod nadzorom strokovnjaka delajo na stroju v okviru svoje izobrazbe.
- Pred vsakim servisiranjem in po vsaki uporabi izklopite pripravo in izvlecite omrežni vtič.
- Pred vsakim delom preverite, ali so sesalne cevi čvrsto pritrjene in niso poškodovane.
- Vtiča ne vlecite iz vtičnice tako, da ga držite za kabel.
- Pred čiščenjem, praznjenjem in odpravo motenj izvlecite omrežni vtič.
- Pazite na to, da je kabel zavarovan pred oljem in vročino, in da se ne more poškodovati s prevozom, zmečkanjem, trganjem ali podobnim.
- Upoštevajte vplive okolja. Naprave ne izpostavljajte dežju in se izogibajte delu v bližini gorljivih tekočin ali plinov.
- Napravo spravljajte na suha, zaprta mesta izven dosega otrok.
- Redno čiščenje naprave predstavlja pomemben varnostni vidik. Pred izvedbo teh del izvlecite omrežni vtič.
- Napravo morate postaviti na ravno podlago, tako da se ne more prevrniti niti odkotaliti (fiksirajte kolesa).
- Za varno obratovanje in vzdrževanje naprave morate mesto postavitve izbrati tako, da so ohranjeni stranski razmiki 0,3 m in svetla višina 2 m.
- Prečiščen zrak se sme voditi le v delovne prostore, iz katerih je bil posesan; tj., električno orodje in odsesovalna naprava smeta obratovati le v istem delovnem prostoru.
- V primeru izstopanja pene ali vode napravo takoj izklopite. Zbiralnik in evtl. naguban filter izpraznite.
- Kisline, aceton in topila lahko razžrejo dele naprave.
- Naprave nikoli ne pustite brez nadzora. V primeru daljše prekinitve dela izvlecite omrežni vtič.
- Če se priključni vodnik naprave poškoduje, ga morate zamenjati s posebnim priključnim vodnikom, ki je dobavljiv pri proizvajalcu ali njegovem uporabniškem servisu.
- Popravila smejo izvajati le strokovnjaki, npr. uporabniški servis. Nestrokovno popravljene

naprave predstavljajo izvor nevarnosti za uporabnika.

- Uporabljajte le originalne MAFELL nadomestne dele, pribor in posebno opremo. V nasprotnem primeru ugasne pravica do garancije in vsaka odgovornost proizvajalca.
- Ne smete izvajati nobenih drugačnih del od tukaj opisanih.
- V primeru nenamenske uporabe, nestrokovnega uporabe ali popravila ne prevzemamo odgovornosti za morebiti nastalo škodo.

4 Opremljanje / nastavitvev

4.1 Sestava

- Pazite na to, da obe zaskočni zapirali zbiralnika varno zaskočita v vdolbine na pokrovu motorja.
- Nastavek sesalne gibke cevi natakните na sesalno odprtino zbiralnika in ga obračajte, da zaskoči.

4.2 Omrežna priključitev

Odsesovalna priprava S 25 M / S 25 L je zaščitno ozemljena v skladu z razredom I in se sme zato priključiti le na vtičnice z zaščitnim vodnikom.

Pred prevzemom v obratovanje pazite na to, da se omrežna napetost ujema z obratovalno napetostjo, ki je navedena na tablici o zmogljivosti naprave.

4.3 Zamenjava kasete nagubanega filtra

- Pred zamenjavo filtra pretresite kasete za naguban filter.
- S kovancem ali podobnim predmetom obrnite zapiralo 7 (sl. 1) na zapahu 9 za 90° v nasprotni smeri urnega kazalca in zapah 9 potisnite nazaj.
- Odprite pokrov in v smeri navzgor izvlecite filtrsko kaseto 5 (sl. 5).

- Odstranjene kasete za naguban filter takoj zaprite v prašno neprepustno vrečko iz umetne mase in slednjo odstranite po veljavnih predpisih.
- Vstavite novo filtrsko kaseto in pri tem pazite, da filter pravilno naseda.
- Zaprite pokrov in z rahlim pritiskom na zapah 9 (sl. 1) slednjega premaknite v izhodiščni položaj. Naprava je znova zaprta.

4.3.1 Zamenjava zaščitnega filtra motorja

Poleg kaset za naguban filter se nahajajo motorski zaščitni filtri 6 (sl. 2). Če so slednji močno onesnaženi, jih operite in ponovno vstavite, ko se popolnoma posušijo. Poškodovane motorske zaščitne filtre je treba zamenjati.

4.4 Zamenjava filtrske vrečke



Nevarnost

Ta naprava lahko vsebuje zdravju škodljiv prah. Postopke praznjenja in vzdrževanja vključno z odstranjevanjem zbiralnika prahu smete izvajati le z ustrezno osebno varovalno opremo.

Če kontrolna lučka med obratovanjem utripa in se dodatno zasliši akustični signal, morate zamenjati filtrsko vrečko.

4.4.1 Zamenjava filtrske vrečke iz flisa

- Za zamenjavo filtrske vrečke iz flisa napravo izklopite.
- Izvlecite vtič sesalnika.
- Odprite zaskočna zapirala 10 (sl. 1).
- Z zbiralnika 12 (sl. 4) snemite zgornji del sesalnika.
- Filtrsko vrečko previdno potegnite s sesalnega nastavka.
- Zaprite prirobnico filtrske vrečke, tako da preklopите pokrov.

4.4.2 Zamenjava polietilenske vrečke za odstranitev smeti

- polietilenska vrečka za odstranitev smeti vklopite sesalnik, pretresite kasete za naguban filter. Izklopite sesalnik.
- Nataknite si zaščito za usta.
- Odstranite sesalno gibko cev, odsesovalni nastavek zaprite s pokrovom 14 (slika 6).
- Odprite stranske zamaške, snemite zgornji del. Preden odstranite zgornji del, stikalo obrnite v položaj >IR<, da se morebiti odpadajoč prah posesa.
- Polietilensko vrečko za odstranitev smeti previdno zaprite s priloženim zapiralnim trakom.
- Prirobnico previdno povlecite s sesalnega nastavka in zaprite.
- Polietilensko vrečko za odstranitev smeti previdno odstranite iz zbiralnika.
- Posesan material odvrzite v skladu z veljavnimi določili.

4.5 Odstranitev filtrske vrečke v odpad

Filtrsko vrečko odvrzite v odpad v neprepustni vrečki v skladu z veljavnimi predpisi za odstranjevanje takih odpadkov.

- Filtrske vrečke iz flisa, napolnjene z običajnimi gospodinjskimi odpadki, lahko odvržete v normalen gospodinjski odpad.
- Polietilenska vrečka za odstranitev smeti, napolnjena s posebnim odpadom: pozanimajte se pri krajevnih ali lokalnih uradih ali specializiranih pristojnih podjetjih.

4.6 Vstavljanje filtrske vrečke

4.6.1 Vstavljanje filtrske vrečke iz flisa

- Prirobnico v celoti potisnite preko sesalne odprtine.



Uporaba vrtljivega drsnika

- Rdeči vrtljivi drsni * znotraj na CLOSE zavrtite do konca na oznako ▲ .



- Zgornji del položite na zbiralnik in zaprite stranske zamaške.

4.6.2 Vstavljanje polietilenske vrečke za odstranitev smeti



Le sesalniki razreda S25L/S25M s posebnim zbiralnikom in vrtljivim drsnikom v sesalni odprtini tipov S25L/S25M so primerni za uporabo polietilenskih vrečk za odstranitev smeti.



Uporaba vrtljivega drsnika

- Rdeči vrtljivi drsni * znotraj na OPEN zavrtite do konca na oznako ▲ .
- Prirobnico v celoti potisnite preko sesalne odprtine, zgornjo odprtino vrečke položite preko roba zbiralnika.



- Zgornji del položite na zbiralnik in zaprite stranske zamaške.

4.7 Praznjenje zbiralnika



Dovoljeno le pri prahu z MV > 1mg/m³

Izklopite sesalnik, izvlecite omrežni vtič.

- Odprite zamaške.
- Z zbiralnika snemite pokrov in sesalno gibko cev.
- Izpraznite zbiralnik.

5 Obratovanje



Nevarnost

Sesalnik ni primeren za sesanje zdravju nevarnega prahu.

5.1 Vklon in izklop

Položaji stikala za obratovanje IS (industrijski sesalnik) (sl. 1)

0 = izklop

I = vklop (ročno obratovanje)

Prikaz volumnskega toka je preklopljen na fiksno vrednost, ki povzroči, da signalna lučka utripa, ko hitrost zraka upade pod 20 m/s.

A = Pripravljenost za vklopno/izklopno avtomatiko (električno orodje vklopi in izklopi sesalnik).

Položaj stikala za obratovanje ENT (odpraševalnik) sl. 1

RA = Različice naprav z opremo "RA" se lahko uporabljajo kot pod "A". Filter se samodejno očisti, ko je dosežen nastavljeni najmanjši volumnski tok v naslednjem delovnem premeru (položaj stikala RA).

Odsesovalna priprava S 25 M / S 25 L je opremljena z elektronsko regulacijo sesalne moči. Z vrtljivim gumbom 2 lahko sesalno moč prilagodite glede na material, ki ga želite posesati.

Vtičnica 4 je predvidena za priključitev električnega orodja (A/RA-obratovanje).



Nevarnost

Električno orodje mora biti pri priključitvi izklopljeno. Vtičnica je pri vstavljenem omrežnem vtiču ne glede na položaj stikala vedno pod napetostjo. Pri položaju stikala "0" se lahko vtičnica uporablja kot podaljšek (npr. za svetilko).

Priključna vrednost: sesalnik in priključena naprava maks. 16 A.

Za preprečitev previsokih vklopnih tokov je odsesovalna naprava opremljena z omejitvijo vklopnega toka (mehek zagon).



Nevarnost

Pri izteku motorja sesalnika ne smete obračati izbirnega stikala vse do popolne ustavitve sesalnika, v nasprotnem primeru morate nato izvesti vklop preko 0 položaja, da zagotovite nemoteno delovanje elektronike.

5.2 Nasveti in napotki

- Pri sesanju suhega materiala mora biti naguban filter 5 (sl. 2) popolnoma suh.
- Pri mokrem sesanju vgrajen senzor prepreči, da pride do prekoračitve polnilnega nivoja zbiralnika. Naprava ne sesa več, če je zbiralnik poln. Izklopite motor. Izvlecite vtič sesalnika in izpraznite zbiralnik.
- Če se pri sesanju velikih količin tekočine (več kot ena polnitev zbiralnika) senzor aktivira, izklopite napravo in izpraznite zbiralnik.
- Če pri ponovnem vklopu zasveti prikaz volumnskega toka 3 (sl. 1), so lahko razlogi za to različni:
 - zbiralnik, filtrska vrečka 8 (sl. 4) polna.
 - gibka cev za odsesavanje zamašena.
 - zračni prezezi ustvarjalca prahu premajhni.

Po končanem delu - predvsem pa, če naprave dalj časa ne uporabljate - morate:

- iz naprave izprazniti umazanijo in tekočine.
- gibko cev za odsesavanje pospraviti tako, da ne pride do pregibov.
- omrežni kabel pravilno naviti in zavarovati pred poškodbami.

6 Servisiranje in vzdrževanje



Nevarnost

Pri vseh servisnih delih izvlecite omrežni vtič.



Po daljšem obratovanju MAFELL priporoča, da napravo odnesete v pregled v pooblaščen servis MAFELL.

Mesto za shranitev naprave mora biti suho in brez nevarnosti zmrzali.

Če kljub skrbnemu postopku izdelave in preverjanj pride do izpada naprave, mora popravilo opraviti pooblaščen servis za proizvode MAFELL.



Nevarnost

Uporabljajte le MAFELL pribor in nadomestne dele. Sestavne dele, katerih zamenjava ni bila tukaj opisana, sme zamenjati le pooblaščen servis MAFELL.

6.1 Servisiranje

Pri servisiranju mora uporabnik pripravo razstaviti, očistiti in servisirati, kolikor je to v njegovi moči, ne da bi pri tem ogrožal vzdrževalno osebje in druge osebe. Primerni preventivni ukrepi zajemajo čiščenje pred razstavitvijo, zagotavljanje lokalnega filtriranega prisilnega odzračevanja na mestu, kjer se priprava razstavi, čiščenje servisnega območja in primerno osebno osebna varovalna opremo.

Pri strojih razreda M je treba zunanost stroja posesati in obrisati ali obdelati s tesnilnimi sredstvi, preden jih odstranite iz nevarnega območja.

Vse dele stroja je treba pred odstranitvijo iz nevarnega območja smatrati kot onesnažene ter zato izvesti ustrezne ukrepe za preprečitev razširjanja

prahu. Take predmete odvrzite v odpad v neprepustnih vrečah v skladu z veljavnimi predpisi o odstranjevanju tovrstnih odpadkov.

Pri opravljanju vzdrževalnih del ali popravil morate odstraniti vse onesnažene predmete, ki jih ne morete zadovoljivo očistiti. Te predmete odvrzite v odpad v neprepustnih vrečah v skladu z veljavnimi predpisi o odstranjevanju takih odpadkov.

6.2 Vzdrževanje

Če sesalna moč sesalnika upade in je več ne izboljša niti čiščenje filtra 5 (sl. 2) po zamenjavi filtrske vrečke 8 (sl. 4), morate zamenjati kasete za naguban filter 5 (sl. 2).

Praviloma zadostuje, da kasete za naguban filter 5 od časa do časa očistite z mehko krtačo in vodo. preden ga znova vstavite, pustite, da se povsem posuši, da se na vlažna mesta ne lepi prah.

Da preprečite močno onesnaženje zbiralnika in filtra, iz zbiralnika odstranite suh posesan material, preden začnete z mokrim sesanjem. Suho sesanje le s suho napravo. Zbiralnika in pribora ne čistite z ostrimi standardnimi čistili.

Redno čistite vodne senzore 13 (sl. 3) in preverite, da slednji niso poškodovani.

6.3 Motorski zaščitni filter

Poleg kaset za naguban filter se nahajajo motorski zaščitni filtri 6 (sl. 2). Če so slednji močno onesnaženi, jih operite in ponovno vstavite, ko se popolnoma posušijo. Poškodovane motorske zaščitne filtre je treba zamenjati.

7 Napotki za odstranitev v odpad

- **Filtrske vrečke**, napolnjene z običajno gospodinjsko umazanijo, odvrzite v normalni gospodinjski odpad.
- **Filtrske vrečke**, napolnjene s posebnim odpadom: pozanimajte se pri krajevnih ali lokalnih uradih ali specializiranih pristojnih podjetjih.
- **Kaseta za naguban filter** se po potrebi v poliestrski vrečki odvrže med posebne odpadke.

8 Odprava motenj



Nevarnost

Ugotavljanje vzrokov in odprava obstoječih motenj vedno zahteva veliko pozornost in previdnost. Najprej izvlecite omrežni vtič!

V nadaljevanju so navedene najpogostejše motnje in njihovi vzroki. V primeru drugih motenj se obrnite na svojega prodajalca ali pa direktno na servisno službo MAFELL.

Motnja	Vzrok	Odprava
Znižanje sesalne moči	Umazan filter	Očistite.
	Filter iz flisa je poln	Zamenjajte.
	Zbiralnik je poln	Izpraznite.
	Šoba, cevi ali gibka cev so zamašene	Očistite.
Sesalnik ne steče	Omrežni vtič v vtičnici?	
	Omrežje brez napetosti?	
	Omrežni kabel v redu?	
	Pokrov pravilno zaprt?	
	Vodni senzor izklopljen?	
Sesalnik v pripravljenosti "AR"?	Nastavite na "I" ali "IR"	
Sesalnik ob vklopu orodja v načinu >AR< ne steče	Omrežni vtič orodja v vtičnici naprave?	Omrežni vtič vstavite v vtičnico sesalnika
Polietilenska vrečka za odstranitev smeti se prisesa na filtre	Položaj vrtljivega drsnika je napačen	Preverite/spremenite položaj vrtljivega drsnika
Sesalnik razreda M ali H: pri vstavljenem filtru iz flisa je v zbiralniku prah	Položaj vrtljivega drsnika je napačen	Preverite/spremenite položaj vrtljivega drsnika

9 Poseben pribor

- | | |
|---|-------------------|
| - Komplet filtrskih vrečk 5 kosov (25-l-flis) | naroč. št. 093719 |
| - Komplet vrečk za odpadke 5 kom. (25-l-PE) | naroč. št. 093721 |
| - 1 par kasete za nagubani filter (celuloza, flis iz steklenih vlaken, poliester) | naroč. št. 093739 |
| - 1 par kasete za nagubani filter (poliester z nano prevleko) | naroč. št. 093720 |
| - 1 par kasete za nagubani filter (poliesterski flis) | naroč. št. 093674 |
| - 4 m gibka cev za odsesavanje LW27 priključek stroja Ø 35 mm antistatični | naroč. št. 093684 |
| - 5 m gibka cev za odsesavanje LW35 priključek stroja Ø 35 mm antistatični | naroč. št. 093681 |
| - 5 m gibka cev za odsesavanje priključek stroja Ø 49 mm statično | naroč. št. 093730 |
| - komplet za ročno sesanje | naroč. št. 093718 |
| - Reducirni kos Ø 58 / 35 | naroč. št. 203602 |

10 Eksplozijski pogled in seznam nadomestnih delov

Ustrezne informacije glede nadomestnih delov najdete na naši spletni strani: www.mafell.com

mafell



KSS 300 / KSS 40 18M bl



KSP 40 Flexistem



MT 55 cc



MKS 130 Ec - MKS 185 Ec



ZSX Ec



Z 5 Ec



ERIKA 60 E - ERIKA 85 Ec



S 35 M



DD40 P / DD40 G



EVA 150 E



MF 26 cc



ZH 205 Ec - ZH 320 Ec



LO 65 Ec



SKS 130



ZK 115 Ec



LS 103 Ec

GARANTIE

Gegen Vorlage der Garantieunterlagen (Original-Kaufbeleg) werden innerhalb der jeweils gültigen Gewährleistungsregelungen kostenlos alle Reparaturen ausgeführt, die nach unseren Feststellungen wegen Material-, Bearbeitungs- und Montagefehlern erforderlich sind. Verbrauchs- und Verschleißteile sind hiervon ausgeschlossen. Hierzu muss die Maschine bzw. das Gerät frachtfrei an das Werk oder an eine MAFELL-Kundendienststelle geschickt werden. Vermeiden Sie, die Reparatur selbst zu versuchen, da dadurch der Garantieanspruch erlischt. Für Schäden, die durch unsachgemäße Behandlung oder durch normalen Verschleiß entstanden sind, wird keine Haftung übernommen.

WARRANTY

Upon presentation of the warranty document (original invoice), we will carry out all repairs free of charge in accordance with the applicable warranty provisions, processing and mounting faults free of charge on presentation of this properly filled-in Guarantee Certificate and your original receipt. This is not valid for consumables and wearing parts. For this purpose, the machine or the appliance is to be forwarded freight paid to our plant or to an authorized MAFELL repair service. Refrain from trying to carry out the repairs yourself as otherwise your warranty claim will become extinct. We do not accept any liability for any damage resulting from improper handling or normal wear.

GARANTIE

Sur présentation de cette carte de garantie, dûment remplie par votre fournisseur et accompagnée de l'original de la pièce justifiant l'achat, nous effectuerons gratuitement toutes les réparations faisant l'objet d'un recours en garantie pendant la période indiquée, de la construction ou de la fabrication, à l'exclusion des pièces de consommation et d'usure. La machine ou l'appareil doit être pour cela expédié franco de port à notre usine ou à un atelier de service après-vente MAFELL. Évitez de procéder vous-mêmes à toute réparation, ceci périmant tout recours en garantie par la suite. Nous déclinons toute responsabilité en cas de dommages découlant d'une manipulation non conforme ou d'une usure normale.

GARANZIA

Dietro presentazione del presente certificato di garanzia, regolarmente compilato, insieme alla ricevuta originale, vengono eseguite gratuitamente tutte le riparazioni necessarie riscontrate dai nostri accertamenti, entro il periodo di garanzia vigente, dovuti a difetti di materiale, di lavorazione o di montaggio. Da ciò sono esclusi pezzi di consumo e pezzi soggetti ad usura. A questo scopo la macchina ovvero l'apparecchio (elettrico) va spedito franco di porto allo stabilimento oppure a un punto di assistenza clienti della MAFELL. Evitate di tentare Voi stessi di effettuare la riparazione, altrimenti il diritto di garanzia viene revocato. Non ci assumiamo alcuna responsabilità per danni derivanti da trattamento non conforme o da normale usura.

GARANTIE

Tegen vertoon van dit reglementair ingevuld garantie-bewijs, samen met het originele koopbewijs worden binnen de telkens geldige garantieregelingen gratis alle reparaties uitgevoerd, die volgens onzeconstateringen op grond van materiaal-, bewerkings- en montagefouten vereist zijn. Verbruik- en slijtagedelen zijn hiervan uitgesloten. Hiervoor moet de machine resp. het apparaat vrachtvrij naar de fabriek of naar een MAFELL-klantenservice worden gestuurd. Vermijd u het de reparatie zelf uit te voeren, omdat daardoor de garantieclaim vervalt. Voor schade die door ondeskundige behandeling of door normale slijtage is ontstaan, wordt geen aansprakelijkheid aanvaardt.

GARANTÍA

Presentando este documento de garantía (recibo original de compra), todas las reparaciones necesarias por defectos de material, errores de mecanizado o faltas de montaje en el marco de las reglamentaciones de la garantía concedida por parte del fabricante se efectuarán libre de gastos. Se excluyen sin embargo piezas fungibles o de desgaste. Para ello, entregue a porte pagado la máquina o el equipo a las fábricas del fabricante o a uno de los puntos de asistencia técnica de MAFELL. No realice nunca las tareas de reparación a cuenta propia. De lo contrario, caducará el derecho a garantía. No se asumirá responsabilidad alguna por los daños que se desprendan del uso inapropiado ni por el desgaste en el uso diario.

TAKUU

Tätä takuukuitia (alkuperäinen ostokuiti) vastaan suoritetaan voimassa olevan takuuajan sisällä maksutta kaikki korjaukset, jotka olemme todenneet tarpeellisiksi materiaali-, valmistus- ja asennusvirheistä johtuen. Käyttö- ja kuluvat osat ei kuulu takuupiiriin. Korjausta varten kone tai laite on lähetettävä asianmukaisesti postitettuna joko tehtaalle tai johonkin MAFELL-asiakaspalveluun. Älä yritä korjata konetta itse, koska siinä tapauksessa takuu sammuu. Takuu ei vastaa vahingoista, jotka johtuvat asiaankuulumattomasta käytöstä tai normaalista kulumisesta.

GARANTI

Mot uppvisande av kvitto utförs kostnadsfritt, under giltiga garantiåtaganden, alla reparationer som efter fastställande från vår sida kan härledas till material-, bearbetnings- eller monteringsfel. Förbruknings- och försilningsdelar undantagna. Maskinen eller verktyget måste skickas fraktfritt till fabriek eller till MAFELLkundserservice. Undvik att själv försöka utföra reparationen då detta leder till att garantianspråk förfaller. För skador som uppkommer på grund av felaktig behandling eller normalt slitage övertas inget ansvar.

GARANTI

Mod fremlæggelse af garantibeviset (original kvittering) ydes der gratis reparation af materiale-, fremstillings- og monteringsfejl, i henhold til de gældende garanti betingelser. Forbrugs- og sliddele udelukkes fra denne garanti. Hertil sendes maskinen/apparatet fragtfrit til producenten eller et Mafell-kundeserviceværksted. Hvis kunden selv forsøger at reparere maskinen, bortfalder garantien. Der overtages intet ansvar for beskadigelser, der opstår pga. uhensigtsmæssig brug eller normal slitage.

Гарантия

При предъявлении документации на гарантию (оригинальная квитанция) в соответствии с правилами о предоставлении гарантии мы бесплатно произведем все необходимые ремонты, которые по нашему определению необходимы в связи с дефектом материала, обработки и сборки. Это не относится к расходным материалам и изнашиваемым деталям. Для этого машина или устройство должно быть franco-фрахт отправлено на завод или мастерскую обслуживания клиентов фирмы MAFELL. Избегайте попыток самостоятельного ремонта, поскольку в этом случае гарантия аннулируется. Мы не несем ответственности на вред, причиненный в результате неправильного обращения или естественного износа.

GWARANCJA

Po przedstawieniu gwarancji (oryginalu dowodu zakupu) wykonane zostaną w ramach terminu gwarancji wszelkiego rodzaju naprawy, które według naszej oceny są konieczne z powodu błędów materiałowych oraz błędów przy obróbce i montażu. Nie dotyczy to części zamienne i zużywalne. Prosimy o przesłanie maszyny wraz z urzędzeniem na nasz koszt do zakładu lub serwisu MAFELL. Unikaj dokonywania samodzielnych napraw, gdyż powoduje to utratę roszczeń gwarancyjnych. Nie przejmujemy odpowiedzialności za szkody powstałe w wyniku niefachowej obsługi lub normalnego zużycia.

ZÁRUKA

Po předložení záručních podkladů (originální doklad o koupi) budou provedeny v rámci aktuálně platných pravidel pro poskytování záruky provedeny všechny opravy, které jsou podle našich zjištění požadovány z hlediska vad materiálu, zpracování a montáže. Díly podléhající používání a opotřebení jsou z tohoto vyjmuty. Navíc k tomu musí být stroj, případně přístroj zaslán vyplaceně do závodu nebo zákaznického servisu MAFELL. Nezkoušejte stroj opravovat sami, protože tím zaniká nárok na záruku. Záruky se nevztahují na škody vzniklé neodbornou manipulací nebo na ty, které vznikly v důsledku normálního opotřebování.

GARANCIJA

Ob priložitvi garancijske dokumentacije (originalni nakupni račun) bodo v okviru veljavnih garancijskih pogojev brezplačno opravljena vsa popravila, ki so po naši oceni potrebna zaradi napak v materialu, obdelavi in montaži. Porabni in obrabni deli so izzeti iz tega določila. V ta namen morate stroj oz. napravo prosto voznine poslati v tovarno ali v pooblaščen MAFELL servisno delavnico. Popravlil ne skušajte opravljati samostojno, saj s tem ugasne pravica do garancije. Za škodo, ki nastane zaradi nestrokovnega ravnanja ali zaradi normalne obrabe, ne prevzemamo odgovornosti.



MAFELL AG

Beffendorfer Straße 4, D-78727 Oberndorf / Neckar, Telefon +49 (0)7423/812-0

Fax +49 (0)7423/812-218 Internet: www.mafell.de E-Mail: mafell@mafell.de

781655 03/2020 Version V0